



REPUBLIKA E SHQIPËRISË  
KOMISIONI I PROKURIMIT PUBLIK

**VENDIM**

**K.P.P. 483/2018**

Komisioni i Prokurimit Publik, i përbërë nga:

Evis Shurdha	Kryetar
Enkeleda Bega	Nënkryetar
Vilma Zhupaj	Anëtar
Lindita Skeja	Anëtar
Merita Zeqaj	Anëtar

Në mbledhjen e datës 19.07.2018, shqyrtoi ankesat me:

**Objekt:** Shfuqizimin e vendimit të KVO-së lidhur me kulaifikimin e ofertës të operatorit ekonomik “Mega Plast 2L” sh.p.k., në procedurën e prokurimit “Procedurë e Hapur”, me objekt “Blerje aparat ujëmatës”, me nr. REF-61179-04-06-2018, me fond limit 12,500,000 lekë (pa TVSH), zhvilluar në datën 03.05.2018, nga autoriteti kontraktor, Ndërmarrja e Ujësjetllës Kanalizime, Bashkia Kamëz.

**Ankimues:** Operatori ekonomik “Fat Group” sh.p.k.  
Adresa: Lagjia “Kongresi i Përmetit”, Rr. “Adriatiku”, Fier.

**Autoriteti Kontraktor:** Ndërmarrja e Ujësjetllës Kanalizime, Bashkia Kamëz  
Adresa: “Bulevardi Blu”, nr.492, Kamëz.

**Subjekt i interesuar:** Operatori ekonomik “Mega Plast 2L”  
Adresa: Njësia Bashkiake nr.8, Rruga “Ferit Xhajko”, zona kadastrale nr.83/40, ambjenti nr.3/520, Tregu Uzina Dinamo, Tiranë.

**Baza Ligjore:** Ligji nr. 9643 datë 20.11.2006 “Për Prokurimin Publik” neni 19/1 e vijues, Vendimi i Këshillit të Ministrave nr. 914 datë 29.12.2014 “Për miratimin e rregullave të prokurimit publik”, i ndryshuar, Vendimi i Këshillit të Ministrave nr. 184, datë 17.03.2010, “Për miratimin e rregullores “Për organizimin dhe funksionimin e Komisionit të Prokurimit Publik”, i ndryshuar.

Komisioni i Prokurimit Publik, pasi dëgjoi relatorët e çështjes, shqyrtoi parashtrimet dhe pretendimet me shkrim të operatorit ekonomik ankimues, dokumentacionin e paraqitur nga autoriteti kontraktor dhe pasi diskutoi çështjen në tërësi,

## Vëren:

### I

#### **Vlerësimi paraprak**

I.1. Pas shqyrtimit paraprak të ankesës, të dokumentacionit të dërguar nga operatori ekonomik ankimues dhe autoriteti kontraktor, Komisioni i Prokurimit Publik konstatoi se, mbështetur në pikën 1 të nenit 63 të ligjit nr. 9643, datë 20.11.2006 “Për prokurimin publik”, i ndryshuar, operatori ekonomik ankimues ka *prima facie* interes në këtë procedurë prokurimi dhe për këtë arsye legjitimohet për të paraqitur ankesë në lidhje me të.

I.2. Operatori ekonomik ka paraqitur fillimisht ankesë pranë autoritetit kontraktor dhe, më pas, ka paraqitur ankesë pranë Komisionit të Prokurimit Publik, si organi më i lartë në fushën e prokurimeve, që shqyrton ankesat për procedurat e prokurimit, në përputhje me kërkesat e percaktuara në ligjin nr. 9643, datë 20.11.2006 “Për prokurimin publik”.

I.3. Ankimuesi ka respektuar afatet ligjore të paraqitjes së ankesës pranë autoritetit kontraktor dhe Komisionit të Prokurimit Publik.

Në këto kushte Komisioni i Prokurimit Publik mori në shqyrtim në themel objektin e ankesës së operatorit ekonomik ankimues

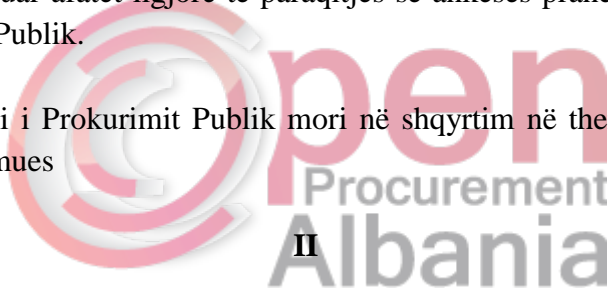

### II

#### **Rrethanat e çështjes**

II.1 Në datën 10.04.2018 në sistemin e prokurimeve elektronike është publikuar procedura e prokurimit “Procedurë e Hapur”, me objekt “Blerje aparat ujëmatës”, me nr. REF-61179-04-06-2018, me fond limit 12,500,000 lekë (pa TVSH), zhvilluar në datën 03.05.2018, nga autoriteti kontraktor, Ndërmarrja e Ujësjellës Kanalizime, Bashkia Kamëz.

II.2 Në datën 03.05.2018, autoriteti kontraktor ka zhvilluar procedurën e prokurimit objekt ankimi.

II.3. Në datën 09.05.2018, autoriteti kontraktor ka njoftuar operatorët ekonomikë pjesëmarës, me anë të sistemit të prokurimeve elektronike (S.P.E.), mbi rezultatet e vlerësimit të Komisionit të Vlerësimit të Ofertave, për procedurën e prokurimit objekt ankimi, ku rezulton si më poshtë vijon:

1. ”Mega Plast 2L” sh.p.k.	11,504,500 lekë pa tvsh	Kualifikuar;
2. "Fat Group" sh.p.k.	11,968,750 lekë pa tvsh	Kualifikuar;
3. ”Alpha Solution Group” sh.p.k.	12,270,950 lekë pa tvsh	Kualifikuar;

II.4. Në datën 15.05.2018 operatori ekonomik ankimues ”Fat Group” sh.p.k ka paraqitur fillimisht ankesë pranë autoritetit kontraktor, për procedurën e prokurimit objekt shqyrtimi, duke kundërshtuar vendimin e KVO-së lidhur me kualifikimin e ofertës të paraqitur nga operatori ekonomik ”Mega Plast 2L” sh.p.k.

II.5. Nga verifikimet e kryera në dokumentacionin e paraqitur pranë KPP, me anë të shkresës Nr. 837 Prot. datë 21.05.2018, autoriteti kontraktor i ka kthyer përgjigje operatorit ekonomik ankimues "Fat Group" sh.p.k., duke mos pranuar ankesën.

II.6. Në datën 24.05.2018 pala ankimuese "Fat Group" sh.p.k. ka paraqitur për procedurën e prokurimit objekt shqyrtimi, ankesë pranë Komisionit të Prokurimit Publik me të njëjtin objekt me ankesën e paraqitur në autoritetin kontraktor, në të cilën argumenton si më poshtë vijon:

*"[...]Ne kriteret e vecanta per kualifikim Autoriteti Kontraktor ka kerkuar:*

*2.3.3. Prodhuesi i mallit duhet të jetë i çertifikuar për sistemin e menaxhimit të cilësisë me çertifikatë ISO 9001:2008 për prodhimin e mallrave objekt prokurimi.*

*2.3.4 Operatori Ekonomik duhet të paraqesë autorizim prodhuesi ose autorizim nga distributori i autorizuar, ne rast paraqitje te autorizimit nga distributori, O.E duhet te paraqese dokumentacionin per te vertetuar se subjekti ne fjale eshte distributor zyrtar.*

*2.3.5 Operatori ekonomik duhet të paraqesë çertifikatën MID për matesat që ofron.*

*2.3.6 Operatori ekonomik per vulat e ofruara duhet te paraqese: Certificate qe verteton se nuk kane permbajtje materjalesh toksike dhe nuk jane te demshme per perdoruesin; Raport testimi qe eshte ne perputhje me standartin ISO 527-2 ose ekuivalente; Certificate qe te vertetoje se eshte rezistente ndaj rrezeve U V. Te gjitha keto certifikata te jene te leshuara nga institucione kompetente te pavarura certifikues/testues.*

*2.3.7 Operatori ekonomik, në momentin e hapjes së ofertave, duhet të paraqesë mostra të mallrave që ofron, që duhet të përmbushin specifikimet teknike. Mosdorëzimi i mostrave në momentin e hapjes së ofertave, është kusht për skualifikim.*

*2.3.8 Operatori ekonomik duhet të paraqesë katalogun e prodhuesit për mallin që ofron, i cili duhet të jetë në përputhje të plotë me specifikimet teknike.*

*Ne mbeshetjetje te Ligji Nr. 9643, datë 20.11.2006, "Per Prokurimin Publik" me ndryshim, Neni 46 Operatorët ekonomikë, për të marrë pjesë në procedurat e prokurimit, duhet të kualifikohen, pasi të kenë përmbushur të gjitha kriteret e mëposhtme, që autoriteti kontraktor i vlerëson të nevojshme, për sa kohë që ato janë në përpjesëtim me natyrën dhe përmasat e kontratës që do të prokurohet dhe jodiskriminuese. Duke u bazuar ne kriteret e vecanta per kualifikim, pika 2.3.7 dhe mostrave te paraqitura ne momentin e hapjes te ofertave, operatori MEGA-PLAST-2L, nuk permbushen specifikimet teknike per te pakten nje nga produktet objekt prokurimi, dhe rrjedhimisht nuk permbushen as kriteret e mesiperme. Ne specifikimet teknike te tenderit eshte kerkuar: Kuti metalike per matesat e ujit. Kutite te jene te pershtatshme per instalimin e matesave te ujit 1/2" 3/4" dhe 1 1/2". Kutite per matesat 1/2" dhe 3/4" te jene me kapak me diameter 150-200mm dhe baze 200-250mm. Kutite per matesat 1" dhe 1 1/2" te jene me gjatesi minimalisht 500mm dhe lartesi 250-300mm. Duke pasur parasysh se kutite metalike jane kerkuar per matesat 1/2", atehere kutite metalike te kerkuara duhet te jene me diameter 150-200mm dhe baze 200-250mm. Ne momentin e hapjes te ofertave operatori ekonomik MEGA-PLAST-2L ka paraqitur kasete me permase katrore, ndryshe nga cfare eshte kerkuar ne specifikimet teknike te tenderit rrjedhimisht kasete e kerkuar ndryshon 100% nga ajo e ofruar.*

#### **SPECIFIKIMET TEKNIKE PER BLOKUES SARACINESKE**

*Jane bllokuesat qe perdoren per nderprejen e ujit per abonentet ne rast mos pagimifature. Bllokueset te jene te pershtatshem per saracineska 1/2", 3/4" dhe 1", per saracineska me flutur dhe me leve. Bllokueset te mbyllen me mekanizem mbylles manjetik, i cili duhet te jete i fshehur ne trupin e bllokuesit, per te bere te pa mundur hapjen nga perdoruesit. Bllokuesi duhet te ofroje mundesine per ti vendosur vule, per te siguruar qe nuk eshte hapur. Trupi i bllokuesit te jete i*

veshur me boje elektrostatische. Bllokuesi per saracineskat I paraqitur nga operatori ekonomik MEGA-PLAST-2L, nuk permbush specifikimet teknike pasi ai eshte I pershtatshem per bllokimin e saracineskave 1/2" po jo per ato 3/4" dhe 1" sikurse eshte kerkuar ne specifikimet teknike te tenderit. Gjithashtu dyshojme se per kete produkt, katalogu, certifikata ISO 9001:2008 dhe autorizimi i prodhuesit, te kerkuara keto ne kriterete e vecanta per kualifikim nuk jane dorezuar dhe/ose nuk jane origjinale ose kopje te noterizuara dhe/ose jane te pasakte pra qe produktet e paraqitur nuk permbushin specifikimet teknike. Gjithashtu dyshojme se per saracineskat e kerkuara ne tender, nuk jane paraqitur kataloge, certifikata ISO 9001:2008 dhe/ose autorizimi I prodhuesit. Nese jane paraqitur kerkojme te behet verifikimi I duhur pasi dyshojme se jane origjinal dhe/ose kopje te njesuara me origjinalin dhe/ose te pasakte pra qe produktet e paraqitur nuk permbushin specifikimet teknike. Vula e paraqitur nga operatori ekonomik MEGA-PLAST-2L nuk I permbush specifikimet teknike si dhe dyshojme se nuk eshte e certifikuar nga organet kompetente per vertetimin se nuk kane permbajtje materjalesh toksike dhe nuk jane te demshme per perdoruesin; qe eshte ne perputhje me standartin ISO 527-2 ose ekuivalente; qe verteton se eshte rezistente ndaj rrezeve UV. Nga eksperiencat e meparshme ekziston nje mundesi e larte qe te jene paraqitur disa vula te ndryshme ku secila prej tyre permbush disa specifikime por asnjera nuk I permbush te gjitha. Te kontrollohet se nga cili prodhues eshte marre autorizimi I prodhuesit, nga cili prodhues eshte paraqitur katalogu, nga cili prodhues eshte paraqitur certifikata ISO e kerkuar dhe nga cili prodhues jane paraqitur test-raportet e kerkuara dhe cfare vule ofron MEGA-PLAST-2L. Sqarojme se operatori ekonomik mund te paraqesi vetem nje vule, te nje modeli te caktuar dhe dokumentacioni I paraqitur prej tij si certifikatat ose test-raportet duhet te permbajne emrin e prodhuesit dhe kodin e vules te testuar. Nese keto te dhena ndryshojne, automatikisht keto dokumente nuk I perkasin produktit te ofruar dhe jane te pa vlefshme. Per me teper, mostra e paraqitur ne tender e cila bazuar ne kriteret e vecanta per kualifikim duhet te jete mostra e mallit qe ai ofron, nuk prodhohet nga prodhues te ndryshem vulash. Prandaj dokumentat teknik te paraqitura nga prodhues te ndryshem nga prodhuesi I vules se paraqitur si moster, jane te pavlefshem. Theksojme se ne kriteret eshte kerkuar: Operatori ekonomik duhet te paraqesi katalogun e prodhuesit per mallin qe ofron. Rrjedhimisht nese katalogu eshte ne gjuhe te huaj duhet te jete i perkthyer dhe I noterizuar ne gjuhen shqipe. Cdo forme tjeter perkthimi e dokumentave, duke nderhyre dhe duke ndryshuar permbajtjen e tyre i ben keto dokumenta te pa vlefshem.[...]"

II.7.Në datën 05.06.2018 autoriteti kontraktor me anë të shkresës nr.896prot., datë 05.06.2018, ka dorëzuar pranë Komisionit të Prokurimit Publik informacionin e kërkuar në lidhje me procedurën e prokurimit të sipërcituar.

II.8. Nga verifikimet e kryera në Sistemin e Prokurimeve Elektronike mbi fazën në të cilën ndodhet procedura e prokurimit objekt ankimi, Komisioni i Prokurimit Publik konstaton se autoriteti kontraktor ka vijuar me hapat e mëtejshëm të procedurës së prokurimit duke publikuar njëherazi “Njoftimin e Fituesit”, në datën 22.05.2018

### III

#### Komisioni i Prokurimit Publik

pas shqyrtimit të ankesës, dhe pretendimeve të operatorit ekonomik ankimues,

### **Arsyeton:**

III.1. Para shqyrtimit në themel të pretendimeve të operatorit ekonomik ankimues, KPP gjykon të ndalet fillimisht në ligjshmërinë e veprimeve të autoritetit kontraktor dhe më konkretisht rezulton se referuar informacionit të administruar në fashikullin e shqyrtimit administrativ, rezulton se në datën 03.05.2018 autoriteti kontraktor zhvilloi procedurën e prokurimit, objekt ankimi.

III.1.1. Referuar parashtrimeve me shkrim të ankimuesit, rezulton se në datën 09.05.2018 autoriteti kontraktor ka njoftuar operatorët ekonomikë pjesëmarrës, nëpërmjet sistemit të prokurimeve elektronike (S.P.E.), mbi rezultatet e vlerësimit të Komisionit të Vlerësimit të Ofertave. Referuar parashtrimeve me shkrim të ankimuesit

III.1.2. Në datën 15.05.2018 operatori ekonomik ankimues "Fat Group" sh.p.k ka paraqitur fillimisht ankesë pranë autoritetit kontraktor, për procedurën e prokurimit objekt shqyrtimi, duke kundërshtuar vendimin e KVO-së lidhur me kualifikimin e ofertës të paraqitur nga operatori ekonomik "Mega Plast 2L" sh.p.k

III.1.3. Nga verifikimet e kryera në dokumentacionin e paraqitur pranë KPP, me anë të shkresës Nr. 837 Prot. datë 21.05.2018, autoriteti kontraktor i ka kthyer përgjigje operatorit ekonomik ankimues "Fat Group" sh.p.k., duke mos pranuar ankesën

III.1.4. Në datën 24.05.2018 pala ankimuese "Fat Group" sh.p.k. ka paraqitur për procedurën e prokurimit objekt shqyrtimi, ankesë pranë Komisionit të Prokurimit Publik me të njëjtin objekt me ankesën e paraqitur në autoritetin kontraktor.

III.1.5. Nga verifikimet e kryera në Sistemin e Prokurimeve Elektronike mbi fazën në të cilën ndodhet procedura e prokurimit objekt ankimi, Komisioni i Prokurimit Publik konstaton se autoriteti kontraktor ka vijuar me hapat e mëtejshëm të procedurës së prokurimit duke publikuar njëherazi "Njoftimin e Fituesit".

III.1.6. Komisioni i Prokurimit Publik thekson faktin se përcaktimi i procedurave dhe afateve të caktuara proceduriale në LLP dhe Rregullat e Prokurimit Publik, duke filluar nga afati për përgatitjen e ofertës, afati i shqyrtimit të ofertave, afati i ankimimit etj, përfaqësojnë garanci dhe siguri juridike për palët e interesuara. Parimi i ligjshmërisë është ndër parimet kryesore të veprimtarisë së organeve të administratës publike. Gjithashtu, ndër parimet kryesore të zhvillimit të procedurave të prokurimit, parashikuar nga lex specialis LPP, në neni 2 të tij janë ato të mos diskriminimit, transparencës dhe barazisë. Tërësia e elementëve të mësipërm lidhet ngushtësisht me elementë të ligjshmërisë së vendimeve të organeve të administratës publike.

III.1.7. Në nenin 63 pika 2 e ligjit nr.9643 datë 20.11.2006 "Për Prokurimin Publik", i ndryshuar parashikohet se "*Ankesa kundër vendimeve të autoritetit kontraktor i paraqitet, së pari, me shkrim, autoritetit kontraktor në fjalë brenda 7 ditëve nga dita e nesërme e punës kur ankimuesi është vënë në dijeni ose duhet të ishte vënë në dijeni për shkëljen e pretenduar, sipas këtij ligji.*" Në nenin 63 pika 3 e LPP parashikohet se "*Me marrjen e ankesës me shkrim, autoriteti kontraktor pezullon vazhdimin e procedurës së prokurimit, derisa ankesa të jetë shqyrtuar plotësisht, përfshirë dhe nxjerrjen e një vendimi përpara skadimit të afatit kohor, të përcaktuara në pikat 5 dhe 6 të këtij neni.*" Gjithashtu në nenin 63 pika 6 e LPP i cili parashikon të drejtën ankimit pranë Komisionit të

Prokurimit Publik parashikon se “[...] Nëse autoriteti kontraktor nuk shqyrton ankesën brenda afatit kohor të përcaktuar në pikën 5 të këtij neni, ose e refuzon atë, ankimuesi mund të paraqesë një ankesë me shkrim në Komisionin e Prokurimit Publik brenda 10 ditëve nga dita e nesërme e punës, pas përfundimit të afatit kohor, të përcaktuar në pikën 5 të këtij neni, ose, në rast se ankesa nuk pranohet nga autoriteti kontraktor, që nga dita kur ankuesi është njoftuar nga autoriteti kontraktor. Një kopje me shkrim e ankesës i dërgohet detyrimisht edhe autoritetit kontraktor [...]”.

III.1.8. KPP konstaton se megjithëse ka patur një ankesë brenda afateve ligjore nga operatori ekonomik ankimues, autoriteti kontraktor ka vijuar me hapat e mëtejshëm proceduriale duke njoftuar fituesin, në Sistemin e Prokurimeve Elektronike. KPP gjykon se autoriteti kontraktor ka vepruar në kundërshtim të hapur me ligjin duke shkelur afatet proceduriale të ankimit duke vijuar me hapat e mëtejshëm të publikimit të njoftimit të fituesit, brenda hapësirës ligjore ku operatorëve ekonomikë ankimues i lind e drejta e shterimit të ankimit administrativ pranë Komisionit të Prokurimit Publik. Referuar parashikimeve të mësipërme, Komisioni i Prokurimit Publik konstaton se operatori ekonomik ankimues ka qenë brenda afateve kohore të ankimit pranë K.P.P si në momentin e publikimit të njoftimit të fituesit të procedurës së prokurimit gjithashtu edhe në momentin e dorëzimit të ankesës pranë KPP. Vendimi i autoritetit kontraktor për publikimin e njoftimit të fituesit është një akt administrativ në kuptim të nenit 3 pika 1 të K.Pr.A, ( ligji 44/2015) si do shprehje e vullnetit nga organi publik, në ushtrimin e funksionit të tij publik, kundrejt një apo më shumë subjektsh të përcaktuara individualisht të së drejtës, i cili krijon, ndryshon ose shuan një marrëdhënie juridike konkrete”. Sa më sipër, Komisioni i Prokurimit Publik konstaton se në momentin e nxjerrjes së aktit administrativ për vijimin e hapave të mëtejshëm të procedurës së prokurimit, publikimit të njoftimit të fituesit, kjo procedurë ka qenë e pezulluar. Në konceptin juridik Pezullimi është një moment juridik që ndërpret në mënyrë të menjëhershme dhe për një kohë të caktuar fuqinë juridike të aktit (në rastin konkret veprimet e autoritetit kontraktor për të vijuar me hapat e mëtejshëm të procedurës së prokurimit). Pezullimi i parashikuar nga neni 63 pika 3 e LPP-së është e lidhur ngushtësisht me afatin kohor të parashikuar nga neni 63 pika 6. Në nenin 108 të ligjit nr.44/2015 “Kodi i Procedurave Administrative i Republikës së Shqipërisë”, parashikon se “Akti administrativ është absolutisht i pavlefshëm në rastet e mëposhtme: a) kur vjen në kundërshtim të hapur dhe flagrant me një dispozitë urdhëruese të këtij Kodi dhe legjislacionit në fuqi lidhur me: i) kompetencën e organit publik; ii) procedurën e nxjerrjes së tij; ose iii) formën ose elementë të tjerë të detyrueshëm të aktit; b) është nxjerrë nëpërmjet mashtrimit, kanosjes, mitmarrjes, konfliktit të interesit, falsifikimit apo një veprimi tjetër që përbën veprë penale; c) ekzekutimi i aktit mund të shkaktojë një veprim të dënueshëm, sipas legjislacionit penal; ç) në çdo rast tjetër të parashikuar shprehimisht në ligj.” Gjithashtu, në nenin 111 të K.Pr.A parashikohet se “Organi publik ka detyrimin të konstatojë pavlefshmërinë absolute të aktit administrativ nëse vjen në dijeni për rastet e parashikuara në nenin 108 të këtij Kodi”.

Komisioni i Prokurimit Publik në interpretim sistematik (domethënjen e drejtë të normës juridike duke e vënë në lidhmëri me normat e tjera brenda sistemit juridik), gjykon se ndodhet para kushtet e konstatimit prima facie të një akti administrativ absolutisht të pavlefshëm dhe në cilësinë e organit administrativ më të lartë në fushën e prokurimeve, që shqyrton ankesat për procedurat e prokurimit, parashikuar nga neni 19/1 i ligjit nr.9643 datë 20.11.2006 “Për prokurimin publik” të ndryshuar, konstaton se akti administrativ i publikimit të njoftimit të fituesit të procedurës së prokurimit objekt ankimi nga autoriteti kontraktor, është një akt administrativ absolutisht i pavlefshëm në kuptim të nenit 108 të K.Pr.A.

Sa më sipër, referuar nenit 110 të KPrA në të cilën parashikohet se “*Akti administrativ absolutisht i pavlefshëm nuk sjell asnjë pasojë juridike, pavarësisht faktit nëse është konstatuar apo jo si i tillë. Ai konsiderohet se nuk ekziston.*” autoriteti kontraktor duhet të marrë masat e nevojshme për kthimin e situatës juridike në gjendjen fillestare.

III.2.Lidhur me pretendimin e operatorit ekonomik ”Fat Group” sh.p.k. mbi kualifikimin e ofertës të operatorit ekonomik “Mega Plast 2L” sh.p.k., në procedurën e prokurimit objekt shqyrtimi me argumentin : “*Vula e paraqitur nga operatori ekonomik MEGA-PLAST-2L nuk i permbush specifikimet teknike si dhe dyshojme se nuk është e certifikuar nga organet kompetente për vertetimin se nuk kanë përmbajtje materjalesh toksike dhe nuk janë të demshme për përdoruesin; që është në përputhje me standartin ISO 527-2 ose ekuivalente; që verteton se është rezistente ndaj rrezeve UV. Të kontrollohet se nga cili prodhues është marrë autorizimi i prodhuesit, nga cili prodhues është paraqitur katalogu, nga cili prodhues është paraqitur certifikata ISO e kërkuar dhe nga cili prodhues janë paraqitur test-raportet e kërkuara dhe çfare vule ofron MEGA-PLAST-2L. Sqarohet se operatori ekonomik mund të paraqesi vetëm një vule, të një modeli të caktuar dhe dokumentacioni i paraqitur prej tij si certifikatat ose test-raportet duhet të përmbajnë emrin e prodhuesit dhe kodin e vules të testuar.*”, Komisioni i Prokurimit Publik vëren se:

III.2.1.Në pikën 2.3.6 të shtojcës 9, “Kapaciteti teknik”, në dokumentat standarte të tenderit të procedurës së prokurimit objekt ankimi, autoriteti kontraktor ka kërkuar si më poshtë vijon:

*“2.3.6 Operatori ekonomik për vulat e ofruara duhet të paraqesë: Certificate që verteton se nuk kanë përmbajtje materjalesh toksike dhe nuk janë të demshme për përdoruesin; Raport testimi që është në përputhje me standartin ISO 527-2 ose ekuivalente; Certificate që të vertetojë se është rezistente ndaj rrezeve UV. Të gjitha këto certifikata të jenë të leshuara nga institucione kompetente të pavarura certifikues/testues ”*

III.2.2.Në shtojcën të ngarkuar në SPE, “Specifikimet teknike”, të procedurës së prokurimit objekt ankimi, autoriteti kontraktor ka përcaktuar si më poshtë vijon:

*“[...]SPECIFIKIMET TEKNIKE TE VULAVE*  
1.Vulat të jenë me një dizajn unik, ku pjesa e brendshme me ngjyre të jete e bllokuar brenda vules me ane të ngjijtes me vibrime akustike me frekuence të larte, e cila siguron puthitjen sa më të mire të vules, dhe siguri sa më të larte. Numrat serial dhe logoja në vule të jenë të shenuara me ane të një shenjuesi me lazer dhe të mos këne mundesi të fshihen nga përdoruesit. Trupi i vules të jete material Polikarbonat i klasit V2 (për të rezistuar flakeve) dhe pjesa e brendshme me ngjyre të jete material poliactal I standartit ASTM F 1855. Vula duhet të rezistojë kushteve ekstreme të motit pa problem - 38 °C - +80 °C.  
2.Vula të jete e testuar për fortesinë e saj sipas standartit ISO 527-2. Gjate testimeve të jete treguar se vula duron pa u thyer një forcë mesatare prej minimalisht 37kilogram forcë. Kjo duhet vertetuar nga një certificate/test raport nga shoqeri (kompani) të pavarura testuese dhe certifikuese nderkombetare.  
3.Vula duhet të përmbushë kërkesat e standartit ISO4892-3. Vula duhet të jete testuar dhe të rezistojë rrezeve ultraviolet. Gjate testimeve vula duhet të ketë rezistuar për minimalisht 7 ore rrezeve ultraviolet me intensitet minimal 0.75E/m<sup>2</sup> dhe me gjatesi vale rrezatimi 340nanometer në temperaturë 57-63 °C. Mbas testimeve vula nuk duhet të ketë pësuar asnjë ndryshim në formën fizike të saj. Kjo duhet vertetuar nga një certificate/test raport nga shoqeri (kompani) të pavarura testuese dhe certifikuese nderkombetare.  
4.Për shkak të përdorimit të gjere të tyre dhe në mjedise të ndryshme ku mund të këne akses persona të ndryshem vulat nuk duhet të jenë të demshme për shendetin dhe nuk duhet të këne në përberje të tyre material të demshme ose toksike për jetën e njeriut.  
5.Vula duhet të ketë logon e “Ujesjelles Kanalizime Kamez”, 8 numra serial unik të njëpasnjëshëm në pjesën e përparme të trupit (pjesa femërore) dhe 4 shifrat e fundit në pjesën e brendshme me ngjyre.

## 6. Dimensionet e vules:

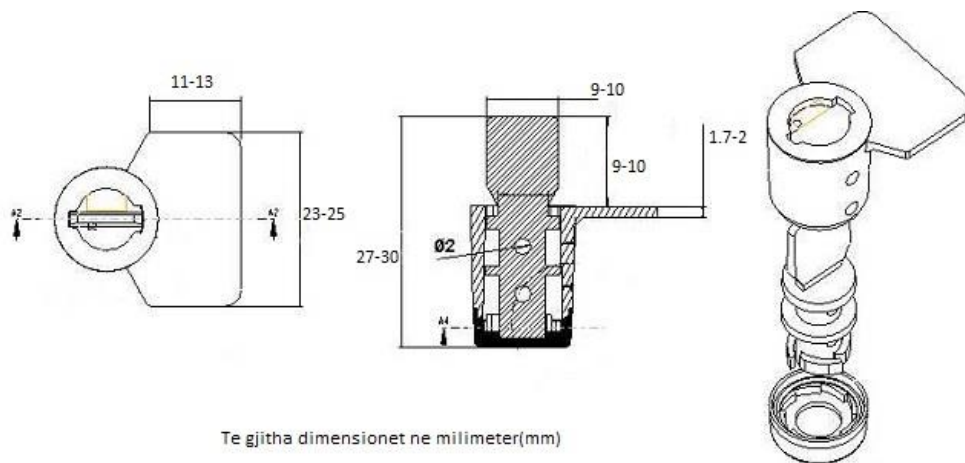

7. Specifikime teknike per telin e vules: Cilesia e telit duhet te jete e tille qe te siguroje nje mbyllje te mire dhe afatgjate te vules dhe te jete rezistent ndaj ndryshkjes. Teli duhet te furnizohet ne bobina 250m secila. [...]"

III.2.3. Nga verifikimet e kryera në Sistemin e Prokurimeve Elektronike në lidhje me dokumentacionin e dorëzuar në plotësim të kriterit të sipërcituar, KPP konstaton se operatori ekonomik "Mega Plast 2L" sh.p.k., ka dorëzuar: Analizë produkti e kompanisë prodhuese "Sabic" e përkthyer në gjuhën shqipe dhe noterizuar; Raport testimi i kryer nga laboratorit "SGS" e përkthyer në gjuhën shqipe dhe noterizuar.

III.2.4. Në nenin 46 të ligjit nr.9643 dt.20.11.2006 "Për Prokurimin Publik", i ndryshuar parashikohet se: "[...] Operatorët ekonomikë, për të marrë pjesë në procedurat e prokurimit, duhet të kualifikohen, pasi të kenë përmbushur të gjitha kriteret e mëposhtme, që autoriteti kontraktor i vlerëson të nevojshme, për sa kohë që ato janë në përpjesëtim me natyrën dhe përmasat e kontratës që do të prokurohet dhe jodiskriminuese [...]"

III.2.5. Në nenin 30 të Vendimit nr.914 datë 29.12.2014 të Këshillit të Ministrave "Për miratimin e rregullave të prokurimit publik", të ndryshuar parashikohet se "1. Autoriteti kontraktor, për të vërtetuar se punët, mallrat ose shërbimet i plotësojnë kërkesat e cilësisë, mund t'u kërkojë ofertuesve të paraqesin certifikata të lëshuara nga organe të pavarura të njohura nga sistemet e standardizimit kombëtar ose ndërkombëtar. Kjo dispozitë zbatohet edhe kur kërkesat teknike u referohen kualifikimeve të kandidatit ose të ofertuesit. 2. Certifikatat e kërkuara duhet të jenë në përpjesëtim dhe të lidhura ngushtë me objektin e kontratës, duke respektuar edhe parimin e mosdiskriminimit."

III.2.6. Ndërsa në nenin 53 pika 3 të ligjit nr.9643 datë 20.11.2006 "Për Prokurimin Publik" të ndryshuar parashikohet se "Autoriteti kontraktor, në zbatim të pikës 4 të këtij neni, vlerëson një ofertë të vlefshme, vetëm nëse ajo është në përputhje me të gjitha kërkesat dhe specifikimet e përcaktuara në njoftimin e kontratës dhe në dokumentet e tenderit, pa rënë ndesh me përcaktimet e nenit 54 të këtij ligji."

III.2.7. Kriteret për kualifikim vendosen që t'i shërbejnë autoritetit kontraktor për të krijuar një panoramë të përgjithshme të kapaciteteve dhe mundësisë së operatorit për përmbushje me sukses të kontratës. Në varësi të kontratës dhe volumit të saj autoriteti kontraktor përcakton kërkesat e



veçanta për kualifikim, të cilat janë të detyrueshme për t'u përmbushur nga operatorët ekonomikë pjesëmarrës në procedurat e prokurimit. Operatorët ekonomikë janë të detyruar të përgatisin ofertat, në përputhje me kërkesat e përcaktuara në dokumentat e tenderit dhe ofertat që nuk përgatiten në përputhje me këto dokumenta duhet të refuzohen si të papranueshme.

III.2.8. Nga verifikimet e kryera në Sistemin e Prokurimeve Elektronike si dhe në dokumentacionin e procedurës së prokurimit objekt ankimi, KPP vëren se autoriteti kontraktor, nëpërmjet kësaj procedure prokurimi, ndër të tjera kërkon të blejë vula sigurie për matësat e ujit. Nga ana tjetër, autoriteti kontraktor kërkon që operatorët ekonomik pjesëmarrës duhet të paraqesin certifikatat e cilësisë si dhe test-raportet e vulave që do të ofrohen, në mënyrë që të vërtetohet që këto të fundit përmbushin specifikimet teknike dhe standartet e vendosura nga autoriteti kontraktor në dokumentat e tenderit të procedurës së prokurimit objekt ankimi. Nga shqyrtimi i dokumentacionit të dorëzuar në përmbushje të kriterit dhe kërkesave të autoritetit kontraktor, Komisioni konstaton se operatori ekonomik “Mega Plast 2L” sh.p.k ka ofertuar vulat e sigurisë të prodhuara nga kompania “Patel Guvenlik Muhurleri”, kjo bazuar në autorizimin e prodhuesit dhe katalogun e paraqitur nga operatori ekonomik pjesëmarrës. Gjithashtu, Komisioni konstaton se operatori ekonomik “Mega Plast 2L” sh.p.k, në përmbushje të kriterit 2.3.6 të shtojcës 9, “Kapaciteti teknik”, ka paraqitur raportin e testimit të kryer nga laboratorit SGS, i cili pasqyron rezultatet e testimit për vula sigurie të prodhuara nga kompania “Fujian Zherong Zhengcheng Seal Factory”, si dhe analizë produkti e kompanisë prodhuese “Sabic”, i cili pasqyron rezultate të testimit pa specifikuar modelin e vulës së sigurisë apo prodhuesin e kësaj vule. Për më tepër, në analizën e kompanisë “Sabic”, nuk pasqyrohen të dhëna nëse produkti i testuar përmbush kërkesat e standartit ISO4892-3, si dhe nuk pasqyron rezultatet e testimit mbi rezistencën e vulave të sigurisë për minimalisht 7 orë rrezeve ultraviolette me intensitet minimal  $0.75\text{E}/\text{m}^2$  dhe me gjatësi vale rrezatimi 340 nanometër në temperaturë  $57-63^{\circ}\text{C}$ , sikurse ka përcaktuar autoriteti kontraktor në shtojcën “Specifikimet teknike”, të procedurës së prokurimit objekt ankimi.

Në këto kushte, Komisioni i Prokurimit Publik, gjykon se ndodhemi para faktit që operatori ekonomik ofertues “Mega Plast 2L” sh.p.k, nuk ka dorëzuar dokumentacionin e duhur për të përmbushur kriterin e sipërcituar të vendosur nga autoriteti kontraktor në dokumentat standarte të tenderit të procedurës së prokurimit objekt shqyrtimi, pasi raportet e testimit të vulave të sigurisë duhet të pasqyronin të gjitha rezultatet e përcaktuara nga autoriteti kontraktor në shtojcën “Specifikimet teknike” dhe duhet të pasqyronin rezultatet për vulat e sigurisë të kompanisë “Patel Guvenlik Muhurleri”, vula sigurie të cilat operatori ekonomik ankimues është i autorizuar të ofertojë, si dhe ka paraqitur katalogët përkatës. Kriteret për kualifikim vendosen që t'i shërbejnë autoritetit kontraktor për njohjen e gjendjes dhe kapaciteteve të operatorëve ekonomikë, të cilët, nëpërmjet dokumentacionit të paraqitur duhet të vërtetojnë se zotërojnë kualifikimet e nevojshme teknike, profesionale, kapacitetet organizative, makineritë, pajisjet e asete të tjera fizike, reputacionin dhe besueshmërinë, përvojën e duhur, si dhe personelin e nevojshëm, gjithçka në funksion realizimit me sukses të kontratës. Në rastin konkret, për autoritetin kontraktor është e rëndësishme të provohet që operatori ekonomik ka ofertuar mallra (vula sigurie), në përputhje me standartet dhe specifikimet teknike të përcaktuara në dokumentat e tenderit. Në këto kushte, KPP gjykon se kriteri i vendosur nga autoriteti kontraktor në pikën 2.3.6 të shtojcës 9, “Kapaciteti teknik”, në dokumentat standarte të tenderit, nuk mund të konsiderohet i përmbushur, pasi me dokumentacionin e dorëzuar nuk arrin të vërtetojë së produktet e ofruara përmbushin kërkesat e këtij kriteri dhe specifikimet teknike.

Sa më sipër, pretendimi i operatorit ekonomik "Fat Group" sh.p.k. qëndron.

III.2.Lidhur me pretendimet e tjera të operatorit ekonomik ankimues "Fat Group" sh.p.k. për kualifikimin e ofertës të operatorit ekonomik "Mega Plast 2L" sh.p.k në procedurën e prokurimit objekt ankimi, Komisioni i Prokurimit Publik gjykon se për sa kohë që pretendimet e mësipërme qëndrojnë pasi operatori ekonomik "Mega Plast 2L" sh.p.k nuk përmbush kriterin e veçantë të kualifikimit dhe gjendja e tij faktike juridike pas arsyetimit të K.P.P. do të jetë e skualifikuar, shqyrtimi në themel i pretendimeve të tjera të palës ankimuese nuk ndryshojnë gjendjen juridike të këtij operatori ekonomik e për rrjedhojë nuk do të merren në shqyrtim në respekt të parimit të ekonomisë në shqyrtimin administrativ.

Për sa më sipër, në mbështetje të nenit 19/1 dhe vijues, të Ligjit Nr. 9643, datë 20.11.2006 "Për Prokurimin Publik", të ndryshuar, nenit 28 të VKM-së nr. 184, datë 17.03.2010 "Për miratimin e rregullores "Për organizimin dhe funksionimin e Komisionit të Prokurimit Publik", të ndryshuar, Komisioni i Prokurimit Publik, njëzëri

#### **Vendos:**

1. Të pranojë ankesën e paraqitur nga operatori ekonomik "Fat Group" sh.p.k. për procedurën e prokurimit "*Procedurë e Hapur*", me objekt "*Blerje aparat ujëmatës*", me nr. REF-61179-04-06-2018, me fond limit 12,500,000 lekë (pa TVSH), zhvilluar në datën 03.05.2018, nga autoriteti kontraktor, Ndërmarrja e Ujësjetës Kanalizime, Bashkia Kamëz.
2. Të konstatojë pavlefshmërinë absolute të aktit administrativ mbi Njoftimin e Fituesit të operatorit ekonomik "Mega Plast 2L" shpk si akt i nxjerrë në kundërshtim me procedurën e parashikuar nga ligji.
3. Autoriteti kontraktor të marrë masat e nevojshme për kthimin e palëve në gjendjen juridike fillestare
4. Autoriteti kontraktor të anulojë vendimin e KVO-së për kualifikimin e operatorit ekonomik "Mega Plast 2L" sh.p.k dhe të korrigojë shkeljet e konstatuara si më sipër, duke e skualifikuar këtë operator ekonomik.
5. Autoriteti kontraktor brenda 10 ditëve të vërë në djeni Komisionin e Prokurimit Publik për zbatimin e vendimit, duke dokumentuar veprimet e kryera.
6. Ngarkohet zyra e financës të kryejë veprimet për kthimin e tarifës financiare të paguar nga operatori ekonomik "Fat Group" sh.p.k.
7. Kopje e këtij vendimi i dërgohet për njoftim Agjencisë së Prokurimit Publik.

Ky vendim hyn në fuqi menjëherë.

**Nr. 991 protokoli Datë 24.05.2018**

#### **KOMISIONI I PROKURIMIT PUBLIK**

**Nënkryetar**  
**Enkeleda Bega**

**Anëtar**  
**Vilma Zhupaj**

**Anëtar**  
**Lindita Skeja**

**Anëtar**  
**Merita Zeqaj**

**Kryetar**  
**Evis Shurdha**