



Nr. \_\_\_\_\_ Prot.

Kamëz, më \_\_\_/\_\_\_/2023

Lenda: **Blerje dy Kamionçina te perdorura**

## RELACION DHE SPECIFIKIME T E K N I K E

Shoqëria **Ujësjetllës-Kanalizime Kamez sh.a** me fondet e vena ne dispozicion per nevojat tona do te realizoj Blerje dy Kamionçina te perdorura:

### 1. Qëllimi

Kjo blerje konsiston ne blerje te kamioncinave te perdorura per te kryer disa pune qe sot kryhen permes mjeteve qe marrim me qera ose ngelen pa bere.

Tranport materialesh nga Magazine ne destinacion ku eshte difekti i linjes ose kur behet linje e re ujesjellesi ose kun-je.

Transport puntoresh ne destinacionin e punes bashke me mjetet e punes.

## SPECIFIKIME      TEKNIKE

### I - TE PERGJITHSHME

#### 1.1 HYRJE

Qellimi i përgatitjes së këtij kapitulli është sqarimi i kërkesave për Kontraktorin në lidhje me kontratën e blerjes së kamionçinave, ecurinë e punës konform kushteve teknike të kontratës, Legjislacionit në fuqi, si dhe detyrimeve që duhet të plotësojë Kontraktori gjatë zbatimit të Kontratës.

#### 1.2 DOKUMENTAT

### KAMIONCINË DOPIO GABINË ME VINÇ



#### **Te dhena teknike për Kamionçinë 5+1 vendesh me vinç**

- Dopolio kabine
- Nr. i vendeve: 5+1
- Viti i prodhimit: 2010 e sipër
- Fuqia motorrike:  $\geq 2998 \text{ cm}^3$
- Kapaciteti:  $\geq 3.5$  ton
- Euro 4 e sipër

- Hapja minimale e vinçit: 3.2m
- Pesha ngritëse e vinçit : 500-1600 kg
- Numri i boshteve: 2
- Lënda djegëse: Naftë
- Fuqia maksimale neto në (KW)  $\geq$  107KW
- Kilometrazhi i bere jo me shume se 140 000km
- Drejtuesi i mjetit: Majtas
- Numri i dyerve: 4
- Nr. i gomës: Variabel nga 195/75R16C - 205/75 R 16 C
- Dopolio gome (niveli i luleve te gomes jo me shume 20% i rene)
- Gome rezerve
- Te kete Airbag shoferi dhe sedilja e pare e pasagjerit
- Pajisje të brendshme, ngrohje ftohje .
- Vinçi të ketë bazament dy këmbë nga gabina nga shasia deri në tokë
- Gjatësia e karrocërisë: jo më pak se 3m
- Gjerësia e karrocërisë: jo më pak se 1.9m
- Gjatësia e gabinës: jo më pak se 3m
- Bazamenti i vinçit të jetë alumin dhe jo më i ngushtë se 60cm
- Karrocëria të jetë sponde alumini
- Mjeti të ketë sinjalistikë të integruar në karrocëri me komandë nga gabina, në rast punimesh në rrugë të japë sinjalistikë majtas ose djathtas me llamba të verdha, të ketë jo më pak se 10 llamba
- Ngritja të jetë me hidraulik nga gabina
- Tapiceri Pëlhurë ose lekure e pademtuar.
- Kitin e ndihmës së parë +Trekendshin rrugor.
- Rezervuari i Karburantit  $\geq$ 70 Liter
- Set çelesash,krik,xhiromakine.

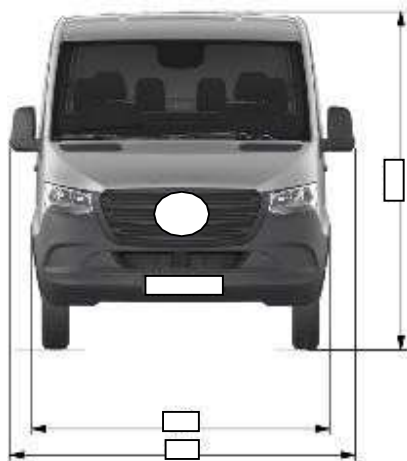

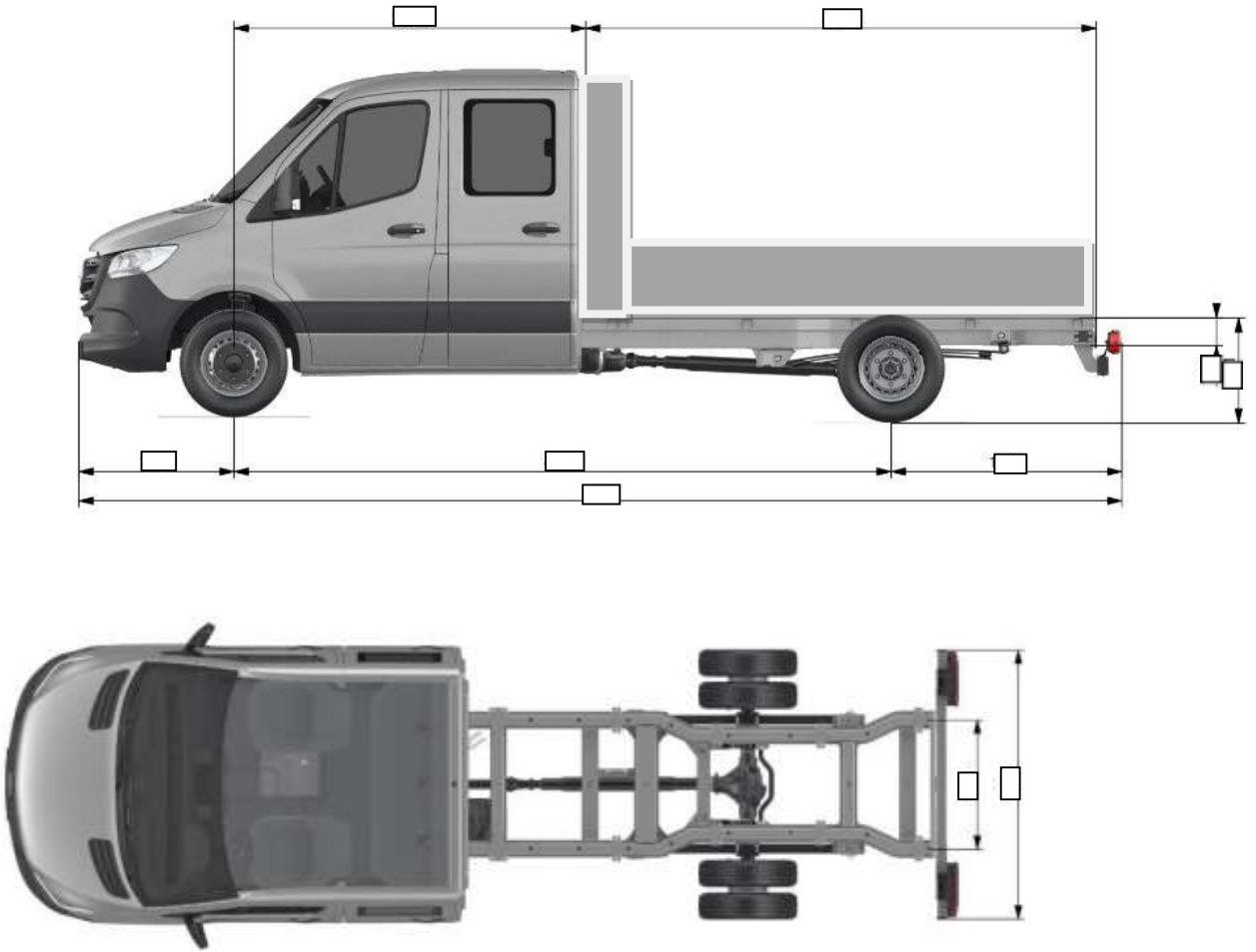

## KAMIONÇINA 3-vendshe Vetshkarkuese

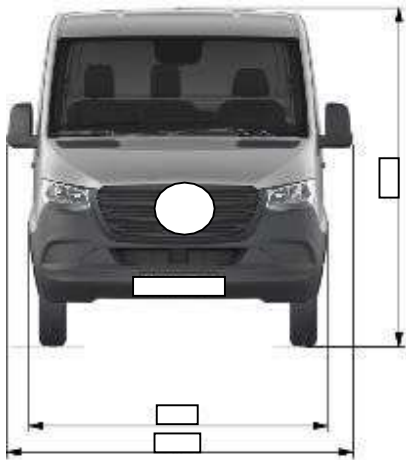

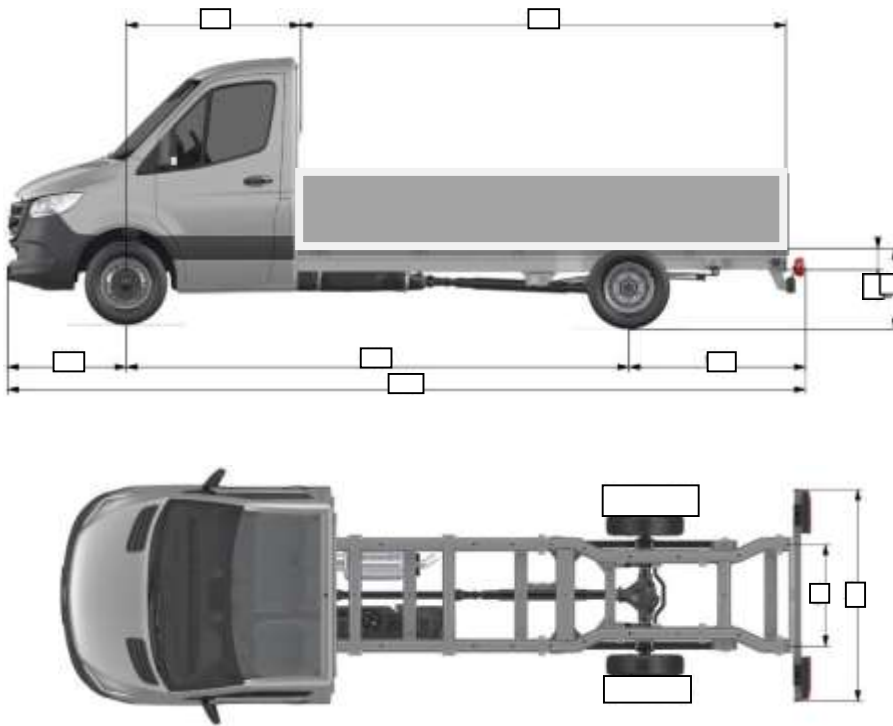

- Tek gabinë
- Nr. i vendeve: 2+1
- Euro 4 e sipër
- Me ngarkesë (bruto)  $\geq 3000$  kg
- Masa e mjetit bosh  $\geq 1965$
- Nr. i anekseve: 2
- Viti: 2008 e sipër
- Nr. i gomës  $\geq 195/70R115C$
- Tek gome (niveli i luleve te gomes jo me shume 20% i rene)
- Gome rezerve
- Te kete Airbag shoferi dhe sedilja e pare e pasagjerit
- Pajisje të brendshme, ngrohje ftohje .
- Lënda djegëse: Naftë
- Nr. i dyerve: 2
- Kapaciteti (cilindrata) i motorrit (në  $\text{cm}^3$ ):  $\geq 2198$   $\text{cm}^3$
- Fuqia maksimale neto në (KW):  $\geq 63$  KW
- Kilometrazhi i bere jo me shume se 140 000km
- KarrocERIA të jetë sponde alumini
- Gjatësia e gabinës:  $\geq 210$  cm
- Gjerësia e gabinës:  $\geq 190$  cm
- Gjatësia e karrocERISË:  $\geq 285$  cm
- Gjerësia e karrocERISË:  $\geq 190$  cm
- Lartësia e karrocERISË nga toka:  $\geq 133$  cm

- Tapiceri Pëlhurë ose lekure e pademtuar.
- Kitin e ndihmës së parë +Trekendshin rrugor.
- Set çelesash,krik,xhiromakine.

### ➤ KUSHTE TE TJERA

Te gjitha Dokumentat e tjera teknike qe shoqerojne kete projekt do te jene baze per vleresimin e sasise dhe cilesise se mjeteve qe do te blihet.

Kontraktori duhet te shqyrtoje Dokumentacionin teknik-ligjor qe ne fillim te punes dhe perpara lidhjes se Kontrates me Investitorin.

Kontraktori do te verifikoje te gjitha kerkesat e vena nga Investitori

Kontraktori do te marre persiper te gjithë pergjegjesine per cilesine dhe parametrat teknik te mjeteve.

Kontraktori do te sjelle nje Garanci per mjetin 1(nje )vjeçare per Motor ,kamio,diferencial ,vinç.

Kontraktori pas shqyrtimit te Dokumentacionit teknik duhet te pregatise Grafikon e sjelljes prane investitorit te mjeteve te blera sipas te gjitha standarteve dhe konform te dhenave teknike te dhena me siper .

Pas shpalljes fitues nga sistemi UKK sha i jep nje afat 1(nje)mujor per sjelljen e kamionçinave prane Drejtorise ne Shoqerise UKK sha.

Kamionçinat duhet te jene te Kolauduar per dy vite me Logon e UKK sha dhe i gjithë dokumentacioni i plote per qarkullim perfshire edhe kalimin e lejes se qarkullimit ne emer te UKK sha dhe siguracionin per nje vit.

Kamionçinat nuk duhet te kene asnje demtim fizik ,elektrik apo elektronik.

Kamioncinat do te merren ne dorzim nga grupi i punes me proçes verbal te perbashket mes Kontraktorit dhe UKK sha.

### **UJESJELLES KANALIZIMEVE KAMEZ sh.a**

Ing. Artemida Cenaliu

Ing Dritan Nuzi

Luljeta Mulaj