



BASHKIA
TIRANË

DREJTORIA E PËRGJITHSHME E PUNËVE PUBLIKE

SPECIFIKIME TEKNIKE

STUDIM – PROJEKTIM

PROJEKT ZBATIMI

“NDËRTIMI I RRUGËVE TË BLOKUT PRANË ISH ASTIRIT”

PROJEKTOI:



PALMA CONSTRUCTION shpk
Projektim, mbikëqyrje dhe kolaudim punimesh ndërtimi
Arkitekturë, Strukturë, Impianto dhe Infrastruktura

TIRANE 2018

KAPITULLI I

TE PERGJITHSHME

Këto specifikime teknike janë një dokument hartuar enkas nga shoqëria “HE & SK II”, për realizimin e projektit të: **“Ndërtimi i rrugëve të bllokut pranë Ish Astirit”**.

Ky dokument të konsiderohet si pjesë përbërëse e Dokumentacionit të Projekt Zbatimit dhe Preventivit Përfundimtar për objektin e mësipërm.

Kapitujt dhe zërat e rradhitur në përmbajtje të këtyre specifikimeve teknike janë pjesë dhe përshkrim i detajuar i vizatimeve të “HE & SK II” sh.p.k. si dhe specifikime të tjera të mundshme të kategorive të ndryshme të punimeve ndërtimore.

Kontraktorët e punimeve të ndërtimit duhet t’u referohen specifikimeve teknike të atyre zërave të punimeve të cilat përfshihen në përshkrimet e vizatimeve, në preventivin përfundimtar si dhe në përshkrimin e punimeve.

Standartet e përdorura në këto specifikime teknike dhe që do të aplikohen më tej nuk mbështeten vetëm në vizatimet, por edhe në manualet ligjore dhe libra të tjerë këshillues si:

- Manuali Nr.1 “Analizat Teknike Prodhimi i Materialeve të Ndërtimit”, Tiranë - 20.01.2010 (Republika e Shqipërisë - Ministria e Punëve Publike, Transportit dhe Telekomunikacionit, Këshilli I Ministrave).
- Manuali Nr.2 “Analiza Teknike për Punimet e Ndërtimit të Ndërtesave”, Tiranë - (Republika e Shqipërisë - Ministria e Punëve Publike, Transportit dhe Telekomunikacionit, Këshilli i Ministrave, me vendim Nr. 629, datë 15.07.2015.

TABELA E PËRMBAJTJES

- 1.1 TE PERGJITHSHME
- 1.2 ZEVENDESIMET
- 1.3 DOKUMENTAT DHE VIZATIMET
- 1.4 KOSTOT PER MOBILIZIM DHE PUNIME TE PERKOHSHME
- 1.5 HYRJA NE SHESH
- 1.6 FURNIZIMI ME UJE
- 1.7 FURNIZIMI ME ENERGJI ELEKTRIKE
- 1.8 PIKETIMI I PUNIMEVE
- 1.9 FOTOGRAFIMI I SHESHIIT
- 1.10 BASHKEPUNIMI NE SHESH
- 1.11 MBROJTJA E PUNIMEVE DHE E PUBLIKUT
- 1.12 MBROJTJA E AMBJENTIT
- 1.13 TRANSPORTI DHE MAGAZINIMI I MATERJALEVE
- 1.14 SHESHI PER MAGAZINAT DHE ZYRAT

1.15 DOKUMENTIMI I VIZATIMEVE

1.16 PASTRIMI PERFUNDIMTAR I SHESHIT

1.17 PROVAT

1.1 Te pergjitheshme

Paragrafet ne kete kapitull jane plotesuese te detajeve te dhena ne Kushtet e Kontrates.

1.2 Zevendesimet

Zevendesimi i materialeve te specifikuara ne Dokumentin e Kontrates do te behen vetem me aprovimin e Mbikqyresit te Punimeve ne se materiali i propozuar per tu zevendesuar eshte i njejte ose me i mire se materialet e specifikuara; ose nese materialet e specifikuara nuk mund te sillen ne sheshin e ndertimit ne kohe per te perfunduar punimet e Kontrates per shkak te kushteve jashte kontrollit te Sipermarresit. Qe kjo te merret ne konsiderate, kerkesa per zevendesim do te shoqerohet me nje dokument deshmi te cilesise, ne formen e kuotimit te certifikuar dhe te dates se garancise te dorezimit nga furnizuesit e te dy materialeve, si te materialit te specifikuar ashtu edhe te atij qe propozohet te ndryshohet.

1.3 Dokumentat dhe vizatimet

Sipermarresi do te verifikoje te gjitha dimensionet, sasite dhe detajet te treguar ne Vizatimet, Grafiket, ose te dhena te tjera dhe Punedhensesi nuk do te mbaje pergjegjesi per ndonje mangesi ose mosperputhje te gjetur ne to. Moszbulimi ose korrigjimi i gabimeve ose mosperputhjeve nuk do ta lehtesoje Sipermarresin nga pergjegjesia per pune te pakenaqeshme. Sipermarresi do te marre persiper te gjitha pergjegjesine ne berjen e llogaritjeve te madhesive, llojeve dhe sasive te materjaleve dhe pajisjeve te perfshira ne punen qe duhet bere sipas Kontrates. Ai nuk do te lejohet te kete avantazhe nga ndonje gabim ose mosperputhje, ndersa nje udhezim i plote do te jepet nga Punedhensesi ne se gabime te tilla ose mosperputhje do te zbulohen.

1.4 Kostot e Sipermarresit per mobilizim dhe punime te perkohshme

Do te kihet parasysh qe Sipermarresit nuk do ti behet asnje pagese mbi cmimet njesi te kuotuar per kostot e mobilizimit d.m.th. per sigurimin e transportit, drite, energjine, veglat dhe pajisjet,ose per furnizimin e godines dhe mirembajtjen e impjanteve te ndertimit, rrugeve te hyrjes, te komoditeteve sanitare heqje e mbeturinave, punen, furnizimin me uje, mbrojtjen kundra zjarrit, bangot e punes, rojet, rrjetin telefonik si dhe struktura te tjera te perkoheshme, pajisje dhe materjale, ose per kujdesin mjeksor dhe mbrojtjen e shendetit, ose per patrullat dhe rojet, ose per ndonje sherbim tjeter, lehtesi, gjera, ose materjale te nevojshme ose qe kerkohen per zbatimin e punimeve ne perputhje me ate qe eshte parashikuar ne Kontrate.

1.5 Hyrja ne sheshin e ndertimit

Sipermarresi duhet te organizoje punen per ndertimin, mirembajen dhe me pas te spostoje dhe ta rivendose cdo rruge hyrje qe do te duhet ne lidhje me zbatimin e punimeve. Çvendosja do te perfshije pershtatjen e zones me cdo rruge hyrje dhe se paku me shkalle sigurie, qendrushmerie dhe te kullimit te ujrave siperfaqesore te njejte me ate qe ekzistonte perpara se Sipermarresi te hynte ne shesh.

1.6 Furnizimi me uje

Uji, qe nevojitet per zbatimin e punimeve, do te merret nga rrjeti kryesor nepermjet nje matesi ne piken me te afert te mundeshme. Sipermarresi do te shtrije rrjetin e vet te perkoheshem te tubacioneve. Lidhjet me rrjetin kryesor dhe kostot per kete do te paguhen nga Sipermarresi. Ne rastet kur nuk ka mundesi lidhje me rrjetin kryesor, Sipermarresi duhet te beje vete perpjekjet per furnizimin me uje higjenikisht te paster dhe te pijshem per punetoret dhe punimet.

1.7 Furnizimi me energji elektrike

Sipermarresi do të bëjë përpjekjet dhe me shpenzimet e tij për furnizimin me energji elektrike në kantier, si me kontraktim me KESH – in, kur lidhjet me rrjetin kryesor lokal janë të mundura, ose duke parashikuar gjeneratorin e vet për të përmbushur kërkesat.

1.8 Piktimi i punimeve

Sipermarresi, me shpenzimet e tij duhet të bëjë ndertimin e modinave dhe të piktave sic kërkohe, në përputhje me informacionin bazë të Punedhënesit, dhe do të jetë përgjegjës i vetëm për përpikmerinë.

Sipermarresi do të jetë përgjegjës për të kontrolluar dhe verifikuar informacionin bazë që i është dhënë dhe në asnjë mënyrë nuk do të lehtësohet nga përgjegjësia e tij nëse një informacion i tillë është i mangët, jo autentik ose jo korrekt. Ai nderkohe do të jetë subjekti që do të kontrollohet dhe rishikohet nga Punedhënesi, dhe në asnjë rast nuk i jepet e drejta të bëjë ndryshime në vizatimet e kontratës, për asnjë lloj kompensimi për korrigjimet e gabimeve ose të mangësive. Sipermarresi do të furnizojë dhe mirembaje me shpenzimet e tij, rrethimin dhe materiale të tjera të tilla dhe të japë asistencë nëpërmjet një stafi të kualifikuar sic mund të kërkohe nga Punedhënesi për kontrollin e modinave dhe piktave.

Sipermarresi do të ruajë të gjitha pikat e akseve, modinat, shenjat e kuotave, të bera ose të vendosura gjatë punës, të mbulojë koston e rivendosjes së tyre nëse ato demtohen dhe të mbulojë të gjitha shpenzimet për ndreqjen e punës së bërë jo mirë për shkak të mosmirembajtjes ose mbrojtjes ose spostimit pa autorizim të këtyre pikave të vendosura, modinave dhe piktave. Përpara çdo aktiviteti ndertimor, Sipermarresi do të ketë linjat e furnizimit me ujë dhe energji elektrike të vendosura në terren, të drejten e kalimit të qarte dhe të sheshuar, gati për fillimin e punimeve. Çdo punë e bërë jashtë akseve, kuotave dhe kufijve të treguara në vizatime ose të mosmiratuara nga Punedhënesi nuk do të paguhet, dhe Sipermarresi do të mbulojë me shpenzimet e tij gërmimet shtesë gjithmone nën drejtimin e Mbikqyresit të Punimeve.

1.9 Fotografite e sheshit të ndertimit

Sipermarresi duhet të bëjë fotografime me ngjyra sipas udhëzimeve të Mbikqyresit të Punimeve në vendet e punës për të demonstruar kushtet e sheshit përpara fillimit, progresin gjatë punës së ndertimit dhe mbas përfundimit të punimeve. Nuk do të behen pagesa për fotografimin e kantierit të punimeve pasi këto shpenzime janë parashikuar të mbulohen nën koston administrativ të Sipermarresit.

1.10 Bashkepunimi ne zone

Ndertimi do te behet ne zona te kufizuara. Sipermarresi duhet te kete vecanerisht kujdes ne:

- a) nevojen per te mirembajtur sherbimet ekzistuese dhe mundesite e kalimit per banoret dhe tregtaret qe jane ne zone, gjate periudhes se ndertimit.
- b) prezencen e mundeshme te kontraktoreve te tjere ne zone me te cilet do te koordinohet puna

E gjithë puna, do te behet ne nje menyre te tille, qe te lejoje hyrjen dhe perballimin e te gjithë pajisjeve te mundeshme per ndonje Kontraktor tjetër dhe punetoreve te tij, stafin e Punedhënesit si edhe te cdo punojnjesi qe mund te punesohet ne zbatim dhe/ose punimet ne zone ose prane saj per cdo objekt qe ka lidhje me Kontraten ose cdo gje tjetër.

Ne pregatitjen e programit te tij te punes, Sipermarresi gjate gjithë kohes do te beje llogari te plote dhe do te koeporoje me programin e punes se Kontraktoreve te tjere, ne menyre qe te shkaktoje nje minimum interference me ta dhe me publikun.

1.11 Mbrojtja e punes dhe e publikut

Sipermarresi do te mare masa paraprake per mbrojtjen e punetoreve te punesuar dhe te jetes publike si edhe te pasurive ne dhe rreth sheshit te ndertimit. Masat e sigurimit paraprak te ligjeve te aplikushme, kodeve te ndertesave dhe te ndertimit do te respektohen. Makinerite, pajisjet dhe cdo rrezik do te kqyren ose eliminohen ne perputhje me masat paraprake te sigurimit.

Gjate zbatimit të punimeve Sipermarresi, me shpenzimet e veta, duhet të vendosi dhe të mirembaje gjatë natës pengesa të tilla dhe drita të cilat do të parandalojnë në mënyrë efektive aksidentet. Sipermarresi duhet të sigurojë pengesa të pershtateshme, shenja me drite të kuqe “rrezik” ose “kujdes” dhe vrojtues në të gjitha vendet ku punimet mund të shkaktojnë çrregullime të trafikut normal ose që perbejnë në ndonjë mënyrë rrezik për banorët.

1.12 Mbrojtja e ambientit

Sipermarresi, me shpenzimet e veta, duhet të ndermarre të gjithë veprimet e mundshme për të siguruar që ambienti lokal i sheshit të ruhet dhe që vijat e ujit, toka dhe ajri (duke përfshirë edhe zhurmat) të jenë të pastra nga ndotja për shkak të punimeve të kryera. Mos plotësimi i kesaj klauzole në bazë të evidentimit nga Mbikqyresi i Punimeve, mund të çojë në ndërprerjen e kontratës.

1.13 Transporti dhe magazinimi i materialeve

Transporti i çdo materiali nga Sipermarresi do të bëhet me makina të pershtateshme të cilat kur ngarkohen nuk shkaktojnë derdhje dhe të gjithë ngarkesa të jete të siguruar. Ndonjë makine që nuk plotëson këto kërkesa ose ndonjë nga rregullat ose ligjet e qarkullimit do të hiqet nga kantjeri. Të gjitha materialet që sillen nga Sipermarresi, duhet të stivohen ose të magazinohen në mënyrë të pershtateshme për të mbrojtur nga rreshqitjet, demtimet, thyerjet, vjedhjet dhe në dispozicion, për tu kontrolluar nga Mbikqyresi i Punimeve në çdo kohë.

1.14 Sheshi për magazinim

Sipermarresi duhet të bëjë me shpenzimet e tij marrjen me qira ose blerjen e një terreni të mjaftueshëm për ngritjen e magazinave me shpenzimet e tij.

1.15 Kopjimi i vizatimeve (Vizatimet siç është zbatuar)

Sipermarresi duhet të përgatise vizatimet për të gjitha punimet “siç janë faktikisht zbatuar” në terren. Vizatimet do të behen në një standart të ngjashëm me ato të vizatimeve të Kontratës.

Gjate zbatimit të punimeve në kantier, Sipermarresi do të ruajë të gjithë informacionin e nevojshëm për përgatitjen e “Vizatimeve siç është zbatuar”. Do të shenojë në mënyrë të

qarte vizatimet dhe te gjitha dokumentat e tjera te cilat mbulojne punen e vazhdueshme te perfunduar, material i cili do te jete i disponueshem ne cdo kohe gjate zbatimit per Menaxherin e Projektit. Keto vizatime do te azhurnohen ne menyre te vazhdueshme dhe do t'i dorezohen Mbikqyresit te Punimeve çdo muaj per aprovim, pasi Punimet te kene perfunduar, sebashku me kopjen perfundimtare. Materiali mujor do te dorezohet ne kopje leter.

Vizatimet e riprodhuara do te perfshijne pozicionin dhe shtrirjen e te gjithe konstruksioneve mbajtese te lena gjate germimeve dhe vendosjen ekzakte te te gjitha sherbimeve qe jane ndeshur gjate ndertimit. Sipermarresi gjithashtu duhet te pergatise seksionet e profilit gjatesor te rishikuar, pajisur me shenimet qe tregojne shtresat e tokes qe hasen gjate te gjitha punimeve te germimit.

Si perfundim, kopjet e riprodhuara te Vizatimeve “ sic eshte zbatuar” do t'i dorezohen Mbikqyresit te Punimeve per aprovim. Vizatimet “sic eshte zbatuar” ,te aprovuara, do te behen prone e Punedhenesit.

Nuk do te behen pagesa per berjen e Vizatimeve “sic eshte zbatuar” dhe Manualeve, pasi kosto e tyre eshte parashikuar te mbulohet nga shpenzimet administrative te Sipermarresit.

1.16 Pastrimi perfundimtar i zones

Ne perfundim te punes, sa here qe eshte e aplikueshme Sipermarresi, me shpenzimet e tij, duhet te pastroje dhe te heqe nga sheshi te gjitha impiantet ndertimore, materialet qe kane tepruar, mbeturinat, skelerite dhe ndertimet e perkoheshme te cdo lloji dhe te lere sheshin e tere dhe veprat te pastra dhe ne kondita te pranueshme. Pagesa perfundimtare e Kontrates do te mbahet deri sa kjo te realizohet dhe pasi te jepet miratimi nga Mbikqyresi i Punimeve.

1.17 Provat

Ky seksion perfqeson procedurat e kryerjes se provave per materialiet me qellim qe te siguroje dhe perputhje me kerkesat e Specifikimeve.

Tipi dhe Zbatimi i Provave

Do te kryhen provat e meposhtme:

- Permbajtja e Ujit
- Densiteti Specifik
- Indeksi i Plasticitetit
- Densiteti ne gjendje te thate (Metoda e Zevendesimit me Rere)
- Shperndarja Sipas Madhësisë së Grimeve (Sitja)
- Prokteri i Modifikuar dhe Normal
- CBR (California Bearing Ratio)
- Provat e Bitumit
- Provat e Betonit (Thermimi i Kampioneve)

Standartet per Kryerjen e Provave

Te gjitha provat do te behen ne perputhje me metodat standarte shqiptare ose me te tjera nderkombetare te aprovuara.

Marrja e Kampioneve edhe Numri i Provave

Metoda e marrjes se kampioneve do te jete sic eshte specifikuar ne metodat e aplikueshme te marrjes se kampioneve dhe te kryerjes se provave ose sic udhezohet nga Mbikqyresit te Punimeve.

Frekuenca e kryerjes se provave do te perputhet me treguesit ne Specifikimet Teknike dhe nese nuk gjendet atje, do te jepet nga Mbikqyresit te Punimeve. Marrja e ndonje kampioni shtese mund te udhezohet nga Mbikqyresit te Punimeve.

Ene te tilla si canta, kova e te tjera, do te jepen nga Sipermarresi. Marrja e kampioneve do te kryhet nga Sipermarresi ne vendet dhe periudhat qe udhezon Mbikqyresit te Punimeve. Marrja, transportimi e sjellja e tyre ne laborator do te behet nga Sipermarresi.

Nderprerja e Punimeve

Nderprerja e punimeve per arsye te marrjes se kampioneve do te perfshihet ne grafikun e punimeve te Sipermarresit. Nuk do te pranohet asnje ankese nga nderprerja e punimeve, per shkak te marrjes se kampioneve.

Provat ne laborator, do te behen ne nje kohe te pershtatshme me metoden e pershkruar.

Provat e Kryera nga Sipermarresi

Per arsye krahasimi, Sipermarresi eshte i lire te kryeje vete ndonje prej provave. Rezultatet e provave te tilla do te pranohen vetem kur te kryhen ne nje laborator te aprovuar me shkrim nga Mbikqyresit te Punimeve. Te gjitha shpenzimet e provave te tilla pavaresisht se nga vijne rezultatet do te mbulohen nga Sipermarresi.

KAPITULLI II GERMIMET

TABELA E PERMBAJTJES

2.1 QELLIMI

2.2 PERCAKTIMET

2.3 GERMIMI

2.4 TRAJTIMI/NGJESHJA E ZONAVE TE GERMUARA

2.5 PASTRIMI I SHESHIT

2.6 GERMIMI PER STRUKTURA

2.7 GERMIMI I KANALEVE PER TUBACIONET

2.8 PERDORIMI I MATERIALEVE TE GERMIMIT

2.9 NDERTIMI I MBUSHJEVE

2.10 RIMBUSHJA E THEMELEVE

2.11 PERFORCIMI I NDERTESAVE

2.12 PERFARCIMI DHE VESHJA E GERMIMEVE

2.13 MIREMBAJTJA E GERMIMEVE

2.14 LARGIMI I UJRAVE NGA PUNIMET E GERMIMIT

2.15 PERFORCIMI DHE MBULIMI NE VEND

2.16 MBROJTJA E SHERBIMEVE EKZISTUESE

2.17 HEQJA E MAETRIALEVE TE TEPERTA NGA GERMIMI

2.18 PERSHKRIMI I ÇMIMIT NJESI PER GERMIMET

2.19 MATJET

2.1 Qellimi

Ky seksion përmban përcaktimet e përgjithshme dhe kërkesat për punimet e gërmimeve në tokë (në vëllim dhe/ose me shtresa) dhe gërmimet për struktura në kanale, përfshirë gërmim nën ujë. Me tej ajo mbulon të gjitha punimet që lidhen me konstruksionin e prerjeve, largimin e materialeve të përshtatshme në hedhurina, dhe rifiniturat e shpatit të prerjes.

2.2 Përcaktimet

Përcaktimet e mëposhtme duhet të aplikohen:

DHERAT

Gërmimi në dhera duhet të aplikohet në të gjitha materialet që mund të gërmohen si me krahe (përfshi me kazma) ashtu dhe me makineri.

MATERIALE TË PËRSHTATSHME

Materialet e përshtatshme do të përfshijnë të gjitha materialet që janë të pranueshme në përputhje me kontratën e përdorimit në punimet dhe që janë në gjendje të ngjeshen në një mënyrë të specifikuar për të formuar mbushje ose trase.

2.3 Germimi

- a) Germimi duhet te kryhet ne perputhje me nivelet dhe vijen e prerjeve sic tregohet ne Vizatime. Cdo thellesi me e madhe e germuar nen nivelin e formacionit, brenda tolerances se lejuar, duhet te behet mire me mbushje me materiale te pranueshme me karakteristika te ngjashme nga Sipermarresi me shpenzimet e tij.
- b) Kujdes i vecante duhet te ushtrohet kur germohen prerje per te mos hequr material pertej vijes se specifikuar te prerjes dhe me pas duke shkaktuar rrezikshmeri per qendrueshmerine strukturore te pjerresise ose duke shkaktuar erozion ose disintegrimin e pjeseve te ngjeshura.
- c) Permasat e prerjeve duhet te jene ne perputhje me detajet e seksione terthore tip sic tregohen ne Vizatime.

2.4 Trajtimi/Ngjeshja e Zonave te Germuara

- a) Zonat dhe pjerresite e prerjeve duhet te jene konform me Vizatimet dhe duhet te rregullohen sipas nje vije te paster te standartit, per nje tip te dhene materiali.
- b) Te gjitha zonat horizontale te germuara, duhet te ngjeshen me nje minimum dendesie te thate prej 95% per dhera te shkrifet dhe 90% per dhera te lidhur.

2.5 Pastrimi i sheshit

Te gjitha sheshet ku do te germohet, do te pastrohen nga te gjitha shkurret, bimet, ferrat, rrenjet e medha, plehrat dhe materiale te tjera siperfaqesore. Te gjitha keto materiale do te spostohen dhe largohen ne menyre qe te jete e pelqyeshme per Punedhesisin. Te gjitha pemet dhe shkurret

qe jane pecaktuar nga Punedhenesi qe do te ngelen do te mbrohen dhe ruhen ne menyren e aprovuar.

Te gjitha strukturat ekzistuese te identifikuara per tu prishur do te largohen sipas udhezimeve te Mbikqyresit te Punimeve. Kjo do te perfshije dhe spostimin e themeleve te ndertimeve qe mund te ndeshen.

Sipermarresi do te marre te gjitha masat e nevojeshme per mbrojtjen e vijave ekzistuese te ujit, rrethimeve dhe sherbimeve qe do te mbeten ne sheshin e ndertimit. Kosto e pastrimit te kantierit eshte e detyrueshme te paguhet brenda cmimit njesi per punimet e germimit.

2.6 Germimi per Strukturat

Germimi per strukturat duhet te jete ne perputhje me Vizatimet. Anet duhen mbeshtetur ne menyre te pershtatshme gjate gjithe kohes. Nje alternative eshte qe ato mund te ngjeshen ne menyre te pershtatshme.

Germimet duhet te mbahen te pastra nga uji. Tabani i te gjithe germimeve duhet te nivelohet me kujdes. Cdo pjese me material te bute ose mbeturina shkambi ne taban duhet te hiqet dhe kaviteti qe rezulton te mbusht me beton.

2.7 Germimi i kanaleve per tubacionet

Kanalet do te germohen ne dimensionet dhe nivelin e e treguar ne vizatime dhe /ose ne perputhje me instruksionet me shkrim te Mbikqyresit te Punimeve. Zeri I treguar ne tabelen e Volumeve (Preventiv) lidhur me germimet ,sie eshte largimi I materialit te germuar, etj. do te perfshije cdo lloj kategorie dheu, nese nuk do te jete specifikuar ndryshe. Germimi me krahe eshte gjithashtu i nevojshem ne afersi te intersektimeve te infrastrukturave te tjera per te parandaluar demtimin e tyre. Me perjashtim te vendeve te permendura me sipër , mund te perdoren makinerite.

Ne se nuk urdherohet apo lejohet ndryshe nga Mbikqyresi i Punimeve nuk duhet te hapen me shume se 30 metra kanal perpara perfundimit te shtrirjes se tubacionit ne kete pjese kanali.

Gjeresia dhe thellesia e kanaleve te tubacioneve do te jete sic eshte percaktuar ne vizatimet e kontrates ose sic do te udhezohet nga Mbikqyresi i Punimeve.

Thellimet per pjeset lidhese do te germohen me dore mbasi fundi i kanalit te jete niveluar. Pervec se kur kerkohet ndryshe, kanalet per tubacionet do te germohen nen nivelit te pjese se poshteme te tubacionit sic tregohet ne vizatime, per te bere te mundur realizimin e shtratit te tubacioneve me material te granular.

2.8 Perdorimi i Materialeve te germimit

Te gjitha materialet e pershtatshme dhe te aprovuara te germimit duhet, persa kohe qe ato jane praktike, te perdoren ne ndertim per mbushje dhe punime rruge.

2.9 Ndertimi i mbushjeve

Tabani i dheut i shtresave rrugore eshte pjese e trupit te dheut ku shperndahen nderjet e shkaktuara nga ngarkesat e levizshme te automjeteve dhe e vete konstruksionit. Ky taban mund te jete ne mbushje ose ne germim. Si ne njerin rast edhe ne tjetrin eshte e nevojshme qe te sigurohet nje taban, qe te jete ne gjendje te transmetoje me poshte, ne trupin e dheut ngarkesat qe vijne nga shtresat rrugore, pa pesuar deformime mbetese.

Mbushja gjithandej duhet te kete nje densitet qe i referuar standartit AASHTO te modifikuar te jete max. ne te thate jo me pak se 90%, per shtresat e poshtme te ngjeshura dhe 95%, per shtresen e sipërme 30cm (subgrade).

Çdo shtrese duhet te ngjishet me lageshtine optimale duke shtuar ose thare shtresen sipas rastit dhe kerkeses se llojit te materialit qe do te perdoret ne mbushje te rruges.

Çdo shtrese e re ne mbushje duhet te miratohet nga Mbikqyresit te Punimeve, pasi te jete siguruar se shtresa paraardhese nuk ka deformacione ose probleme me burime uji apo lageshtire te tepert.

Zgjedhja e pajisjeve të ngjeshjes është e lire të bëhet nga Sipermarresi, mjafton që pajisjet ngjeshese të sigurojnë energjinë e nevojshme dhe të arrijnë densitetet e kërkuara në ngjeshje për shtresën në ndërtim.

2.10 Rimbushja e Themeleve

Të gjitha mbushjet për këtë qëllim duhet të bëhen me materiale të përshtatshme dhe të ngjeshen, vetëm nëse tregohet ndryshe në Vizatime ose urdherohet nga Mbikqyresit të Punimeve.

2.11 Perforcimi i ndertesave

Si pjesë e punës në zërat e gërmimit Sipermarresi, me shpenzimet e veta, do të përforcojë të gjithë ndërtimet, muret si edhe strukturat e tjera qëndrueshmëria e të cilave duhet të garantojë mosrrezikimin gjatë zbatimit të punimeve dhe do të jetë teresisht përgjegjës për të gjithë dëmtimet e personave ose të pasurive që do të rezultojnë nga aksidentet e ndonjë prej këtyre ndërtimeve, mureve ose strukturave të tjera.

Neqoftë ndonjë nga këto pasuri, struktura, instalime ose shërbime do të rrezikohen ose dëmtohen si rezultat i veprimeve të Sipermarresit, ai menjëherë duhet të raportojë për këto rreziqe ose dëmtime Menaxherin e Projektit si dhe autoritetet që kanë lidhje me të dhe menjëherë të marrë masa për ndreqjen gjithmone sipas pëlqimit të Mbikqyresit të Punimeve ose të autoriteteve përkatëse.

2.12 Perforcimi dhe veshja e gërmimeve

Nëse gërmimi i zakonshëm nuk është i mundur apo i këshillueshëm, gjatë gërmimeve duhet të vendosen struktura mbajtëse për të parandaluar dëmtimet dhe vonesat në punë si edhe për të krijuar kushte të sigurta pune. Sipermarresi do të furnizojë dhe vendosë të gjitha strukturat mbajtëse, mbulëse, trare dhe mjete të ngjashme të nevojshme për sigurimin e punës, të publikut në përgjithësi dhe të pasurive që janë pranë. Strukturat mbrojtëse do të hiqen sipas avancimit të punës dhe në mënyrë të tillë që të parandalojnë dëmtimin e punës së përfunduar

si edhe te strukturave e pasurive qe jane prane. Sapo keto te hiqen te gjitha boshlleqet qe mbeten nga heqja e ketyre strukturave duhet te mbushen me kujdes dhe me material te zgjedhur dhe te ngjeshur. Sipermarresi do te jet krejtesisht pergjegjjes per sigurimin e punes ne vazhdim, te punes se perfunduar, te punetoreve, te publikut dhe te pasurive qe jane prane. Kosto e perforcimit dhe veshjes se germimeve eshte perfshire ne cmimin njesi per germimet.

2.13 Mirembajtja e germimeve

Te gjitha germimet do te mirembahen sic duhet nderkohe qe ato jane te hapura dhe te ekspozuara, si gjate dites ashtu edhe gjate nates. Pengesa te mjaftueshme, drita paralajmeruese, shenja, si edhe mjete te ngjashme do te sigurohen nga Sipermarresi. Sipermarresi do te jete pergjegjjes per ndonje demtim personi ose pronesia per shkak te neglizhences se tij.

2.14 Largimi i ujerave nga punimet e germimit

Si pjese e punes ne zerat e germimit dhe jo me kosto plus per Punedhenesin, Sipermarresi do te ndertoje te gjitha drenazhimet dhe do te realizoje kullimin me kanale kulluese ,me pompim ose me kova si edhe te gjitha punet e tjera te nevojeshme per te mbajtur pjesen e germuar te paster nga ujerat e zeza dhe nga ujera te jashme gjate avancimit te punes dhe deri sa puna e perfunduar te jete e siguruar nga demtimet. Sipermarresi duhet te siguroje te gjitha pajisjet e pompimit per punimet e tharjes se ujit si edhe personelin operativ, energjiine e te tjera, dhe te gjitha keto pa kosto shtese per Punedhenesin. I gjitha uji i pompuar ose i drenazhuar nga vepra duhet te hiqet ne nje menyre te aprovueshme prej Mbikqyresit te Punimeve. Duhet te meren masa paraprake te nevojshme kunder permbytjeve.

2.15 Perforcimi dhe mbulimi ne vend

Punedhësi mund të urdherojë me shkrim që ndonjë ose të gjitha përforcimet dhe strukturat mbajtëse të lihen në vend me qëllim të masave paraprake për mbrojtjen nga dëmtimet të strukturave, të pronësive të tjera ose personave, nëse këto struktura mbajtëse janë shënuar në vizatime ose të vendosura sipas udhëzimeve, ose nga ndonjë arsye tjetër. Nëse lihen në vend këto struktura mbajtëse do të priten në lartësi sipas udhëzimeve të Mbikqyresit të Punimeve. Strukturat mbajtëse që mbeten në vend do të shtrengohen mirë dhe do të paguhën sipas vlerave që do të bëhen dakort reciprokisht ndërmjet Sipermarresit dhe Ponedhësit ose sipas cmimit në Ofertë nëq është dhënë, ose nga një urdher ndryshimi me shkrim.

2.16 Mbrojtja e shërbimeve ekzistuese

Sipermarresi do të ketë kujdes të vecantë për shërbimet ekzistuese që janë nën sipërfaqe të cilat mund të ndeshen gjatë zbatimit të punimeve dhe që kërkojnë kujdes të vecantë për mbrojtjen e tyre, si tubat e kanalizimeve, tubat kryesore të ujesjellesit, kabllot elektrike kabllot e telefonit si dhe bazamentet e strukturave që janë pranë. Sipermarresi do të jetë përgjegjës për dëmtimin e ndonjë prej shërbimeve si dhe duhet t'i riparojë me shpenzimet e tij, nëse këto shërbime janë ose jo të paraqitura në projekt. Nëse autoritetet përkatëse pranojnë të rregullojnë vetë ose nëpërmjet një nën-Sipermarresi të emruar nga ai vetë, dëmtet e shkaktuara në këto shërbime, Sipermarresi do të rimorsojë të gjithë koston e nevojshme për këtë riparim, dhe nëse ai nuk bën një gjë të tillë, këto kosto mund të zbriten nga çdo pagesë që Ponedhësi ka për të bërë ose do të bëjë Sipermarresit në vazhdim të punimeve.

2.17 Heqja e materialeve të tepërta nga germimi

I gjithë materiali i tepërt i germuar nga Sipermarresi do të largohet në vendet e aprovuara. Kur është e nevojshme të transportohet material mbi rrugët ose vende të shtruara Sipermarresi duhet ta sigurojë këtë material nga derdhja në rrugë ose ato vende të shtruara.

2.18 Përshkrimi i cmimit njësi për germimet

Cmimi njesi i zerave te punes per germimet do te perfshine, por nuk do te kufizohen per germime ne te gjitha gjeresine dhe thellesine, me cdo mjet qe te jete i nevojshem, duke perfshire germime me dore, nen apo mbi nivelin e ujrave nentoksore, ose nivelin e ujravea siperfaqesore, perfshire perzierje dheu te cdo lloji, mbeshtetset, perforcimin ne te gjitha thellesite dhe gjeresite, me cdo lloj mjete qe te jete nevojja, perfshire edhe germimet me dore, dhe do te perfshije largimin e ujrave nentoksore dhe siperfaqesor ne cdo sasi dhe nga cdo thellesi, me cdo mjet te nevojshem, do te perfshije nivelimin, sheshimin, ngjeshjen e formacioneve, proven dhe per cdo pune shtese per mbrojtjen e formacioneve perpara cdo inspektimi, sic specifikohet, largimin dhe grumbullimin e pemeve te larguara, rilevimi topografik i kerkuar, vendosja e piketave te perhershme, dhe te atyre te perkoheshme, realizimi i matjeve, sigurimi i instrumentave per tu perdorur nga Mbikqyresi i Punimeve, furnizimi dhe transporti i fuqise puntore, mbajtja e vendit te punes paster dhe ne kushte higjeno-sanitare, dhe cdo nevojje aksidentale e nevojshme per realizimin e Punimeve brenda periudhes se Kontrates dhe pelqimit te Mbikqyresit te Punimeve.

Aty ku materiali i germuar eshte perdorur per mbushje; depozitimi duke perfshire dhe transportin ne dhe nga depozitimi, ngarkimin, shkarkimin, transportin me dore, jane perfshire ne cmimin njesi per germimet.

Kosto e transportimit te materialit te tepert te germuar deri ne vendin e hedhjes, te aprovuar nga Mbikqyresi i Punimeve, nuk perfshihet ne cmimin njesi te germimit. Kosto e transportimit te materialit te tepert ne vendin e hedhjes mbulohet nen cmimin njesi te transportit te materialeve.

Pervec transportimit te materialit te tepert te gjitha llojet e transportit perfshire edhe transportin e materialeve per perforcim, mbulim, pergatitjen e shtratit, etj perfshihen ne cmimin njesi te germimit.

Nese nuk eshte pohuar ndryshe, te gjitha aktivitetet e tjera te pershkruara me siper do te konsiderohen te perfshira ne cmimin njesi te germimit.

2.19 Matjet

Te gjitha zerat e germimeve do te maten ne volum. Matja e volumit te germimeve do te bazohet ne dimensionet e marra nga visatimet ne te cilat percaktohen permasat e germimeve.

Cdo germim pertej limiteve te percaktuara ne keto vizatime, nuk do te paguhet, nese nuk percaktohet me pare me shkrim nga Mbikqyresi i Punimeve. Megjithate, nese germimi eshte me pak se volumi i llogaritur nga vizatimet, do te paguhet volumi faktik i germimeve sipas matjeve faktike.

KAPITULLI III
PUNIME MBUSHJE DHE MBULIMI

TABELA E PERMBAJTJES

- 3.1 TE PERGJITHSHME
- 3.2 MBUSHJA DHE MBULIMI
- 3.3 MIREMBAJTJA E DRENAZHEVE
- 3.4 NGJESHJA
- 3.5 ÇMIMI NJESI PER MBUSHJE, MBULIM ME ZHAVORR DHE
NGJESHJE

3.1 Te pergjithshme

Punimet mbushese do te realizohen ne perputhje me permasat dhe nivelet qe tegohen ne vizatime dhe/ose sic percaktohen ndryshe me shkrim nga Mbikqyresi i Punimeve. Punimet do te realizohen ne nivelin qe te kenaqin kerkesat e Mbikqyresit te Punimeve.

Materialet qe do te perdoren per punimet mbushese do te jene te lira nga gure dhe pjese te forta me te medha se 75 mm ne cdo permase, dhe gjithashtu te paster nga perbersa druri apo mbeturina te cdo lloji. Materiali mbushes do te ngjeshet sipas menyres se aprovuar.

Kanalet dhe shpatet, tranchete dhe mbushjet e rrugeve do te gjeshen gjithashtu. Nese nuk specifikohet ndryshe apo kerkohet ndryshe nga Mbikqyresi i Punimeve, materiali mbushes dhe mbulues do te merret nga punimet e germimeve. Nese Mbikqyresi i Punimeve percakton se materiali nuk eshte i cilesise se duhur atehere, do te perdoret material i zgjedhur i sjelle nga nje zone tjeter. Materiali i zgjedhur do te jete homogjen dhe do ti kushtohet rendesi pastrimit nga llumrat, boshlleqet dhe cdo parregullesi tjeter.

Mbushjet dhe mbulimet do te jene ne shtresezime te vashdueshme dhe gati horizontale per te arritur trashesine e treguar ne vizatime ose sic mund te kushtezohet nga Mbikqyresi i Punimeve. Mbulimi ,ne punimet e mbushjes dhe mbulimit, me material siperfaqesor , nuk eshte i lejueshem. Shtresa e siperme e fundit e mbushjes dhe e mbulimit duhet te mbahet ne gjendje sa me te sheshte te jete e mundur. Ne vendet ku kerkohet mbushje ose mbulim shtese, lartesia e treguar ne vizatime per mbushje dhe mbulim do te rritet ne perputhje me udhezimet e dhena.

3.2 Mbushja dhe mbulimi

Pergatitja e shtratit

Jetegjatesia e tubacioneve Polietilenit te shtruara ne toke varet shume nga cilesia e shtratit.

Materiali dhe ngjeshmeria e duhur e shtratit menjanon difektet qe mund te shkaktohen nga deformimet e padeshiruara dhe mbingarkimet vendore.

A ka nevoje per shtrat te veçante gjykohet sipas llojit te tokes. Shtrati nuk eshte i nevojshem, kur toka eshte e forte, me strukture kokrrizore, dhe $D_{max} < 20$ mm. Por edhe ne keto raste fundi (tabani) duhet ngjeshur. Ne te gjitha rastet e tjera dhe shtrat, me trashesi minimale 10 cm, ne shkemb dhe ne toke me gure 15 cm.

Ne toke te disfavorshme, si toke me shume permbajtje organike, les qe shembet lehte, shtrese nen nivelin e ujit freatik, nen shtrat duhet projektuar edhe shtrese mbeshtetese..Materiali dhe se ndertimi i saj percaktohen veçmas per çdo rast nga projektuesi.

Per shtratin mund te perdoret dhe i shkrifet dhe i ngjesheshem ose dhe pak i lidhur, pa shuka. Diametrat maksimale te grimcave:

- ne rastin e tubave PVC dhe Polietilenit normale, me faqe te rrafshet: $D_{max} < 20 \text{ mm}$

- ne rastin e tubave te lemuar $D_{max} < 5 \text{ mm}$

Ky material shtrati duhet vendosur ne tere zonen e tubit, deri 30 cm mbi buzen e siperme te ketij (shih projektin). Ne tere zonen e tubit hedhja dhe ngjeshja duhet te behen ne shtresa jo me te trasha se 15 cm.

Per tubat me diameter te vogel trashesia e shtreses se poshtme nuk mund te jete me shume se $D/2$.

Mbushja me hedhje te dheut me makineri eshte rreptesisht e ndaluar. Hedhja e dheut, levizja dhe ngjeshja e tij do te behen vetem me dore. Per ngjeshje rekomandohen tokmake me buze te rumbullakuara.

Ne terren te pjerret duhet ndertuar dhembe betoni kunder shkarjes (shif projektin). Madhesine dhe dendesine e dhembeve e gjykon projektuesi.

Per orientim: Kur pjerresia eshte mbi 10% dhe kur zona mbi tub mban uje, kur pusetat jane me larg se 80m nga njera-tjetra, propozohen dhembe çdo rreth 50m.

3.3 Mirembajtja e drenazheve

Mbulimi do te behet ne menyre te tille qe te mos mbetet apo te akumulohet uje ne pjese e pambushura ose kanalet pjeserisht te mbushura. Materialet e depozituara ne kanalet e rrugeve ose ne rruge te tjera ujore qe nderpriten nga linja e kanaleve do te largohen menjehere pas perfundimit te procesit te mbulimit duke kthyer formen dhe permasat e kanaleve ne gjendjen e meparshme. Drenazhimet siperfaqesore nuk do te nderpriten per kohe te gjate nese nuk do te jete e nevojshme.

3.4 Ngjeshja

Sipërmarresi do të jetë përgjegjës për qëndrueshmërinë e mbushjeve, mbulimeve dhe shtratit të tubave brenda periudhës së korigjimit të difekteve që është përcaktuar në Kushtet e Kontrates.

3.5 Çmimi njësi për mbushje, mbulim me zhavorr dhe ngjeshje

Çmimi njësi për mbushjen, mbulimin me zhavorr mbulon: materialin mbushës, ngarkimin, shkarkimin, transportin, ngritjen, transportin me dorë, ngjeshjen në shtresa, lagjen kur është e nevojshme, provat, të gjitha llojet e materialeve, makinerive, fuqisë punëtore dhe çdo aktivitet tjetër përshkruar këtu me sipër të cilat janë të domosdoshme për ekzekutimin e punimeve.

Matjet: Matjet e volumit të mbushjeve dhe mbulimeve do të bazohen në permasat e nxjerra nga vizatimet që lidhen me këtë proces.

Çdo ndryshim i volumit të mbushjeve dhe mbulimeve përtej limiteve të treguara në këto vizatime nuk do të paguhet, përveç nëse kur përcaktohet ndryshe paraprakisht me shkrim nga Mbikqyresit të Punimeve.

KAPITULLI IV
PUNIMET E SHTRESA VE

TABELA E PERMBAJTJES

- 4.1 NENSHTRESA ME MATERIALE GRANULARE
(zhavorr – cakell mbeturina)

- 4.2 SHTRESA BAZE ME MATERIAL GURE TE THYER
(cakell I thyer- cakell mina- cakell makadam)

- 4.3 SHTRESA ASFALTOBETONI

- 4.1 NENSHTRESA ME MATERIALE GRANULARE
 - 4.1.1 QELLIMI
 - 4.1.2 MATERIALET
 - 4.1.3 NDERTIMI
 - 4.1.4 TOLERANCAT NE NDERTIM
 - 4.1.5 KRYERJA E PROVAVE TE MATERIALEVE

4.1.1 Qellimi

Ky seksion mbulon ndertimin e shtresave me zhavorr ose cakell mbeturina gurore. Shtresat me zhavorr (cakell mbeturina) 0-31.50mm (d=100 mm) ose zhavorr (cakell mbeturina) 0 – 50 mm (d=150mm), do te quhen me tutje “nenshtrese”.

4.1.2 Materialet

Materiali i kesaj shtrese merret nga lumenjte ose guroret ose nga burime te tjera.

Kjo shtrese nuk do te permbaje material qe dimensionet maksimale te te cilit i kalojne 50 mm (trashesia e shtreses perfundimtare 100 mm) ose 100 mm (trashesia e shtreses perfundimtare 150 mm).

Materiali i shtreses duhet te perputhet me kerkesat e meposhtme kur te vendoset perfundimisht ne veper:

Tabela 1

Permasa e shkallezimit (ne mm)	KLASIFIKIMI A Perzierie Rere – Zhavorr Perqindja sipas Mases	KLASIFIKIMI B Perzierie Rere – Zhavorr Perqindja sipas Mases
75	100	
28	80 – 100	100
20	45 – 100	100
5	30 – 85	60 – 100
2	15 – 65	40 – 90
0.4	5 – 35	15 – 50
0.075	0 - 15	2 - 15

Çakelli mbeturina (ose zhavorri) duhet te plotesoje keto kushte:

- Indeksi i plasticitetit nuk duhet te kaloje 10
- nuk duhet te permbaje grimca me permasa mbi 2/3 e trashesise se shtreses, ne sasi mbi 5%.
- Nuk duhet te permbaje mbi 10% grimca te dobta dhe argjilore

(b) INDEKSI I PLASTICITETIT

Indeksi maksimal i Plasticitetit (PI) i materialit duhet te jete jo me shume se 10.

(c) CBR (California Bearing Ratio) minimale duhet te jete 30%.

(d) KERKESAT PER NGJESHJEN

Ne vendet me densitet te matur ne gjendje te thate te shtreses se ngjeshur, vlera minimale duhet te jete 95% e vleres se Proktorit te Modifikuar.

4.1.3 Ndertimi

(a) **Gjendja**

Kjo shtrese duhet te ndertohet vetem me kusht qe shtresa qe shtrihet poshte saj (subgrade ose tabani) te aprovohet nga Mbikqyresit te Punimeve. Menjehere para vendosjes se materialit, shtresa subgrade (tabani) duhet te kontrollohet per demtime ose mangesi qe duhen riparuar mire.

(b) **Shperndarja**

Materiali do te grumbullohet ne sasi te mjaftueshme per te siguruar qe mbas ngjeshjes, shtresa e ngjeshur do te plotesoje te gjitha kerkesat per trashesine e shtreses, nivelet, seksionin terthor dhe densitetin. Asnje kurriz nuk duhet te formohet kur shtresa te jete mbaruar perfundimisht.

Shperndarja do te behet me dore.

Trashesia maksimale e nenshtreses (subbase) e ngjeshur me nje kalim (proces) do te jete 150 mm.

(c) **Ngjeshja**

Materiali i nenshtreses (subbase) do te hidhet me dore deri ne trashesine dhe nivelet e duhura dhe plotesisht i ngjeshur me pajisje te pershtatshme, per te fituar densitetin specifik ne tere shtresen me permbajtje optimale lageshtie te percaktuar (+ / - 2%).

Shtresa e ngjeshur perfundimisht nuk duhet te kete siperfaqe jo te njetrajtshme, ndarje midis aggregateve fine dhe te ashper, rrudha ose defekte te tjera.

4.1.4 Tolerancat ne Ndertim

Shtresa nenbaze e perfunduar do te perputhet me toleancat e dimensioneve te dhena me poshte:

- (a) **Nivelet Siperfaqja** e perfunduar do te jete brenda kufijve +15mm dhe +25mm nga niveli i caktuar.
- (b) **Gjeresia** Gjeresia e nenbases nuk duhet te jete me e vogel se gjeresia e specifikuar.
- (c) **Trashesia** Trashesia mesatare e materialit per cdo gjatesi te rruges matur para dhe pas niveleve, ose nga cpimet e testeve, nuk duhet te jete me e vogel se trashesia e specifikuar.
- (d) **Seksioni Terthor** Ne cdo seksion terthor ndryshimi i nivelit midis cdo dy pikave nuk duhet te ndryshoje me me shume se 20 mm nga ai i dhene ne vizatimet.

4.1.5 Kryerja e provave

(a) Prova Fushore

Me qellim qe te percaktojme kerkesat per ngjeshjen (numrin e kalimeve te pajisjes ngjeshese) provat fushore ne gjithe gjeresine e rruges se specifikuar dhe me gjatesi prej 50m do te behen nga Sipermarresi para fillimit te punimeve.

(b) Kontrolli i Proçesit

Frekuenca minimale e kryerjes se proves qe do te duhet per kontrollin e procesit do te jete sic eshte paraqitur ne tabelen 2.

Tabela 2

PROVA	Shpeshtesia e Provave Nje prove cdo:
<u>Materiale</u>	
Dendesia e fushes dhe Perberja e ujit	1500 m ²
<u>Toleranca e Ndertimeve</u>	
Niveli I siperfaqes	25 m (3 pike per prerje terthore)
Trashesia	25 m
Gjeresia	200 m
Prerje terthore	25 m

(c) Inspektimi Rutine dhe Kryerja e Provave te Materialeve

Kjo do te behet per te bere proven e cilesise se materialeve per tu perputhur me kerkesat e ketij seksioni, ose te riparohet ne menyre qe pas riparimit te jete ne perputhje me kerkesat e specifikuara.

4.2 SHITESAT BAZE ME GURE TE THYER (CAKELL)

(Cakell mina- cakell i thyer- cakell makadam)

4.2.1 QELLIMI DHE DEFINICIONI

4.2.2 MATERIALET

4.2.3 NDERTIMI

4.2.4 TOLERANCAT NE NDERTIM

4.2.5 KRYERJA E PROVAVE

4.2.1 Qellimi dhe definicioni

Ky seksion permban pergatitjen e vendosjen e cakellit te minave, cakellit te thyer dhe atij makadam ne pjesen e themelit. Shtresa **“cakell mina, i thyer dhe makadam”**, me fraksione deri 65mm dhe shtresa deri 150 mm quhen **“themel me gur te thyer”**

Ndryshimet ndermjet tyre jane:

Cakell mina jane materiale te prodhuara me mina ne guroret e aprovuara me fraksione nga 0 deri 65mm.

Cakell i thyer jane materialet te prodhuara me makineri me fraksione te kufizuara 0 deri ne 65mm.

Makadam eshte nje shtrese e ndertuar nga cakell i thyer dhe ku boshlleqet mbushen me fraksione me te imta duke krijuar nje shtrese kompakte.

4.2.2 Materialet

Agregatet (inertet) e perdorura per shtresen baze te perbere prej gureve te thyer do te merren nga burimet e caktuara ne lumenj ose gurore. Kjo shtrese nuk do te permbaje material copezues (prishes) si psh. pjese shkembinjsh te dekompozuar ose material argjilor.

Agregati i thyer duhet te plotesoje kerkesat e meposhtme:

(a) VLEREN E COPEZIMIT TE AGREGATEVE

(b) INDEKSI I PLASTICITETIT

Indeksi i Plasticitetit (PI) nuk duhet te tejkaloje 6.

(c) KERKESAT PER NDARJEN (SHKALLEZIMIN)

Shkallezimi do te behet sipas kufijve te dhena ne tabelen -3

Tabela 3 Shkallezimi per shtrese themeli te perbere prej guresh te therrmuar.

Permasat e sites (mm)	Perqindja qe kalon (sipas mases)
50	100
28	84 - 94
20	72 - 94
10	51 - 67
5	36 - 53
1.18	18 - 33
0.3	11.21
0.075	8 - 12

Provat per te percaktuar nese materiali prej guresh te therrmuar i ploteson kerkesat e specifikuara te shkallezimit do te behen para dhe pas perzierjes dhe shperndarjes se materialit.

(d) KERKESAT NE NGJESHJE

Minimumi ne vendin me dendesi te thate te shtreses se ngjeshur duhet te jete 98% e Vleres se Proktorit te Modifikuar.

4.2.3 Ndertimi

(a) **Gjendja**

Para se te ndertohet shtresa baze prej guresh te thyer duhet te plotesohen keto kerkesa:

Shtresa poshte saj duhet te plotesoje kerkesat e shtreses ne fjale.

Asnje shtrese themeli prej guresh te thyer nuk do te ngjeshet nese shtresa poshte saj eshte aq e lagur nga shiu ose per arsye te tjera sa te perbeje rrezik per demtimin e tyre.

(b) **Gjeresia**

Gjeresia totale e themelit me cakell (gur te thyer) do te jete sa ajo e dhene ne Vizatimet ose ne udhezimet e Mbikqyresit te Punimeve.

(c) **Shperndarja**

Materiali do te grumbullohet ne menyre te mjaftueshme per te siguruar qe pas ndertimit shtresa ngjeshese te plotesoje te gjitha kerkesat e duhura per trashesine, nivelet, seksionin terthor, dhe densitetin e shtreses. Asnje gropezim nuk do te formohet kur shtresa te kete perfunduar teresisht.

Shperndarja do te behet me makineri ose me krahe.

Trashesia maksimale e shtreses te formuar me gure te therrmuar e ngjeshur me nje proces do te jete sipas vizatimeve.

(e) **Ngjeshja**

Materiali i shtreses se themelit me cakell do te hidhet me dore deri ne trashesine dhe nivelet e duhura dhe plotesisht i ngjeshur me pajisje te pershtatshme, per te fituar densitetin specifik ne tere shtresen me permbajtje optimale lageshtie te percaktuar.

Shtresa e ngjeshur perfundimisht nuk do te kete siperfaqe jo te njetrajtshme, ndarje midis agregateve fine dhe te ashper, rrudha ose difekte te tjera.

4.2.4 Tolerancat ne Ndertim

Shtresa baze e perfunduar do te perputhet me tolerancat e dimensioneve te dhena me poshte:

(a) **Nivelet**

Siperfaqja e perfunduar do te jete brenda kufijve +15mm dhe -25mm nga niveli i caktuar, ndryshimi nga shkallezimi i dhene te mos e kaloje 0.1% ne 30 m gjatesi te matur.

(b) **Gjeresia**

Gjeresia e shtresave te themelit nuk duhet te jete me e vogel se gjeresia e specifikuar.

(c) **Trashesia**

Trashesia mesatare e materialit per cdo gjatesi te rruges nuk duhet te jete me e vogel se trashesia e specifikuar.

4.2.5 Kryerja e Provave Materiale

(a) KONTROLLI I PROCESIT

Frekuenca minimale e kryerjes se proves qe do te duhet per kontrollin e procesit do te jete sic eshte paraqitur ne tabelen 4

Tabela 4

PROVAT	Shpeshtesia e provave nje cdo....
<u>Materialet</u>	
Densiteti ne terren	500 m ²
Permbajtja e ujit	
<u>Tolerancat ne Ndertim</u>	
Nivelet e siperfaqes	25m (3 pika per cdo seksion)
Trashesia	25m
Gjeresia	200m
Seksioni Terthor	25m

4.3 SHTRESA ASFALTOBETONI

4.3.1 KLASIFIKIMI I ASFALTOBETONIT

4.3.2 PERCAKTIMI I PERBERJES SE ASFALTOBETONIT

4.3.3 KERKESAT TEKNIKE NDAJ MATERIALEVE PERBERES TE ASFALTIT

4.3.4 PRODHIMI DHE TRANSPORTI I ASFALTOBETONIT

4.3.5 SHTRIMI DHE NGJESHJA E ASFALTOBETONIT

4.3.6 KONTROLI MBI CILESINE E ASFALTOBETONIT TE SHTRUAR

4.3.1 Klasifikimi i asfaltobetonit.

- a) Asfaltobetoni per ndertimin e shtresave rrugore pergatitet nga perzierja ne te nxehte e materialeve mbushes (cakell, granil, rere e pluhur mineral) me lende lidhese bitum.
- b) Sipas madhesis se ose imtesises te kokrrizave te materialit mbushes, qe perdoret per prodhimin e asfaltobetonit, ai klasifikohet:
- asfaltobeton kokerr madh me madhesi kokrrize deri 35mm.
 - asfaltobeton mesatar me madhesi kokrrize deri 25mm.
 - asfaltobeton i imet me madhesi kokrrize deri 15mm.
 - asfaltobeton ranor me madhesi kokrrize deri 5mm.
- c) Ne varesi nga poroziteti qe permban masa e asfaltobetonit ne gjendje te ngjeshur ndahet:
- Asfaltobeton i ngjeshur, i cili pergatitet me cakell te thyer e granil ne mase 35 deri 40%, rere 50% dhe pluhur mineral 5 deri 15% dhe qe mbas ngjeshjes ka porozitet mbetes ne masen 3 deri ne 5% ne volum.
 - Asfaltobeton poroz (binder) qe pergatitet me 60 deri 75% cakell te thyer, 20 deri ne 35% rere dhe qe mbas ngjeshjes ka porozitet mbetes 5 deri 10% ne vellim.
- d) Asfaltobeton i ngjeshur perdoret ne ndertimin e shtreses perdoruese, ndersa asfaltobeton poroz per shtreses lidhese (binder).

- e) Asfalto betoni i ngjeshur ne varesi nga permbajtja e pluhurit mineral e shprehur ne perqindje ne peshe dhe te cilesive te materialeve perberes te tij, klasifikohen ne dy kategori:
- Kategoria I me permbajtje 15% pluhur mineral
 - Kategoria II me permbajtje 5% pluhur mineral

4.3.2 Percaktimi i perberjes te asfaltobetonit

- a) Kategoria, lloji, trashesia e shtreses dhe kerkesat teknike te asfaltobetonit percaktohen nga projektuesi dhe jepen ne projekt zbatimin, ndersa perberja per prodhimin e asfaltobetonit, qe shpreh raportin midis elementeve perberes te tij (çakell ose zall i thyer, granil, rere, pluhur mineral e bitum) si dhe treguesit teknike te mases se asfaltobetonit ne gjendje te ngjeshur, percaktohen me prova laboratorike.
- b) Ne tabelen 3 jane paraqitur kerkesat e STASH 660-87 mbi perberjen granulometrike te mbushesave dhe perqindjen e bitumit per prodhimin e llojeve te ndryshme te asfaltobetonit, mbi te cilat duhet te mbeshtet pune eksperimentale laboratorike per percaktimin e perberjes (recetave) te asfaltobetonit per prodhim.

Tabela 5 Perberja granulometrike dhe perqindja e bitumit ne lloje te ndryshme asfaltobetonit

Nr	Lloji i asfaltobetonit	Mbetja ne % e materialit mbushes me ϕ ne mm												Kalon ne 0.07	bitumit ne %
		40	25	20	15	10	5	3	1.25	0.63	0.315	0.14	0.071		
I	Asfaltobeton granulometri te vazhduar														
1	Kokerr mesatar	-	-	0-5	8-14	7-11	13-20	9-10	14-13	11-8	10-5	7-5	8-3	13-6	5-5.6
2	Kokerr imet	-	-	-	0-5	11-18	17-25	7-12	6-13	11-8	8-4	9-6	6-1	15-8	6-8

3	Kokerr imet	-	-	-	-	0-5	20-40	13-15	18-13	11-8	8-4	9-6	6-1	15-8	6-8
4	ranor me rere te thyer	-	-	-	-	-	0-5	12-20	21-30	17-17	15-10	12-7	9-3	14-8	7.5-5
5	ranor me rere natyrale	-	-	-	-	-	0-5	3-12	11-27	14-16	17-10	22-10	17-7	16-10	7-9
II	Asfaltobeton I ngjeshur me granulometri te nderprere														
1	Kokerr mesatar	-	-	0-5	9-10	11-15	15-20	0-0	0-0	0-0	25-22	18-14	9-8	13-6	5-7
2	Kokerr imet	-	-	-	0-5	15-20	20-25	0-0	0-0	0-0	25-22	18-14	7-6	15-8	5.5-7
3	Kokerr imet	-	-	-	0-5	0-5	35-40	0-0	0-0	0-0	25-22	18-14	7-6	15-8	5.5-7
III	Asfaltobeton poroz														
1	Kokerr madh	0-5	15-20	5-10	8-12	9-8	14-18	9-8	14-9	8-3	7-3	4-2	3-2	4-0	4-6
2	Kokerr mesatar	-	0-5	12-20	10-15	9-15	14-18	9-8	14-9	8-3	7-3	4-2	3-2	-	5-6.5
3	Kokerr imet	-	-	-	0-5	17-20	18-25	14-12	8-9	8-5	4-3	4-1	11-1	10-0	7-8

- c) Perberja e asfaltobetonit e percaktuar ne rruge eksperimentale ne laborator jepet per prodhim vetem atehere, kur plotesohen kerkesat teknike sipas projektit te zbatimit dhe te STASH 660-87 te pasqyruar ne tabelen 6.

Tabela 6 Kerkesat teknike qe duhet te plotesoje asfaltobetoni sipas STASH 660-87

Nr.	Treguesit teknike	Asfalto beton I ngjeshur		Asfaltobeton poroz (binder)
		Kategoria I	Kategoria II	
1	Rezistenca ne shtypje ne temp. 20° C/cm ² jo me pak se	25	20	-
2	Rezistenca ne shtypje ne temp. 50° C/cm ² jo me pak se	10	8	6
3	Qendrueshmeria ndaj te nxehtit Knx= R-20/R50	2.5	2.5	-
4	Qendrueshmeria ndaj ujit K-uje jo me pak se	09	08	-
5	Poroziteti perfundimtar (mbas ngjeshjes) ne % ne vellim	3-5	3-5	7-10

6	Ujethithja % ne vellim jo me shume se	1-3	1-5	7-10
7	Mufatja % ne vellim jo me shume se	0.5	1	2

4.3.3 Kerkesat teknike ndaj materialeve perberes te asfaltobetonit.

- a) Bitumi qe perdoret per prodhimin e asfaltobetonit si dhe ne asfaltimet e tjera me depertim ose trajtim siperfaqesor, duhet te plotesoje kerkesat e Stash 660-87 ose te STASH CNR Nr.1996 "Karakteristika per pranim"
- b) Ne kohe te nxehte (vere) keshillohet perdorimi i bitumit me depertim (penetrim) 80 deri 120 ose me pike zbutje 45 deri 50°C, ndersa ne pranvere e vjshite bitum me depertim 120 deri 200 ose pike zbutje 40 deri 45°C.
- c) Cakelli, zalli, zalli I thyer dhe granili duhet te plotesojne kerkesat e STASH 539-87 "Perpunime ndertimi".
- d) Rezistenca ne shtypje e shkembinjve nga te cilet prodhohet me copetim mekanik cakelli e granili, duhet te jete jo me pak se 800kg/cm². keshillohet qe per shtresen perdoruese, rezistenca ne shtypje e shkembinjve te jete mbi 1000kg/cm².
- e) Zalli i thyer duhet te permbaje jo me pak se 35% kokrriza te thyera me madhesi mbi 5mm. Sasia e kokrrizave te dobta (me rezistence me pak se 800 kg/cm²) nuk duhet te jete me shume se 10% ne peshe, per kategorine e pare te asfaltimit dhe jo me shume se 15% ne peshe per kategorine e dyte te asfaltimit. Sasia e kokrrizave ne forme pete dhe gjilpere, te mos jete me shume se 25% ne peshe per shtresen lidhese (binder).
- f) Rera per prodhim asfaltobetonit mund te perfitohet nga copetimi dhe bluarja e shkembinjve me rezistence ne shtypje mbi 800 kg/cm² ose nga lumi dhe ne cdo rast, duhet te plotesoje kerkesat e STASH 506-87 "Rera per punime ndertimi".
- g) Per pergatitjen e asfaltobetonit ranor, ajo duhet te jete e trashe me modul mbi 2.4.
- h) Pluhuri mineral qe perdoret per prodhim asfaltobetonit, mund te perfitohet nga bluarja e shkembinjve gelqerore ose pluhur TCC, cemento, etj. Ne cdo rast pluhuri mineral duhet te plotesoje kerkesat lidhur me imtesine dhe hidrofilitetin.

-
- i) Intesia e pluhurit mineral duhet te jete e tille, qe te kaloje 100% ne siten me madhesi te vrimave 1.25 mm dhe te kaloje jo me pak se 70% ne peshe ne siten 0.074 mm.
 - j) Koeficienti i hidrofilitetit te pluhurit mineral, i cili shpreh aftesine lidhese me bitumin te jete jo me shume se 1.1

4.3.4 Prodhimi dhe transporti i asfaltobetonit

- a) Asfaltobetoni pregatitet ne fabrika te posacme, te cilat keshillohet te ngrihen sa me afer depozitave te lendeve te para dhe vendit te perdorimit te tij. Aftesia prodhuese e fabrikes percaktohet ne varesi nga plani i organizimit te punes se firmes, qe zbaton punimet e ndertimi te rruges.
- b) Materialet mbushes te asfaltobetonit sic jane cakelli, zalli, granili e rera duhet te depozitohen prane fabrikes ne bokse te vecanta. Para futjes se tyre ne perzieres ato duhet te thahen dhe nxehen deri ne temperaturen 250°C, pastaj dozohen dhe futen ne perzieres.
- c) Pluhuri mineral duhet te ruhet ne depo te mbuluara dhe pa lageshti. Ne castin e dizimit dhe futjes ne perzieres, ai duhet te jete i shkrifet (i patopezuar) dhe i thate. Kur permban lageshti duhet te thahet paraprakisht dhe futet ne gjendje te nxehte ne perzieres.
- d) Bitumi, ne prodhimin e asfaltobetonit futet ne gjendje te nxehte, por temperatura e tij nuk duhet te jete mbi 170°C per ta mbrojtur nga djegia.
- e) Ne fillim futen ne perzieres materialet mbushes dhe pluhuri mineral, perzihen sebashku ne gjendje te thate e te nxehte, pastaj i shtohet bitumi po ne gjendje te nxehte dhe vazhdon perzierja derisa te krijohet nje mase e njetrajtshme.
- f) Dozimi i perberesave te asfaltobetonit duhet te behet me saktesi $\pm 1.5\%$ ne peshe per pluhurin mineral dhe bitumin me saktesi $\pm 3\%$ ne peshe per materialet mbushesa te cfaredo lloj madhesie.

-
- g) Temperatura e masës së asfaltobetonit mbas shkarkimit nga perzieresi duhet të jetë në kufijtë 140 deri 160°C. Kur temperatura e mjedisit të jashtëm është 5 deri në 10°C, kufiri më i ulët i asfaltobetonit do të jetë jo më pak se 150°C.
- h) Transporti i asfaltobetonit duhet të bëhet me mjete vetëshkarkuese. Karrocëria e tyre para ngarkesës duhet të jetë e pastër, e thatë dhe e lyer me perzieres solari të holluar me vajgur, për të menjauar ngjitjen e masës së asfaltobetonit. Këshillohet që karrocëria e mjetit të jetë e mbuluar, për të mbrojtur asfaltobetonin nga lagështia dhe të ngadalesojë shpejtësinë e ftohjes së masës gjatë transportit.
- i) Automjeti që transporton asfaltobeton duhet të shoqërohet me dokumentin e ngarkesës, ku duhet të shënohen: targa e automjetit, lloji dhe sasia e asfaltobetonit, temperatura e masës në nisje dhe koha e nisjes e automjetit me ngarkesë nga fabrika.
- j) Kontrolli mbi cilësinë e asfaltobetonit bëhet në përputhje me kërkesat e STASH 561-87.
- k) Mostrat për kontrollin cilësor të prodhimit nxirren nga 3 deri 4 perzierje gjatë shkarkimit të masës së asfaltobetonit në automjet, duke vecuar 8 deri në 10kg nga çdo perzierje. Sasia e vecuar perzihet deri sa ajo të bëhet e një trajtshme dhe prej saj merret moster mesatare me sasi 10kg. Mbi këtë moster mesatare kryhen provat në laborator për përcaktimin e treguesave fiziko-mekanike, të cilat krahasohen me kërkesat e projektit ose STASH 660-87 për vlerësimin cilësor të prodhimit.
- l) Kontrolli mbi cilësinë e prodhimit të asfaltobetonit duhet të kryhet sa herë dyshohet nga pamja gjatë shkarkimit të perzierjes në automjet dhe në çdo rast jo më pak se një herë në turn.
- m) Kontrolli mbi cilësinë e prodhimit mund të bëhet edhe me metoda praktike duke u nisur nga pamja dhe punueshmëria e masës së asfaltobetonit gjatë vendosjes në veper siç janë rastet e mëposhtme:
- m-1) Asfaltobetoni që përmban bitum brenda kufirit të lejuar është i butë, shkelqen dhe ka ngjyrë të zeze. Formon mbi karrocërinë e mjetit një kon të rrafshët dhe nuk fraksionohet gjatë shkarkimit. Kur përmban me shumë bitum, masa shkelqen shumë, ngarkesa në
-

karrocerine e mjetit rrafshohet, gjate shkarkimit bitumi rrjedh nga kokrrizat, llaci del ne siperfaqe dhe shtresa rrudhose gjate ngjeshjes me rul. Kur permban me pak bitum, masa e asfaltobetonit ka ngjyre kafe, fraksionohet gjate shkarkimit dhe kokrrizat e medha jane te pambeshjtella mire me bitum dhe jane te palidhura me njera-tjetren.

- m-2) Asfaltobetoni qe ka temperature brenda kufirit te lejuar (140 - 160°C) leshon avull ne ngjyre jeshile dhe mjedisi siper tij ngrohet. Kur temperatura eshte shume e larte, avulli ka ngjyre blu te forte. Kur temperatura eshte shume e ulet, mbi masen e asfaltobetonit te ngarkuar ne automjet formohet kore dhe mbas shkarkimit nuk avullon. Nuk realizohet ngjeshja e kerkuar dhe mbi siperfaqen e shtreses se porsashtruar dallohen kokrrizat te palidhura mire.
- m-3) Asfaltobetoni qe permban granil me shume se kufiri i lejuar, shkelqen shume e fraksionohet gjate ngarkim shkarkimit dhe ne siperfaqe e shtrese se porsashtruar dallohen zona me kokrriza te palidhura mire. Kur permban granil me pak se kufiri i lejuar, masa eshte pa shkelqim, ka ngjyre kafe dhe siperfaqja e shtreses se porsashtruar eshte shume e lemuar.
- m-3) Kur masa e asfaltobetonit leshon avull me ngjyre te bardhe tregon se tharja ne baraban e materialeve mbushes nuk eshte bere e plote dhe ato permbajne akoma lageshti.
- n) Kur verehen mangesi si ato te pershkruara ne paragrafin m (pika m-1; m-2; m-3; dhe m-4) nuk duhet lejuar vazhdimi i punes per shtrimin e asfaltobetonit dhe te njoftohet menjehere baza e prodhimit per te bere korrigjimet e nevojshme ne receten e prodhimit.

4.3.5 Shtrimi dhe ngjeshja e asfaltobetonit

- a) Ndertimi i mbuleses rrugore fillon te kryhet mbasi te kene perfunduar punimet e themelit (nenshtreses) dhe te jene treguesit teknike lidhur me ngjeshmerine ose aftesine mbajtese te tyre ne perputhje me kerkesat e projektit.

-
- b) Tipi i mbuleses rrugore me nje ose me shume shtresa, lloji i asfaltobetonit dhe trashesia e cdo shtrese ne vecanti, percaktohen nga projektuesi ne projektin e zbatimit.
 - c) Ne ndertimin e autostradave dhe rrugeve te Kat. I e te II, themeli (nenshtresa) duhet te jete shtrese asfalti, shtrese makadami ose shtrese cakelli, te cilat ne cdo rast duhet te jene te percaktuara ne projektin e zbatimit.
 - d) Themeli (nenshtresa) mbi te cilen vendosen shtresat e asfaltobetonit, duhet te jete e thate dhe e paster. Koha me e pershtatshme per shtrimin e asfaltobetonit eshte stina e pranveres, veres dhe vjeshtes. Megjithate, ne ditet me reshje shiu nuk lejohet.
 - e) Shtrimi i asfaltobetonit duhet te filloje nga njera ane e rruges (buzina) e deri ne mesin e saj, duke ecur paralel me aksin gjatesor, per nje segment rruge te caktuar, e cila zakonisht mund te jete deri ne 60m, me pas vazhdohet ne segmentin tjeter e keshtu me radhe.
 - f) Shtrimi i asfaltobetonit, sidomos ne shtrimin e autostradave dhe rruges te Kat. I e te II duhet te behet me makina asfaltoshtruese, te cilat sigurojne shperndarje te njetrajtshme te mases se asfaltobetonit. Shpejtesia e levizjes se makines asfaltoshtruese duhet te jete 2 deri 2.5 km/ore.
 - g) Trashesia e shtreses se asfaltobetonit ne momentin e shtrimit (ne gjendje te shkrifet) duhet te jete 1.20 deri 1.25% me shume nga trashesia e dhene ne projek zbatim ne gjendje te ngjeshur.
 - h) Temperatura e mases se asfaltobetonit ne momentin e shtrimit ne rruge duhet te jete ne kufijte 130 deri 150°C. Ne kohe te nxehte jo me pak se 130°C dhe ne kohe te flohte (kur temperatura e mjedisit te jashtem eshte 5 deri ne 10°C) te jete jo me pak se 140°C.
 - i) Ngjeshja e shtreses se asfaltobetonit duhet te kryhet me jehere mbas shtrimit te tij ne rruge. Cilindri ngjeshes mund te ndjeko nga pas makinerine asfaltoshtruese duke qendruar ne largesi deri 4m, me qellim qe ngjeshja te kryhet ne gjendje sa me te nxehte.
 - j) Ngjeshja e shtreses se asfaltobetonit per gjysmen e pare te rruges fillon nga buzina (bankina), ndersa per gjysmen tjeter nga fuga gjatesore, e cila mund te jete aksi i rruges.

-
- k) Makinerite që përdoren për ngjeshjen e shtresave të asfaltobetonit mund të jenë rulo të zakonshëm me pesha të ndryshme nga 5 deri në 12 ton ose rulo me vibrim.
- l) Kur përdoren për ngjeshje rulo të zakonshëm, numri i kalimeve luhet në kufij 12 deri 17, ndërsa kur përdoren rulo vibrues, numri i kalimeve ulet në masën deri 50%.
- m) Në fillim të ngjeshjes, cilindri në kalimet e para (deri 4 kalime) duhet t'a bëjë në të gjithë sipërfaqen e shtresës së asfaltobetonit duke ecur me shpejtësi 2 deri në 2.5 km/orë. Drejtimi i levizjes në kalimet e para këshillohet të bëhet në drejtim të cilindrit të parë, me qëllim që të menjohet rrudhosja e shtresës.
- n) Në kohë të nxehtë, fillimisht ngjeshja e shtresës së asfaltobetonit bëhet me rulo me peshe të lehta 5 deri 7 ton dhe më pas vazhdohet me rulo me peshe 10 deri në 12 ton, ndërsa në kohë të ftohtë, ngjeshja fillon me rulo të rënda 10 – 12 ton dhe më pas vazhdohet me rulo të lehta, shpejtësia e levizjes së rulit duhet të jetë në kufijtë 2 deri 4 km/orë.
- o) Ngjeshja e vendeve që nuk mund të kryhen me cilindër, ngjeshen me tokmak ose pllaka të nxehta.
- p) Cilindri ngjeshës në çdo kalim duhet të shkelet në gjurmën e mëparshme jo më pak se 0.25 të gjatësisë së tij.
- q) Ngjeshja e asfaltobetonit quhet e përfunduar atëherë kur mbi sipërfaqen e asfaltuar cilindri gjatë kalimit të tij nuk lë më gjurmë.
- r) Cilindri i rulit gjatë punës për ngjeshjen e shtresës së asfaltobetonit duhet të lyhet vazhdimisht me solucion solari të holluar me vajgur për të menjatur ngjitjen e kokrrizave të bituminuara në të.

-
- s) Nuk lejohet që ruli të qendrojë në shtresën e asfaltobetonit të pangjeshur plotësisht ose të bëjë manovrimë të ndryshme mbi të.
 - t) Kur shtrimi i asfaltobetonit kryhet pa ndërprerje dhe përbehet nga dy shtresa, këshillohet që shtresa e binderit të kryhet natën, ndërsa shtresa përdoruese ditën.
 - u) Për të menjanuar rrudhosjen e shtresave të asfaltobetonit në rruget, që kanë pjerresi gjatësore mbi 6% është e domosdoshme që të sigurohet sipërfaqe e ashper e shtresës së asfaltobetonit duke përdorur për prodhimin e tij cakell kokërr madh dhe ngjeshja me cilindër të kryhet duke filluar nga pjesa më e ulët.
 - v) Fugat të cilat krijohen gjatë shtrimit të asfaltobetonit në kohë të ndryshme duhet të trajtohen me kujdes të veçantë, për të menjanuar boshllëqet që mund të krijohen në to. Këshillohet që të respektohen rregullat që vijojnë:
 - v-1) Fugat midis shtresës së binderit dhe shtresës përdoruese të asfaltobetonit duhet që në çdo rast të jenë të larguara nga njëra-tjetra në kufijte 10 deri 20cm (shih fig 2).
 - v-2) Nderprerjet e shtresës së asfaltobetonit në plan në derjtim tërthor me aksin e rrugës duhet të bëhet me një kënd 70° (shih fig 1).
 - v-3) Fugat gjatësore e tërthore me aksin e rrugës duhet të bëhen të pjerreta me 45° . Para fillimit të shtresës pasardhëse të asfaltobetonit, shtresa e mëparshme duhet të pritet me dalje duke e bërë fugën të pjerret me kënd 45° .
 - v-4) Para fillimit të shtresës së asfaltobetonit fuga lyhet me bitum dhe në buze të saj vendoset listele druri, e cila kufizon trashësinë e asfaltobetonit të shkrifet dhe nuk lejon asfaltin e fresket mbi shtresën e ngjeshur me parë (shih fig. 3). Kur fillon ngjeshja hiqet listela dhe cilindri duhet të bëjë ngjeshjen duke shkelur jo më pak se 20cm fugën (shih fig.4). Mbas përfundimit të ngjeshjes, fuga në të dyja anët e saj në një gjeresi prej 6cm duhet të lyhet me bitum.
-

-
- w) Ne rastet kur shtresa perdoruese e asfaltobetonit shtrohet mbasi shtresa lidhese (binderi) I eshte nenshtuar me pare levizjeve te automjeteve, duhet detyrimisht te pastrohet sipërfaqja e saj nga papastertite e pluhuri, te mos permbaje lageshti dhe te sperkatet me bitum te lengshem (ne sasi deri 06 kg/m^2) para fillimit te vendosjes se shtreses perdoruese te asfaltobetonit.

4.3.6 Kontrolli mbi cilesine e asfaltobetonit te shtruar

- a) Siperfaqja e shtreses se asfaltobetonit duhet te jete e lemuar, e rrafshet dhe e njetrajtshme, te mos kete plasaritje, gungezime ose valezime, te mos kete porozitet e ndryshime ne kuota, pjerresi e trashesi te shtreses, nga ato te dhena ne projekt zbatim.
- a) Ndryshimet ne kuotat anesore te rruges nuk duhet te jene me shume se $\pm 20\text{mm}$ ne krahasim me kuotat e percaktuara ne profilin terthor te projektit.
- b) Valezimet te matura me late me gjatesi 3 m si ne drejtim terthor, ashtu dhe ne ate gjatesor te rruges nuk duhet te jene me shume se $\pm 5 \text{ mm}$.
- c) Ndryshimet ne trashesine e shtreses krahasuar me ato te percaktuara ne projekt nuk duhet te jene me shume se $\pm 10\%$.
- d) Kontrolli qe percakton cilisite kryesore te asfaltobetonit te vendosur e ngjeshur ne veper percaktohen me prova laboratorike. Per kete qellim per cdo segment rruge te perfunduar ose per sasi deri ne 2500m^2 asfaltobetonit te shtruar rruge, nxirren mostra me madhesi $25 \times 25 \text{ cm}$ mbi te cilat kryhen prova laboratorike per percaktimin e vetive fiziko-mekanike. Vlerat e tyre krahasohen me kerkesat e projektit ose te STASII 660-87.
- e) Per cdo segment rruge te shtruar me asfaltobeton duhet te mbahet akt-teknik, ku te pasqyrohen te gjitha te dhenat e kontrollit me pamje, matje e laboratorit dhe te miratohet nga perfaqesuesit e investitorit dhe firmes zbatuese, kur treguesit cilesore jane brenda kufijve te kerkuar nga projektuesi ose kushtet teknike.

KAPITULLI V

BETONET

TABELA E PERMBAJTJES

- 5.1 TE PERGJITHSHME
- 5.2 KONTROLLI I CILESISE
- 5.3 PUNA PERGATITORE DHE INSPEKTIMI
- 5.4 MATERIALET
- 5.5 KERKESAT PER PERZJERJEN E BETONIT
- 5.6 MATJA E MATERIALEVE
- 5.7 METODAT E PERZJERJES
- 5.8 PROVAT E FORTESISE GJATE PUNES
- 5.9 TRANSPORTIMI I BETONIT
- 5.10 HEDHJA DHE NGJESHJA E BETONIT
- 5.11 BETONIMI NE KOHE TE NXEHTE
- 5.12 KUJDESI PER BETONIN
- 5.13 FORCIMI BETONIT
- 5.14 HIEKURI I ARMIMIT
- 5.15 KALLEPET OSE ARMATURAT
- 5.16 NDERTIMI DHE CILESIA E ARMATURES
- 5.17 HEQJA E ARMATURES
- 5.18 BETON I PARAPERGATITUR
- 5.19 MBULIMI I CMIMIT NJESI PER BETONET

5.1 Te pergjithshme

Puna e mbuluar nga ky seksion i specifikimeve konsiston ne furnizimin e gjithe kantierit, punen, pajisjet, veglat dhe materialet, dhe kryerjen e te gjitha punimeve, ne lidhje me hedhjen, kujdesin, perfundimin e punes se betonit dhe hekurin e armimit ne perputhje rigoroze me kete kapitull te specifikimeve dhe projekt zbatimin.

Ne fillim te Kontrates Sipermarresi duhet te paraqese per miratim tek Mbikqyresi i Punimeve nje njoftim per metodat duke detajuar, ne lidhje me kerkesat e ketyre Specifikimeve, propozimet e tij per organizimin e aktiviteteve te betonimit ne shesh (teren). Njoftimi i metodave do te perfshije ceshtjet e meposhtme:

1. Njesia e prodhimit e propozuar
2. Vendosja dhe shtrirja e paisjeve te prodhimit te betonit
3. Metodot e propozuara per organizimin e paisjeve te prodhimit te betonit
4. Procedurat e kontrollit te cilesise se betonit dhe materialeve te betonit
5. Transporti dhe hedhja e betonit
6. Detaje te punes se berjes se kallepeve duke perfshire kohen e heqjes se kallepeve dhe procedurat per mbeshtetjen e perkohshme te trareve dhe te soletave.

5.2 Kontrolli i cilesise

Sipermarresi do te punesoje inxhinier te kualifikuar, te specializuar dhe me eksperience, i cili do te jete pergjegjes per kontrollin e cilesise te te gjithe betonit. Materialet dhe mjeshteria e perdorur ne punimet e betonit duhet te jete e nje cilesie sa me te larte qe te jete e mundur, prandaj vetem personel me eksperience dhe aftesi te plote ne kete kategori punimesh do te punohesohet per punen qe perfshin ky seksion specifikimesh.

5.3 Puna përgatitore dhe inspektimi

Perpara se te jete kryer ndonje proces i përgatitjes se llacit ose betonit, zona brenda armaturave (ose sipërfaqe te tjera sipas zbatimit) duhet te jete pastruar shume mire me uje ose me ajer te komprimuar. Cfaredo qe ka te beje me kete proces duhet te përgatitet sic eshte specifikuar. Asnje proces betonimi nuk duhet te kryhet derisa Mbikqyresi i Punimeve te kete inspektuar dhe aprovuar (ne se eshte e mundur) germimin, masat e marra per mbrojtjen nga kushtet atmosferike, masat per shperndarjen e ujit per freskim dhe staxhionim, armaturat, ndalimin e ujit, fugat ndertimore dhe fiksimin e fundeve dhe masa te tjera, armimin dhe ceshtje te tjera qe duhet te fiksohen, si dhe te gjitha materialet e tjera per betonimin dhe masa te tjera ne pergjithesi. Sipermarresi duhet t'i jape Mbikqyresit te Punimeve njoftime te arsyeshme per te bere te mundur qe ky inspektim te kryhet.

5.4 Materialet

Cimento

a.Çimento Portland e Zakonshme do te perdoret me BS 12 ose ASTM C-150 Tipi II-te ose Tipi V-te. Kjo do te perdoret aty ku betoni nuk eshte ne kontakt me ujera te zeza, tub gazi ose ujerat nentokesore.

b.Çimento Portland Sulfate e Rezistueshme do te perdoret me BS 4027. Kjo do te perdoret per strukturat e betoneve duke perfshire pusetat dhe te gjitha perkatesite e tjera ne kontakt me ujerat e zeza, tubin e gazit ose ujerat nentokesore.

Çimento duhet te shperndahet ne paketa origjinale te shenuara te pa demtuara direkt nga fabrika dhe duhet te ruhet ne nje depo, dyshemeja e te cilit duhet te jete e ngritur te pakten 150mm nga toka. Nje sasi e mjaftueshme duhet mbajtur rezerve per te siguruar nje furnizim te vazhdueshem ne pune, ne menyre qe te sigurohet qe dergesat e ndryshme jane perdorur ne ate menyre sic jane shperndare. Çimentoja nuk duhet ruajtur ne kantier per me shume se tre muaj pa lejen e Mbikqyresit te Punimeve. Çdo lloj tjeter cimento, pervec asaj qe eshte e parashikuar per perdorimin ne pune nuk duhet ruajtur ne depo te tilla. E gjithë cimentoja duhet mbajtur e ajrosur mire dhe cdo lloj cimento, e cila ka filluar te ngurtesohet, ose ndryshe e demtuar apo e keqesuar nuk duhet te perdoret. Fletet e analizave te fabrikave duhet te shoqerojne cdo dergese duke vertetuar qe cimentoja, e cila shperndahet ne shesh ka qene e testuar dhe i ka plotesuar kerkesat

e permendura me lart. Me te mberritur, certifikatat e provave te tilla duhen ti kalohen per t'i aprovuar Mbikqyresit te Punimeve. Çimentoja e perfituar nga pastrimi i thaseve te çimentos ose nga pastrimi i dyshemese nuk do te perdoret. Kur udhëzohet nga Mbikqyresi i Punimeve, çimento e dyshimte duhet te riestohet per humbjen e fortesise ne ngjeshje.

Inertet

Te pergjithshme

Me perjashtim te asaj qe eshte modifikuar ketu, inertet (te imta dhe te trasha) per te gjitha tipet e betonit duhet te perdoren duke respektuar STASH-512-78 (Standarti Shqiptar) ose ne perputhje me ASTM C 33 "Inertet e betonit nga burime natyrale". Ato duhet te jene te forte dhe te qendrueshem dhe nuk duhet te permbajne materiale te demshme qe veprojne kunder fortesise ose qendrueshmerise se betonit ose, ne rast te betonarmese mund te shkatërrojte kte perforcim.

Materialet e perdorura si inerte duhet te perftohen nga burimet te njohura per te arritur rezultate te kenaqshme per klasa te ndryshme te betonit. Nuk do te lejohet perdorimi i inerteve nga burime, te cilat nuk jane te aprovuara nga Mbikqyresi i Punimeve.

Inertet e imta

Inertet e imta per kategorite e betonit A, B dhe C (respektivisht M100, M200, M2500) konform STASH 512-78, do te jene prej rere natyrale, gure te shoshitur, ose materiale te tjera inerte me te njejta karakteristika apo kombinim te tyre. E gjitha kjo duhet te jete pastruar shume mire, pa masa te mpiksura, cifla te buta e te vecanta, vajra distilimi, alkale, lende organike, argjile dhe sasi te substancave te demtuese.

Permbajtja maksimale e lejueshme e lymit dhe substancave te tjera demtuese eshte 5%. Materialet e marra nga gure te papershtashem per inerte te trasha nuk duhet te perdoren si inerte te imta. Inertet e imta te marra nga guret e shoshitur duhet te jene te mprehte, kubike, te forte, te dendur dhe te durueshem dhe duhet te grumbullohen ne nje platforme per te patur nje mbrojtje te mjaftueshme nga pluhurat dhe perzierjet e tjera.

Shkalla e shperndarjes per inertet e imeta te specifikuara si me lart, duhet te jene brenda kufijve te meposhtem, te percaktuara nga Mbikqyresi i Punimeve.

Masa e Sites	Perqindja qe kalon (peshe e thate)
10.00mm	100
5.00mm	89 ne 100
2.36mm	60 ne 100
1.18mm	30 ne 100
0.60mm (600 um)	15 ne 100
0.30mm (300 um)	5 ne 70
0.15mm (150 um)	0 ne 15

Inertet e imeta per kategorine D te betonit duhet te jene te nje cilesie te mire nga rera e brigjeve. Ajo duhet te jete pastruar nga materialet natyrale e klasifikuar nga me e holla deri tek me e trasha, pa copeza, nga argjila, zgjyra, hirera, plehra dhe cifla te tjera. Nuk duhet te permbaje me shume se 10% te materialit me te holle se 0.10mm (100um) te hapesires ne rrjete, jo me shume se 5% te pjeses se mbetur ne 2.36mm site; i gjithë materiali duhet te kaloje neper nje rrjete 10mm.

Inertet e trasha

Inertet e trasha per kategorite e betonit A, B dhe C do te perbehen nga materiale guri te thyer apo te nxjere ose nje kombinim i tyre, me nje mase jo me shume se 20 mm, dhe do te jene te paster, te forte, te qendrueshem, kubik dhe te formuar mire, pa lende te buta apo te thermueshme, ose copeza te holla te stergjatura, alkale, lende organike ose masa apo substanca te tjera te demshme. Lendet demtuese ne inerte nuk duhet te kalojne me shume se 3 %. Klasifikimi per inertet e trasha te specifikuara sa me siper duhet te jete brenda kufijve te meposhtem:

Masa e sites	Perqindja e kalimit (ne peshe te thate)
50.1 mm	100
37.5 mm	90 ne 100
20.1 mm	35 ne 70
10.1 mm	10 ne 40
5.1 mm	0 ne 5

Inertet e trasha per kategorine D te betonit duhet te jene tulla te thyera te prodhuara prej tullave te cilesise se pare ose grumbulli i tyre, ose nga tulla te mbipjekura. Nuk do te thyhen per perdorim per inerte te imta as tullat e papjekura apo grumbulli i tyre dhe as ato qe jane bere porose gjate procesit te pjekjes. Agregati me tulla te thyera nuk duhet te permbaje gjethe, kashte dhe, rere ose materiale te tjera te huaja dhe ose mbeturina te tjera. Inertet prej tullave te thyera

duhet te jene te nje diametri 25-40 mm dhe nuk duhet te permbajne asgje qe te kaloje nepermjet sites 2.36 mm.

Raportet e inerteve te trasha dhe te imta

Raporti me i pershtatshem i volumit te inerteve te trasha ne volumin e inerteve te imta duhet te vendoset nga prova e ngjeshjes se kubikeve te betonit, por Mbikqyresi i Punimeve mund te urdheroje qe keto raporte te ndryshojne lehtesisht sipas klasifikimit te inerteve ose sipas peshes ne se do te jete e nevojshme, ne menyre qe te prodhohen klasifikimet e duhura per perzjerjet e inerteve te trasha dhe te holla.

Sipermarresi duhet te beje disa prova ne kubiket e marre si kampione dhe te shenoje inertet dhe fraksionimin e tyre, perzjerjen e betonit ne fillim te punes dhe kur ka ndonje ndryshim ne inertet e imeta apo te trasha ose ne burimin e tyre te furnizimit. Keta kubike duhet te testohen ne laborator ne kushte te njejta, pervec rasteve te ndryshimeve te vogla ne raportet perkatese te inerteve te imta dhe te trasha (lart apo poshte) nga raporti me i mire i arritur nga analizat e sites. Kubiket duhet te testohen nga 7 deri 28 dite.

Nga rezultatet e ketyre provave (testeve) Mbikqyresi i Punimeve mund te vendose per raportet e trashesise se inerteve te imta qe duhet te perdoren per cdo perzjerje te mevoneshme gjate zhvillimit te punes ose deri sa te kete ndonje ndryshim ne inerte.

Shperndarja

Ne kantier nuk do te sillen inerte per tu perdorur derisa Mbikqyresi i Punimeve te kete aprovuar inertet per tu perdorur dhe masat per larjen, etj.

Me tej nga Sipermarresi do te merren kampione ne cdo 75m³ nen mbikqyrjen e Mbikqyresit te Punimeve, per cdo tip inerti te shperndare ne kantier (terren) dhe te dorezuar perfaqesuesit te Mbikqyresit te Punimeve per provat e kontrolleve te zakonshme. Kosto e te gjitha testeve do te mbulohet nga Sipermarresi.

Ruajtja e materialit te betonit

Çimento dhe inertet duhet te mbrohen ne cdo kohe nga demtuesit dhe ndotjet. Sipermarresi duhet te siguroje nje kontenier apo ndertese per ruajtjen e cimentos ne shesh. Ndertesa ose kontenieri duhet te jete e thate dhe me ventilim te pershtatshem. Ne se do te perdoret me shume se nje lloj cimentoje ne punime, kontenieri apo ndertesa duhet te jete e ndare ne nendarje te

pershtatshme sipas kerkesave te Mbikqyresit te Punimeve si dhe duhet ushtruar kujdes i madh qe tipe te ndryshme cimentoje te mos jene ne kontakt me njera tjetren.

Thaset e cimentos nuk duhet te lihen direkt mbi dysheme, por mbi shtresa druri apo pjese te ngritur trotuari per te lejuar keshtu qarkullimin efektiv te ajrit rreth e qark thaseve.

Çimentoja nuk duhet te mbahet ne nje magazine te perkohshme, pervec rasteve kur eshte e nevojshme per organizimin efektiv te perzjeres dhe vetem kur eshte marre aprovimi i meparshem i Mbikqyresit te Punimeve.

Agregati duhet te ruhen ne kantier ne hambare ose platforma betoni te padeptueshme te pergatitura posacerisht, ne menyre qe fraksione te ndryshme inertesh te mbahen te ndara per gjithe kohen ne menyre qe perzierja e tyre te ulet ne minimum.

Sipermarresit mund t'i kerkohet te kryeje ne kantier procese shtese dhe/ose larje efektive te inerteve atehere kur sipas Mbikqyresit te Punimeve ky veprim eshte i nevojshem per te siguruar qe te gjitha inertet plotesojne kerkesat e specifikimeve ne kohen kur materialet e betonit jane perzjere. Mbikqyresi i Punimeve do te aprovoje metodat e perdorura per pergatitjen dhe larjen e inerteve.

Uji per cemento

Uji i perdorur per beton duhet te jete i paster, i fresket dhe pa balte, papasteri organike vegjetale dhe pa kripera dhe substanca te tjera qe nderhyjne ose demtojne forcen apo durueshmerine e betonit. Uji duhet te sigurohet mundesisht nga furnizime publike dhe mund te merret nga burime te tjera vetem nese aprovohet nga Mbikqyresi i Punimeve. Nuk duhet te perdoret asnjehere uje nga germimet, kullimet siperfaqesore apo kanalet e vaditjes. Vetem uje i aprovuar nga ana cilesore duhet te perdoret per larjen e pastrimin e armaturave, kujdesin e betonit si dhe per qellime te ngjashme.

5.5 Kerkesat per perzjerjen e betonit

Fortesia

Klasifikimet i referohen raporteve te cimentos, inertve te imta dhe inerteve te trasha. Kerkesat per perzjerjen e betonit duhet te konsistojne ne ndarjen propocionale dhe perzjerjen per fortesite e meposhtme kur behen testet e kubikeve;

<u>Klasa e betonit</u>	<u>Fortesia ne shtypje</u>	
	<u>ne N/mm2 (NEËTON/mm2)</u>	
	<u>7 dite</u>	<u>28 dite</u>
Klasa A&A (M100) (s)1:1,5:3	17.00	25.50
Klasa B&B (M200) (s)1:2:4	14.00	21.00
Klasa C&C (M250) (s)1:3:6	6.50	10.00
Klasa D&D (M300) (s)1:6:12	Me pelqimin e Menaxherit te Projektit	

Shenim. (s) = Çimento sulfate e rezistueshme.

Raporti uje-cimento

Raporti uje-cimento eshte raport i peshes se cimentos ne te. Permbajtja e ujit duhet te jete efikase per te prodhuar nje perzjerje te punueshme te fortesise se specifikuar, por permbajtja totale e ujit duhet te percaktohet nga tabela e meposhtme:

Klasa e betonit	Max. i ujit te lire/raporti cimento
Klasa A&A (M100) (s)1:1,5:3	0.5
Klasa B&B (M200) (s)1:2:4	0.6
Klasa C&C (M250) (s)1:3:6	0.65
Klasa D&D (M300) (s)1:6:12	Me pelqimin e Mbikqyresit te Punimeve

Shenim. (s) = Çimento sulfate e rezistueshme.

Qendrueshmeria

Raportet e perberesve duhet te jene te ndryshem per te siguruar qendrueshmerine e desheruar te betonit kur provohet (testohet), ne pershtatje me kerkesat e meposhtme ose sipas urdherave te Mbikqyresit te Punimeve.

Perdorimet e betonit	Min&Max (mm)
Seksionet normale te perforcuara te ngjeshura me vibrime, ngjeshja me dore e mases se betonit	25 ne 75
Seksione prej betonarmeje te renda te ngjeshura me vibracion, beton i ngjeshur me dore ne pllaka te perforcuara normalisht,	50 ne 100

trare, kollona dhe mure.

Ne te gjitha rastet, raportet e agregatit ne beton duhet te jene te tilla qe te prodhohen perzjerje te cilat do futen neper qoshe edhe cepa te formave si dhe perreth perforcimit pa lejuar ndarjen e materialeve.

5.6 Matja e materialeve

Inertet e imeta dhe te trasha do te peshohen ose te maten me kujdes ne pershtatje me kerkesat e Manaxheri te Projektit. Ato nuk do te maten ne asnje rast me lopata apo karroca dore. Cemento do te matet me thase 50 kg dhe masa e perzjerjes do te jete e tille qe grumbulli i materialeve te pershtatet per nje ose me shume thase.

5.7 Metodat e perzjerjes

Betoni duhet te perzjehet ne perzjeresa mekanike te miratuar qe me pare. Perzjersi, hinka dhe pjesa perpunuese e tij duhet te jene te mbrojtura nga shiu dhe era.

Inertet dhe cemento duhet te perzjehen se bashku para se te shtohet uje derisa persjerja te fitoje ngjyren dhe fortesine e duhur. Duhet te largohen papastertirat dhe substancat e tjera te padeshirueshme. Uji nuk duhet te shtohet nga zorra apo rezervuare ne menyre te pakujdesshme. I gjithe betoni duhet te perzihet uniformisht ne fabrika moderne perzjerjeje per prodhimin maksimal te betonit te nevojshem per plotesimin e punes brenda kohes se percaktuar pa zvogeluar kohen e nevojshme per perzjerje. Betoni duhet te perzjehet ne perzjeresa betoni per kohezgjatjen e kerkuar per shperndarjen uniforme te perberesve per te prodhuar nje mase homogjene me ngjyre dhe fortesi por jo me pak se 1-1/2 minute. Perzjeresi duhet te perdoret nga punetore te specializuar qe kane eksperience te meparshme ne drejtimin e perdorimin e perzjeresit te betonit.

Me mbarimin e kohes se perzjerjes, perzjeresi dhe te gjitha mjetet e perdorura do te pastrohen mire perpara se betoni i mbetur ne to te kete kohe te forcohet.

Ne asnje menyre nuk duhet qe betoni te perzjehet me dore pa miratimin e Mbikqyresit te Punimeve, miratim ky qe do te jepet vetem per sasi te vogla ne kushte te vecanta.

5.8 Provat e fortesise gjate punes.

Sipermarresi duhet te siguroje per qellimet e provave nje set 3 kubikesh per cdo strukture betoni, perfshire derdhje betoni nga 1-15 m³. Per derdhje betoni me shume se 15 m³, Sipermarresi duhet te siguroje te pakten nje set shtese 3 kubikesh per cdo 30 m³ shtese. Ne se mesatarja e proves se fortesise se kampionit per cdo porcion te punes bie poshte minimumit te lejueshem te fortesise se specifikuar, Mbikqyresi i Punimeve do te udhezaje nje ndryshim ne raportet ose permbajtjen e ujit ne beton, ose te dyja, ne menyre qe Punedhensesi te mos kete shtese kostoje. Sipermarresi duhet te percaktoje te gjitha kampionet qe kane te bejne me raportet e betonimit prej nga ku jane marre. Nese rezultatet e testeve te fortesise mbas kontrollit te specimentit tregojne se betoni i perftuar nuk i ploteson kerkesat e specifikuara ose kur ka prova te tjera qe tregojne se cilesia e betonit eshte nen nivelin e kerkesave te specifiuara, betoni ne vendin, qe perfaqeson kampioni do te refuzohet nga Mbikqyresi i Punimeve dhe Sipermarresi do ta levize dhe ta rivendose masen e kthyer te betonit mbrapsh me shpenzimet e veta. Sipermarresi do te mbuloje shpenzimet e te gjitha provave qe do te behen ne nje laborator qe eshte aprovuar Punedhensit.

5.9 Transportimi i betonit

Betoni duhet te levizet nga vendi i pergatitjes ne vendin e vendosjes perfundimtare sa me shpejt ne menyre qe te pengohet ndarja ose humbja e ndonje perberesi.

Kur te jete e mundshme, betoni do te derdhet nga perzjeresi direkt ne nje paisje qe do te beje transportimin ne destinacionin perfundimtar dhe betoni do te shkarkohet ne menyre aq te mbledhur sa te jete e mundur ne vendin perfundimtar per te shmangur shperndarjen ose derdhjen e tij.

Ne se Sipermarresi propozon te perdore pompa per transportimin dhe vendosjen e betonit, ai duhet te paraqese detaje te plota per paisjet dhe tekniken e perdorimit qe ai propozon per te perdorur per tu miratuar tek Mbikqyresi i Punimeve.

Ne rastet kur betoni transportohet me rreshqitje apo me pompa, kantieri qe do te perdoret, duhet te projektohet per te siguruar rrjedhjen e vashdueshme dhe te panderprere ne rrepre apo gryke (hinke). Fundi i pjerrtesise ose i pompes se shperndarjes duhet te jete i mbushur me uje para dhe pas cdo periudhe pune dhe duhet te mbahet pastet. Uji i perdorur per kete qellim, duhet te largohet (derdhet) nga cdo ambient pune i perhershem.

5.10 Hedhja dhe ngjeshja e betonit

Sipermarresi duhet te kete aprovimin e Mbikqyresit te Punimeve per masat e propozuara perpara se te filloje betonimin.

Te gjitha vendet e hedhjes dhe te ngjeshjes se betonit, duhet te mbahen ne mbikqyrje te vazhdueshme nga pjesetaret perkates te ekipit te Sipermarresit.

Sipermarresi duhet te ndjeke nga afer ngjeshjen e betonit, si nje pune me rendesi te madhe, objekt i te cilit do te jete prodhimi i nje betoni te papershkushem nga uji me nje densitet dhe fortesi maximale.

Pasi te jete perzjere, betoni duhet te transportohet ne vendin e tij te punes sa me shpejt qe te jete e mundur, i ngjeshur mire ne vendin rreth perforcimit, i perzjere sic duhet me lopate me mjete te pershtatshme celiku per kallepe duke siguruar nje siperfaqe te mire dhe beton te dendur, pa vrima, dhe i ngjeshur mire per te sjelle uje ne siperfaqe dhe per te ndaluar xhepat e ajrit. Armatura duhet te jete e hapur ne menyre te tille qe te lejoje daljen e bulezave te ajrit , dhe betoni duhet te vibrohet me cdo kusht me mekanizma vibruese per ta bere ate te dendur, aty ku eshte e nevojshme

Betoni duhet te hidhet sa eshte i fresket dhe para se te kete fituar qendrueshmerine fillestare, dhe ne cdo rast jo me vone se 30 minuta pas perzjerjes.

Metoda e transportimit te betonit nga perzjeresi ne vendin e tij te punes duhet te aprovohet nga Mbikqyresi i Punimeve.

Nuk do te lejohet asnje metode qe nxit ndarjen apo vecimin e pjeseve te trasha dhe te holla, apo qe lejojne derdhjen e betonit lirisht nga nje lartesi me e madhe se 1.5m.

Kur hedhja e betonit nderpritet, betoni nuk duhet ne asnje menyre te lejohet te formoje skaje apo ane, por duhet te ndalohet dhe te forcohet mire ne nje ndalese te ndertuar posacerisht dhe te formuar mire per te krijuar nje bashkim konstruktiv efikas, qe eshte ne pergjithesi, ne qoshet e djathta drejt armatimit kryesor. Pozicioni dhe projekti i fugave te tilla, duhet te aprovohen nga Mbikqyresi i Punimeve.

Menjehere para se te hidhet betoni tjetër, siperfaqet e te gjitha fugave duhet te kontrollohen, te pastrohen me furce dhe te lahen me llaç te paster. Eshte e keshillueshme qe ashpersia e betonit te jete arritur kur ngjyra behet gri dhe te mos lihet derisa te forcohet.

Para se betoni te hidhet ne ose kundrejt nje germimi, ky germim duhet te jete i forcuar dhe pa uje te rrjedhshem apo te ndenjor, vaj dhe lende te demshme. Balta e qullet dhe materialet te tjera dhe ne rast germim guresh, copesa dhe thermija do te hiqen. Gropa duhet te jete e qullet por jo e lagur dhe duhet te ndermerren masa paraprake per te parandaluar ujerat nenetokesore qe te demtojne betonin e pa hedhur ose te shkaktojne levizjen e betonit.

Aty ku eshte e nevojshme apo e kerkuar nga Mbikqyresi i Punimeve, betoni duhet te vibrohet gjate hedhjes me vibratore te brendshem, te afta per te prodhuar vibrime jo me pak se 5000 cikle per minute. Sipermarresi duhet te tregojte kujdes per te shmangur kontaktin midis vibratoreve dhe perforcimit, dhe te evitoje vecimin e inerteve nga vibrimi i tepert. Vibratorret duhet te vendosen vertikalisht ne beton 500 mm larg dhe te terhiqen gradualisht kur fluckat e ajrit nuk dalin me ne siperfaqe. Nqs, ne vazhdim, shtypja eshte aplikuar jashte armatures, duhet te kihet kujdes i madh qe te shmanget demtimi i betonarmese.

Kur betoni vendoset ne ndalesa horizontale ose te pjerreta te kalimit te ujit, kjo e fundit duhet te zhvendoset duke i lene vendin betonit qe duhet te ngjeshet ne nje nivel pak me te larte se fundi i ndaleses se ujit para se te leshohet uji per te siguruar ngjeshje te plote te betonit rreth ndaleses se ujit.

5.11 Betonim ne kohe te nxehte

Sipermarresi duhet te tregojte kujdes gjate motit te nxehte per te parandaluar carjen apo plasaritjen e betonit. Aty ku eshte e realizueshme, Sipermarresi duhet te marre masa qe betoni te hidhet ne mengjes ose naten vone.

Sipermarresi duhet te kete kujdes te vecante per kerkesat e specifiuara ketu per kujdesin. Kallepet duhet te mbulohen nga ekspozimi direkt ne diell si para vendosjes se betonit, ashtu edhe gjate hedhjes dhe vendosjes. Sipermarresi duhet te marre masa te pershtatshme per te siguruar qe armimi dhe hedhja e mases per tu betonuar eshte mbajtur ne temperaturat me te uleta te zbatueshme.

5.12 Kujdesi per betonin

Vetem neqoftese eshte percaktuar apo urdheruar ndryshe nga Mbikqyresi i Punimeve, te gjitha betonet do te ndiqen me kujdes si me poshte:

-
1. **Siperfaqe betoni horizontale:** do të mbahet e lagët vashdimisht për të paktën 7 ditë pas hedhjes. Ato do të mbulohen me materiale uji mbajtes si thasë kerpi, pelhure, rere e paster ose rrogos ose metoda të tjera të miratuara nga Mbikqyesi i Punimeve.
 2. **Siperfaqe vertikale:** do të kujdesen fillimisht duke lene armaturat në vend pa levizur, duke varur pelhure ose thasë kerpi mbi sipërfaqen e perfunduar dhe duke e mbajtur vazhdimisht të lagët ose duke e mbuluar me plasmas.

5.13 Forcimi i betonit

Me perfundimin e germimit dhe aty ku tregohet në vizatimet ose urdherohet nga Mbikqyesi i Punimeve, një shtresë forcuese betoni e kategorisë D jo më pak se 75 mm e trashë ose e thellë do të vendoset për të parandaluar shperberjen e masës dhe për të formuar një sipërfaqe të paster pune për strukturën.

5.14 Kallepet ose armaturat

Armaturat ose kallepet duhet të jenë në përshatje me profilet, linjat dhe dimensionet e betonimit të percaktuara në skica, të fiksuara apo të mbeshitura me pyka apo mjete të ngjashme për të lejuar që ngarkimi të jetë i lehtë dhe format të levizën pa demtime dhe pa goditje në vendin e punës.

Furnizimi, fiksimi dhe levizja e kallepeve duhet të jetë pjesë e punës brenda cmimit njësi të paraqitur në Oferten e tenderit për kategori të ndryshme të betonit të furnizuar dhe të hedhur në punë.

Kallepi duhet të ndërtohet me vijë që mbyllën lehtësisht për largimin e ujit, materialeve të demshme dhe për qëllime inspektimi, si dhe me lidhës për të lehtësuar shkeputjen pa demtuar betonin. Të gjitha mbeshteteset vertikale duhet të jenë të vendosura në mënyrë të tillë që mund të ulen dhe kallepi të shkeputet lehtë në goditje apo sheputje. Kallepe për trarët duhet të montohen me një pjesë ngritese 6mm për çdo 3m shtrirje.

Metodat e fiksimit të kallepit faqe të ekspozuara të betonit nuk duhet të përfshijnë ndonjë lloj fiksusi në beton në mënyrë që të kemi sipërfaqe të sheshtë betoni. Asnjë bulon, tel apo ndonjë mjet tjetër përdorur për qëllime fiksimi të kallepeve apo armimit nuk duhet të përdoret në betonim i cili do të jetë i papershkueshem nga uji. Lidhjet e përherëshme metalike dhe spesoret nuk duhet të kenë pjesë të tyre fiksive si të përherëshme Brenda 50 mm të sipërfaqes së

perfunduar te betonit, dhe ndonje vrime e lene ne faqet e betonit e paekspozuar duhet qe te mbyllet permes nje suvatimi me llac cemento te forte 1:2.

Nje tolerance prej 3mm ne rritje ne nivel do te lejohet ne ngritjen e kallepit i cili duhet te jete i forte, rigjid perkundrejt betoneve te laget, vibrimeve dhe ngarkesave te ndertimit dhe duhet te mbetet ne pershtatje te plote me skicen dhe nivelin e pranuar perpara betonimit. Ajo duhet te jete sic duhet i papershkueshem nga uji qe te siguroje qe nuk do te ndodhin "disekuilibra" ose largimin e llacit per ne bashkimet, ose te lengut nga betoni.

Te gjitha qoshet e jashtme te betonit qe nuk jane vendosur pergjithmone ne toke duhet tu jepet 18mm kanal, pervec aty ku tregohet ndryshe ne vizatimet.

Tubat, tubat fleksibel (per linjat elektrike) dhe mjetet e tjera per fiksimin dhe konet ose te tjera pajisje per formimin e vrimave, kanaleve, ulluqeve etj, duhet qe te fiksohen ne menyre rigjide ne armaturat dhe aprovimi i Mbikqyresit te Punimeve do te kerkohej perpara.

Druri (derrasa) i armaturave nuk duhet te deformohen kur te lagen. Per siperfaqe te paekspozuara dhe punime jo fine, mund te perdoret derrase armature e palemuar. Ne te gjitha rastet e tjera siperfaqja ne kontakt me betonet duhet te jete e lemuar (zduguar). Druri duhet te jete i staxhionuar mire, pa nyje, te cara, vrime te vjetra gozhdash dhe gjera te ngjashme dhe pa material tjetër te huaj te ngjitur ne te.

5.15 Ndertimi dhe cilesia e armatures

Armatura duhet te jete mjaft rigjide dhe e forte ne menyre qe t'i qendroje forces se betonit dhe te cdo ngarkese konstruktive dhe duhet te jete e formes se kerkuar. Njeri nga te dy materialet mund te perdoret, druri ose metal. Cilido material te jete perdorur, duhet te jete i mberthyer ne menyre gjatesore dhe terthore, i perforcuar dhe gjithashtu per te siguroje rigjiditetin duhet te jete i papershkueshem nga uji ne te gjitha rastet e paparashikuara.

Armatura e mire duhet te perdoret per te prodhuar nje pune perfundimtare me cilesi te larte pavaresisht qe gjurmët e shenjave te kallepit te armimit mbi siperfaqen e betonit do te mbeten. Armatura duhet te jete nga veshje me derrase te thate, ose armature me siperfaqe metalike te cilesise se larte duhet te perdoren. Armatura e cilesise se ulet mund te perdoret per siperfaqe qe duhet te suvatohen ose ato te gpropozura ne toke, dhe duhet te montohen nga derrasa ne forme pykash me qoshet e lemuara dhe te sigurta ose nga armatura celiku te aprovuara.

Pjesa e brendshme e te gjithë armaturave (perjashto ato per punimet qe do te mbarohen me suvatim) duhet te lyhen me vaj liri, nafte bruto, ose sapun cdo here qe ato te fiksohen. Vaji duhet te aplikohet perpara se te jete vendosur perforcimi dhe nuk duhet lejuar qe lysterja te preke peforcimin. Vajosja etj, behen qe te parandaloje ngjitjen e betonit tek armatura .

Armatura duhet te goditet pa tronditur, vibruar ose demtuar betonin. Armatura qe do te riperdoret duhet te riparohet dhe pastrohet perpara se te rivendoset. Siperfaqet e brendshme te gjithë armaturave duhet te pastrohen komplet perpara vendosjes se betonit.

Kur armatura eshte prej lende drusore, siperfaqja e brendshme duhet te laget pikerisht perpara se te hidhet betoni per te shmangur keshtu absorbimin e lageshtires nga betoni.

Megjithate per ndonje armature momentale ose te propozuar duhet te merret miratimi i Mbikqyresit te Punimeve, dhe Sipermarresi duhet te mbaje pergjegjesi te plote per kapacitetin e tij dhe per permbushjen e kesaj klauzole si dhe per ndonje konseguence te dukshme te nje pune te parakohshme ose te demshme.

Ai duhet te heqe dhe rivendose ndonje ngritje te manget ose derdhje te betonit per te cilen armatura ka defekte ne zbatim te kesaj klauzole, ne nje mase te tille sic ndoshta kerkohet nga Mbikqyresi i Punimeve.

Pasi te vendoset ne pozicion armatura duhet te mbrohet kundrejt te gjitha demtimeve dhe efekteve te motit dhe ndryshimeve te temperatures. Ne qofte se kjo eshte gjetur si e pazbatueshme per vendosjen e menjehereshme te betonit, armatura duhet te inspektohet perpara se betoni te hidhet per t'u siguruar qe bashkimet jane te puthitura, qe forma eshte sipas modelit dhe qe te gjitha papastertite jane rihequr perfshire ndonje veprim te ujit nga lageshtira e permendur me siper

Vetem lidhjet dhe shtrengimet etj. te aprovuara nga Mbikqyresi i Punimeve duhet te perdoren. Terheqjet, konet, pajisjet larese ose te tjera mekanizma te cilat lene vrima ose depresione ne siperfaqen e betonit me diametra me te medha se 20 mm nuk do te lihen brenda formave.

5.16 Heqja e armatures

Armatura nuk duhet te levizet derisa betoni te arrije fortesine e duhur per te siguruar nje qendrueshmeri te struktures dhe per te mbajtur ngarkesen ne keputje dhe cdo ngarkese konstruktive qe mund te veproje ne te. Betoni duhet te jete mjaft i forte dhe te parandalohet demtimi i siperfaqeve nepermjet perdorjes me kujdes te veglave ne heqjen e formave.

Armatura duhet te hiqet vetem me lejen e Mbikqyresit te Punimeve dhe puna e dukshme pas marrjes te nje lejeje te tille duhet te kryhet nen supervizionin personal te nje tekniku ndertimi kompetent. Kujdes i madh duhet te ushtrohet gjate levizjes se armatures per te shmangur tronditjet ose ne te kundert shtypjen ne beton

Ne rastin kur Mbikqyresi i Punimeve e konsideron qe Sipermarresi duhet te vonoje heqjen e armatures ose per shkak te kohes ose per ndonje arsye tjeter ai mund te urdheroje Sipermarresin qe te vonoje te tilla levizje dhe Sipermarresi nuk duhet te ankohet per vonesa ne konseguence te kesaj.

Pavaresisht nga kjo ndonje njoflim i lejuar ose aprovim i dhene nga Mbikqyresi i Punimeve, Sipermarresi duhet te jete pergjegjes per ndonje demtim per punen dhe cdo demtim per rrjedhim shkaktuar nga levizja ose qe rezulton nga levizja e armatures.

Tabela meposhte eshte dhene si nje guide per Sipermarresin dhe nuk ka rruge qe eliron Sipermarresin nga detyrimet ketu:

Tipi i Armatures	Betoni
Soleta dhe traret ne ane te mureve dhe kollonat e pangarkuara	1 Dite
Mbeshtetjet e soleta dhe trareve te lena qellimisht ne vend	7 Dite
Levizja e qellimshme e mbeshtetseve Te soletave dhe trareve (temperatura e ambientit duhet te jete 25 grade celsius)	14 Dite

5.17 Betoni i parapergatitur

Perjashto rastin kur specifikohet ndryshe ketu njesite e betonit te parapergatitur duhet te derdhen ne tipin e aprovuar te cdo kallepi me nje numer **individual** ose shkronje per qellime identifikimi. Numri i shkronjes duhet te jete ose i stampuar ose e futur ne kallep ne menyre qe cdo njesi e betonuar ne nje kallep te posacem do te deshmoje identifikimin e kallepit. Ne vazhdim data e betonimit te produktit duhet gjithashtu te gervishtet ose lyhet me boje mbi modelin. Pozicioni i shenjës se identifikimit te kallepit dhe dates duhet te jene ne faqen e cila nuk do te ekspozohet ne punen e perfunduar dhe duhet te aprovohet nga Mbikqyresi i Punimeve perpara se betonimi te filloje.

Betoni per njesine e parafabrikuar duhet te testohet sic specifikohet ketu dhe duhet te vendoset dhe kompaktohet nga menytrat e aprovuara nga Mbikqyresi i Punimeve.

Njesite e betonit te parafabrikuar nuk duhet te levizen ose transportohen nga vendi i betonimit derisa te kete kaluar nje periudhe prej 28 ditesh nga data e betonimit.

Klauzolat ketu referuar betonit, hekurit te armuar dhe armatures duhet zbatuar njesoj edhe per betonin e parapergatitur.

5.18 Pllakat e betonit

Pllakat e betonit duhet te prodhohen ne fabrika te specializuara per prodhimin e tyre. Ato duhet te plotesojne nje sere kerkesash:

Dimensioni	20x10x6cm
Perdorimi	Kembesore dhe Trafik te Lehte
Pesha specifike	>2200 kg/m ³
Rezistenca ne shtypje	>500 kg/cm ²
Pershkueshmeria nga uji	<12%
Ngjyra	Sipas Porosise
Sasia per m ²	50 cope

Pllakat duhet te jene te prodhuara me dy shtresa

Shtresa 1 – Shtresa e Poshteme, perben 88% te volumit te pllakes dhe do jete e prodhuar ne presa me presion dhe vibrim per te garantuar Marken e Betonit dhe uniformitetin. Betoni i prodhuar duhet te jete i Klases A-A, I pergatitur me Inerte te fraksionuara me granulometri 0-8mm dhe çimento Portland e rezistueshme. Ngjyra ne kete shtrese mund te realizohet me porosi.

Shtresa 2 – Shtresa e Sipërme, perben 12% te volumit te pllakes (spesorit) realizohet me inerte te fraksionuara me granulometri 0-5mm, inerte te seleksionuara kuarci me granulometri 1-3mm, oksid hekuri dhe çimento Portland e rezistueshme.

Pllakat duhet te jene te prodhuara me siperfaqe te ashper (per te evituar rreshqitjen) dhe te rezistueshme ndaj ngricave.

5.19 Mbulimi i cmimit njesi per betonet

Cmimi njesi per nje meter kub beton I derdhur mbulon furnizimin e inerteve, cimentos dhe ujit dhe perzjerjen, hedhjen dhe ngjeshjen ne cdo seksion ose trashesi, kujdesin, provat dhe te gjitha

aktivitetet e tjera qe pershkruhen me siper te cilat jane domosdoshmerisht te nevojshme per ekzekutimin e punimeve.

Perveç sa me siper, formimi i bashkimeve siç tregohen ne vizatimet ose siç instruktohen nga M.P., mbushja e bashkimeve me material izolues, vedosja e armimit ku te jete e nevojshme, armaturat dhe fuqia punetore jane perfshire ne cmimin njesi te betoneve.

Vetem kosto e transportimit te inerteve, cimentos hekurit nuk perfshihen ne cmimin njesi te betonit, por ne cmimin njesi te transportit.

Matjet: Matja e volumit te betonit te derdhur do te bazohet ne permasat e marra nga vizatimet qe lidhen me kete punim.

Cdo volum betoni pertej llimiteve te treguara ne vizatime nuk do te paguhet nese M.P. nuk ka instruar ndryshe paraprakisht me shkrim.

Cmimet njesi per zera te ndryshme punime betoni jane si me poshte:

Betone Kat. A&A(s) (M100, konform STASH 5112-78)

Betone Kat. B&B(s) (M200, konform STASH 5112-78)

Betone Kat. C&C(s) (M250, konform STASH 5112-78)

Betone Kat. D&D(s) (M300, konform STASH 5112-78)

KAPITULLI VI
PUNIMET ELEKTRIKE

TABELA E PERMBAJTJES

- 6.1 KABLLOT
- 6.2 PANELET E KOMANDIMIT
- 6.3 PUSËTAT DHE KAPAKET PREJ GIZE
- 6.4 TUBAT PLASTIKE
- 6.5 TUBAT METALIKE
- 6.6 NDRIÇUESIT
- 6.7 SHTYLLAT

6.1 Kabllot

Kabllot duhet te plotesojne keto karakteristika te pergjithshme teknike:

1. Kabell per transmetim energjie elektrike, i izoluar me gome etilpropilenik me shkalle te larte cilesie G7 dhe shtrese izolacioni PVC, qe nuk lejon ndezjen e shkendijes dhe zvogeluese te emetimit te gazrave gerryes.
2. Te jene kablllo multipolare me percjelles fleksibel
3. Percjellesi te jete baker, fleksibel, i veshur
4. Izolacioni te jete perzirje gome etilpropilenik ne temperature te larte 90° C e cilesise se larte G7.
5. Materiali mbushes te jete jothithes i lageshtires, qe nuk lejon ndezjen e shkendijes dhe redukton emetim te gazrave korrodive
6. Shtresa e jashtme e izolacionit te jete perzierje termoplastike PVC e kualitetit Rz, qe nuk lejon ndezje te shkendijes dhe reduktuese te emetimit te gazrave korrodues.
7. Karakteristikat teknike:

- Tensioni nominal	0,6/1KV
- Temperatura e punes	90 °C
- Temperatura ne lidhje te shkurter	250° C
- Temperatura max.e magazinimit	40 °C
- Sforcimet maksimale per 1mm2seksioni	50N/mm2
- Rezja minimale e perthyerjes kabllit	4 fishi i diametrit te jashtem
8. Fusha e perdorimit:Kabell per transmetim energjie, per montim ne ambiente te jashtme te lagura,per vendosje ne mure e struktura metalike si dhe per shtrim nen toke
9. Te jene te markuara me markat e cilesise IMQ ose CE, G7 ose specifikisht te ngjashme me to.
10. Te shoqerohet me flete katalogu te fabrikes perkatese prodhuese, dhe mundesisht edhe me kampionature.

6.2 Panelet e Komandimit

- Kasetat metalike duhet te jene hermetike, te mbyllura me celes, me permase 750x500x200mm

-
- Automatet 4 polare me rryme 4x16 A duhet te kene keto karakteristika

Tipi magnetotermik

Norme e referimit CEI EN 60898

Versioni 4P

Karakteristika magnetotermike C

Rrymat nominale ne 30°C 16A

Tensioni nominal 400V

Tensioni maksimal i punes 440V

Tensioni i izolacionit 1 kV

Frekuenca nominale 50 Hz

Fuqia nominale e shkeputjes se qarkut te shkurter 10kA

Temperatura e punes -25-60°C

Numri maksimal I manovrave elektrike 10.000 cikle

Numri maksimal I manovrave mekanike 20.000 cikle

Grada e proteksionit IP20/ IP40

Seksioni maksimal I kabllimit 50-70mm²

Automatet 1 Polare me rryme 16 A duhet te kete keto karakteristika teknike:

Grada e proteksionit IP20/ IP40

Seksioni maksimal i kabllimit 4x6 mm²/ 4x10 mm²



Salva vita Per mbrojtje direkte nga goditjet elektrike 16 A/0.03A

Item specifics

Brand Name: **TONGOU**

Is_customized: **Yes**

Rated current: **16A**

Rated residual operating current : **30 mA**

Model: **Electro-magnetic type**

Electro-mechanical endurance: **More than 4000 cycles**

Residual Current characteristic: **AC**

Type: **Residual Current**

Model Number: **RD4-63**

Rated Voltage: **220V 380V 400V AC**

Rated making and breaking capacity: **630A**

Rated frequency: **50/60Hz**

Certification: **CE CB TUV**

Standard: **IEC/EN 61008-1**

6.3 Pusetat dhe Kapaket prej gize te pushtave

Pusetat do te jene betoni me dimensione sipas vivatimeve. Menyra e realizimit te trupit te pushtes do jete sin e Kapitullin 5 (Betonet)

Kapaket prej gize te pushtave duhet te plotesojne keto kondita:

- Materiali gize e derdhur
- Permasat 400x400x500mm
- Forma drejtkendore
- I kompletuar me gjithe kornizen perkatese

6.4 Tubat Plastike

- Tubi fleksibel D=90mm duhet te plotesojne keto kushte:
 - Sigla FU 15
 - Normativa CEI EN 50086-1
 - Marka e cilesise ne cdo 3 ml IMQ, ose CE, G7 ose specifikisht te ngjashme me to.
 - Materiali : polietilen. Tubat me 2 shtresa te densiteteve te ndryshme.
 - Fusha e perdorimit: per impiante nentokesore te rrjetave elektrike e telekomunikacionit.
 - Vendorsja : nen toke.

6.5 Tubat Metalike

- Tubat metalik duhet te jene pa tegel saldimi dhe te jene te zinguar, prodhime te standartizuara sipas normave europiane.

6.6 Shtyllat dhe Ndriçuesit

Per bllokun e pare kemi vendosur tipin 1 te shtylles e cila vendoset 7 m mbi toke dhe 80 cm e inkastruar ne toke. Vendorsja e tyre ne plan do te behet ne distance cdo 25m nga njera-tjetra ne forme shahu. Karakteristikat e saj specifike vijojne si me poshte:

SHTYLLA

Forma: Konike

Materiali: Celik i zinkuar

Lyerja: Boje elektrostatische (200 ° C)

Lartesia: 600-900cm

Kartasa: Alumin i anodizuar, IP66

NDRICUESI: LED

Fuqia: 40W-120W

Ngjyra: 3000K-6500K 3600

Fluksi: Im-16800lm

Lente: Asimetrike

Jetegjatesia: 100 000 ore



Foto perkatese te shtylles tip 1 dhe ndricuesit te saj.

Per bllokun e dyte kemi vendosur tipin 2 te shtylles e cila vendoset 5 m mbi toke dhe 80 cm e inkastruar ne toke. Vendojsja e tyre ne plan do te behet ne distance cdo 25m nga njera-tjetra ne forme shahu. Karakteristikat e saj specifike vijojne si me poshte:

SHTYLLA

Forma: Cilindrike

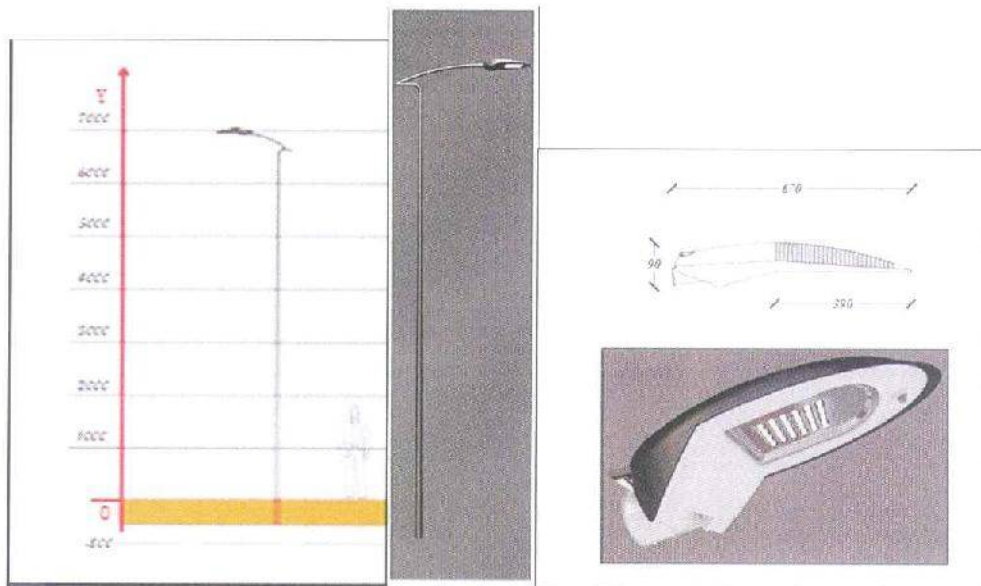
Materiali: Celik i zinkuar

Lyerja: Boje elektrostатike (200 ° C)

Lartesia: 600-800cm

Kartasa: Alumin i anodizuar, IP66

NDRICUESI: LED

Me Shkarkese

Fuqia: 60W-120W

250W-400W

Ngjyra: 3000K-6500K

2000K-5000K

Fluksi: 4800-10800lm

25000lm-35000lm

Lente: Asimetrike

Jetegjatesia: 100 000

100 000 ore

Llamba:

Sodium /Metalhalide

Portollamba:

E40

Reflektori:

Alumin me shkelqim





Foto perkatese te shtylles tip 2 dhe ndricuesit te saj.

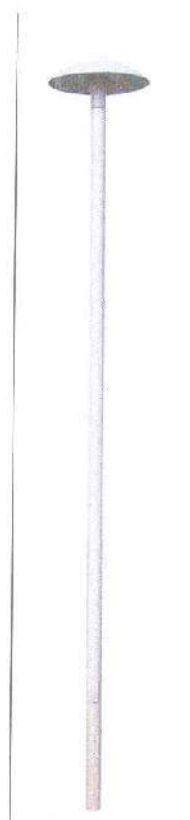
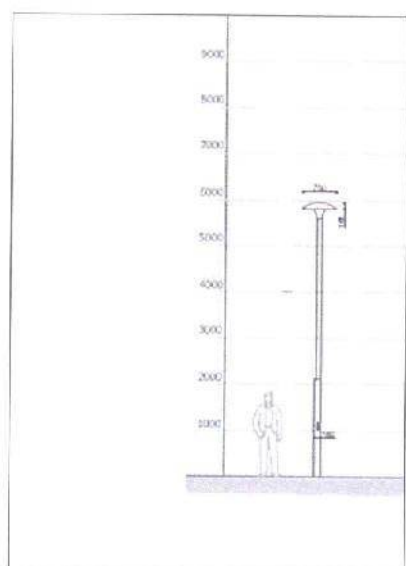
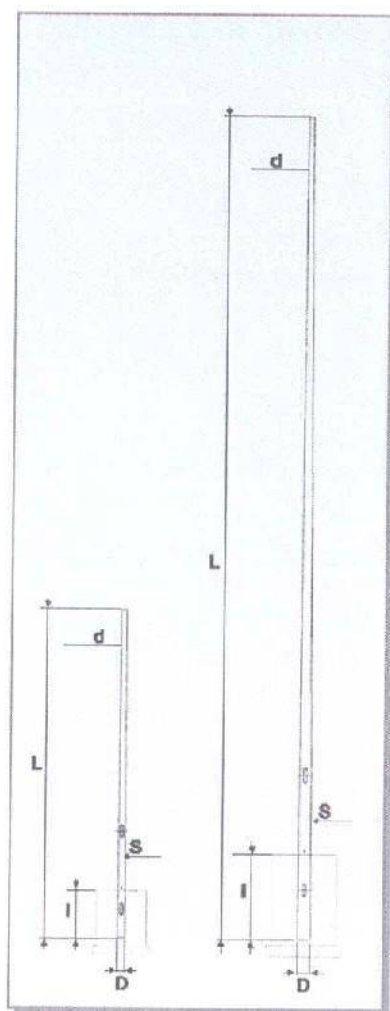

Paraqitje skematike e vendosjes se shtylles mbi toke dhe inkastrimit te saj nen toke.

KAPITULLI VII
KANALIZIMI I UJERAVE TE ZEZA DHE SHIUT

TABELA E PERMBAJTJES

7.1 TE PERGJITHESHME

7.2 SHTRIMI NE KANAL

7.3 MJETET SHTRUESE TE TUBACIONIT DHE PERDORIMI I SAKTE I TYRE

7.4 INSTRUKSIONE MONTIMI

7.5 TESTI PARAPRAK

7.6 TRANSPORTI DHE MAGAZINIMI

7.7 GERMIMI DHE MBUSHJA

7.8 NDERTIMI I PUSETAVE

7.9 DERDHJET E UJERAVE TE ZEZA

7.10 PERSHKRIMI I ÇMIMIT NJESI TE TUBAVE PVC PER KANALIZIMET

7.11 PERSHKRIMI I ÇMIMIT NJESI PER PUSETAT

7.1 Te pergjithshme

Tubat e PVC-se PER KANALIZIMET jane llogaritur per ngarkesa te renda, te brinjuar ose HDPE-100 me SDR-41.

Tubat do te furnizohen ne komplet se bashku me bashkuesit dhe shtesa te tjera te nevojshme

Kanalet e tubacioneve, shtratimi dhe mbulimi jane pershkruar ne kapitujt e tjere.

Pervec se modifikuar ose shtuar si ketu, te gjitha tubat PVC do te plotesojne standardet kombetare dhe nderkombetare.

Cdo tub duhet te kete te shenuar ne te ne menyre permanente te dhenat me poshte:

Daten e prodhimit

Emrin e prodhuesit

Shenimi duhet te jete i trupezuar ne tub ose i shkruar me boje rezistente ndaj ujit.

7.2 Shtrimi ne kanal

Ne pergjithesi, tubacionet e PVC-se shtrohen ne kanale, ne varesi te kushteve klimatike dhe te tokes ne nje thellesi e cila jepet ne projekt (Ne profilin gjatesor dhe terhor)

Karakteristikat gjeologjike te tokes dhe ngarkesa e trafikut ndikojne ne dimensionet e kanalit te tubit dhe ndikojne gjithashtu ne kapacitetin e ngarkeses qe mban tubi vete.

Gjeresia e tabanit te kanalit, kushtezohet nga diametri i jashtem i tubacionit si dhe nga domosdoshmeria e krijimit te nje hapesire pune te dystuar (hapesira minimale e punes). Duke ju permbajtur te dhenave te siperpermendura te gjatesise h dhe gjeresise, fundi i gropes duhet te krijoje kushtet optimale, qe linja te mbivendoset ne te gjithe gjatesine e saj. Mbishtresizimet duhet te ndahen mundesisht ne menyre te barabarte, duke eliminuar keshtu presionin e ushtruar prej tyre.

Tabani i kanalit nuk duhet te jete i shkriftezuar. Nese ky taban eshte i shkriftezuar, atehere duhet qe perpara vendosjes, ai te dystohet, shtypet ose te mbulohet me nje shtrese te posaqme. Edhe siperfaqet e shkriftezuara, por jo te forta duhet te ngjeshen.

Neqoftese kemi te bejme me siperfaqe shkembore ose gurore duhet qe fundi i kanalizimit te ngrihet te pakten 0.15 m dhe siperfaqja te mbulohet me nje shtrese pa gure (shih Projektin). Kesaj mund ti shtrohet rere, zhavorr i imet ose toke e paster dhe masa e krijuar ngjeshet.

Thellesia minimale e shtrimit zakonisht diktohet nga intersektimet me tubacioneve komunale ekzistuese (te ujesjellesit, te rrjetit Elektrik, telefonik, te ujrave te shiut etj). Ne rruget me trafik te rende nuk rekomandohet qe tubat te shtrohen me mbulim me te vogel se 1.0 m. Ne raste te tilla mund te propozohet nje veshje me beton.

Thellesia e lejuar e hapjes se seksionit te kanalit jepet ne projekt.

Duhet bere kujdes qe fundi i kanalit ku do te shtrohen tubat te jete i rrafshet, pa gure dhe mjaft i forte. Ne qofte se ne germimin me eskavator kjo nuk sigurohet, atehere 20 cm-at e fundit duhen germuar me krah.

Kerkesat e me poshtme jane baze dhe duhen marre parasysh nese duam te shtrijme tubat PVC ne perputhje me standartet;

- perdorimi i nje stafi te specializuar
- pajisja e mjaftueshme me mjete adekuate shtresuese
- mbikqyrje e vazhdueshme
- pranim i rregullt deri ne testin e sterilizimit
- perpilimi i dokumentacionit teknik/azhornimi

Vetem nese ka perputhje me keto kerkesa baze tubacioni i instaluar do te funksionoje ne menyre perfekte per aq kohe sa eshte parashikuar.

7.3 Mjetet shtruese te tubacionit dhe perdorimi i sakte i tyre

Mjetet e permendura me poshte duhet te jene ne nje numer te mjaftueshem ne kantier

Veglat TYTON, lubrifikante, mjete prerres

Vegla TYTON perdoret per pastrimin e gotave, dhe kontrollimin per mbeshtetjen si duhet te gomines TYTON pas gotes.

Lubrifikant per TYTON dhe lidhje standarte

Mjete prerres

Per prerjen e tubave prej PVC-je, disqe abrazive prerres jane pare si me te pershtatshmit.

Preres me gur zmeril dhe flete sharre mund te perdoren

7.4 Instruksionet e montimit

Hapat qe duhen bere perpara montimit:

Futni gominen brenda ne gote ne menyre te tille qe pjesa e forte e gomines te qendroje e mbeshtetur ne menyre te qendrueshme. Shtypeni gominen mire derisa te bindeni qe eshte pershtatur plotesisht.

Vendosja e gomines mund te lehtesohet nepermjet shtypjes se saj ne dy pika dhe duke e shtypur me pas ne te dy anet. Kufiri i brendshem mbrojtës nuk duhet te dale nga pjesa mbrojtëse e gotes.

Kujdes ne transportimin dhe levizjen e tubave, sepse mund te shkaktohen plasaritje te padukshme.

Tubat prodhohen ne gjatesi 6.0m (mund te behen edhe porosi te veçanta). Mund te priten kudo, midis bordurave, me sharra te zakonshme druri (dore ose mekanike, por jo me sharre zinxhir). Buza e prerjes pastrohët me lime druri ose vegla te tjera ferruese.

Shtrimi fillon nga pika me e ulet. Kupa eshte mire te vihet ne drejtimin ngjites (Siper). Buza e tubit dhe kupes duhen pastruar me kujdes. Mbas kesaj guarnicioni special gome vendoset ne thellimin e dyte midis bordurave (numruar nga buza e gypit. Duhet kontrolluar qe guarnicioni te kete zene vend mire ne thellim dhe te mos jete perdredhur.

Mbas kesaj siperfaqja e brendeshme e kupes lyhet me sapun ose me lendet e tjera te zakonshme, mandej tubi shtyhet brenda kupes me veglat e zakonshme, derisa te takoje. Nuk duhet terhequr mbrapsht fundi i tubit..

7.5 Testi Paraprak

Ky test kryhet para testit kryesor. Qellimi i testit paraprak eshte te ndaloje ndonje ndryshim ne volumen brenda linjes qe mund te shkaktohet nga presioni i brendshem, koha dhe temperatura, keshtu qe keto lexime qe do te merren menjehere ne testin kryesor pasucs do te jape prova te qarta mbi saktesine e testit te seksionit.

Mbas uljes se presionit dhe aty ku eshte e nevojshme zbrazjes se tubacionit, eliminoni rrjedhjet ne lidhjet dhe korrigjoni ndryshimet ne pozicione.

Presioni i proves deri ne 10 Atm: 1.5 x 10

Presioni i proves mbi 10 Atm: 10 + 5 bar

Kohezgjatja e proves se presionit: te pakten 12 ore

Testi (prova) kryesore

Kjo prove ndjek menjehere proven paraprake.

Presioni proves deri: 1.5 x 10

Presioni i proves mbi 10Atm: 10 + 5 bar

Kohezgjatja e proves: per DN deri 150, 3 ore

nga DN 200, 6 ore

7.6 Mbajtja dhe transportimi i tubave ne zone

Tubat PVC do te mbahen me kujdes gjate gjithë kohes se prodhimit, transportimit ne vendin e punes dhe instalimit. Çdo tub do te inspektohet ne menyre te kujdesshme sipas standarteve te kerkesave te specifikimit gjate dorezimit dhe perpara se te shtrihen. Asnje tub i krisur, i thyer apo me difekt nuk do te perdoret ne veper. Dentimi i pjeses fundore te tubave qe sipas Mbikqyresit te Punimeve mund te shkaktoje lidhje difektoze, do te jete shkak i mjaftueshem per te hequr tubat e demtuar.

Tubat do te pastrohen plotesisht nga mbeturinat me brendesi perpara se te instalohen dhe do te mbahen te paster ne pergjegjesine e Sipermarresit deri ne marrjen ne dorezim te punimeve. Te gjitha kontaktet siperfaqesore te bashkimeve do te mbahen te pastra deri sa te kete perfunduar bashkimi, Do te merren masa per ndalimin e futjes se materialeve te huaja ne brendesi te tubave gjate instalimit. Ne tuba nuk do te vendosen, mbetje, vegla pune, roba ose materiale te tjera.

7.7 Germimi dhe mbushja ne shkemb

Germimi dhe mbushja e instalimeve te kanalizimeve do te jene sic jane specifikuar ne Seksionin 2 (Germime dhe Punime Dheu) dhe seksionin 3 (Mbushjet dhe Mbulimet) te ketyre specifikimeve teknike.

7.8 Ndertimi i pusetave

Sipermarresi do te ndertoje puseten ne pozicionet dhe dimensionet e treguara ne projektin e Kontrates, ose sic udhezohet nga Mbikqyresi i Punimeve.

Pusetat do te lejojne hyrje per te bere inspektimin dhe pastrimin e kanaleve dhe do te jene vendosur ne pika ku ka ndryshim te drejtimeve, ndryshime te madhesis se tubave, ndryshime te pernjehereshme te pjerresise.

Muret e pusetave do te ndertohen me tulla argjile te pjekura mire te markes M 75 ose nga pllaka betoni te parapergatitura me raportin 1:2 çimento / rere me bashkim me llaç çimento, siç tregohet ne vizatimet.

Gjate gjithe gjatesise se pusetes do te ndertohet nje kanal sipas aksit te tubacionit te kanalizimit per te percjelle ujerat e zeza nga nje tubacion kanalizimi tek tjetri pa nderprerje te prurjes.

Gjate ndertimit te pusetes do te fiksohen ne muret e saj shkalle prej hekuri te galvanizuar me gjeresi vertikale dhe horizontale prej 300 mm. Hapja e vrimave ne mure mbas ndertimit nuk do te lejohet.

Pasi hapet gropa e pusetes, toka duhet te pergatitet ne menyre qe te siguroje themele te pershtateshme. Per kete arsye toka poshte bazamentit te pusetes do te kompaktesohet. Nqs toka ekzistuese nuk siguron nje bazament te pershtatshem atehere do te perdoret zhavorr dhe/ose beton M – 200.

Pjesa e poshteme e pusetes eshte zakonisht prej betoni, me pjerresi drejt nje kanali te hapur qe eshte zgjatje e kanalizimit me te ulet. Ky kanal duhet te jete i percaktuar shume mire dhe me thellesi te mjaftueshme ne menyre qe te parandaloje derdhjet e kanalizimeve te perhapen mbi fundin e pusetes. Pjesa e brendeshme e pusetes duhet te suvatohet me suva 1:2 çimento / rere.

Zona perreth pusetes nuk mund te mbushet menjehere pasi puna per mbushjen duhet te behet kur suvaja te jete perfunduar. Nqs puseta eshte ndertuar ne nje rruge te pambaruar korniza e hekurit dhe kapaku mbullues nuk vendosen ne pusete, ndersa nje pllake çeliku vendoset siper pusetes derisa rruga te asfaltohet.

Kapaket e pusetave dhe te puseve ne rruge do te jene prej beton arme. Kapaket dhe kornizat do te parashikohen sipas hapesires drite te pusetes siç eshte treguar ne vizatime.

Kapaket do të vendosen në nivelin dhe pjerresinë përfundimtare të sipërfaqes së rrugës, në rrugët me asfalt, 20 mm më lart në rrugët e shtruara me makadam dhe 50 mm më lart në rrugët e pashtruara. Në sipërfaqet e hapura dhe fushat kapaku do të jetë 500 mm mbi zonën rrethuese, ose siç përcaktohet nga vizatimet ose udhëzimet e Mbikqyresit të Punimeve.

7.9 Derdhjet e ujerave të zeza

Vendndodhja dhe kuota e shkarkimit të ujerave të zeza do të jetë siç tregohet në vizatimet perkatese ose siç udhëzohet nga Mbikqyresi i Punimeve.

7.10 Përshkrimi i çmimit njësi të tubave për kanalizimet

Kosto e gërmimit, mbulimit dhe transportit të tubave janë përfshirë në përshkrimin e çmimeve njësi që lidhen me këto punime.

Furnizimi i tubacioneve të gjitha diametrave, mbajtja, shtrirja, furnizimi i të gjitha materialeve të nevojshme, veglave, pajisjeve të kerkuara për shtrimin e tubave, fuqia puntore, pershtatesit, bashkuesit, izoluesit, prova e tubave, sigurimi dhe instalimi i shiritave me ngjyre, sheshimi i sipërfaqes, hekuri dhe armimi i tubave dhe të gjitha aktivitetet siç përshkruhen më sipër janë përfshirë në çmimin njësi për një meter tubacion kanalizimesh.

Matja: Linja e qendrës së tubave PVC do të matet në meter linear nga faqja e brendshme e pusëtës në faqen e brendshme të pusëtës pasuese përgjatë aksit të tubit.

7.11 Përshkrimi i çmimit njësi për pusetat

Koston e gërmimeve, mbulimit, dhe transportit të inerteve, cimentos dhe hekurit e armimit, janë mbuluar në çmimet që lidhen me këto zera punimesh, prandaj, nuk përfshihen në çmimin njësi për pusetat.

Çmimi njësi për pusetat përfshin furnizimin e cimentos, inerteve, ujit, armimit shtratimit, aramturat, forcimi i bazamentit të pusëtës, lidhja e tubacionit pjesët lidhëse për lidhjen me hyrjet në rrugë, suvatimi i bashkueseve me llacimento, perzierja dhe hedhja e betonit, bankinat, furnizimi dhe instalimi i mbulesave të pusëtave dhe sheshimi i sipërfaqes përreth, ngritja e materialeve duke përfshirë por jo kufizuar furnizimin e të gjitha materialeve, pajisjeve, veglave dhe fuqisë puntore, si dhe, ngarkimin, transportin dhe shkarkimin e mbulesave të pusëtave.

Matja: Matjet do të bazohen në numrin e pushtave të ndërtuara. Thellesia është distanca vertikale ndërmjet niveli të tokës dhe kuotes së projektit.

Pllaka e betonit

Pllakat e betonit duhet të prodhohen në fabrika të specializuara për prodhimin e tyre. Ato duhet të plotësojnë një sërë kërkesash:

Dimensioni 30x15x6cm

Perdorimi Kembësorë dhe Trafik të Lehtë

Pesha specifike >2200 kg/m³

Rezistenca në shtypje >500 kg/cm²

Pershkueshmeria nga uji <12%

Ngjyra Sipas Porosise

Sasia për m² 11.1 cope

Pllakat duhet të jenë të prodhuara me dy shtresa

Shtresa 1 – Shtresa e Poshteme, përben 88% të volumit të pllakes dhe do të jetë e prodhuar në presë me presion dhe vibrim për të garantuar Marken e Betonit dhe uniformitetin. Betoni i prodhuar duhet të jetë i Klases A-A, i përparitur me Inerte të fraksionuara me granulometri 0-8mm dhe çimento Portland e rezistueshme. Ngjyra në këtë shtresë mund të realizohet me porosi.

Shtresa 2 – Shtresa e Sipërme, përben 12% të volumit të pllakes (spesorit) realizohet me inerte të fraksionuara me granulometri 0-5mm, inerte të seleksionuara kuarcë me granulometri 1-3mm, oksid hekuri dhe çimento Portland e rezistueshme.

Pllakat duhet të jenë të prodhuara me sipërfaqe të ashpër (për të evituar rreshqitjen) dhe të rezistueshme ndaj ngricave.

KAPITULLI VIII

SINJALISTIKA

8. PAISJET E SHITRESES QARKULLUESE

PËRGJITHËSHME

8.1 Përshkrimi

Paisjet inxhinierike për rrugë duhet:

- T'i udhëzojnë pjesëmarrësit në trafik,
- T'ua tërheqin vëmendjen për rastin e rrezikut të përhershëm apo të përkohshëm,
- T'ua komunikojë komunikimet e trafikut, ndalesat dhe obligimet,
- T'ua sigurojnë informatat e nevojshme dhe të dobishme dhe
- T'i sigurojë kushtet e tjera për trafik të sigurtë, komod dhe të papenguar.

Paisjet inxhinierike për trafik duhet të specifikohen në detale në projektin zbatues, në përputhje me rregullativën relevante. Gjatë projektimit të trafikut, paisjeve inxhinierike, duhet patur parasyshë se, në princip, paisjet e tilla mund të jenë të vendosura në lokacionet e tilla dhe në masë të tillë sa të mund të sigurohen kushte adekuate për përdorimin e sigurtë të sipërfaqeve të trafikut nga të gjithë pjesëmarrësit e trafikut.

Këto kushte të Posaçme teknike përmbajnë kërkesat e përgjithshme për:

- Paisjet e vendosura mbi dhe anash rrugës,
- Shenjat e rrugëve,
- Paisjet treguese të trafikut,
- Paisjet për sigurinë e trafikut,
- Paisjet për heqjen e borës dhe kontrollin e akullit, dhe
- Paisjet tjera të rrugëve.

8.2 Materialet themelore

Varësishtë nga destinimi I përdorimit dhe të kushteve në të cilat do të përdoren paisjet inxhinierike të rrugëve, kryesishtë këto materiale duhet të përdoren:

- Paimet e punuara nga hekuri dhe alumini,
- Materialet plastike,
- Druri,
- Betoni dhe
- Ngjyrat

Të gjitha materialet e projektuara për përdorimin e paisjeve inxhinierike të rrugëve duhet të jenë konform kërkesave të caktuara për pjesët e posaçme të punëve në projektin zbatues dhe në kushte teknike. Kontraktori mund të përdorë vetëm materialet e tilla të cilat janë të caktuara në dokumentacionin e aplikueshëm ose të cilat janë të aprovuara nga inxhinieri mbikëqyrës të plotësuar me ndryshimet sipas marrëveshjes.

8.3 Kualiteti I materialit

Të gjitha materialet të cilat duhet të përdoren për paisje inxhinierike të rrugëve duhet të jenë konform specifikimeve nga projekti, rregullave së aplikuar dhe këtyre kushteve teknike ashtu që të sigurohet kualiteti adekuat I paisjeve për rrugë. Kualiteti I secilit lloj të materialit të cilin kontraktori do ta përdori për paisjet inxhinierike të rrugëve duhet të jetë konform specifikimeve të projektit, rregullave së aplikueshme dhe këtyre kushteve të posaçme teknike, ashtu që të sigurohet kualiteti adekuat I punëve të kryera në lidhje me paisjet e rrugëve. Kualiteti I secilit lloj të

materialit të cilin kontraktori tenton me e përdorë për paisjet inxhinierike për trafik për rrugë duhet të demonstrohet përmes të dhënave adekuate të dokumentuara, në përputhje me kërkesat e dhëna në seksionin , të KVRR dhe në rregullat e tjera të aplikueshme.

8.4 Metoda e kryerjes së punëve

Metoda e kryerjes së punëve në lidhje me paisjet inxhinierike të rrugëve duhet të jetë e caktuar në detaje me projekt I cili duhet të marrë parasysh të gjitha kushtet e caktuara në rregullat e aplikueshme si dhe në kushtet tjera teknike të cilat mund të kërkohen. Cdo projekt për paisje inxhinierike të rrugëve duhet të aprovohet nga punëdhënësi apo nga inxhinieri mbikëqyrës (brenda kufijve të autorizimeve të tija).

Nëse gjatë kryerjes së punëve në lidhje me paisjet inxhinierike të trafikut të rrugëve tregohet se projekti është jo komplet, kontraktori duhet që në raste të tilla të vazhdojë punën sipas shpjegimeve dhe instruksioneve të dhëna nga inxhinieri mbikëqyrës. Shpjegimet dhe instruksionet e tilla duhet të jenë pjesë përbërëse e projektit dhe nuk duhet të konsiderohen si modifikime të projektit. Nëse afarë do pune brenda paramasës së punëve për paisjet inxhinierike të trafikut të rrugëve nuk përfshihet në këto kushte të posaçme teknike, duhet të përdoren kushtet tjera të posaçme për punët e përmendura si pjesë përbërëse të projektit. Në mungesë të kushteve të tilla teknike, këto të fundit duhet të caktohen nga inxhinieri mbikëqyrës.

Kryerja e punëve në lidhje me paisjet inxhinierike të trafikut duhet të koordinohet me planin dinamik të punëve të terrenit dhe t'u adaptohet kushteve që mund të paraqiten në rrugë në qdo rast të posaçëm.

8.5 Kualiteti I punës së kryer

Kualiteti i paisjeve inxhinierike të trafikut të caktuara duhet të sigurohet që të jetë sipas projektit, rregulloreve të aplikueshme dhe kushteve relevante teknike. Në kohën e caktuar para fillimit të punëve, kontraktori duhet t'ia parashtrijë inxhinierit mbikëqyrës dokumentet me të dhënat e kualitetit të të gjitha materialeve (dhe, nëse kërkohet mbrojtje plotësuese e këtyre materialeve) të cilat do të përdoren për kryerjen e punëve në lidhje me paisjet inxhinierike të trafikut.

Nëse, rezistenca nga korozioni dhe ndikimet tjera të dëmshme të rrethinës I mungojnë në gjendje natyrore materialit I cili do të përdoret për paisje të rrugëve, materiali I tillë duhet të mbrohet duke përdorur ndonjërin nga metodat e caktuara në seksionet të këtyre KVR. Në

princip, cilado pjesë e paisjeve të punuara nga metali duhet të jetë e mbrojtur me galvanizim në të nxehtë. Paisjet inxhinierike të trafikut të rrugëve me defekte ose të dëmtuara pjesërisht mund të përdoren vetëm nëse kjo aprovohet nga inxhinieri mbikëqyrës dhe nëse kjo nuk e zvogëlon kualitetin e punëve në fjalë.

Të gjitha paisjet dhe makineria e përdorur për ekzekutimin e punëve në lidhje me paisjet inxhinierike të trafikut të rrugëve duhet të posedojnë certifikatat e testeve përkatëse, kapaciteti I të cilave është konform kërkesave nga projekti, rregulloret e aplikueshme dhe kushteve teknike. Nëse kërkohet nga inxhinieri mbikëqyrës, para fillimit të punëve kontraktori duhet ta demonstrojë aftësinë e tillë për sigurimin e kualitetit të caktuar të pjesës së caktuar të punëve në lidhje me paisjet inxhinierike të trafikut të rrugëve duke kryer testet e caktuara në vendin e caktuar sipas kërkesës së inxhinierit mbikëqyrës. Kontraktori mund të fillojë me ekzekutimin e punëve në lidhje me paisjet inxhinierike vetëm pasi që është siguruar aprovimi I inxhinierit mbikëqyrës. Nëse gjatë ekzekutimit të punëve inxhinieri mbikëqyrës vërenë çfarëdo devijimi të punëve të kompletuara në

lidhje me paisjet inxhinierike nga marrëveshja e arritur më parë e ekzekutimit, ai mund ta ndërpresë punën dhe të ndërmarrë masa adekuate.

8.6 Kontrolli I kualitetit

Kontrolli I kualitetit të punës së kryer në lidhje me paisjet inxhinierike të trafikut të rrugëve, siç është e specifikuar në këto Kushte të posaçme teknike, duhet të kontrollohet me testet rutinore dhe kontrolluese me vëllim të tillë çfarë kërkohet ose për të cilin është arritur marrëveshja gjatë punëve apo sipas rregulloret e aplikueshme apo kushteve teknike. Pas kompletimit të punëve, kontraktori duhet t'ia parashtrijë inxhinierit mbikëqyrës dokumentacionin me të dhënat përkatëse me të cilat tregohet se është arritur kualiteti I kërkuar I punëve të kryera.

8.7 Matja dhe pranimi I punëve

Punët e matura maten në përputhje me seksionin të KPRR dhe llogariten me metër kub. Të gjitha sasi të janë të matura sipas vëllimit real të kryer dhe llojit nga paramasa e projektit.

Me qëllim të pranimit të punëve të kryera, duhet të verifikohen kërkesat nga këto Kushte të posaçme teknike dhe nga seksioni I KPRR. Cfarëdo defekti i punëve i cili mund të gjendet duhet të eliminohet brenda afatit të përcaktuar nga inxhinieri mbikëqyrës. Shpenzimet për heqjen e defekteve të tilla duhet t'i bartë kontraktori, përfshirë edhe çmimin e kryerjes së testëve të nevojshme të cilat e demonstrojnë kualitetin joadekuat të punëve të kryera, si dhe ri testimin e nevojshëm i cili kërkohet pas kryerjes së përmirësimeve të nevojshme për konstatimin e kualitetit (tani) adekuat të punëve.

Për cilëndo punë e cila nuk është konform kërkesave të kualitetit, dhe të cilat kontraktori dështon t'i riparojë sipas instruksioneve të inxhinierit mbikëqyrës, kontraktori nuk ka të drejtë të kërkojë qfarëdo pagese. Kushtet e të garantuarit për pajset inxhinierike të trafikut të rrugëve duhet të përcaktohen me dokumentacionin kontraktues. Për qdo mall të ri, ose plotësues të paisjeve të pranuar inxhinierike të trafikut të rrugëve kontraktori duhet që në lidhje me këtë, të pregatis dokumentacionin adekuat dhe t'ia parashtojë inxhinierit mbikëqyrës me qëllim të futjes së tij në bankën e shënimeve të rrugës.

8.8 Llogaritja e çmimeve

Punët e kryera llogariten sipas seksionit të KPRR. Sasitë e caktuara sipas seksionit duhet të llogariten me çmim njësi. Çmimi njësi i kontraktuar duhet t'i përfshijë të gjitha shërbimet e nevojshme për kompletimin e punëve të kryera. Kontraktori nuk ka të drejtë të kërkojë kurrëfarë pagese shtesë.

8.1 PAISJET ANËSORE TË RRUGËS DHE PAISJET MBI RRUGË

Te Pergjitheshme

Paisjet anësore dhe mbirugore (shenjat dhe sinjalet) duhet të vendosen në atë mënyrë që pjesëmarrësit në trafik mund t'i vërejnë lehtë gjatë ditës dhe natës, duke reaguar sipas vërejtjeve të siguruara.

8.1.1 Përshkrimi

Paisje inxhinierike anësore dhe mbirrugore përfshijnë:

- Themelet,
- Strukturat mbajtëse dhe
- Shenjat e trafikut.

Vendosja e paisjeve inxhinierike anësore dhe mbirrugore të trafikut të rrugëve përfshinë të gjitha punët e kërkuara tokësore që mund të nevoiten, furnizimin komplet me materialet e nevojshme, dhe vendosjen e tyre në lokacionet e caktuara sipas projektit. Zakonisht këto paisje janë me karakter permanent. Ndërrimi I shenjave të trafikut, sidoqoftë duhet të jetë I mundësuar.

Për adaptimin e shpejtë të paisjeve anësore dhe mbirrugore kushteve të komunikacionit, mund të përdoren shenjat adekuate të trafikut për kontroll të përparësisë dhe për kushte të ndryshueshme të trafikut (bazuar në paisje mekanike dhe me kontrollë drite). Kryesisht, dhe nëse nuk është ndryshe e vendosur dhe sipas urdhërit të inxhinierit mbikëqyrës, paisjet e përkohshme inxhinierike anësore dhe mbirrugore të trafikut duhet t'u përshtaten të gjitha kushteve të caktuara për paisjet e përhershme.

8.1.2 Materialet themelore

7.1.2.1 Themelet

Themelet për paisje inxhinierike anësore dhe mbirrugore të trafikut duhet të jenë nga betoni. Ato mund të jenë plotësisht të llojit të parafabrikuar (p.sh. elementet e parafabrikuara me shtylla adekuate të betonit me prerje të rumbullakët që shërbejnë si kallëpe të jashtme.

8.1.2.2 Strukturat mbajtëse

Strukturat mbajtëse për paisje inxhinierike anësore dhe mbirrugore të trafikut përfshijnë:

- Mbajtësit
- shtyllat,
- ramet mbajtëse,
- strukturat e portaleve dhe të gjysëmportaleve , dhe
- Bartësit (për shenja të posaçme të trafikut).

Në princip, strukturat mbajtëse duhet të punohen nga materialet e qëndrueshme si hekuri, alumini, betoni klasik I armuar dhe I paarmuar ose nga materialet plastike.

8.1.2.3 Shenjat e trafikut

Në përputhje me përdorimin e destinuar, shenjat e trafikut klasifikohen si vijon:

- shenjat e rrezikut (trekëndëshi barabrinjës),
- shenjat urdhëruese, - ndalesat, kufizimet dhe detyrimet (rrethore dhe tetëkëndëshe)
- shenjat e informimit (rrethi, katrori katërkëndëshi me përfundim me shigjetë),
- shenjat e dritës (semaforët etj.), dhe
- shenjat plotësuese – pllakat (katërkëndëshe)

Paisjet montazhe për shenjat e trafikut duhet të konsiderohen si pjesë përbërëse e shenjave të trafikut. Forma dhe madhësia e shenjave të trafikut janë të caktuara në mënyrë të detajuar sipas rregullores.

Madhësia e shenjave të rrezikut dhe shenjave urdhëruese, varet nga lloji i rrugës dhe është e caktuar sipas Tabelës 7.

Tabela 7

Lloji i shenjës	Njësia matëse	Lloji i rrugës		
		Auto strada	Rrugë kryesore	Rrugë tjetër
- Shenja e rrezikut (gjatësia e anës)	mm	1200	900	600
- Urdhëruese (dia.)	mm	900	600	400

Madhësia (gjërësia) e shenjave plotësuese (pllakave) të shenjave të komunikacionit duhet t'i përshtatet madhësisë së shenjës së trafikut të cilën e plotësojnë.

8.1.2.3.1 Pllaka e prapme

Pllaka e prapme e shenjave të trafikut dhe shtëpiza e shenjave të komunikacionit e ndriçuar nga renda duhet të jenë të punuara nga:

- Poliesteri nga fijet e qelqit, ose
- Pllaka metalike (llamarinë e hekurit ose e aluminit)

Fytyra e shenjave të trafikut të ndriçuara nga Brenda duhet të punohet nga materiali plastik transparent apo translucet (qelqi akrilik, etj.). Për pllakën e prapme të shenjave të përkohshme të trafikut mund të përdoren edhe materialet tjera nëse ato karakterizohen me qëndrueshmëri adekuatë dhe nëse përdorimi i tyre është aprovuar nga inxhinieri mbikëqyrës.

Pllaka e prapme e shenjave duhet të jetë e llojit reflektues. Cfarëdo pllake tjetër që përdoret duhet të jetë e aprovuar nga inxhinieri mbikëqyrës.

8.1.2.3.2 Shenjat dhe porositë me fjalë

Shenjat dhe porositë me fjalë në shenjat e trafikut mund të jenë

-
- Të paretueshme: të ngjyrosura ose të siguruara përmes mjeteve të folies së paretueshme;
 - Të reflektueshme: folia e reflektueshme;
 - Të ndriçuar: të ndriçuar nga jashtë apo nga Brenda (nga burimi vetjak I dritës)

Sipërfaqja e shtëpizës së shenjave të komunikacionit e ndriçuar nga brenda të cilat e përmbajnë shënimin ose porositë me fjalë duhet të karakterizohen përmes kapacitetit të transmetimit të dritës.

Forma, madhësia dhe lloji I elementeve theksuese dhe ndriçuese duhet të përdoret për shenja të trafikut në princip është:

- Për sinjalet e shenjave të komunikacionit me dritë: llambat halogene dhe të zakonshme;
- Për sinjalet e ndriçuar:
- Të ndriçuar nga jashtë: llambat e sodiumit ose të zhivës me shtypje shumë të lart;
- Të ndriçuar nga brenda: llambat fluoroshente dhe të neonit.

8.1.2.3.3

Në princip, paisjet montuese për shenjat e trafikut (lidhëset, bulonat, ribatinat dhe shajbnet) duhet të jenë nga metali.

8.1.3 Kualiteti I materialit

8.1.3.1 Themelet

Cilesia e betonit të përdorur për themele të paisjeve inxhinierike të trafikut anësorë dhe mbirrugore janë të detajuara në seksionin të këtyre Kushteve të posaçeme teknike. Nëse nuk është ndryshe e caktuar sipas projektit ose e vendosur nga inxhinieri mbikëqyrës, duhet të përdoret betoni MB 10 ose 15. Për themelet e portaleve dhe të gjysëmportaleve, betoni duhet të armohet sipas nevojës.

Nderkohe që gypat e betonit kryesishtë shërbejnë për themelet e parafabrikuara të mbajtësve, kualiteti I të cilëve gypa duhet të jetë konform kualitetit të betonit të caktuar për themele.

8.1.3.2 Strukturat mbajtëse

8.1.3.2.1 Mbajtësit

Mbajtësit e shenjave të trafikut duhet që në princip të jenë të punuara nga tuba metalike \varnothing 51 mm (vetëm për paisjet e rrugëve locale) dhe \varnothing 64 mm, me trashësi të mureve jo më të vogël se 2mm, dhe me mbrojtje të brendshme dhe të jashtme me galvanizim në të nxehtë ose me ndonjë metodë tjetër adekuate (me veshje plastike, ngjyrosje, metalizim).

Në raste të posaçme, dhe sipas marrëveshjes me inxhinierin mbikëqyrës, mund të përdoren edhe materiale të tjera për vendosjen e shenjave të përkohshme të trafikut. (alumini, dru halorë ose I lisit).

8.1.3.2.2 Shtyllat

Cilesia e materialit për shtylla vertikale dhe mbajtësa konsolë, të cilët përdoren kryesisht për semafora duhet të jenë konform specifikimeve të dhëna në projekt.

8.1.3.2.3 Mbajtësit në formë rame

Mbajtësit në formë rame për shenja të përhershme të informimit (përdorimi I shiritit, panelet për konfirmim të drejtimit etj. para udhëkryqeve), duhet që në princip, të punohen nga gypat metalike të prerjes rrethore adekuate.

8.1.3.2.4 Portalet dhe gjysëm-portalet

Portalet dhe gjysëm-portalet duhet që në princip të jenë të punuara nga hekuri.

Kualiteti I hekurit duhet të jetë conform kushteve të caktuara me projekt, të cilat po ashtu aplikohen për te gjitha ato materiale të tjera të cilat mund të përdoren për konstruksionin e portaleve dhe të gjysëm-portaleve.

8.1.3.2.5 Shtyllat

Shtyllat e përkohshme anësore dhe mbirrugore për paisje inxhinierike të trafikut duhet të jenë të punuara nga materialet e tilla të cilat e mundësojnë përdorimin adekuat brenda kufijve të caktuar kohorë (hekuri, alumini, druri).

8.1.3.3 Shenjat e trafikut

Gjatë periudhës së përdorimit të shenjave të trafikut, forma dhe ngjyra e shenjave të trafikut nuk duhet të ndryshohet apo të humbet, ashtu që të mund të tregojë në mënyrë të drejtë dhe të qartë drejtimin dhe informacionin pjesëmarrësëve në trafik. Materialet e ndryshme të cilat mund të kombinohen për shenjat e trafikut duhet të mbesin kompatible në të gjitha temperaturat dhe kushtet klimatike, ashtu që të sigurohet qëndrueshmëria e tyre.

Materialet e përdorura për shenja të trafikut duhet të jenë të qëndrueshme në:

- ndikimin e kushteve klimatike dhe të ujit (hidrofobike)
- ndërrimet e cilësive klimatike,
- kushte ekscesive klimatike dhe moshës, dhe
- zjarrit dhe rreziqeve të ngjashme.

8.1.3.3.1 Pllaka e prapme

Pllaka e prapme duhet të jetë në gjendje që të pranojë:

- ngarkesat e erës prej 10 Mn/m^2 dhe
- ndërrimet e temperaturës mes $-35 \text{ }^\circ\text{C}$ dhe $70 \text{ }^\circ\text{C}$,

me nderje të tilla të lejuara të cilat janë Brenda kufijve të elasticitetit të materialit. Deformimet elastike nuk duhet ta zvoglojnë qëndrueshmërinë e shenjave të trafikut.

Trashësia e pllakës së prapme të shenjës së trafikut varet nga:

- madhësia e caktuar e shenjës së trafikut,
- lloji I materialit, dhe
- metodës së profilimit dhe përforcimit.

Llamarina e pllakës së prapme nuk duhet të jetë më e vogël se 2 mm.

8.1.3.3.2 Shenjat dhe porositë me fjalë

Vlerat e kufizuara të cilësive kalorimetrike dhe fotometrike të materialeve për pllaka të prapme, shenjave, porosive me fjalë dhe pjesës së prapme të shenjave të trafikut janë të caktuara në rregullat e aplikueshme.

Për caktimin e dukshmërisë ditore të ngjyrëve, ndriçimi relativ duhet të konsiderohet si faktori kryesor dhe për retrorefleksionin e dukshmërinë gjatë natës. Ngjyrat me shkëlqim nuk duhet të përdoren për shenja të trafikut, për evitimin e shkëlqimit verbues të dritave të automjeteve.

Vetëm ngjyrat adekuate mund të përdoren për shenja të trafikut dhe lyerjet mbrojtëse të mbështetësve të shenjave në rrugët lokale. Ana e prapme e shenjave të trafikut (përfshirë të gjitha mjetet për montim) duhet të ngjyroset me ngjyrën gri.

Për rastin e folieve reflektuese, dy lloje duhet të merren në konsiderim:

- lloji I parë me retro-refleksion (p.sh.shkalla inxhinierike), dhe
- lloji I dytë me retro-refleksion të fuqishëm (p.sh. Intensiteti I lart).

Kushtet e detajuara sa I përket kualitetit të ngjyrës, folies, dhe materialeve të tjera për pllakën e prapme, shenjat dhe porosive me fjalë në shenjat e trafikut duhet të jenë të caktuara me marrëveshje të posaçme. Materialet për shenja dhe për porosi me fjalë në shenjat e trafikut (ngjyrat dhe foliet) duhet të jenë rezistent në materiet të cilat përdoren për pastrimin e shenjave të trafikut.

Ngjyrat e përdorura për shenjat e trafikut duhet të ngjiten mirë për pllakën e prapme. Materialet retro-reflektuese vetitë fotometrike të të cilave gjatë kohës së përdorimit të tyre do të redukohen më tepër se përgjysmë sipas vlerave minimale të kërkuara për materialet e reja, nuk mund të përdoren për shenja të trafikut dhe për porosi me fjalë në shenjat e trafikut. Për folie reflektuese të klasës së parë kërkohet qëndrueshmëria prej 7 viteve dhe për foliet reflektuese 10 vjet.

8.1.3.3 Paisjet për montim

Paisjet për fiksimin e shenjave të trafikut për strukturat mbajtëse duhet të punohen nga materialet e tilla të cilat e sigurojnë se funksionimi i tyre i destinuar do të arrihet në mënyrë adekuate gjatë periudhës së përdorimit, duke mundësuar ndërrimin e shenjave të komunikacionit.

Shtrengesat dhe shajbnet duhet të punohen nga trarëzat adekuate metalike, ndërsa bulonat dhe dadot, nga hekuri i kualitetit të lartë.

8.1.4 Metoda e ekzekutimit

Paisjet anësore dhe mbirrugore të rrugëve duhet të vendosen në pozicionet e caktuara sipas projektit dhe sipas rregulativës së aplikueshme.

8.1.4.1 Themelet

Gërmimi i themeleve për paisjet anësore dhe mbirrugore të rrugëve duhet të kryhet sipas kushteve të caktuara, dhe mbushja e prapme e themeleve të gërmuara në përputhje me kushtet e caktuara të këtyre Kushteve të posaçme teknike.

Metoda e detajuar e punimit të themeleve, sipas propozimit të kontraktorit duhet të aprovohet nga inxhinieri mbikëqyrës i cili mund t'i përcaktojë kushtet plotësuese të cilat duhet të observohen gjatë kryerjes së punëve për themele.

8.1.4.2 Strukturat mbajtëse

Metoda e ndërtimit të strukturave mbajtëse për paisje anësore dhe mbirrugore duhet të caktohet në mënyrë të detajuar në projektin zbatues.

Për çfarëdo modifikimi të propozuar nga kontraktori duhet të sigurohet aprovimi paraprak nga inxhinieri mbikëqyrës.

8.1.4.3 Shenjat e trafikut

Shenjat e trafikut mund të jenë të njëanshme apo të dyanshme. Në raste të posaçme, pllaka adekuate e prapme mund të përmbajë disa shenja të trafikut. Me një mbajtës të vetëm, në të njëjtën kohë nuk mund të montohen më tepër se dy shenja të trafikut dhe pllaka plotësuese.

Sipërfaqja e shenjës së trafikut duhet të jetë e rrafshët, e lëmuar dhe e mbyllur, dhe refleksioni I lejuar I saj nuk duhet ta zvoglojë mundësinë e dallimit të shenjës dhe të porosisë me fjalë. Për zvoglimin e refleksionit të shenjës së trafikut dhe kontrastit mes shenjës dhe prapavijës, shenjat e trafikut duhet të pozicionohen në këndin prej 85° deri 87° me vijën qendrore.

8.1.4.3.1 Pllaka e prapme

Për sigurimin e stabilitetit të kërkuar të pllakës së prapme duhet të sigurohet përforcimi adekuat:

- me përforcimin e brinjëve skajore,
- me përpunimin adekuat të skajeve, dhe
- me përdorimin e kornizave metalike në të cilat do të vendoset pllaka e prapme.

Shenjat e përforcimeve të tilla nuk duhet të jenë të dukshme në sipërfaqen e shenjës së trafikut. Nëse mund të pritët që shenjat e tilla të shfaqen më vonë, para se të punohet përforcimi I tillë, pllaka e prapme duhet të pregatitet në mënyrë adekuate. Pllakat më të mëdha (panelet) mund të punohen nga disa shirite horizontale të montuara në mënyrë adekuate në kornizë ashtu që të formojnë një panel të vetëm. Materialet e përdorura duhet të jenë kompatibil në rend të parë sa I përket bymimit dhe tkurrjes së tyre.

Faqja e pllakës së prapme të shenjës së trafikut duhet të jetë e rrafshët, uniforme, dhe pa lakesa (konveksitete). Pjesa e prapme duhet të jetë e lëmuar, e mbyllur dhe e mbrojtur si duhet.

Shtëpiza e shenjës së trafikut të ndiçuar përbrenda duhet të jetë e mbrojtur nga

- Uji, ashtu që ta durojë intensitetin e shiut prej 3mm/min., dhe

-
- Pluhurit, ashtu që grimcat e pluhurit silikat me shpejtësi prej 10 m/sec. (madhësia jo më e madhe se 200 µm) duhet të jetë e mbrojtur nga depërtimi në brendësi.

Shenjat e ndriçuara të trafikut dhe shenjat dhe sinjalet e kontrollit me dritë duhet të jenë konform me kërkesat e posaçme elektrike dhe teknike (lidhja, tokëzimi, izolimi dhe cilësitë fotometrike dhe kolorimetrike).

Burimi I dritës duhet të sigurojë ndriçimin e kërkuar të njëtrajtshëm të sipërfaqes efektive të shenjave të komunikacionit të ndriçuara nga brenda apo nga jashtë.

8.1.4.3.2 Shenjat dhe porositë me fjalë

Forma, ngjyra, dimensionet dhe projekti I shenjave dhe porosive me fjalë në pllakat e prapme të shenjave të trafikut janë të caktuara me rregulloren e aplikueshme.

Të gjitha materialet për shenja dhe për porosi me fjalë duhet të aplikohen në pllakat e prapme në mënyrë të atillë që skajet dhe konturat të jenë të mprehta (në princip duke përdorur metodën e sito shtypit).

Ngjyra e përdorur për shenja dhe porosi me fjalë duhet të aplikohet në shtresë uniforme.

8.1.4.3.3 Sinjalet me dritë për kontrollin e trafikut

Sinjalet me dritë për kontrollin e trafikut mund të jenë të vazhdueshme dhe/ose të ndërprera ose vezulluese.

Numri I kokave dhe ngjyra e sinjalit të dritave duhet të zgjidhet në përputhje me përdorimin e projektuar sinjaleve me dritë për kontrollin e trafikut. Kryesishtë përdoret ngjyra e gjelbërt e verdhë dhe e kuqe për signalet për kontrollin e trafikut. Dhe më rrallë, ngjyra e bardhë. Përdoren sinjalet me një ose më tepër koka.

Sinjalit primarë me dritë për kontrollin e trafikut mund t'i shtohen një ose më tepër koka (p.sh. sinjalet tri kokëshe). Kontrolla (manuale, automatike, e programuar) e trafikut duhet t'i përshtatet përdorimit të projektuar të sinjalit.

8.1.4.3.4 Paisjet përcjellëse për montim

- Shtrëngueset për montimin e shenjave të trafikut duhet të jenë të profiluara si vijon dhe të mbërthyer ose të salduara për pllakën e prapme ose
- Të fiksuara me bulona.

Fiksimi i shtrëngueseve nuk duhet të jetë i dukshëm nga ana ballore e shenjës së trafikut. Metoda e montimit të shenjës së trafikut duhet të sigurojë pozicion të kënaqshëm në të gjitha kushtet e përdorimit.

8.1.5 Kualiteti i ekzekutimit

Sa i përket kualitetit të ekzekutimit të paisjeve anësore dhe mbirrugore duhet të aplikohen kushtet e caktuara.

Paisjet anësore dhe mbirrugore në tërësi, dhe materialet e veçanta, duhet t'i kenë dimensionet Brenda kufijve të lejuar edhe nëse u janë të ekspozuara ngarkesave të ndryshme mekanike. Lejohet ndryshimi i dimensioneve prej $\pm 2\%$ nëse nuk është ndryshe e caktuar nga inxhinieri mbikëqyrës.

Paisjet për montim të shenjave të trafikut duhet të jenë në gjendje të pranojnë:

- Forcën vertikale prej 7.5 MN dhe
- Forcën horizontale prej 3 MN.

8.1.6 Kontrolli i kualitetit

Për kontrollin e kualitetit të paisjeve të vendosura anësore dhe mbirrugore duhet të aplikohen kushtet e përgjithshme të specifikuara .

Për vëllimin e punëve të veçanta për paisjet anësore dhe mbirrugore të cilat ekzekutohen në përputhje me kushtet e dhëna në këto Kushte të posaçme teknike, duhet të aplikohen të dhënat nga specifikacionet e kontrollit të kualitetit.

Metoda dhe vëllimi i testeve gjatë vendosjes së paisjeve anësore dhe mbirrugore duhet të jenë të caktuara nga inxhinieri mbikëqyrës në bazë të dokumenteve të parashtruara dhe në bazë të planit dinamik të punëve.

8.1.7 Matja dhe pranimi i punëve

Kushtet për matjen dhe pranimin e punëve të paisjeve të rrugëve të vendosura anësore dhe mbirrugore janë të dhëna në seksionin të këtyre KVRR.

8.1.8 Llogaritja e kostos

Llogaritja e kostos për paisjet e rrugës anësore dhe mbirrugore duhet të kryhet në përputhje me seksionin të këtyre KVRR.

8.2 SHENJAT E RRUGËVE

Te Pergjitheshme

Shenjat e rrugës (shenjat e trasës së rrugës) duhet të punohen në mënyrë të tillë që të sigurohet udhëheqje e rregullt dhe ngasje e sigurtë e automjetit gjatë tërë kohës dhe për të gjithë pjesëmarrësit e trafikut.

8.2.1 Përshkrimi

Shenjat e rrugëve mund të jenë të llojeve të ndryshme:

- Të drejtimit gjatësorë,
- Të drejtimit tërthorë ose i vijëzuar,
- Të drejtimit tjetër, dhe
- Reflektuese.

Ato mund të jenë:

- shenja paraprake,
- shenja të përhershme, ose
- shenja të përkohshme dhe
- joreflektuese ose

-
- reflektuese (me pllaka reflektuese të vendosura të çelqit, vetëm si pllaka apo si mjete shtesë për reflektim)

Në princip, të gjitha shenjat e rrugëve pa ndriçim publik duhet të përmbajnë pllaka adekuate reflektuese të vendosura nëpër sipërfaqen e tyre.

Pozicioni i shenjave të rrugëve në trasën e rrugës tregon se a do të jenë ngarkesat e trafikut lëndë e këtyre shenjave

- rrallë,
- shpesh, ose
- në vazhdueshmeri.

Shenjat e rrugëve duhet të përfshijnë masat adekuate të sigurisë, të gjitha masat e kërkuara dhe shenjimet preliminare (paraprake), pastrimin dhe përgatitjen e sipërfaqes së trasës së rrugës (përfshirë pushimoret), furnizimin komplet me materiale adekuate dhe aplikimin e tyre në pozicionet e caktuara me projekt.

8.2.1.1 Shenjat për drejtimin gjatësorë

Shenjat për drejtimin gjatësorë duhet të jenë paralele me vijën qendrore. Ato mund të jenë:

- vija ndarëse (shirite), nëse përgjate vijës qendrore, mes shiriteve të trafikut, ose shiritet dhe sipërfaqet tjera të trafikut;
- vijat skajore, kor punohen në skajet e rrugës, dhe
- vijat treguese për udhëheqje në udhëkryqe.

Shenjat e rrugëve në drejtim gjatësorë (vijat) mund të jenë

- të vetme:
 - kontinuale (të pandërprera) ose
 - të ndërprera (të zakonshme, të rrezikut, të shkurta të gjëra), dhe
- të dyfishta:
 - kontinuale,

-
- të ndërprera, dhe
 - të kombinuara, të vazhdueshme dhe të ndërprera.

8.2.1.2 Shenjat për drejtimin gjatësorë dhe me vija

Shenjat për drejtimin gjatësorë dhe me vija shërbejnë për shenjimin e sipërfaqeve të trasës së rrugës me kufizime të trafikut. Sipërfaqet e tilla janë të shenjua me vija të pandërprera ose të ndërprera. Shenjimet e tilla përbëjnë:

- vijat e ndalesës,
- shenjimet e vijëzuara për mbyllje (ngushtim) ose hapje (zgjerim)
- vijat e demarkacionit (kufizimit),
- shtigjet e këmbësorëve,
- shtegu i biciklistëve.

8.2.1.3 Shenjat tjera

Shenjat tjera të rrugëve janë me formë speciale. Ato përfshijnë:

- shenjat me shigjeta dhe vijat udhërrëfyese,
- shenjat në sipërfaqet e rrugëve me kufizime të trafikut,
- shenjat më fjalë dhe shenjat për kontroll trafiku, dhe
- shenjat në sipërfaqe të trafikut për qëllime speciale (shenjat në trupa në formë kutije).

8.2.1.4 Shenjat reflektuese

Shenjat reflektuese të rrugëve (të vendosura në shtylla) me reflektorë, duhet që, së pari t'i përmirësojnë treguesit e trafikut gjatë natës dhe në dukshmëri të dobët. Në princip, shenjat reflektuese nuk duhet të zëvendësojnë llojet e tjera të shenjave.

8.2.2 Materialet themelore

Për shenja të rrugëve mund të përdoren vetëm materialet e tilla cilësitë e të cilave, duke patur parasyshë inxhinierinë e trafikut dhe kërkesat e cilësive, duhet të sigurojnë dukshmëri të mirë të shenjave gjatë ngasjes së automjetetit ditën dhe natën, fërkim adekuat dhe qëndrueshmëri adekuate Brenda periudhës së projektuar të përdorimit.

Materialet themelore të përdorura për shënimin e rrugëve përfshijnë:

- ngjyrat,
- foliet, dhe
- masat e përziera plastike.

Materialet për shenjat e rrugëve duhet të jenë

- të përdorura në sipërfaqen e trasës së rrugës ose
- të vendosura në pjesët më heret të ulura nga sipërfaqja e shtresës përfundimtare.

Në rastin e përdorimit të shenjave të rrugëve në sipërfaqen e trasës, materiali i përdorur mund të jetë prej

- lloji I hollë i shtresës së (trashësia e shtresës së terur jo më e madhe se 800 μm) dhe
- lloji I trashë i shtresës thick-layer type (trashësia e shtresës së terur prej 800 μm deri në 3000 μm).

Sipas përbërjes, mënyrës së përdorimit dhe ngurtësimit, shenjat e holla të rrugëve mund të punohen duke përdorur

- ngjyra një-komponentëshe,
- ngjyra shumë-komponentëshe,
- ngjyrat më sasi të përzierjes së pllakave te pasqyrave (ngjyra të përziera), dhe
- ngjyrat që përdoren të nxehta (spërkatja në 60 deri 100 °C).

Me ngjyrë standarde, reflektiviteti adekuat i shenjave mund të arrihet duke shtruar pllakave te pasqyrave reflektuese.

Shenja e trashë e rrugës mund të punohet duke përdorur

- foliet (të ngjitura) ose
- masat plastike (të shtruara ose të spërkatura, të nxehta apo të ftohta).

Masat plastike duhet të vendosen në shtresën më heret të ulur nga shtresa përfundimtare.

Matërialet për shenjat e rrugëve konsistojnë në binderë, agense për ngjyrosje, mbushës, tretës, tharës, materiale për zbutje dhe shtesa për refleksion dhe për rritje të fërkimit. Për materialet shumëkomponentëshe, nevoiten edhe agense për ngurtësimin e materialit. Materialet përcjellëse për shenjat e rrugëve janë ato që përdoren për lysterje preliminary, shtruarje të menjëhershme (pallakave e pasqyrave reflektuese), rritja e vrazhdësisë për fërkim, materialet për tëhollësim dhe materialet e tilla që mund të kërkohen nga prodhuesi i materialeve për shenjat e rrugëve.

Shenjat reflektive të trafikut (shtyllat përgjatë rrugëve etj.) duhet që në princip , të punohen nga materialet adekuate plastike. Trupi mund të punohet nga metali apo qeramika. Drita që reflektohet prej tyreduhet të jetë e bardhë apo e verdhë.

8.2.3 Kualiteti I materialit

Cilësitë e kualitetit të materialeve të shenjave të rrugës duhet të jenë konform ngarkesave të projektuara të trafikut. Materialet për shenjat e rrugëve nuk duhet të kenë efekt të kundërt në materialet e përdorura në shtresën përfundimtare, duke shkaktuar qfarëdo dëmi në materialet e tilla (p.sh. plasaritje).

Në kohën e duhur para përdorimit të qfarëdo materialeve për shtresën e hollë të shenjave të rrugës, kontraktori duhet t'ia parashtrorë inxhinierit mbikëqyrës

- raportin e kualitetit për materialet e përdorura për shenjat e rrugëve, raport i cili tregon si vijon:
- llojet dhe përbërjen e të gjitha komponenteve (binderëve, agenseve për ngjyrosje, mbushësëve etj.)
- dendësinë,
- viskozitetin e ngjyrës para tëhollimit,
- përbërjen e materieve të terura,
- pikën e ndezjes,
- spektrin e rrezeve infra të kuqe,
- komponentet kromatografike apo të avullueshme të gazit,
- analizat fluoroshente të X-rrezeve (përbërja e materijes së ngurtë);
- raporti më i hollësishëm i cilësive tregon siç vijon:
- llojin,

-
- pikën e ndezjes,
 - toksicitetin;
 - raporti për cilësitë e pllakave të pasqyrave për reflektim, tregom siç vijon:
 - përbërjen kimike të pasqyres;
 - koeficientin e qëndrueshmërisë ndaj zjarrit,
 - pesha vëllimore e pasqyres të shtruar,
 - pesha vëllimore e pasqyres,
 - përbërja e lagështisë,
 - përbërja granulometrike,
 - përqindja pllakave të pasqyrave të pranuar.

Dokumentet me të dhënave të kërkuara për demonstrimin e kualitetit të materialeve për shenjat e rrugës me trashësi të hollë duhet të caktohet nga inxhinieri mbikëqyrës konform kërkesave për shenjat e rrugës me shtresa të holla dhe në marrëveshje me prodhuesin.

Para përdorimit të cilitdo material për shenja të rrugëve, kontraktori duhet t'ia parashtojë inxhinierit mbikëqyrës informatat e duhura për kushtet e përdorimit të materialeve të tilla, informatat të cilat tregojnë:

- afatin e qëndrueshmërisë,
- kohën e tharjes dhe të ngurtësimit, dhe
- trashësinë e shtresës së rrjedhshme (të freskët) dhe të tharë (të ngurtësuar) të materialit për shenjat e rrugës.

Po ashtu kontraktori duhet t'ia parashtojë inxhinierit mbikëqyrës raportet e testeve për materialet për shenjat e rrugëve me cilësi identike si ato të materialeve të cilat duhet të përdoren sipas projektit, raporte të cilat shërbejnë si evidencë që tregon se gjatë përdorimit brenda afatit të qëndrueshmërisë do të sigurohen edhe cilësitë e shenjave të rrugëve. Si plotësim i kualitetit të materialeve të tilla, raportet e tilla duhet të përfshijnë:

- të dhënat për cilësitë e materialit për shenjat e rrugëve, duke treguar:
 - adesivitetin.
 - elasticitetin,

- rezistencën ndaj kemikalieve,
- rezistencën ndaj radiacionit ultraviolet,
- rezistenca ndaj abrazionit, dhe
- raporti për cilësitë e shenjave të rrugëve sipas inxhinieringut të trafikut, që është,
 - qëndrueshmëria ndaj ngarkesave të trafikut, llojit dhe lokacionit të shenjave të trafikut,
 - fërkimi,
 - dukshmëria sipas ndryshimeve ditore të ngjyrave, dhe
 - dukshmëria gjatë natës.

Kontraktori mund ta përdorë materialin e pregaditur për përdorim për shenjat e rrugëve nëse të dhënat në raportin e kualitetit dhe të raportit të testeve janë identike. Nëse jo, kontraktori duhet ta heqë materialin e tillë nga përdorimi për shenjat e rrugëve, duke e paisur e shënuar në mënyrë të posaçme, ose duke e hequr tërësisht nga vendpunishtja sipas kërkesës së inxhinierit mbikëqyrës. Për disa shtresa të holla të posaçme, kontraktori mund të përdorë edhe materiale të tjera nëse para këtij përdorimi është konstatuar nga Instituti se materialet e tilla kanë cilësi konform kërkesave dhe nëse përdorimi i materialeve të tilla është i aprovuar nga inxhinieri mbikëqyrës.

8.2.4 Metoda e ekzekutimit

8.2.4.1 Te Pergjitheshme

Shenjat e rrugëve duhet të punohen sipas instruksioneve të prodhuesit të materialeve të përdorura për punët e tilla.

Në princip, shenjat përgjatë rrugës duhet të punohen përmes makinave adekuate. Shënimi manual (në raste speciale) duhet të aprovohet nga inxhinieri mbikëqyrës.

Në princip, me shenjat e holla të rrugëve duhet të merren parasyshtë siç vijon:

- Viskoitetit punues në kohën e përdorimit,
- Shkalla e tëhollësimit,

- Trashësia e kërkuara e shtresës së lagët dhe të tharë,
- Sasia mesatare e ngjyrës e përdorur për 1 m² të shenjave të rrugës,
- Koha e ngurtësimit deri në momentin kur rruga ëshët e gatshme për përdorim,
- Kushtet atmosferike gjatë ekzekutimit të punëve,
- Metoda dhe kushtet për prëgaditjen e sipërfaqes së trasës së rrugës para fillimit të vendosjes së shenjave të rrugës,
- Procedurat dhe paisjet e përdorura për ekzekutimin e punëve,
- Kërkesat për mbrojtjen në punë,
- Kushtet e depozitimit të materialit,
- Kërkesat për mbrojtje nga zjarri.

Lloji, forma, dimensionet dhe pozicioni i shenjave të rrugëve, si dhe metoda e shenjimit janë të dhëna me rregulloret e aplikueshme. Shenjat e rrugëve (me përjashtim të shenjave reflektive të trafikut) nuk duhet të dalin jashta sipërfaqes së trasës së rrugës më tepër se 3 mm, për shkak të evitimit të pengesave për drenimin e ujit. Sipas kësaj caktohet kufiri i trashësisë së shenjave të rrugëve (folieve dhe të masave plastike).

Shenjimi i rrugëve duhet të kryhet

- Në temperaturat e ajrit mes 10 deri 30 °C,
- Në sipërfaqen e trasës së rrugës mes 5 deri 45 °C,
- Në kohë të thatë,
- Me lagështi relative më tepër se 85 %.

Në rast të temperaturave më të larta, cilësitë e materialit për shenjat e rrugëve, duhet të u përgjigjen kushteve që qfaqen gjatë ekzekutimit të punëve. Sidoqoftë, para aprovimit të ndërrimeve të tilla duhet të sigurohet aprovimi i inxhinierit mbikëqyrës.

Para përdorimit të materialit për shenjat e rrugëve, sipërfaqja e trasës së rrugës duhet të jetë e tharë dhe e pastruar ashtuqë pluhuri, kripa e mbetur dhe yndyrat të hiqen.

Para përdorimit të materialit për shenjat e rrugëve, sipërfaqet me vrazhdësi të konsiderueshme duhet të pastrohen me gërryhen me brushë, të pastrohen me ajr nën presion dhe të lahen. Sipërfaqet e trasës tepër të lëmuara, në anën tjetër, duhet që së pari të vrazhdësohen në mënyrë adekuate.

Në rastet e sipërfaqeve të reja të konstruara të trafikut (posaqërishtë asfalti), duhet të kryhet shenjimi I përkohshëm I rrugëve, shenjat permanente duhet të sigurohen vetëm kur binderët bituminoz ose të çimentos, ose kur sipërfaqja e trasës duhet të jetë gërryhet nga grimcat dhe nga llaçi. Me qe ndryshim të shenjimit të rrugëve, shenjat e mëparmë duhet të hiqen ashtuqë të evitohët dykuptimi I shenjave.

Në vend të shenjimit të rrugës të përdorur mbi pjesën e trasës së dëmtuar të rrugës (si p.sh. mbi plasaritjet gjatësore në qendrën e trasës së rrugës, nëse nuk është e mbyllur si duhet), mund të kryhet ndërrim paralel, dhe të kryhet shenjimi I rrugës menjëherë përskaj të sipërfaqes së dëmtuar. Metoda e shenjimit të rrugës nuk duhet të paraqesë ndonjë rrezik për ndonjë pjesëmarrës në komunikacion dhe/ose për personat të cilët kujdesen për kryerjen e shënimit të rrugës. Pllakat e pasqyave reflektuese duhet të spërkaten mbi sipërfaqe duke përdorur makinat adekuate për spërkatje. Sipërfaqja e shtresës së ngjyrës së përzier të përdorur duhet poashtu të mbulohet me Pllakat e pasqyave reflektuese.

Masat e përziera plastike të projektuara të vendosen në pjesët më ulët të lëna në sipërfaqen e shtresës përfundimtare mund të vendosen në thellësi

- mes 3 dhe 8 mm,
- mes 8 dhe 15mm, dhe
- më tepër se 15 mm,

varësishtë nga cilësitë e masave plastike dhe të karakteristikave të kërkuara për shenjat e komunikacionit. Foliet për shenja të rrugës duhet të jenë të lyera në mënyrë adekuate në sipërfaqen e trasës së rrugës, ose në pjesët më të ulëta të lëna në shtresën përfundimtare.

Shenjat reflektuese të trafikut mund të përfshihen në sipërfaqen e shtresës përfundimtare (të përkohshme, në princip) ose në pjesët më të ulëta të lëna adekuate (të përhershme). Ato duhet të jenë të lyera në mënyrë adekuate në pjesën e përfundme. Ato nu duhet të shkaktojnë disnivel me trasën e rrugës për më tepër se 15 mm.

Në princip, shenjat e komunikacionit janë të bardha, përveq për

- shenjave të rrugës në sipërfaqet ku nuk lejohet parkingu.
- Vijat skajore,

-
- Shiritet e autobusëve dhe të taxi-ve,
 - Shenjat në sipërfaqet për përdorim të posaçëm (p.sh. vend ndalimet e autobusëve vendet e rezervuara për taxi, etj)
 - Vija të shrafura .

Gjatë shenjimit të rrugës, duhet të mbahet evidenca për:

- Llojin dhe sasinë e materialeve të përdorura (për njësi matëse),
- Trashësia e shtresave të lagëta dhe të thara të shenjave të rrugës
- Kushtet atmosferike (temperatura, lagështia relative).

8.2.5 Kualiteti I ekzekutimit

Shenjat e rrugëve duhet të jenë unioforme, me formë adekuate dhe duhet të sigurojnë këto cilësi të kërkuara:

- qëndrueshmërinë,
- vrazhdësinë e caktuar,
- dukshmërinë gjatë ditës,
- dukshmërinë gjatë natës,
- kohën e tharjes, dhe
- trashësinë e shtresës së tharë të materialit.

Kualitet I materialit të përdorur për shenjat e rrugëve duhet të jetë konform këtyre kërkesave:

- toleranca e lejuar e dendësisë sipas vlerës së caktuar duhet të jetë $\pm 5\%$,
- materiali për shtresën e hollë të shenjave të rrugës nuk duhet të përmbajjë komponente të patretshme, droçka, ose sipër të koaguluar sipërfaqësore,
- ngjyra (e bardhë, e verdhë) duhet të jetë sipas specifikime, që të mund të verifikohet sipas diagramit të përdorur të ngjyrave,
- përbërja e materieve të thara në materialin e për shenjat e rrugëve nuk duhet të jetë më I vogël se 60 % (m/m),
- qëndrueshmëria nuk duhet të jetë më e vogël se një vit.

Kualiteti I pllakat e pasqyrave reflektuese duhet t'u përshatet kërkesave të treguara në Tabelën 8.

Tabela 8

Cilësitë reflektuese të Pllakat e pasqyrave	Njësia matëse	Vlera e kërkuar
- Koeficienti I reflektimit	-	1.50 deri 1.53
- Peshë vëllimore e pasqyres	g/cm ²	2.4 deri 2.6
- Përbërja granulometrike		
- to 100 µm	% (m/m)	up deri 5
- to 200 µm	% (m/m)	3 deri 25
- to 315 µm	% (m/m)	25 deri 65
- to 500 µm	% (m/m)	80 deri 100
- to 800 µm	% (m/m)	100
- Përqindja e Pllakat e pasqyrave të pranueshme, jo më e vogël se	% (m/m)	80

Vlerat kufitare të cilësive të kërkuara inxhinierike për trafik për shenjat e rrugës janë të trëguara në Tabelën 9.

Tabela 9

Cilësia	Njësia matëse	Vlera e kërkuar
- Qëndrueshmëria deri 50% të abrazionit		
- shenjat gjatësore	Muaj	12
- shenjat tërthore	Muaj	10
- Vrazhdësia e shenjave të trasës		
- trafiku I rrjedhshëm	SRT	45
- trafiku me ndalesa	SRT	35
- Dukshmëria ditore; shkalla e ndërrimit të ngjyrës	-	4 deri 8
Dukshmëria natën; kundër-refleksioni	-	të caktohet

Në kushte normale, koha e tharjes së materialit të përdorur për shenja të komunikacionit nuk duhet të jetë më tepër se 20 minuta.

Trashësia minimale e shtresës së hollë të shenjave të rrugës është e caktuar në Tabelën 10.

Tabela 10

Lloji I shenjës	Njësia matëse	Trashësia minimale e shtresës së tharë me ngarkesa të trafikut	
		- nën 4000	- mbi 4000
		Automjete/ditë	
- gjatësore	µm	300	400
- tërthore, me shrafura	µm	400	500

Në raste të justifikueshme, inxhinieri mbikëqyrës mund të lejojë që trashësia e shtresës së tharë të shtresës së hollë të shenjave të rruhës të jetë më e vogël se ajo nga Tabela 6.2, sidoqoftë jo për më tepër se 100 µm.

Nëse trashësia e shtresës së tharë të materialit të shenjave të rrugëve është më e vogël se limiti i kërkuar i trashësisë në më tepër se 10% sipërfaqes, kontraktori duhet ta përsërisë shenjimin pa patur të drejtë të kërkojë çfarëdo pagese shtesë.

Sasia minimale për pllakat e pasqyrave të shtruar mbi shenjat e rrugëve duhet të jetë 0.20 kg/m² për rastin e rrugëve të reja, ndersa për rastin e rrugëve ekzistuese kjo sasi duhet të jetë e caktuar nga inxhinieri mbikëqyrës.

8.2.6 Kontrolli i kualitetit

Vëllimi minimal i testeve rutinore të shenjave të rrugëve që duhet të kryhet nga kontraktori, dhe vëllimi i testeve kontrolluese, duhet të caktohet nga inxhinieri mbikëqyrës, në bazë të projektit të shenjimit të rrugës dhe dinamikës së punëve. Gjatë ekzekutimit të punëve inxhinieri mbikëqyrës mund ta ndërrojë numrin e testeve rutinore.

Nëse nuk është ndryshe e specifikuar nga inxhinieri mbikëqyrës, trashësia e shtresave të lagëta dhe të thara të shenjave të rrugëve duhet të verifikohet në qdo 1000 m¹ të trasës së shenjuar të rrugës për rastin e rrugës së re dhe qdo 2000 m¹ për rastin e shenjimit të rrugëve ekzistuese.

Në princip, evidenca e dokumentacionit në përputhje me kërkesat nga seksioni 1.2.5 i këtyre kushteve teknike duhet të sigurohet për çdo shenjim të rrugës.

8.2.7 Matja dhe pranimi I punëve

Kushtet e përgjithshme në lidhje me matjet dhe pranimin e shenjimit të rrugës janë të caktuara sipas seksionit 1.0.7. të këtyre KVRR. Këto kushte mund të plotësohen në mënyra adekuate nga inxhinieri mbikëqyrës.

8.2.8 Llogaritja e kostos

Llogaritja e kostos për shenjëmet e rrugës së kompletuar duhet të kryhet sipas të dhënave nga seksioni 1.0.8 i këtyre KVRR.

8.3 PAISJET TREGUESE TË TRAFIKUT

Te Përgjithshme

Paisjet treguese të trafikut janë në mënyrë primare të projektuara për shenjimin permanent ose të përkohshëm të drejtimit të ngasjes dhe të pengesave brenda lartësisë efektive të trasës, posaçërisht gjatë natës dhe në kushtet e dukshmërisë së dobët.

8.3.1 Përshkrimi

Paisjet treguese të trafikut përbajnë:

- shenjat e vijëzuara, shenjat me mbajtësa dhe shenjat e ngritura reflektuese të komunikacionit,
- shtyllat (treguesit e degëzimit të rrugëve) dhe postet (kungjat) e trafikut
- vijëzimi I brinjëzuar dhe shenjat e ndalesës,
- baricrat, dhe
- paisjet tjera.

Paisjet udhërrëfyese të rrugëve mund të jenë:

- joreflektuese; të ngjyrosura,
- reflektuese; të paisura me folie dhe materiale plastike adekuate,
- të ndriçuara; nga jashtë ose nga brenda (me burim vetanak të dritës)

Pjesët e tilla të sipërfaqes së paisjeve treguese të trafikut është e përshtatshme që të jenë jo të shkëlqyeshme (mat). Vendosja e shenjave treguese të trafikut përfshinë të gjitha punët tokësore që mund të kërkohen, furnizimin me materiale komplete dhe vendosjen e tyre në pozicionin e caktuar me projekt.

8.3.2 Materialet themelore

7.3.2.1 Themelet

Nëse nuk është ndryshe e caktuar me marrëveshje, themelet e paisjeve treguese të trafikut duhet të konstruktohen duke përdorur betonin adekuat. Ato mund të jenë të parafabrikuara (me gypa me prerje rrethore të betonit të cilat shërbejnë për mbrojtjen e jashtme).

8.3.2.2 Shenjat e vijëzuara, shenjat me mbajtësa, dhe shenjat e ngritura reflektuese të komunikacionit.

Shenjat e vijëzuara, të cilat mund të jenë të zbrazëta apo të plota, në parim punohen nga materialet plastike. Përdorimi i shenjave të vijëzuara nga çfarëdo materiali tjetër duhet të aprovohet nga inxhinieri mbikëqyrës. Shenjat e vijëzuara duhet të përfëcohen me ankera metalik adekuat.

Mbajtësi nga materiali plastik, i cili duhet të jetë i bardhë, duhet të jetë i përshtatur me shënja të cilat dallohen lehtë ditën dhe natën. Në princip, shenjat për lexim gjatë ditës duhet të jenë nga materiali plastik më ngjyrë të zezë (me formë katrore apo romboidale) ose ngjyrë adekuate të zezë. Për shenjat për natën, sipërfaqja e rrafshët e shenjës së vijëzuar duhet të jetë e formës katrore, ose nga folia reflektuese ose nga materiali plastik me formë adekuate: nëse shikohet në anën e drejtimin të ngasjes, katrorët në anën e djathtë të trasës së rrugës duhet të jenë të kuq, ndërsa ata të anës së majtë, të bardhë. Mbajtësit e shenjave mund të jenë nga betoni, guri natyrorë ose druri.

Mbajtësit e shenjave, vetëm në raste të posaçme mund të përdoren si paisje treguese për të trafikut dhe përdorimi i tyre duhet të aprovohet nga inxhinieri mbikëqyrës. Shenjat e ngritura reflektive të komunikacionit duhet që, mundësishtë, të jenë me trup me fleksibilitet të përhershëm me material plastik adekuat reflektiv.

8.3.2.3 Treguesit e degëzimit të rrugëve dhe konet e trafikut (postet në formë hinke)

Treguesit e degëzimit të rrugëve mund të jenë në formë pllake të rrafshët ose të cilindrit (të ndriçuar përbrenda), me shirite alternative të zeza dhe të verdha. Pjesa e prapme e pllakës duhet të jetë e punuar:

- nga materiali plastik (polyester I përforcuar nga fijet e çelqit ose material akrilik) ose
- nga hekuri dhe me shenja nga
 - folia reflektuese ose
 - ngjyra e zakonshme ose transparente.

Konet (portative) të trafikut, duhet të jenë nga materialet plastike ose të gomës, me ngjyrë adekuate. Gajtë natës, mund të përdoren vetëm konet e tilla të cilat e reflektojnë dritën me ndonjë pjesë të sipërfaqes së tij.

SPECIFIKIMI TEKNIK

1. Sinjalizimi Horizontal

a. Vijat ndarëse në mes shiritave

Vijat ndarëse në mes shiritave të qarkullimit, janë projektuar në dimensione, sipas gjerësisë së shiritave dhe ate:

-për shiritat me gjerësi 3.5 m është aplikuar vija ndarëse me gjerësi prej 0.15 m , e specifikuar me ngjyrë të bardhë. Lloji i vijës së aplikuar është 5m-10m-5m (fushat me ngjyrë me gjatësi 5m , kurse hapësira në mes fushave me gjatësi prej 10m). Në pjesët ku bëhet ndërrimi i vijës ndarëse nga e ndërprerë në të plotë, për pjesën e shiritave me gjerësi 3.5 m, aplikohet vija 10m-5m-10m (10m gjatësia e fushës me ngjyrë kurse 5m hapësira në mes fushave),e cila përsëritet min 3 herë në kahje të lëvizjes.

-për shiritat me gjerësi 2.0 m është aplikuar vija ndarëse nga shiritat tjerë me gjerësi 0.12m, ngjyrë e bardhë.

b. Vendkalimet e këmbësorëve

Në këtë pjesë të rrugës nuk janë aplikuar vendkalime të këmbësorëve, pasiqë kalimi i këmbësorëve (zonat e banuara), është rregulluar përmes nënkalimit.

c. Vendqëndrimi i autobusëve

Vendqëndrimi i autobusëve realizohet sipas detalit të paraqitur më poshtë. Realizohet me ngjyrë të verdhë.

Fig.3. Vendqëndrimi i autobusëve

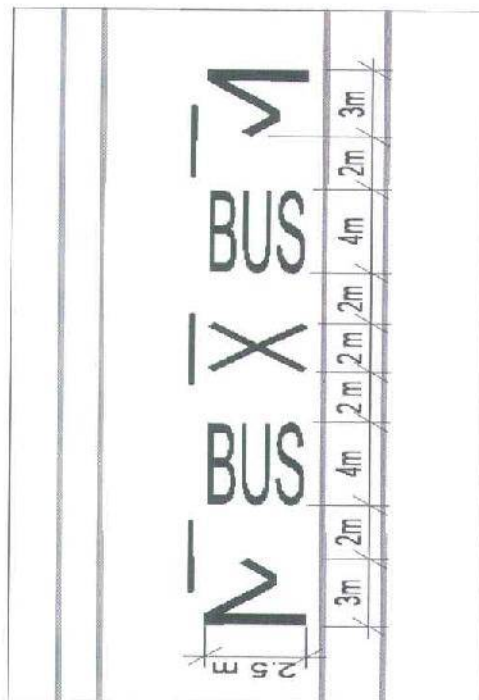

d. Shigjetat

Shigjetat janë aplikuar me gjatësi prej 7.5 m. Detajet në vazhdim do të paraqesin llojet e shigjetave të aplikuara. Distanca e vendosjes ne mes shigjetave është 30-50 m në varësi nga zgjidhja gjeometrike e rrugës. Në pjesën e rrugëve ndihmëse (nënkalimet, rrugët lidhëse), janë aplikuar shigjetat e gjatësi 5 m, sipas specifikimit.

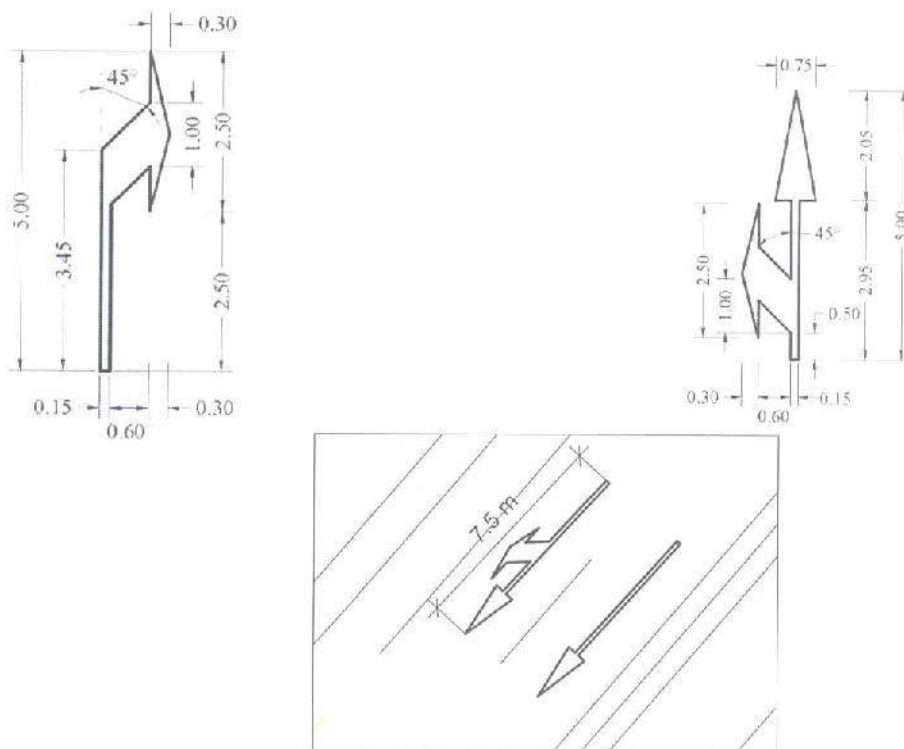

Fig.4. Shigjetat

e. Ishujt ndarës të trafikut

Ishujt ndarës të trafikut aplikohen me gjerësi fushe 0.5m dhe 0.5 m gjerësi të fushës me ngjyrë. Orientimi i fushave bëhet në kënd 30 gradë ne drejtim me kahjen e lëvizjes.

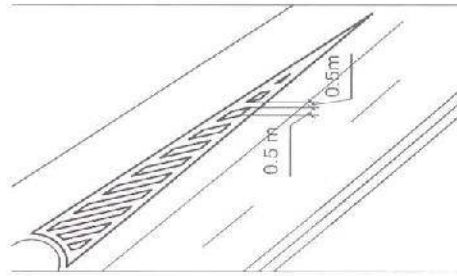

Fig.5.Ishujt ndarës të trafikut

2.Sinjalizimi Vertikal

Për sinjalizimin vertikal janë aplikuar shenjat me dimensione të përshkruara në skemën e poshtëshënuar.

- për shenjat ne forme rrethore- 60cm
- për shenjta ne formë trekëndëshi – 120 cm (baza)
- për shenjat ne forme drejtekendeshi – 60x90 cm.

Dimensionet e tabelave te lajmerimit te aplikohen duke u bazuar ne lartesine e shkronjave me gjeresi normale dhe lartesi $H=210$ mm, duke zbatuar nivelin e parë, dyte dhe te trete te lajmerimit. (drejtimet qe tregojne jane paraqitur ne situacionin e sinjalizimit).

Shenjat e formës drejtkëndore që paraqesin kufizimin e shpejtesise (III-71), sipas dimensioneve te aplikohen ne kete renditje:

- për dy korsi të aplikohet shpejtësia e lëvizjes 60 km/h,
- ndërsa, për korsinë e tretë (e cila i dedikohet kryesisht mjeteve të cilat zhvillojnë shpejtësi me të vogël) të aplikohet shpejtësia e lëvizjes 40 km/h,

1.1. Përbërja e shenjave

Shenjat të punohen nga materiali i përcaktuar duke plotësuar kriterin e qëndrueshmërisë dhe të reflektimit. Renditja e shtresave të shenjave duket kështu:



Fig.6.Përbërja e shenjës

2.2. Detali i vendosjes

Vendosja e shenjave të bëhet sipas detaleve të prezantuara

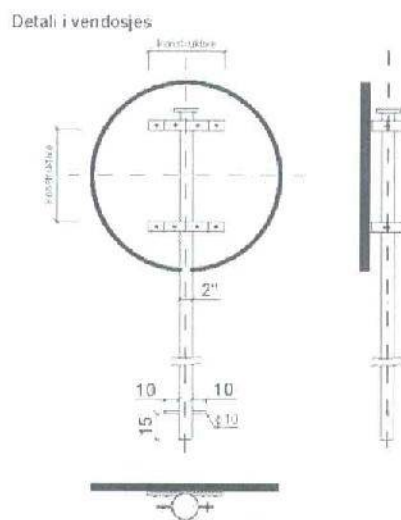

Fig.7. Mbajtësi i shenjës

Detali i fundimit

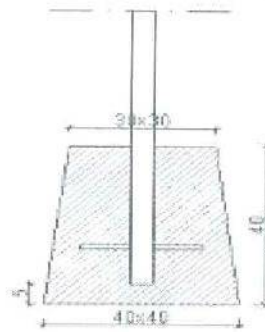

Fig 8. Detali i themelit

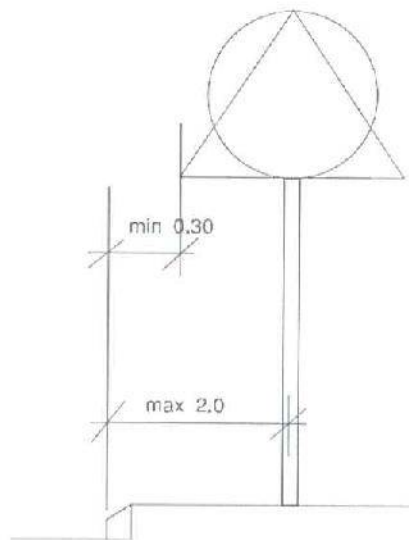

Fig.9 Distanca e vendosjes nga cepi i rrugës

Me rastin e vendosjes së sinjaleve vertikale duhet pasur parasysh veç tjerash edhe këndin e vendosjes i cili duhet të jetë si në Fig. në vijim.

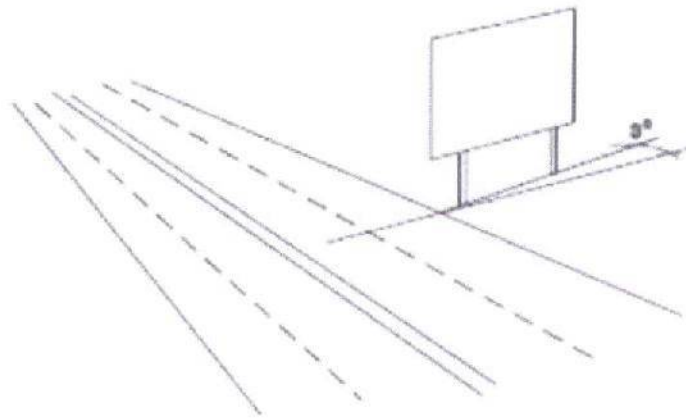

Fig.10

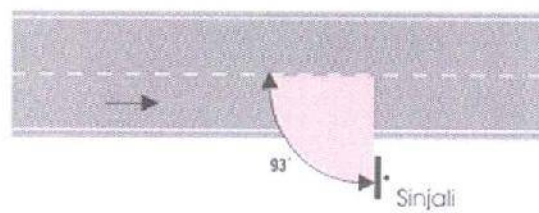

Fig.11. Këndi nën të cilin duhet vendosur sinjali

Në një shtyllë mund të vendosen dy sinjale dhe dy tabela plotësuese. Mënyra e vendosjes së sinjaleve varet nga lloji dhe qëllimi i vendosjes. Në projektin në fjalë janë disa raste kur në një shtyllë vendosen nga dy sinjale .Mënyra e vendosjes është si në

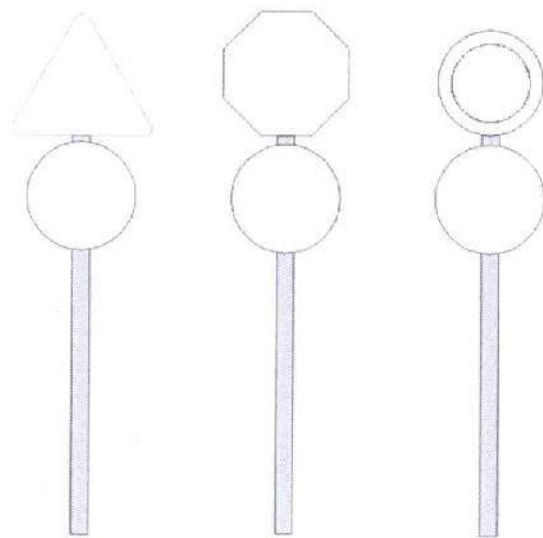

Fig.12. Vendosija e dy sinjaleve në një shtyllë

Duhet të lexohet mënyra e vendosjes së shenjave vertikale në projekt, me qëllim që vendosja të jetë ashtu siq është paraparë.

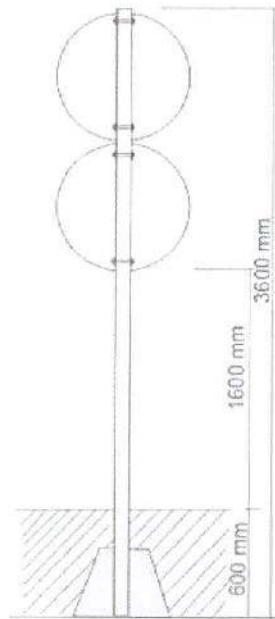

Fig.13. Mënyra e vendosjes me rastin e kyçjes nga rruga anësore

2.4. Dimensionet e sinjaleve vertikale

Dimensionet e sinjaleve janë në varësi nga kategoria e rrugës në të cilën vendosen sinjalet rrugore. Në projektin konkret (M-9) sinjalet rrugore vertikale duhet të vendosen në rrugë magjistrale me karakter urban, prandaj do të përdoren dimensionet e sinjaleve si në vijim.



Tabela II 1 - Trekëndeshi

A (ane virtuale)	C	E	R
90	1	5,5	3

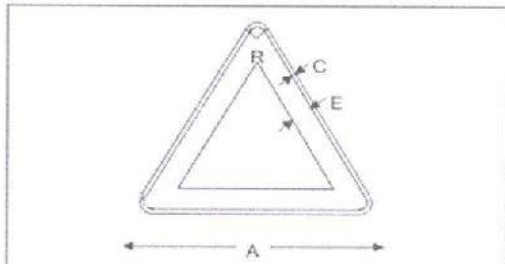

Tabela II 2 - Rrethi " ndalim"

C	D	E
1	60	7,5

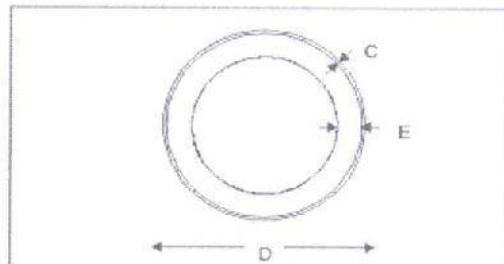

Tabela II 3 - Rrethi " detyrim"

C	D
1	60

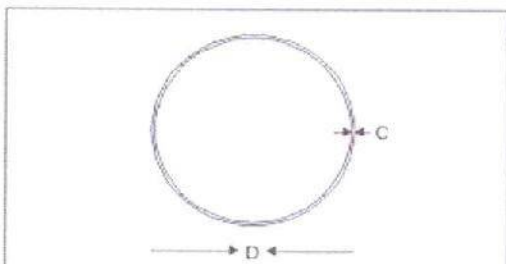

Tabela II 4 - Tetekëndeshi

A	B	C	D
60	20	2	50

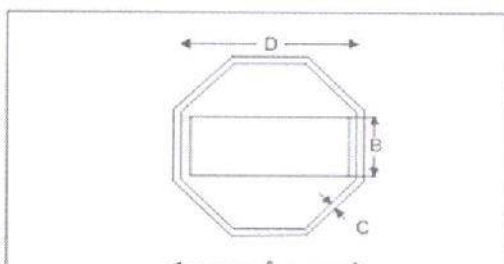

Tabela II 5 - Katror (i vendosur me diagonale vertikalisht)

A (ane)	B	C	Q	R	S
60	0,5	1	40	3,5	1

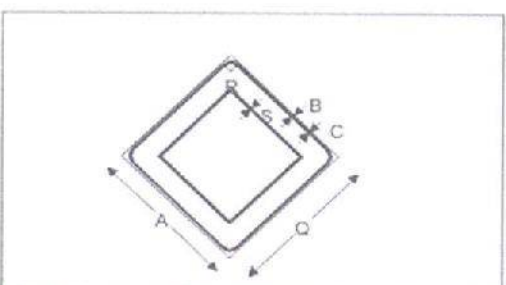

Tabela II 6 - Katror

A (ane)	B	C	R	
Normale	60	0,5	1	3,5
E madhe	90	0,8	1,5	5,5

KONSULENTI:

BO "HE & SK 11" SH.P.K & "PALMA CONSTRUCTION" SH.P.K

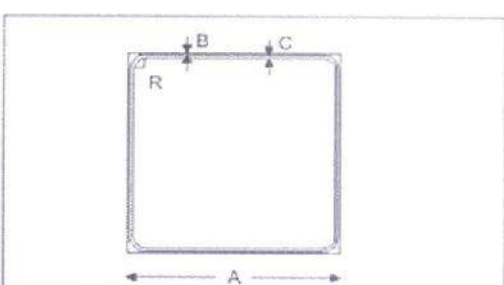
PERFAQESUES I AUTORIZUAR ME PROKURE

ING. FESTIM BREGASI
