

SPECIFIKIMET TEKNIKE
OBJEKTI: PASTRIM ,GRUMBULLIM DHE TRANSPORTIMIN E MBETURINAVE NE
TERRITORIN E BASHKISE BELSH

1 .Volumet e punimeve.

Autoriteti kontraktues ka parashikuar paraprakisht te rigrupohen/rishpërndahen gjitha pikat e grumbullimit te mbetjeve për vendosjen e 280 kontejnerëve te rijnë i përlllogaritur me formulë me volum 1.1 m³, brenda zonës se kontraktuar. Operatori i shërbimit duhet te kryeje shërbimin e plote te parashikuar ne metodologji, 307 zbrazje kontejnerësh /dite.

Operatori i shërbimit mund të shtojë ose të zëvendësojë numrin e kontejnerëve kundrejt kërkesës zyrtare të Bashkisë në përputhje me kërkesat dhe volumet përgjatë kohëzgjatjes të kontratës.

Këto janë paraqitur ne listën e pikave te vendosjes se kontejnerëve për grumbullimin e mbetjeve ne zonat sipas hartës bashkëngjitur kësaj kontrate ..

2.Specifikime teknike dhe metodologjia.

Shërbimi i grumbullimit, largimit dhe transportit te mbetjeve te ngurta urbane konsiston ne:

a. Zbrazjen e kontejnerëve me makinën e përshtatshme teknologjike te përcaktuar, mbledhjen dhe largimin e mbeturinave te hedhura përreth ne një distance me rreze prej 10 m nga çdo kontejner, pastrimin dhe fshirjen me fshese me dore te sipërfaqes prej 30 m² rreth çdo pike grumbullimi, si dhe rivendosja e kontejnerëve te sistemuar ne vendin e caktuar. Kontejnerët duhet te vendosen drejt, ne pozicion vertikal dhe ne mënyre estetike për mjedisin urban dhe me kapakë te mbyllur. Me pas makinat teknologjike kryejnë transportin e mbeturinave ne fushën e depozitimit te tyre.

3.Plani i vendosjes se kontejnerëve dhe grafiket e punimeve.

a. Autoriteti kontraktues ka përcaktuar ne fillim te kësaj kontrate pikat ekzakte te grumbullimit te mbetjeve te ngurta urbane, dhe numrit te kontejnerëve për secilën pike, ne te gjithë zonën e kontraktuar ku përfshihen edhe te gjitha pikat e grumbullimit pranë te gjitha tregjeve brenda zonës se kontraktuar.

b.Operatori i shërbimit është i detyruar te zbatoje planin fillestar te pikave dhe kontejnerëve te kërkuar(bashkëngjitur specifikimeve teknike)si dhe çdo ndryshim te tyre përgjatë kohës se zbatimit te kësaj kontrate. Ky plan mund te ndryshoje gjate kohës se zbatimit te kontratës me

propozim te operatorit te shërbimit ose nga Autoriteti kontraktues sipas nevojave për përmirësimin e shërbimit dhe mire organizimit te tij,ose si rezultat i ndryshimeve qe mund te ndodhin ne infrastrukture gjithmonë pas kërkesës se njëjës pale dhe bëhen te zbatueshme pas miratimit te Autoritetit kontraktues.

c. Grafiket vjetor te punimeve për realizmin e shërbimit te pastrimit te zonës, përgatiten nga operatori i shërbimit dhe miratohen çdo vit nga Autoritetit kontraktues. Këta grafike mund te pësojnë ndryshime sa here lind e nevojshme edhe brenda një viti. Ne grafikun e punimeve duhet te përcaktohen sakte:

1. Oraret e operimit ne secilën pike kontejnerësh,
2. Llojin, targën dhe intenerarin e makinave teknologjike qe do te kryejnë shërbimin.
3. Oraret e operimit dhe mjetet për shërbimet mbështetëse.
4. Numrin e punëtove qe do te mbështesin

Grafiket e punimeve duhet te zbatohen rigorozisht nga operatori i shërbimit,

Grafiket e punimeve duhet te zbatohen rigorozisht nga operatori i shërbimit, Operatori i shërbimit nuk mund te punoje dhe te paguhet pa miratimin paraprak te grafikut te punimeve apo kur grafikut i ka kaluar afati zbatimit.

Operatori i shërbimit nuk mund te punoje dhe te paguhet pa miratimin paraprak te grafikut te punimeve apo kur grafikut i ka kaluar afati i zbatimit.

d. Grafiket për largimin e mbeturinave qe do te paraqiten për miratim, duhet te përgatiten ne mënyre te tille qe te gjitha punimet te kryhen brenda orëve te natës, duke filluar jo me pare se ora 3:00-7:00, me qëllim qe ne oren7:00 zona e kontraktuar te jete krejtësisht e pastër, Ndryshimet ne orarin e operimit dhe përfundimit te shërbimit ne zone, do te pranohen vetëm për shkak te pamundësisë objektive te kryerjes se shërbimit te parashikuar si dhe ne rastet e ndryshimit te orarit për rrugët tregtare, por gjithmonë pasi te jenë verifikuar dhe miratuar zyrtarisht nga Autoriteti kontraktues, ndryshimet ne Grafikun e Punimeve

e. Autoritetit kontraktues ka te drejte te inspektoje ne çdo kohe dhe ne përfundim vendet e grumbullimit te mbeturinave për te pare kryerjen e shërbimeve te sipër përmendura, respektimin e standardeve te kërkuara, rregullave dhe cilësisë se kërkuar nga kjo kontrate dhe për te vendosur ndalesa, penalitete dhe gjoba për mos përmbushjen e tyre .

f. Ne rast se për arsye objektive nuk arrihet vendosja e planifikuar e numrit te kontejnerëve dhe e pikave te grumbullimeve te mbetjeve, shërbimi i grumbullimit dhe transportit te mbetjeve do te

shpeshtohet ne funksion te sasisë se depozituar te mbetjeve por gjithmonë duke mos kaluar parashikimin kontraktuale dhe preventivin e punimeve.

4. Rregulla për tu zbatuar

a. Për asnjë rast nuk do te lejohen kazanë te tej mbushur me mbeturina, te pa transportuara dhe mbeturina te lëna ne zonën përreth kontejnerëve. Ne te gjitha rastet kur evidentohen bllokime apo pengesa nga faktorë te jashtëm, operatori i shërbimit duhet te njoftoje menjëherë dhe te marre masa për pastrimin e tyre jo me vone se 4 ore nga orari i përfundimit te shërbimit, i përcaktuar ne grafike .

b. Operatori i shërbimit ka për detyre te kryeje grumbullimin dhe transportimin e mbetjeve urbane qe do të depozitohen ne inceneratorin e Elbasanit në bazë të marrëveshjes që ka me bashkinë Belsh .

Ambiente publike brenda zonës se kontraktuar edhe ne rast se hidhen larg pikave te miratuara te grumbullimit te tyre (të kontejnerëve) ne mënyre te përsëritur operatori I shërbimit ka te drejte te kërkoje miratimin e vendosjes se kontejnerëve dhe përfshirjen ne grafikun e punimeve.

c. Operatori i shërbimit duhet të informoje me shkrim Autoritetin kontraktues ne mënyre periodike për te gjitha kontratat private te pastrimit qe do ketë me te trete, te reklamoje numrin e mjeteve dhe punëtore shtesë për këto shërbime për te garantuar cilësinë e kërkuar te shërbimeve ne kontratën me Autoritetin kontraktues

d. Në qofte se gjate transportit derdhen papastërti nga makinat e shërbimit ,brenda ose jashtë zonës se shërbimit ,ato duhen te pastrohen menjëherë .Ne te kundërt përveç shpenzimeve qe duhet te përballoje kontraktori për mbledhjen dhe largimin e mbeturinave te rena gjate transportit ai do te përballlet me penalitetet e parashikuara ne përputhje me ketë kontrate apo me gjoba te tjera ne përputhje me ligjet dhe vendimet ne fuqi për ndotjen e shkaktuar .

e. Përdorimi i uniformave për punëtorët qe kryejnë shërbimin e pastrimit është rigorozisht i detyrueshëm dhe ne rast moszbatimi aplikohen gjoba për mosplotësim këtij detyrimi .

5. Mjetet dhe pajisjet.

Operatori i shërbimit duhet te vere ne dispozicion për plotësimin e detyrimeve kontraktuale, (mbledhjes, transportit, largimit te mbeturinave) dhe te gjitha Shërbimeve Plotësuese te përcaktuara me lart, këto mjete dhe pajisje:

Makina e nevojshme teknologjike për grumbullimin dhe transportin e mbeturinave urbane si dhe shërbimeve mbështetëse, te kërkuara për realizimin e kontratës, janë te renditura si me poshtë:



a) Makinë teknologjike transportuese, me ngarkim fundor ose anësor, me kapacitet mbajtës 10-12 ton raport kompaktimi 1:4 - 1:6, i vitit të prodhimit jo më poshtë se 2010 - 2 (dy) copë;

b) Makinë teknologjike transportuese, me ngarkim fundor ose anësor, me kapacitet mbajtës jo më pak se 2ton, 1 (nje) copë;

c) Makina për Lagien e rrugëve, (autobote) të pajisura me pompë për Lagien e rrugëve me presion, me dy ose më shumë pjata larëse në pjesën e përparme, me kapacitet mbajtës jo më pak se 10,000 litra ujë -1 (një) copë;

d) Mjete teknologjike rezervë: Makinë teknologjike transportuese, me ngarkim fundor ose anësor, me kapacitet mbajtës 8-12 ton raport kompaktimi 1:4 - 1:61 (njee) copee

Për Mjetet teknologjike të kërkuara gërma a – d, operatori ekonomik duhet të paraqesë dokumentacionin si më poshtë:

a) Mjetet në pronësi duhet të shoqërohen me akt pronësie, leje qarkullimi, certifikatën e kontrollit teknik dhe siguracion të mjetit.

b) Mjetet me qira duhet të shoqërohen me kontratë qiraje si dhe me aktin e pronësisë së qiradhënësit (original ose kopje e noterizuar) së bashku me leje qarkullimi, certifikatën e kontrollit teknik dhe siguracion të mjetit. Kontrata e qerasë duhet të përmbajë objektin dhe afatin e marrjes me qera të mjeteve (e vlefshme për të gjithë periudhën e realizimit të kontratës, objekt i këtij prokurimi).

c) Operatori ekonomik duhet të paraqesë foto për secilin mjet të deklaruar në pronësi ose me qira, ku të jetë e dukshme dhe targa e mjetit.

d) Për mjetet në pronësi/qera operatori ekonomik duhet të paraqesë një deklaratë ku autorizon autoritein kontraktor të kryejë verifikimin fizik të mjeteve sipas Specifikimeve Teknike të deklaruara në procedurën e prokurimit si dhe të deklarojë adresën e saktë të vendndodhjes së mjeteve me qëllim verifikimin e tyre si edhe të deklarojë se mjetet të mos jenë të angazhuara në kontrata të tjera.

Operatori ekonomik duhet të paraqesë foto për mjetin e deklaruar në pronësi ose me qira, ku të jetë e dukshme dhe targa e mjetit.

2. Rregulla të tjera për mjetet dhe pajisjet:

- a. Të gjitha automjetet te cilat do te përdoren nga operatori i shërbimit për plotësimin e detyrimeve kontraktuale, mund te kontrollohen ne çdo kohe nga Autoriteti Kontraktues për gjendjen e gatishmërisë dhe inventarizimin e tyre,
- b. Të gjitha automjetet te cilat do te përdoren, duhet te jene te identifikuar nga Autoriteti kontraktues. Ato duhet të mbahen ne gjendje te pastër dhe te rregullt.
- c. Një pjese e konsiderueshme e pjesëve te ndërrimit duhet te jene gjendje për te siguruar plotësimin e gatishmërisë se mjeteve,
- d. Automjetet e largimit te mbeturinave duhet te lahen dhe dezinfektohen çdo dite pas përfundimit te punës,
- e. Te gjithë kontejnerët e përdorur për zbatimin e kontratës duhet te mbahen te pastër, ne gjendje te mire teknike. Ne rast dëmtimesh, djegiesh, deformimesh te kontejnerëve, si dhe dëmtime rrotash dhe kapakësh, te cilat çojnë ne mosfunksionimin e plote teknik, higjenik ose estetik te tij gjate kohëzgjatjes se kontratës si dhe mungesës se kontejnerëve, operatori i shërbimit ka përgjegjësinë për ruajtjen, mirëmbajtjen dhe riparimin e kontejnerëve për çdo rast dhe për çdo shkak. Operatori i shërbimit merr përsipër riparimin e te gjitha dëmtimeve dhe sigurimin e pjesëve te këmbimit. Operatori do te riparoje kontejnerët brenda 15 ditëve nga momenti i konstatimit te dëmtimit dhe/ose njoftimit nga Autoriteti Kontraktor për dëmtimin e kontejnerëve.
- f. Operatori i shërbimit duhet te vere ne përdorim emrin e tij për korrespondencën e përbashkët, lidhjen telefonike, shenjat dhe targat e makinave dhe kontejnerëve.
- g. Te gjitha pikat e grumbullimit te mbetjeve duhet te identifikohen sipas numrit respektive te pikës, qe duhet te jete lehtësisht i dukshëm për komunitetin. Operatori i shërbimit mund te të vendose dukshëm numrat e pikave mbi njërin nga kontejnerëve apo ambientet e tjerë rreth pikës sipas "Listës se pikave dhe vendodhjes se tyre".
- h. Detyrimisht ne te gjithë makinat dhe kontejnerët duhet te shkruhet "Me ju për një qytet me te pastër"

6. Kontejnerët ,larja dhe dezinfektimi.

Te gjithë 280 kontejnerët do te sigurohen nga Kontraktori për kryerjen e shërbimit . Kontejnerët duhet te jene te rinjë sipas specifikimeve te mëposhtme te cilat me përfundimin e kontratës do te merren nga kontratori.

KAZANE (LLAMARINE E ZINGUAR)

1. Kapaciteti mbartës 1100 lt ose 1.1m³
2. Materiali llamarine e zinkuar
3. Për Lllamarinën 8= 1.8 mm -2 mm
4. Nyeja e rrotave te jete e lëvizshme ne 360° me fren.
5. Rrotat te jene te veshura me gome 200 mm me suport llamarine, suporti te jete i përforcuar me llamarine trekëndëshe
6. Kapaku te jete me hapje te detyrueshme(me krahë te rrotullueshëm) nga pajisjet e makinave teknologjike(agregati).
7. Kapaku te ketë mekanizëm për hapje me këmbë.
8. Poshtë tek fundi i kazanit ne te dyja anët e tij te ketë 2 vrima me diametër 50mm dhe me tape prej gome për hapje -mbyllje-ajrosje te kazanit.

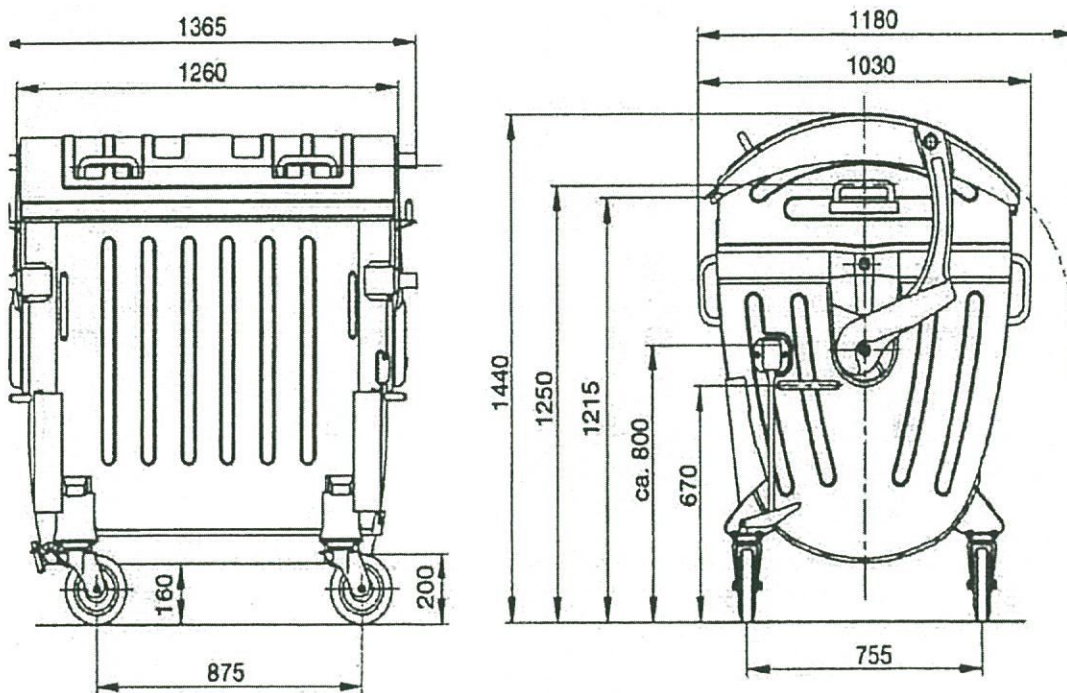

Mirëmbajtja dhe siguria e kontejnerëve do te kryhet nga Kontraktori.

6.1 Volumet e punimeve.

Operatori i shërbimit do te lajë dhe dezinfektoje 307 kontejnerë që ka në total bashkia Belsh te volumeve 1.1 m³/ 7 here gjate vitit.

6.2 Metodologjia.

1. Operatori i shërbimit do te grumbulloje dhe transportoje kontejnerët ne autoparkun e tij dhe te

[Handwritten signatures in blue ink]

kryeje larjen e plote dhe dezinfektimin e tyre atje. Kontejnerët do te largohen detyrimisht pas zbrazjes se plote te tyre.

2. Për te mundësuar kryerjen e këtij shërbimi operatori i shërbimit do te ketë ne dispozicion një numër te nevojshëm kontejnerësh rezerve për te zëvendësuar çdo nate kontejnerët e larguar për tu lare,

3. Kontejnerët për mbledhjen e mbeturinave urbane detyrimisht lahen nga brenda dhe nga jashtë me ujë me presion, duke përdorur furçe dhe solucione lërese.

4. Me shërbim dezinfektimi kuptojmë realizimin shërbimit te dezinfektimit dhe deratizimit te të gjithë sipërfaqes se jashtme dhe te brendshme te kontejnerit.

6.3 Grafiket e punimeve.

1. Grafiket e punimeve për transportin, larjen dhe dezinfektimin e kontejnerëve, përgatiten nga Operatori i Shërbimit dhe miratohen çdo vit nga Autoriteti kontraktues.

2. Grafiket e punimeve duhet te zbatohen rigorozisht nga operatori i shërbimit, i cili nuk mund te punoje dhe te paguhet pa miratimin paraprak te grafikut,

3. Autoriteti kontraktues ka te drejte te inspektoje ne çdo kohe dhe ne përmendim vendet e grumbullimit te mbeturinave për te pare kryerjen e shërbimeve te sipër përmendura, respektimin e standardeve te kërkuara, rregullave dhe cilësisë se kërkuar nga kjo kontrate dhe për vendosur penalitete, gjoba dhe ndalesa për mospërmbushjen e tyre.

6.4 Rregulla për tu zbatuar.

1. Ky shërbim do te kryhet detyrimisht mbasi te jete bere zbrazja dhe pastrimi i kontejnerëve te mbledhjes se mbeturinave urbane, tregjeve, etj.

2. Te gjitha lende dezinfektuese dhe aromatike si dhe uji i përdorur për larjen dhe dezinfektimin e kontejnerëve, pra përbërja dhe leja e përdorimit e te tyre miratohet me pare nga organet shtetërore shëndetësore dhe me pas nga Autoriteti kontraktues i Bashkisë Belsh .

7.Mirëmbajtja e vendgrumbullimeve te mbetjeve gjate ditës dhe grumbullimi i mbetjeve.

7.1 Volumet e punimeve.

Autoriteti kontraktues ka parashikuar paraprakisht te gjitha pikat e grumbullimit te mbetjeve dhe vendosjen e kontejnerëve 1.lm3 . Shërbimi i mirëmbajtjes gjate ditës dhe grumbullimi i mbetjeve ndërtimore dhe te vëllimshme, do te kryhet ne te gjitha pikat e grumbullimit si dhe ne gjithë hapësirat publike e territoriale te zonës se kontraktuar. Këto janë paraqitur ne listën e pikave te



vendosjes se kontejnerëve për grumbullimin e mbetjeve ne si ne hartat bashkëngjitur kësaj kontrate.

7.2 Metodologjia e punës dhe rregulla për zbatim.

Shërbimi i mirëmbajtjes se pikave gjate ditës dhe grumbullimi i mbetjeve ndërtimore dhe te vëllimshme konsiston në:

a. Mirëmbajtjen dhe pastrimin gjate ditës te mbetjeve urbane te hedhura dhe depozituara jashtë kontejnerët i dhe te mbetjeve urbane voluminoze (ambalazhe) qe tej mbushin artificialisht kontejnerët dhe pengojnë mbetjet e tjera urbane për t'u depozituar neper kontejnerë, ne mënyre qe te gjitha pikat dhe kontejnerët te jene te pastër ne vazhdimësi gjate gjithë ditës. Nuk ka kufizime ne pastrimin e sipërfaqes

rreth kontejnerit dhe operatori i shërbimit është i detyruar te largojë çdo mbetje urbane ne te gjithë zonën e kontraktuar

b. Mbas pastrimit kontejnerët kthehen ne vendqëndrimin e tyre te mëparshëm

c. Grafiket vjetor të punimeve për realizimin e këtij shërbimi, përgatiten nga sipërmarrësi dhe miratohen çdo vit nga Autoriteti kontraktues. Këta grafike mund te pësojnë ndryshime sa here lind e nevojshme edhe brenda një viti. Ne grafikun e punimeve duhet te përcaktohen sakte: 1. Oraret e operimit ne secilën vendgrumbullim mbetjesh. 2. Llojin, targën dhe intenerarin e makinave teknologjike qe do te kryejnë shërbimin, 3. Oraret e operimit dhe mjetet për shërbimet mbështetëse. 4. Numrin e punëtorëve qe do te mbështesin çdo operacion punimesh.

Grafiket e punimeve duhet te zbatohen rigorozisht nga operatori i shërbimit. Operatori i shërbimit nuk mund te punoje dhe te paguhet pa miratimin paraprak te grafikut te punimeve apo kur grafikut i ka kaluar afati i zbatimit.

h. Grafiket qe do te paraqiten për miratim, duhet te përgatiten ne mënyre te tille qe punimet te fillojnë nga ora 3:00 deri ne 7:00 , me qellim qe gjithë kësaj periudhe kohore te gjithë kontejnerët dhe vendet rreth tyre te jene krejtësisht te pastër. Ndryshimet ne orarin e operimit dhe përfundimit te shërbimit ne zone, do te pranohen vetëm për shkak te pamundësisë objektive te kryerjes se shërbimit te parashikuar si dhe ne rastet e ndryshimit të orarit për rrugët tregtare, por gjithmonë pasi te jenë verifikuar dhe miratuar zyrtarisht nga Autoriteti kontraktues, ndryshimet ne Grafikun e Punimeve .

i. Autoriteti kontraktues ka të drejtë të inspektojë çdo kohë dhe në përfundim vendet e grumbullimit të mbeturinave për të pare kryerjen e shërbimeve të sipër përmendura , respektimin



e standardeve të kërkuara nga kjo kontrate dhe për te vendosur ndalesa, penaltete dhe gjoba për mospërbushjen e tyre.

k. Për asnjë rast nuk do te lejohen kazanë te tejmbushur me mbetje urbane rreth tyre te pa pastruara. Ne te gjitha rastet kur evidentohen bllokime apo pengesa nga faktorë te jashtëm, operatori i shërbimit duhet te njoftoje menjëherë dhe te marre masa për pastrimin e tyre jo me vone se 3 ore ora e njoftimit apo konstatimit te problemit.

l. Operatori i shërbimit detyrimisht duhet te ketë çdo dite (ose nate) ne pune, minimalisht numrin e kërkuar dhe deklaruar te të makinerive dhe pajisjeve dhe punëtore për kryerjen me cilësi te këtij shërbimi.

m. Në qofte se gjate transportit derdhen papastërti nga makinat e shërbimit, brenda ose jashtë zonës se shërbimit, atë duhet te pastrohen menjëherë .

Përdorimi i uniformave për punëtorët qe kryejnë shërbimin e pastrimit është rigorozisht i detyrueshëm dhe ne rast moszbatimi aplikohen gjoba për mosplotësim këtij detyrimi.

8. Fshirja e rrugëve dhe trotuareve me krahë.

8.1 Volumet e Punimeve.

Autoriteti kontraktues ka parashikuar paraprakisht sheshet, rrugët, trotuaret dhe sipërfaqet e tyre për te gjithë zonën e kontraktuar.

Operatori i shërbimit do te fshije me krahë dhe *do tij kryeje tij gjitha shërbimet e tjera mbështetëse parashikuar* ne metodologji për te gjitha rrugët dhe trotuaret e përcaktuara, ne zonën qe do te kontraktohet, ne një sipërfaqe për 1 vit është 1, 363, 072 m² ose sipërfaqe për ditë 14, 816 m² në 120 ditë. Këto janë parashikuar ne listën e rrugëve.

8.2 Specifikime teknike dhe metodologjia.

Shërbimi i fshirjes se rrugëve dhe trotuareve me krahë konsiston ne:

- a. Fshirjen me punëtore me fshese te gjithë rrugëve kryesore, shesheve dhe rrugëve dytësore duke mbuluar sipërfaqen e plote te trotuarit dhe një sipërfaqe rruge 2 m nga kuneta te te gjithë gjatësinë lineare te saj.
- b. Fshirjen dhe pastrimin me punëtore pastrimi te gjitha segmenteve te zëna nga parkimi, trotuareve, dhe rrugëve
- c. Proçesit te fshirjes dhe pastrimit i nënshtrohen te gjitha rrugët dhe trotuaret e parashikuara ne zonën e kontraktuar (te asfaltuara, me kalldrëm si dhe trotuaret e qytetit).



8.3 Plani i punës dhe grafiket e punimeve.

a. Fshirja e rrugëve ne bazë të planit të punës që disponon operatori i shërbimit por që mund të ndryshojë në bazë të nevojës që mund të shfaqet është nga ora 4:00-6:00 dhe 17:00-19:00 .

b. Grafiket e punimeve për realizimin e shërbimit te pastrimit te zonës, përgatiten nga sipërmarrësi dhe miratohen çdo vit nga Autoriteti kontraktues. Këta grafike mund te pësojnë ndryshime ne orën e operimit dhe përfundimit te shërbimit, sa here lind e nevojshme edhe brenda një viti, vetëm për shkak te pamundësisë se kryerjes apo ne rastet e ndryshimit te parkimit te makinave për rruge te veçanta dhe dite te veçanta dhe gjithmonë pasi te jene miratuar zyrtarisht nga Autoriteti kontraktues këto ndryshime.

c. Ne grafikun e punimeve duhet te përcaktohen sakte:

1. Oraret e operimit ne secilën rruge dhe trotuar.

2.Numri i punëtorëve qe do te punojnë ne çdo operacion punimesh.

d.Grafiket e punimeve duhet te zbatohen rigorozisht nga operatori i shërbimit. Operatori i shërbimit nuk mund te punoje dhe te paguhet pa miratimin paraprak te grafikut te punimeve apo kaluar grafikut i ka kaluar afati i zbatimit.

e. Autoriteti kontraktues ka te drejte te inspektoje ne çdo kohe dhe ne përfundim kryerjen e shërbimeve te sipër përmendura, respektimin e standardeve te kërkuara, rregullave dhe cilësisë se kërkuar nga kjo kontrate si dhe për te vendosur penalitete, gjoba dhe ndalesa për mospërmbushjen e tyre.

8.4 Rregulla për tu zbatuar.

a. Për asnjë rast nuk do te lejohen rruge te papastruara apo mbeturina te pa larguara ne to. Ne te gjitha rastet kur evidentohen bllokime apo pengesa nga faktorë te jashtëm te cilat nuk mund te pastrohen me operacionet e parashikuara ne metodologji, operatori i shërbimit duhet te njoftoje menjëherë dhe te marre masa për pastrimin e tyre jo me vone se 3 ore nga orari i përfundimit te shërbimit, i përcaktuar ne grafik.

b. Operatori i shërbimit detyrimisht duhet te ketë çdo dite ne pune minimalisht numrin e punëtorëve dhe pajisjeve sipas numrit te deklaruar ne ofertën e tenderit për te garantuar kryerjen me cilësi dhe ne kohe te shërbimit.

d. Gjate procesit te fshirjes i ndalohet kategorikisht hedhja e mbeturinave ne pusetat e elektrikut, telefonisë, te ujesjellësit.ujrave te zeza, hidranteve.ne zgarat e pusetave te ujrave atmosferike, ne

shtretërit e ujrave rrjedhëse zonat e gjelbra, ne banesat ujore natyrale apo artificiale, etj. Ne rast te konstatimit te kësaj dukurie operatori i shërbimit detyrohet t'i pastroje menjëherë.

e. Ndalohet ne mënyre kategorike ngritja e pluhurit gjate proceseve te fshirjes për shkak te ndotjes qe shkaktojnë.

f. Përdorimi i uniformave për punëtoret është rigorozisht i detyrueshëm i cili është përcaktuar dhe ne analizen përkatëse te çmimeve.

g. Nën termin papastërti nënkuptohen te gjithë mbeturinat si: rere,xham, letër, gurë, shishe, material organike.

8.S Mjetet dhe pajisjet.

Operatori i shërbimit duhet te vere ne dispozicion për plotësimin e detyrave kontraktuale te fshirjes me krahë te rrugëve dhe trotuareve si dhe te gjitha Shërbimeve Plotësuese te përcaktuara me lart, këto mjete dhe pajisje:

- a. Çdo punëtores duhet te jete i pajisur me mjete pune pastrimi si fshesa, kaci, karroca dore, lopata, etj për te mundësuar kryerjen me cilësi te shërbimit.
- b. Pajisjet dhe veglat e punës te mbahen ne gjendje te pastër dhe te mire. Punëtoret e fshirjes duhet te jene te pajisur: me fshesa, prashajka , lopata, dhe karroca dore.

9.Freskimi i rrugëve.

9.1 Volumet e Punimeve.

Autoriteti kontraktues ka parashikuar paraprakisht sheshet, rrugët, trotuaret dhe sipërfaqet e tyre, ne te cilat do te kryhet shërbimi i freskimit te rrugëve te rrugëve për te gjithë zonën e kontraktuar sipas Listës së rrugëve dhe volumeve te tyre për shërbimin e lagies është vetëm për qytetin e Belshit.

Operatori i shërbimit do te kryeje freskimin e rrugëve me presion te rrugëve çdo dite për nja afat kohor prej 5 muaj ne një sipërfaqe prej 1, 363, 072 m²/vit ose mesatarisht 14, 816 m²/dite përgjatë 153 ditëve/vit te periudhës kontraktuale.

9.2 Specifikimet teknike dhe metodologjia.

Shërbimi i freskimit te rrugëve konsiston ne:

Freskimin e te gjithë sipërfaqes se rrugës dhe trotuarit duke përdorur tubin anësor për nxjerrjen e ujit me presion dhe bollshëm me një norme harxhimi te ujit gjate larjes rruge. Qëllimi i këtij



shërbimi është pastrimi total i baltës apo pluhurit që mund të mbetet përgjatë sipërfaqes së rrugës apo trotuarit pas kryerjes së shërbimit të fshirjes me krah , pra eliminimi total i ndotjes nga pluhuri dhe balta.

9.3 Plani i Punës dhe grafikët e punimeve.

1. Freskimi do të bëhet çdo natë, gjatë 5 muajve , gjithmonë mbas shërbimit të pastrimit (fshirjes) të rrugëve.
2. Çdo rrugë e përcaktuar sipas listës së rrugëve për shërbimin freskimit të rrugëve ,do të përfitojë shërbimin 2 here/dire për 5 muaj , duke u lare çdo natë rrugët sipas grafikut të këtij shërbimi.
3. Grafikët e punimeve për realizimin e shërbimeve të freskimit të rrugëve, trotuareve dhe grumbullimit të mbetjeve përgatiten nga sipërmarrësi dhe miratohen çdo vit nga Autoriteti kontraktues. Këta grafike mund të pësojnë ndryshime në orën e operimit dhe përfundimit të shërbimit, sa here lind e nevojshme edhe brenda një viti, vetëm pasi të jenë miratuar zyrtarisht nga Autoriteti kontraktues këto ndryshime.
4. Në grafikun e punimeve duhet të përcaktohen sakte: a. Oraret e operimit në secilën rrugë dhe trotuar. b. Llojin dhe intenerarin e makinave teknologjike që do të kryejnë shërbimin, c. Numrin e punëtorëve që do të punojnë në çdo operacion punimesh.
5. Grafikët e punimeve duhet të zbatohen rigorozisht nga operatori i shërbimit. Operatori i shërbimit nuk mund të punojë dhe të paguhet pa miratimin paraprak të grafikut të punimeve apo kur grafikut i ka kaluar afati i zbatimit.
6. Operatori i Shërbimit duhet të rakordojë sipas grafikut të punimeve, duke përfunduar me pare procesin e plote të fshirjes për rrugët mbi të cilat do të kryhet freskimit të rrugëve duke kryer pas përfundimit të këtij shërbimi.
7. Operatori i Shërbimit do të kryejë freskimit të rrugëve sipas listës së rrugëve dhe volumeve të përcaktuara.
8. Autoriteti kontraktues ka të drejtë të inspektojë në çdo kohë dhe në përfundim kryerjen e shërbimeve të sipër përmendura, respektimin e standardeve të kërkuara.

9.4 Rregulla për tu zbatuar.

1. Autoriteti kontraktues do të inspektojë gjatë ose pas përfundimit të shërbimit, për të siguruar rigorozisht efektivitetin e këtij shërbimi dhe cilësinë e kërkuar

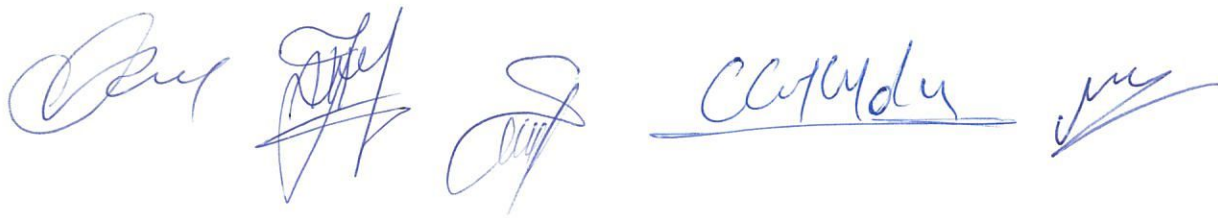

2. Përfaqesuesit e Autoritetit kontraktues do të shënojnë në procesverbalet ditore dhe mujore të gjitha ditët dhe volumet përkatëse, që për shkak të reshjeve nuk është kryer shërbimi i larjes speciale dhe mund t'i kërkojë operatori i shërbimit plotësimin e këtij detyrimi gjatë stinës së verës,

3. Të gjitha shpenzimet për ujin, që do të përdoret për lagjen , do mbarten nga operatori i shërbimit,

4. Operatori i shërbimit detyrimisht duhet të ketë çdo ditë në punë, minimalisht numrin e kërkuar të makinerive dhe pajisjeve për freskimit të rrugëve .

9.5 Mjetet dhe pajisje për freskimit në menyrë _periodike të rrugëve dhe trotuareve

Operatori i shërbimit duhet të sigurojë për realizimin e freskimit të rrugëve sipas përcaktimeve të kontratës, të gjitha punimet, materialet, pajisjet si dhe lejet përkatëse.

1. Operatori i shërbimit duhet të vete në dispozicion dhe të përdorë për plotësimin e detyrave kontraktuale të shërbimit të freskimit speciale të rrugëve këto mjete:

2. Një sasi e konsiderueshme e pjesëve të ndërrimit duhet të mbahen gati për të siguruar plotësimin në kohë dhe të vazhdueshëm të kontratës.

PUNOI:

❖ Qemal Rusta Kryetar



❖ Anita Laloshi Anëtar



❖ Mirela Elezi Anëtar



❖ Vullnet Idrizi Anëtar



❖ Mikel Sina Anëtar

