



FONDI SHQIPTAR  
I ZHVILLIMIT

---

# SHËRBIME KONSULENCE PËR MBËSHTETJE TEKNIKE PËR HARTIMIN E DOKUMENTAVE TEKNIKE PËR:

“Ndërhyrje në Zona Sportive dhe Lodra për Fëmijë "Dua Të Luaj””

## Raporti Teknik





Tetor, 2024

KONSULENTI:



<b>Porositësi:</b>	<b>Fondi Shqiptar i Zhvillimit</b>
<b>Konsulenti:</b>	<b>Illyrian Consulting Engineers sh.p.k.</b>
<b>Objekti:</b>	<b>Shërbime konsulence për mbështetje teknike për hartimin e dokumentave teknike "Ndërhyrje në Zona Sportive dhe Lodra për Fëmijë "Dua Të Luaj"'"</b>
<b>Titulli i Dokumentit:</b>	<b>Raporti Teknik</b>
<b>Faza e Projektit:</b>	<b>Projekt Idea Paraprake</b>
<b>Kodi i dokumentit:</b>	<b>ICE-365-P01-V01 02 02</b>

Rish.	Qëllimi i Dorëzimit	Shënime	Data
00	Për miratim		08.10.2024

	KONSULENTI			POROSITËSI	
	Përgatiti:	Kontrolloi / Miratoi:	Firmosi:	Kontrolloi:	Miratoi:
Emri Firma:	Vasil Leka  Taulant Karriqi  Ilber Puci  Artjola Zotaj 	Olset Haxhiu			
Data:	08.10.2024	08.10.2024	08.10.2024		
Statusi i Dokumentit:	Përfundimtar	Kontrolluar	Miratuar	Kontrolluar	Miratuar

Tiranë 2024

Copyright © Illyrian Consulting Engineers

Të gjitha të drejtat janë të rezervuara përveç nëse është përmendur ndryshe në marrëveshje të përbashkët. Ky dokument ose pjesë të tij nuk mund të kopjohet ose riprodhohet pa leje nga "Illyrian Consulting Engineers"

## PËRMBAJTJA

Përmbajtja .....	i
Lista e Tabelave .....	ii
Lista e Figurave .....	iii
1 Hyrje .....	1
2 "Ndërhyrje në Zona Sportive dhe Lodra për Fëmijë "Dua Të Luaj"" .....	2
2.1 Përshkrimi i përgjithshëm i projektit .....	2

## LISTA E TABELAVE

[No table of figures entries found.](#)

**LISTA E FIGURAVE**

Figura 1. Planimetria e fushës së futbollit .....	3
<b>Figura 2. Portë futbollit .....</b>	<b>3</b>
Figura 3. Stoli, Materiali: element druri 180x5cm, Profili metalik 53x4cm .....	4
Figura 4. Koshi, Materiali: Element druri 3x3x41cm .....	4
Figura 5. Fusha e Volejbollit .....	5
<b>Figura 6. Fusha e tenisit .....</b>	<b>6</b>
<b>Figura 7. Fusha e Basketbollit .....</b>	<b>6</b>
<b>Figura 8. Koshi i basketbollit .....</b>	<b>7</b>
Figura 9. Lojra .....	8

## 1 HYRJE

Qëllimi kryesor projektit është rritja e cilësisë së jetës së komuniteteve që popullojnë në zonat urbane, lidhja e zonave turistike që kanë potencial për zhvillimin ekonomik dhe social. Ndërhyrjet do përmirësojnë qarkullimin e automjeteve, njerëzve dhe do të rrisë sigurinë e lëvizjes.

Kategoritë e ndërhyrjeve: "Ndërhyrje në rrugë dhe nyje lidhëse rajonale dhe lokale" dhe "Ndërhyrje në zona sportive dhe lodra për fëmijë "Dua të Luaj"" në të cilën bëjnë pjesë respektivisht projektet: "Përmirësimi i Transportit lokal dhe urban me ndërhyrje në ura dhe nyje lidhëse" dhe "Ndërhyrje në zona sportive dhe lodra për fëmijë "Dua të luaj"", janë pjesë e Programit Operacional të FSHZH 2024-2030, miratuar nga Këshilli Drejtues i FSHZH. Programi Operacional i FSHZH-së është një dokument planifikimi, i cili organizon në një plan operacional 7 vjeçar objektivat strategjike të institucionit, politikën e Qeverisë së Shqipërisë për Zhvillimin social-ekonomik, drejtimit e zhvillimit rajonal dhe kohezionit siç janë përcaktuar në Ligjin nr. 102/2020, si dhe programet aktive në zbatim dhe ato të dakorduara.

Programi Operacional i FSHZH-së, ka përcaktuar 6 drejtimit kryesore ku do të fokusohen ndërhyrjet transformuese nga FSHZH në përmbushje të objektivave strategjike të zhvillimit rajonal.

Të dy projektet janë në përputhje me dy nga shtyllat kryesore të SKZHI 2022-2030 që janë:

- Axhenda për zhvillim të qëndrueshëm ekonomik, ndërlidhjen dhe rritjen e gjelbër
- Kohezioni social

Ato kanë si objektiv kryesor përmirësimin e situatës socio-ekonomike dhe cilësisë së jetës të banorëve të të gjitha rajoneve të Shqipërisë nëpërmjet mobilizimit efikas të potencialeve specifike rajonale dhe territoriale dhe zhvillimit më të balancuar dhe të qëndrueshëm rajonal.

Propozimet janë gjithashtu në linjë me Programin Operacional të Fondit Shqiptar të Zhvillimit 2024-2030, dhe konkretisht drejtimin 1 "Investime transformuese në infrastrukturën rajonale dhe vendore" te i cili reflektohen prioritetet e qeverisë.

Përfituesit do të jenë të gjitha Bashkitë në të cilat do të aplikohet ndërhyrja.

Objekti i punës do të jetë përcaktimi i tipologjive të ndërhyrjeve, koston se përafërt të ndërtimit, raport dhe specifikime teknike për zëra tip, duke paraqitur disa modele tip (seksione rruge për çdo ndërhyrje të propozuar.

## 2 "NDËRHYRJE NË ZONA SPORTIVE DHE LODRA PËR FËMIJË "DUA TË LUAJ""

### 2.1 Përshkrimi i përgjithshëm i projektit

Ndërhyrjet në kuadër të këtij projekti konsistojnë në:

i. Ndërtimin e parqeve për aktivitete sportive dhe rekreacioni te aksesuara për të që mundësojnë zhvillim të aftësive motorike dhe konjitive të fëmijëve të moshave të ndryshme, te rinjve por edhe moshën e tretë;

ii. Rimodelimi apo përmirësimi i territoreve të degraduar apo të pashfrytëzuar dhe kthimi i tyre ne destinacione turistike për të gjithë zonën

iii. Krijimi i infrastrukturave të cilat ndikojnë në aksesibilitetin, pistat me karakter sportiv dhe rekreativ, si dhe sigurinë si p.sh.: sinjalistikë në infrastrukturën rrugore, barriera mitigimi nga hapësira urbane rrethuese në këndet ekzistuese;

Investimi do të përmirësojë atraksionin turistik të zonave, do të rrisë cilësinë e jetës së banorëve dhe gjithashtu do të rrisë interesin e vizitorëve dhe turistëve për të vizituar këto zona dhe rrisë kohëzgjatjen e qëndrimit. Nga ana tjetër, përmirësimi i hapësirave të degraduara dhe planifikimi i tyre për funksione të tjera, do të ofronte për komunitetet dhe vizitorët hapësira të reja, që do të ndihmojnë në plotësimin e shërbimeve apo dhe në rritjen e numrit të pikave të atraksionit.

Ndërhyrjet e parashikuara mund të përfshijnë, por pa u limituar në:

- Adaptim i hapësirave publike dhe integrim i funksioneve të përdorimit për ambiente dhe hapësira çlodhje, rekreacioni, loje dhe sporti;
- Ndërhyrje infrastrukturës bazë duke përfshirë sistemim të terrenit te projektit, aksesibiliteti, nyje sanitare etj dhe duke synuar unifikimin dhe integrimin në kontekstin e ri;
- Jetësimi i objekteve nëpërmjet rehabilitimit dhe adaptimit të strukturave dhe godinave në funksion te parqeve te lojerave.
- Zona dhe struktura për rekreacion dhe shplodhje, trajnimi fizik, lojra për grup moshë të ndryshme, tipologji te ndryshme (karakter aventure, sport, lojra tavoline etj);
- Ndriçim publik dhe estetik të zonës së ndërhyrjes, rrugëve lidhëse të brendshme ose të jashtme, hapësirave publike, objekteve, etj.
- Ideimi i sistemit të informimit dhe orientimit, si dhe qarkullimit të këmbësoreve, biçikletave etj; sinjalistikë, tabela informuese, etj.
- Parashikimi i infrastrukturës dhe sinjalistikës së nevojshme për lëvizje në shtigje, për personat me aftësi ndryshe;
- Ndërtimi i strukturave që mundësojnë krijimin e pikave të reja të vrojtimit dhe atyre panoramike të peisazhit përreth, observatorë etj;

Me poshtë paraqiten disa nga tipologjitë që do të përdoren ne parqet dhe ambientet sportive.



Figura 1. Planimetria e fushës se futbollit



Figura 2. Portë futbollit



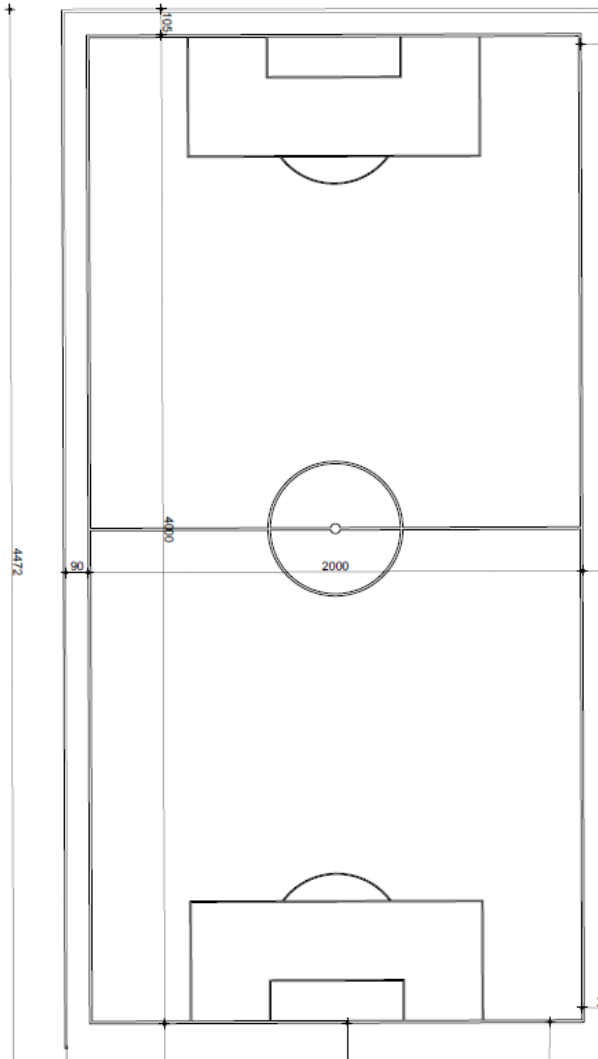

Figura 3. Stoli, Materiali: element druri 180x5cm, Profili metalik 53x4cm

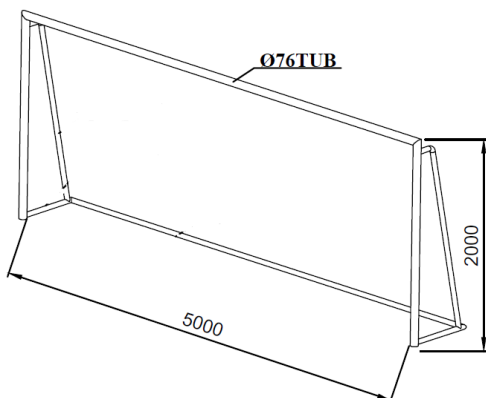

Figura 4. Koshi, Materiali: Element druri 3x3x41cm

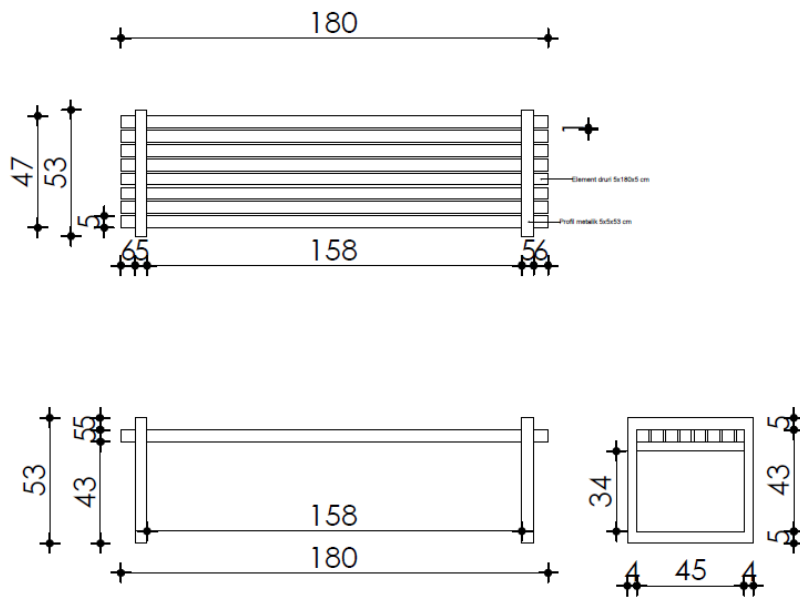

Figura 5. Fusha e Volejbollit

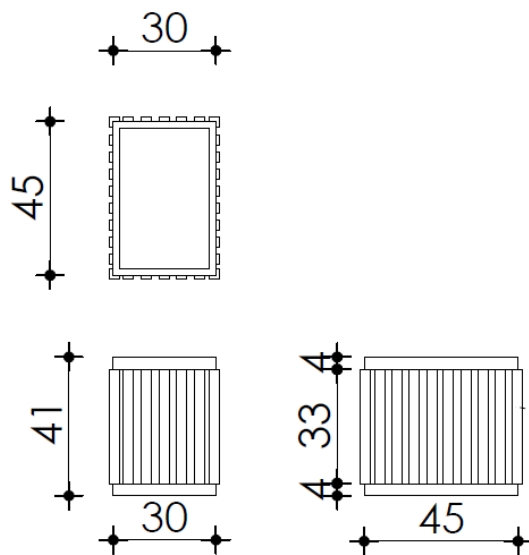

Figura 6. Fusha e tenisit

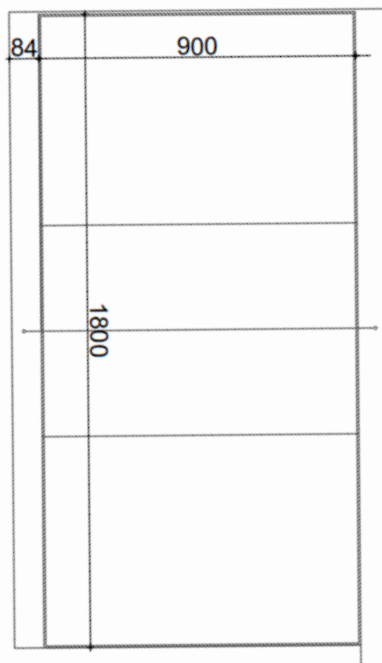

Figura 7. Fusha e Basketbollit

## KOSHI I BASKETBOLL

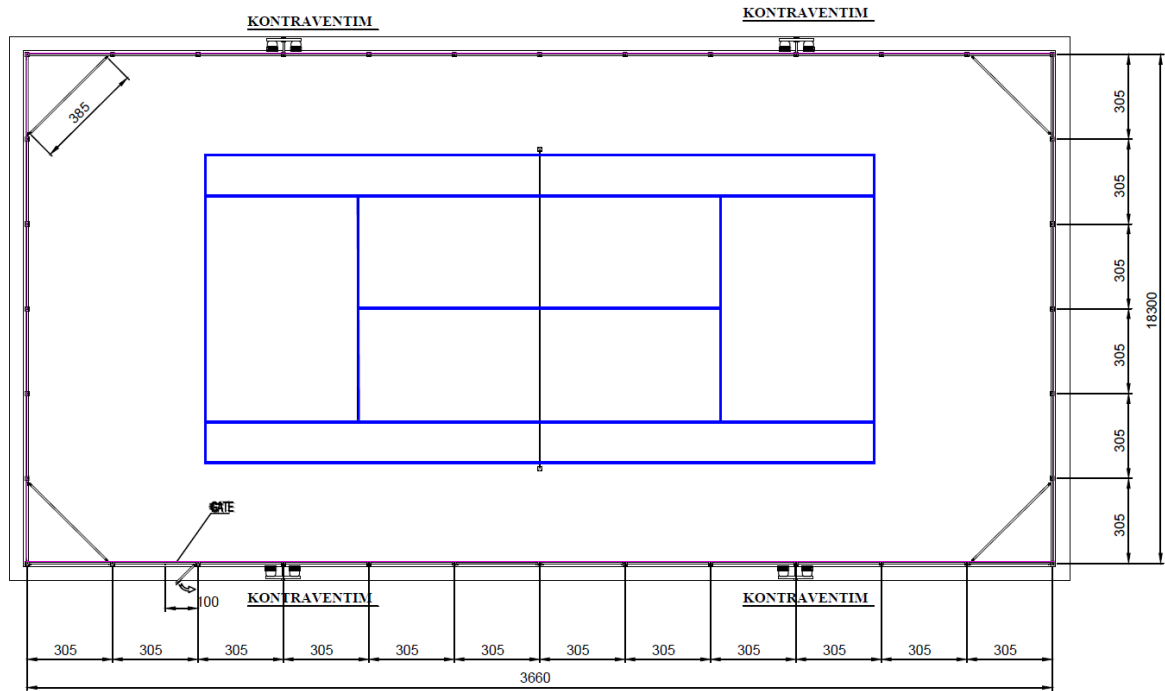

Figura 8. Koshi i basketbollit

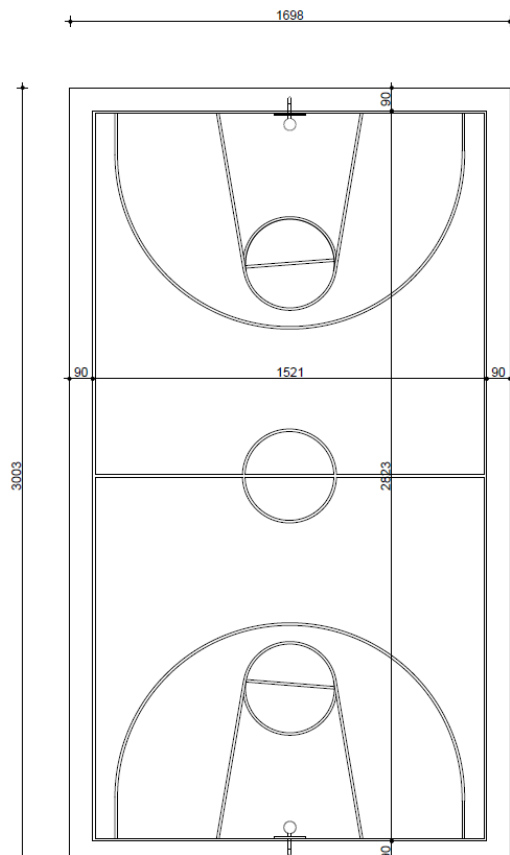
## HEDHJE ME LITAR

Grup mosha: 7+  
Lartësia e renies: 1.75 m

## CLIMB WALK

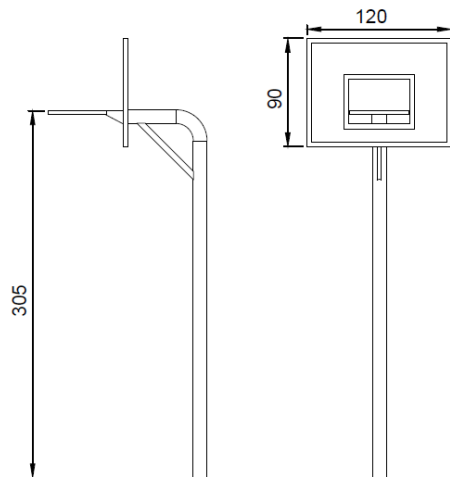
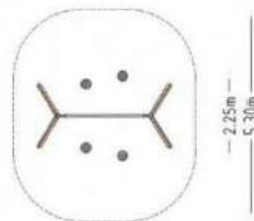
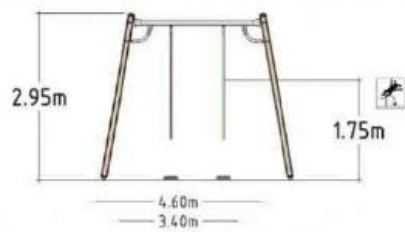
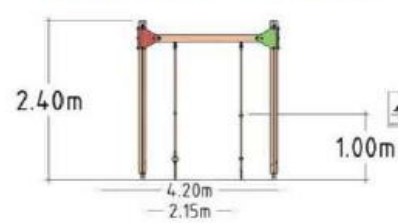
Grup mosha: 7+  
Lartësia e renies: 1 m

## ZVARRITJA

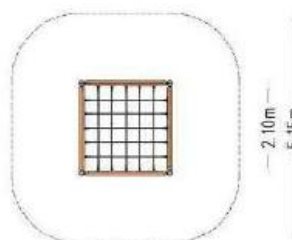
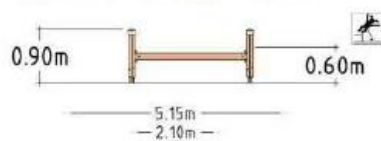
Grup mosha: 7+  
Lartësia e renies: 60 cm

## HAPAT LAVA

Grup mosha: 7+  
Lartësia e renies: 70 cm

Figura 9. Lojra

**Siguria në kantier (Përfshirë Planin e Sigurisë e Koordinimit në Kantier (PSK), menaxhimin e trafikut dhe kontrollin)**

Siguria dhe shëndeti në punë ka të bëjë me garantimin e sigurisë dhe mbrojtjes të shëndetit të punëmarrësve, nëpërmjet parandalimit të rreziqeve profesionale, eliminimit të faktorëve që përbëjnë rrezik

dhe aksident, informimin, konsultimin, pjesëmarrjen e balancuar si dhe trajnimin e formimin e punëmarrësve e përfaqësuesve të punëmarrësve në përputhje me legjislacionin përkatës.

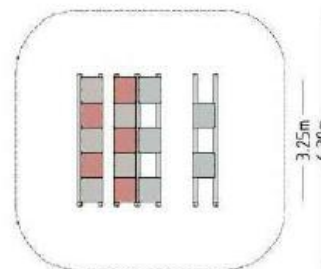
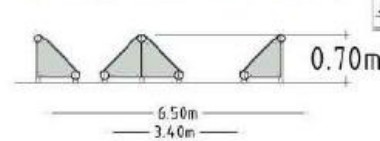
Kjo rubrike është parashikuar ne preventiv si zë më vete edhe si pasoje e neglizhencës se punëmarrësve gjate zbatimit te punimeve ndërtimore ne kontrata te ndryshme dhe mosrespektimi i vlerave dhe detyrimeve ligjore për sigurinë.

"Siguria ne kantier" shërben për përmirësimin e kushteve të punës së punëmarrësve, në mënyrë që të zvogëlohen aksidentet në punë, sëmundjet profesionale dhe të përmbushen të drejtat e punëmarrësve për punë të denjë të krahasueshme me vendet e tjera të BE-së.

Kjo rubrike bazohet ne Vendimin Nr. 216, datë 13.4.2023 "*Për krijimin dhe funksionimin e sistemit të integruar për informatizimin e manualit të çmimeve për zërat e punimeve në ndërtim*" (Neni 13, Pika 3).

Fondi i veçantë për këtë rubrike përlllogaritet në përputhje me madhësinë e projektit që do të realizohet dhe parashikohet shprehur ne vlerë, në masën jo më pak se 3% e fondit limit. Ofertuesi nuk duhet të plotësojë formularin e ofertës nën vlerën minimale. Kjo vlerë minimale shërben për zbatimin e masave për sigurinë në kantier, në zbatim të Vendimit nr. 312, datë 5.5.2010, të Këshillit të Ministrave, "Për miratimin e rregullores për sigurinë në kantier", Aneksi VI "Përmbajtja minimale e planit te sigurisë ne kantieret e përkohshëm e te lëvizshme".

Autoriteti Kontraktor bën likuidimin e vlerës së sipërcituar për sigurinë në kantier në çdo situacion respektiv referuar peshës korresponduese te realizimit te punimeve, kjo e shoqëruar me (i) raportin PSK (referuar përmbajtjes minimale të PSK) hartuar nga Kontraktori e (ii) Mbikëqyrësi i punimeve dhe (iii) i monitoruar e miratuar nga specialistët e HSE (Health, Safety and Environment) të autoritetit kontraktor.

Theksohet se, nëse nga monitorimi i specialistëve të HSE dhe/apo Mbikqyresit të punimeve rezulton se nuk janë zbatuar masat e sigurisë në kantier (kjo nënkupton edhe nëse ka një shkelje të vetme) përvec masave penalizuese referuar KPK dhe KVK të kontratës, vlera korresponduake për këtë rubrikë nuk do të paguhet për situacionin respektiv referues.

### **Vendodhja e objektit**

Vendodhja e objekti do te bazohet në kërkesat e Njësive të Qeverisjes Vendore (NjVV) dhe vleresimin tekniko-financiar qe do te beje stafi i FSHZH, ku do te behet nje liste sipas prioriteve në gjithë territorin e Shqipërisë.

