

**DOKUMENTAT STANDARDE TË TENDERIT PËR  
PROCEDURËN E HAPUR  
MALLRA<sup>1</sup>**

**“Blerje materiale Hidraulike për nevojat e shoqërisë” – Marrëveshje Kuadër me një operator ekonomik ku të gjitha kushtet janë të përcaktuara, me afat 12 muaj”.**

2024

---

<sup>1</sup> Në rastet e mosparashikimeve konkrete në këtë set dokumentash, Autoriteti /Enti kontraktor do t'i referohet parashikimeve të legjislacionit dhe rregullave të prokurimit publik në fuqi.

## NJOFTIME

### NJOFTIMI PARAPRAK I INFORMACIONIT/ NJOFTIMI PERIDIOK I INFORMACIONIT

(Për t'u plotësuar nga Autoriteti/Enti Kontraktor nëse aplikohet)

#### 1.1 Emri dhe adresa e Autoritetit/Entit Kontraktor;

Emri \_\_\_\_\_

Adresa \_\_\_\_\_

#### 1.2 Lloji i Autoritetit/Entit Kontraktor:

Institucion qendror

Njësi e autoriteteve vendore

Institucioni i pavarur

Të tjera

#### 1.3 Kategoria e Autoritetit/Entit Kontraktor:

Autoritet/ent kontraktor që prokuron për nevoja të veta

I deleguar

Organ Qendror blerës

Të tjera

#### 1.4 Emri dhe adresa e personit të kontaktit:

Personi (at) përgjegjës për prokurimin: \_\_\_\_\_

Tel/faks \_\_\_\_\_

E-mail \_\_\_\_\_

#### 1.5 Objekti i kontratës/marrëveshjes kuadër dhe kodi sipas Fjalorit të Përbashkët të Prokurimit (FPP):

\_\_\_\_\_

1.6 Lloji i procedurës së prokurimit: \_\_\_\_\_

1.7 Tipi i kontratës: \_\_\_\_\_

**1.8 Fondi limit i përlogaritur për këtë kontratë/marrëveshje kuadër/Fondi limit i përlogaritur për këtë objekt siç është planifikuar në parashikimin buxhetor të Autoritetit/Entit Kontraktor**  
(në rastin e marrëveshjeve kuadër ose kontratave shumëvjeçare) :

---

**1.9 Kohëzgjatja e përafërt e kontratës/marrëveshjes kuadër :** \_\_\_\_\_

**1.10 Përshkrimi i shkurtër i kontratës/marrëveshjes kuadër dhe/ose Lotit (eve), nëse përdoren:**

---

---

**1.11. Lloji i Marrëveshjes Kuadër, nëse është rasti:**

---

**1.12 Kohën e përafërt për zhvillimin e procedurës së prokurimit:**

---

**1.13 Informacion tjetër që konsiderohet i dobishëm nga autoriteti/enti kontraktor:** \_\_\_\_\_

---

**NJOFTIMI I KONTRATËS**  
(Për t'u plotësuar nga Autoriteti/Enti Kontraktor )

**Seksioni 1: Autoriteti/Enti Kontraktor**

**1.1 Emri dhe adresa e Autoritetit/Entit Kontraktor**

|   |  |
|---|--|
| Emri:   | Shoqeria Rajonale Ujësjetles Kanalizime Lushnje Sh.A |
| Adresa:   | Lagja " 18 Tetori " Lushnje"                         |
| Tel/Faks:   | +35569 60 46 407                                     |
| E-mail:   | Kontakt@ukl.al                                       |
| Adresa e ueb-faqes:                                     | www.ukl.al   |
| Personi/at përgjegjës për prokurimin:<br>(emri, e-mail) | Serxhjo Zylali<br>Kontakt@ukl.al                     |

**1.2 Lloji i Autoritetit/Entit Kontraktor:**

|                              |                          |
|------------------------------|--------------------------|
| Institucion qendror          | Institucioni i pavarur   |
| <input type="checkbox"/>     | <input type="checkbox"/> |
| Njësi e autoriteteve vendore | Të tjera                 |
| <input type="checkbox"/>     | <b>X</b>                 |

**1.3 Kategoria e Autoritetit/Entit Kontraktor:**

|   |                          |
|---|--------------------------|
| Autoritet/Ent kontraktor që prokuron për nevoja të veta | Organ Qendror blerës     |
| <b>X</b>  | <input type="checkbox"/> |
| I deleguar  | Të tjera                 |
| <input type="checkbox"/>                                | <input type="checkbox"/> |

**1.4. Kontratë në bazë të një marrëveshje të posaçme midis Shqipërisë dhe një shteti tjetër:**

**Po**                                            **Jo**                      **X**

**1.5 Kontrate që bashkëfinancohet nga një organizatë ndërkombëtare ose një institucion financiar ndërkombëtar:**

**Po**  **Jo**

**1.6 Kontratë e rezervuar :**

**Po**  **Jo**

**Seksioni 2: Objekti i Kontratës: Blerje materiale Hidraulike për nevojat e shoqërisë” – Marrëveshje Kuadër me një operator ekonomik ku të gjitha kushtet janë të përcaktuara, me afat 12 muaj”.*Materiale Hidraulike***

**2.1 Numri i referencës së procedurës/Lotit (eve) REF-96950-02-29-2024**

**2.2 Kodi sipas Fjalorit të Përbashkët të Prokurimit (FPP)- Pajisje hidraulike 44115210-4**

**2.3 Lloji i “Kontratës Publike për furnizim”**

| Blerje                              | Marrje me qira           | Blerje me këste          | Një kombinim i këtyre    |
|-------------------------------------|--------------------------|--------------------------|--------------------------|
| <input checked="" type="checkbox"/> | <input type="checkbox"/> | <input type="checkbox"/> | <input type="checkbox"/> |

**2.4 Kontrata në bazë të Marrëveshjes Kuadër:**

**Po**  **Jo**

**2.5 Lloji i Marrëveshjes Kuadër:**

**Me një Operator Ekonomik**   
**Me disa Operatorë Ekonomikë**   
**Të gjitha kushtet janë të përcaktuara** **Po**  **Jo**

**2.6 Marrëveshje kuadër me një operator ekonomik:**

Në rastin e Marrëveshjes Kuadër me një Operator Ekonomik, kur janë përcaktuar të gjitha kushtet, më poshtë të jepen arsyet e përzgjedhjes

|  |
|--|
| Në kohën e zhvillimit të procedurës së prokurimit është e pamundur të përcaktohet objektivisht sasia e objektit të prokurimit dhe koha e lëvrimit. |
|--|

## 2.7 Marrëveshje Kudër me disa operatorë ekonomikë:

Numri i operatorëve ekonomikë, me të cilët do të lidhet Marrëveshja Kuadër: \_\_\_\_ (Këtu, duhet të përcaktohet numri maksimal i operatorëve ekonomikë, me të cilët do të lidhet Marrëveshja Kuadër)

## 2.8 Kushtet që duhet të zbatohen në rastin e rihapjes së konkurrimit:

|  |  |  |
|--|--|--|
|  |  |  |
|--|--|--|

**2.9 Autoriteti Kontraktor/Autoritetet kontraktore ose Enti/Entet kontraktore që do të jenë palë në Marrëveshjen Kuadër:** (këtu duhet të listohen të gjitha autoritetet/entet kontraktore që do të jenë palë përfituese nga marrëveshja kuadër)

## 2.10 Përshkrimi i shkurtër i kontratës / Marrëveshjes Kuadër

1. Fondi limit/vlera e pritshme e kontratës: **24 883 337 (Njëzetë e katër milion e tetëqind e tetëdhjetë e tre mijë e treqind e tridhjetë e shtatë) Lekë pa TVSH**
2. Në rastin kur, objekti i prokurimit përbëhet nga disa artikuj, shumatorja e çmimeve për njësi është \_\_\_\_\_
3. Burimi i financimit: Burimi i financimit: Te ardhurat e Shoqerise
4. Kodi Output:0000000
5. Tipi:  
Investime  Kodi: \_\_\_\_\_ Vlera: \_\_\_\_\_  
Shërbime  Kodi: 602 Vlera: **24 883 337**

## 2.11 Kohëzgjatja e kontratës ose afati i zbatimit të kontratës:

Kohëzgjatja në muaj: **12 Muaj** ose ditë

Ose

Fillon më  mbaron më

### 2.11.1. Kohëzgjatja e Marrëveshjes Kuadër:

|   |
|---|
| Kohëzgjatja në muaj: ____ ose ditë: ____ (nga nënshkrimi i Marrëveshjes Kuadër) |
|---|

Ose fillon më \_\_\_\_/\_\_\_\_/\_\_\_\_ (d/m/v)

mbaron më \_\_\_\_/\_\_\_\_/\_\_\_\_ (d/m/v)

**2.12 Vendi i dorëzimit të objektit të kontratës: Shoqeria Rajonale Ujesjelles Kanalizime Lushnje Sh.A, Bashkia Lushnje**

**2.13 Ndarja në Lote:**

**Po**

**Jo**

**X**

Nëse po,

**2.14 Përshkrimi i shkurtër i Loteve:**

(objekti dhe fondi limit për secilin Lot)

1. \_\_\_\_\_

2. \_\_\_\_\_

**2.14.1 Një ofertues mund të aplikojë për:**

një Lot,

disa Lote,

të gjitha Lotet.

Për secilin Lot duhet të paraqitet një ofertë e veçantë.

**2.14.2 Numri maksimal i Loteve për ofertues:**

Specifikoni numrin maksimal të Loteve që mund t'i jepen një ofertuesi \_\_\_\_\_

**2.14.3 Kriteret/rregullat që duhet të zbatohen për të përcaktuar Lotet që do t'i jepen ofertuesit:**

Specifikoni kriteret për të përcaktuar Lotet që do të jepen, kur ofertuesi shpallet fitues i më shumë Loteve sesa numri maksimal i lejuar në pikën 2.14.2.

**2.14.4 Kombinimi i Loteve në një kontratë/kontrata të përbashkëta (Kur të njëjtit ofertues mund t'i jepet më shumë se një Lot):**

**Po**

**Jo**

Nëse po, specifikoni grupin e Loteve që mund të kombinohen

---

---

**2.15 Pranoen variantet:**

Po  Jo

**2.15.1 Pranoet nënkontraktimi:**

Po  Jo

**Nëse lejohet nënkontraktimi, specifikoni përqindjen e lejuar për nënkontraktim:**

*(nuk lejohet nënkontraktimi në një masë më të madhe se 50 % e vlerës së kontratës)*

---

**2.15.2 Autoriteti/Enti Kontraktor do të kryejë pagesa direkte tek nënkontraktori:**

Po  Jo

**Shënime të tjera** *(nëse vlerësohen të nevojshme nga autoriteti/enti kontraktor)*

---

---

---

**2.16. Mbështetja në kapacitetet e subjekteve të tjera:**

Specifikoni nëse autoriteti/ enti kontraktor kërkon që detyra/punë/aspektet kritike të kontratës të përmbushen nga vetë operatori ekonomik ose nga ndonjë prej anëtarëve të bashkimit të operatorëve ekonomikë, për të cilin ofertuesi nuk lejohet të mbështetet në kapacitetet e subjekteve të tjera.

Po  Jo

**Nëse po, të specifikohet detyra, puna, aspekte kritike, që nuk lejohet mbështetja:**

---

**2.17 Gjatë procesit të prokurimit në fushën e Teknologjisë së Informacionit dhe Komunikimit (TIK) përdoren standardet e përgatitura nga Agjencia Kombëtare e Shoqërisë së Informacionit:**

Po  Jo

**2.18. Gjatë procesit të prokurimit në fushën e Teknologjisë së Informacionit dhe Komunikimit (TIK), në rast se standardet nuk janë të zbatueshme, merret një miratim paraprak nga Agjencia Kombëtare e Shoqërisë së Informacionit:**

Po  Jo

**Seksioni 3: Informacione juridike, ekonomike, financiare dhe teknike**

**3.1 Sigurimi i ofertës: 497666.74 (Katërqind e nëdhjetë e shtatë mijë e gjashtëqind e gjashtëdhjetë e gjashtë pikë shtatedhjetë e katër)**



Në rastin e kontratave sektoriale, enti kontraktor, në bazë të diskrecionit të tij, mund të kërkojë sigurimin e ofertës edhe për procedurat nën kufirin e lartë monetar.

Operatori Ekonomik paraqet Formularin e Sigurimit të Ofertës, sipas Shtojcës 3.

Shuma e kërkuar e sigurimit të ofertës është \_\_\_\_\_ (shuma e shprehur me fjalë).

Në rastet e paraqitjes së ofertave për Lote të veçanta, vlera e sigurimit të ofertës për secilin Lot do të jetë si më poshtë:

Loti 1 \_\_\_\_\_ (shuma, monedha)

Loti 2 \_\_\_\_\_ (shuma monedha)

**3.1.2** Autoriteti/ enti kontraktor pranon vlerën e pagesës së sigurimit të ofertës nga ofertuesi, në vlerë monetare në llogarinë e autoritetit/ entit kontraktor \_\_\_\_\_ (të shënohet numri i llogarisë bankare të autoritetit ose entit kontraktor)

**3.1.3** Autoriteti/enti kontraktor pranon pagesën e vlerës së sigurimit të ofertës nga ofertuesi edhe në formën:

i. garancisë bankare

ose

ii. nga shoqëri sigurimi të licencuara nga autoritetet kompetente **X**

**3.2 Periudha e vlefshmërisë së ofertës: 150 (shprehur në ditë)**

#### **Seksioni 4: Procedura**

**4.1 Lloji i procedurës: Hapur**

**4.2. Është përdorur njoftimi paraprak / periodik i informacionit:**

**Po**

**Jo**

**X**

Nëse Po, numri i referencës është \_\_\_\_\_

**4.2.1. Aplikohet shkurtimi i afatit për pranimin e ofertave (e aplikueshme për procedurat e prokurimit mbi kufirin e lartë monetar).**

**Po**

**Jo**

**X**

**4.3 Procedurë e rishpallur:**

**Po**

**Jo**

**X**

Nëse është një procedurë e rishpallur, ju lutemi plotësoni të dhënat identifikuese të procedurës së anuluar:

a) Numri i referencës në sistemin e prokurimit elektronik të procedurës së anuluar të prokurimit \_\_\_\_\_

b) Objekti i prokurimit të procedurës së anuluar të prokurimit \_\_\_\_\_

c) Fondi limit i procedurës së anuluar të prokurimit \_\_\_\_\_ (shuma , monedha)

#### 4.4 Kriteret e përzgjedhjes së fituesit:

A) **Oferta ekonomikisht më e favorshme, bazuar në kosto**

Sipas rëndësisë:

çmimi  pikët

\_\_\_\_\_  pikët

\_\_\_\_\_  pikët

\_\_\_\_\_  pikët

Autoriteti/ Enti Kontraktor duhet të specifikojë pikët për secilin kriter të përcaktuar të vlerësimit.

#### OSE

B) **oferta ekonomikisht më e favorshme bazuar në çmim X**

**Në rastin e marrëveshjes kuader, kur do të përdoret kriteri i vlerësimit të çmimit për njësi, për qëllime krahasimi, vlerësimi i ofertave të paraqitura do të bëhet në bazë të shumatores së çmimeve për njësi** (Kjo, metodë vlerësimi nuk do të përdoret nga autoritetet/entet kontraktore kur sasitë janë të llogaritshme në bazë vjetore, sipas eksperiencës së mëparshme, dhe kur marrëveshja kuadër përdoret për prokurimin e mallrave dhe shërbimeve të vazhdueshme. Në këtë rast, çmimi i ulët do të vlerësohet me vlerën totale më të ulët të ofruar).

#### 4.5 Afati i fundit për paraqitjen dhe hapjen e ofertave:

Data: **18/03/2024**(d/m/v) ora **10:30**

Vendi: \_\_\_\_\_

**Kur oferta kërkohet të paraqitet në mënyrë elektronike, ofertuesit duhet ta paraqesin atë në mënyrë elektronike në faqen zyrtare të APP, [www.app.gov.al](http://www.app.gov.al).**

**Informacioni mbi ofertat e paraqitura në mënyrë elektronike i transmetohet të gjithë atyre Operatorëve Ekonomikë që kanë paraqitur oferta, me kërkesë të tyre.**

**4.6 Aplikohet shkurtimi i afatit për pranimin e ofertave, sipas parashikimeve në nenin 42, pika 6, të LPP (e aplikueshme për procedurat e prokurimit mbi kufirin e lartë monetar).**

**Po**

**Jo**

**X**

Nëse po, argumentoni arsyet e shkurtimit të këtij afati:

#### 4.7 Gjuha (ët) në të cilat mund të hartohen ofertat:

**Shqip**

**X**

**Anglisht**

**Seksioni 5: Informacione shtesë:**

**5.1 Dokumente me pagesë (zbatohet vetëm për procedurat që nuk zhvillohen me mjete elektronike):**

**Po**  **Jo**

*Nëse po*

**Monedha** \_\_\_\_\_ **Çmimi** \_\_\_\_\_

Ky çmim mbulon kostot aktuale të kopjimit dhe shpërndarjes së Dokumenteve të Tenderit (DT) tek Operatorët Ekonomik. Operatorët Ekonomik të interesuar kanë të drejtë të konsultojnë DT përpara blerjes së tyre.

**5.2 Informacione shtesë (vendi, zyra, mënyra e blerjes së dokumenteve të tenderit (kur është e aplikueshme)**

---

---

**Operatori ekonomik fitues, për nënshkrimin e një kontrate publike duhet të ketë:**

- Kopje të Certifikatës Elektronike të Fiskalizimit, për tatimpaguesit që përdorin Platformën Qendrore të Faturave.
- Kopje të Certifikatës Elektronike të Fiskalizimit dhe kopje të vlefshme të kontratës së lidhur me Kompaninë e Çertifikuar për zgjidhjen softuerike në përdorim, për tatimpaguesit që lëshojnë fatura përmes zgjidhjes softëerike.

Data e dorëzimit të këtij njoftimi 01/03/2023

## FTESË PËR OFERTË

(shënoni emrin e Autoritetit/Entit Kontraktor) fton për paraqitjen e ofertave në procedurën për furnizimin e mallrave në vijim:

.....  
.....  
.....

(jepni një përshkrim të saktë të mallrave dhe sasisë konkrete të kërkuar:

**Vendi i dorëzimit të mallrave:** (jepni një përshkrim të shkurtër) \_\_\_\_\_

**Koha e dorëzimit/lëvrimit:** Mallrat duhet të dorëzohen brenda datës \_\_\_\_\_

**Ofertat duhet të paraqiten në:**

.....[jepni adresën e saktë]

**Afati i fundit për pranimin e ofertave:**

.....

[Përcaktoni datën dhe orën]

**Kriteret për përcaktimin e ofertës fituese** \_\_\_\_\_

**Forma e komunikimit:**

Forma shkresore

Forma elektronike (e-mail, faks, etj.)

## **NJOFTIMI I SHKURTUAR I KONTRATËS**

*(Për t'u plotësuar nga Autoriteti/Enti Kontraktor, për publikim në  
Buletinin e Njoftimeve Publike)*

### **1. Emri dhe adresa e Autoritetit Kontraktor**

#### **1. Emri dhe adresa e Autoritetit Kontraktor**

Emri Sh.A Rajonale Ujësjiellës Kanalizime,Lushnje

Adresa Lagjia"18 Tetori "Lushnje"

Tel/Faks:0696046407

E-mail:Kontakt@ukl.al

www.ukl.al

### **2. Lloji i procedurës së prokurimit: –Procedure e hapur**

### **3. Numri i referencës së procedurës /Lotit: REF-96950-02-29-2024**

### **4. Objekti i kontratës / Marrëveshjes Kuadër: “Blerje materiale Hidraulike për nevojat e shoqërisë”**

### **5. Fondi limit: 24 883 337 (Njëzetë e katër milion e tetëqind e tetëdhjetë e tre mijë e treqind e tridhjetë e shtatë) Lekë pa TVSH**

### **6. Kohëzgjatja e kontratës/marrëveshjes kuadër ose afati për zbatimin e saj : Marrëveshje Kuadër me një operator ekonomik ku të gjitha kushtet janë të përcaktuara, me afat 12 muaj”.**

### **7. Afati i fundit për paraqitjen dhe hapjen e ofertave: 18/03/2024 Ora: 10:30**

adresën [www.app.gov.al](http://www.app.gov.al)

[Për t'u plotësuar nga Autoriteti/Enti Kontraktor në Marrëveshjen Kuadër]

**PLANIFIKIMI I**

**KONTRATAVE NË MARRËVESHJEN KUADËR**

| <input type="checkbox"/> Mallra:   |                            |  |
|--|----------------------------|--|
| Numri i përafërt i kontratave të planifikuara për t'u dhënë në bazë të Marrëveshjes Kuadër |                            |  |
| _____  |                            |  |
| <b>Numri i kontratës</b>   | <b>Titulli i kontratës</b> | <b>Përshkrimi i shkurtër i kontratës</b> |
| <b>01</b>  | _____                      | _____                                    |
| <b>02</b>  | _____                      | _____                                    |
| <b>03</b>  | _____                      | _____                                    |
| <b>...</b>   | _____                      | _____                                    |

*Shënim: Ky planifikim është i përafërt bazuar në nevojat që mund të ketë autoriteti/enti kontraktor dhe orientues për palët në proces.*

(Për t'u plotësuar nga Autoriteti/Enti Kontraktor)

## NJOFTIMI PËR NDRYSHIMIN E DOKUMENTAVE TË TENDERIT

### 1. Emri dhe adresa e Autoritetit/Entit Kontraktor

Emri \_\_\_\_\_  
Adresa \_\_\_\_\_  
Tel/Faks \_\_\_\_\_  
E-mail \_\_\_\_\_  
Ueb-faqe \_\_\_\_\_

### 2. Kontaktet e personit (ave) përgjegjës për prokurimin:

Emri \_\_\_\_\_  
E-mail \_\_\_\_\_

3. Lloji i procedurës së prokurimit: \_\_\_\_\_

4. Lloji i kontratës /Marreveshjes Kuader: \_\_\_\_\_

5. Numri i referencës për procedurën / Lotin: \_\_\_\_\_

6. Objekti i kontratës / Marrëveshjes Kuadër: \_\_\_\_\_

7. Kodi sipas Fjalorit të Përbashkët të Prokurimit (FPP): \_\_\_\_\_

8. Fondi limit : \_\_\_\_\_

9. Justifikimi, argumentat përkatëse dhe referencat ligjore për nevojën e ndryshimit të dokumentave të tenderit:

\_\_\_\_\_  
\_\_\_\_\_  
\_\_\_\_\_

10. Nëse shtyhet afati i fundit për pranimin e ofertave, të shënohet afati i ri i përcaktuar: \_\_\_\_\_

### Shënim:

Këtij njoftimi duhet t'i bashkëngjitet shtojca e ndryshimeve në dokumentat e tenderit.

(Për t'u plotësuar nga Autoriteti/Enti Kontraktor)

**NJOFTIMI PËR MODIFIKIMIN E MARRËVESHJES KUADËR/KONTRATËS GJATË ZBATIMIT**

**1. Emri dhe adresa e Autoritetit/Entit Kontraktor:**

Emri \_\_\_\_\_  
Adresa \_\_\_\_\_  
Tel/Faks \_\_\_\_\_  
E-mail \_\_\_\_\_  
Ueb-faqe \_\_\_\_\_

**2. Kontaktet e personit (ave) përgjegjës për prokurimin:**

Emri \_\_\_\_\_  
E-mail \_\_\_\_\_

**3. Lloji i procedurës së prokurimit:** \_\_\_\_\_

**4. Lloji i kontratës /Marrëveshjes kuader:** \_\_\_\_\_

**5. Numri i referencës për procedurën / Lotin:** \_\_\_\_\_

**6. Objekti i kontratës / Marrëveshjes Kuadër :** \_\_\_\_\_

**7. Kodi sipas Fjalorit të Përbashkët të Prokurimit (FPP):** \_\_\_\_\_

**8. Fondi limit:** \_\_\_\_\_

**9. Situata sipas parashikimeve të nenit 127 të LPP dhe argumentet përkatëse për ta përdorur atë:**

\_\_\_\_\_  
\_\_\_\_\_  
\_\_\_\_\_

**10. Përshkrimi i modifikimit të kontratës/Marrëveshjes Kuadër, përfshirë natyrën dhe sasinë ose vlerën e mallrave:**

\_\_\_\_\_  
\_\_\_\_\_  
\_\_\_\_\_

**11. Vlera totale e kontratës së nënshkruar/marrëveshjes kuadër:** \_\_\_\_\_

**12. Vlera e ndryshuar (nëse është rasti):** \_\_\_\_\_

**13. Kohëzgjatja e kontratës / Marrëveshjes Kuadër:** \_\_\_\_\_

**Dhe afati i ri (nëse është rasti):** \_\_\_\_\_

**14. Emri dhe adresa e operatorit/ëve Ekonomikë:**

Emri \_\_\_\_\_

NIPT: \_\_\_\_\_



Adresa \_\_\_\_\_

Kontaktet \_\_\_\_\_

**15. Data e nënshkrimit të modifikimit :** \_\_\_\_\_

**16. Burimi i financimit:** \_\_\_\_\_

**17. Informacion tjetër që vlerësohet i nevojshëm nga autoriteti/enti kontraktor** \_\_\_\_\_

---

---

## DOKUMENTAT E TENDERIT

### Përmbajtja:

#### **Seksioni I: Udhëzime për Operatorët Ekonomikë (Udhëzime)**

Teksti në Seksionin I nuk mund të modifikohet nga Autoriteti/Enti kontraktor ose operatorët ekonomikë, përveç informacionit të plotësuar sipas Njoftimit të Kontrates.

#### **Seksioni II: Shtojcat**

Seksioni II përfshin Shtojcat, të cilët duhet të plotësohen nga Operatori Ekonomik dhe të paraqiten si pjesë e ofertës së tij, si dhe Shtojcat që duhet të plotësohen nga autoriteti/enti kontraktor si, specifikimet teknike, kriteret e përzgjedhjes së ofertuesve, sasia dhe grafiku i levrimit.

#### **Seksioni III. Termet dhe Kushtet e Kontratës (TKK)**

Seksioni III përmban Kushtet e Përgjithshme dhe të Vecanta që do të zbatohen për të gjitha Kontratat, Formularin e sigurimit të kontratës, si dhe formularë që duhet të nënshkruhen nga të dy palët si, draftet e marrëveshjeve kuadër, sipas llojeve të tyre.

#### **Seksioni IV: Ankimi dhe Njoftimet për mbylljen e procesit**

Seksioni IV përfshin formularët standard që përdoren nga operatorët ekonomikë, në procesin e ankimit pranë autoritetit/entit kontraktor dhe Komisionit të Prokurimit Publik, si dhe njoftimet që duhet të plotësohen nga autoriteti/enti kontraktor në përfundim të procesit të prokurimit.

## Seksioni I: Udhëzime për Operatorët Ekonomikë

### A. TË PËRGJITHSHME

- 1. Objekti i prokurimit**
- Objekti i procedurës së prokurimit, si dhe numri i kontratave (Loteve) dhe objektet e tyre përcaktohen në njoftimin e kontratës.
  - Përveç nëse specifikohet ndryshe më poshtë, përkufizimet dhe interpretimet në këto Dokumente të Tenderit do të jenë sipas përcaktimeve të Ligjit për Prokurimin Publik (LPP) dhe Kushtet e Përgjithshme të Kontratës (KPP).
- 2. Operatorët Ekonomikë të përshtatshëm**
- a) Operator Ekonomik është çdo person fizik ose juridik ose ent publik apo grup personash/entesh, sipas Udhëzimeve për Operatorët Ekonomikë (këtu e më tej referuar si "Udhëzimet").

Në rastin e një bashkimi operatorësh ekonomikë (BOE):

- 1.1. të gjithë operatorët, anëtarë të këtij bashkimi do të kenë përgjegjësi të përbashkët dhe solidare;
- 1.2. BOE i bashkëlidh Ofertës së tij një marrëveshje ndërmjet palëve ku caktohet dhe autorizohet edhe Përfaqësuesi, i cili do të ketë autoritetin të përfaqësojë BOE gjatë procedurës së prokurimit dhe, në rast se BOE shpallet fituese e Kontratës, edhe gjatë zbatimit të Kontratës.

b) Operatori Ekonomik duhet të konsultohet me të gjitha udhëzimet, formularët, termat dhe specifikimet në Dokumentet e Tenderit. Mosdhënia nga operatori ekonomik e të gjithë informacionit ose dokumentacionit të kërkuar nga Autoriteti/Enti Kontraktor në Dokumentet e Tenderit do të çojë në refuzimin e Ofertës.

### 3. Sqarimi i Dokumenteve të Tenderit

Ofertuesi i mundshëm mund të kërkojë sqarime për dokumentet e tenderit nga autoriteti/enti kontraktor, i cili duhet t'i përgjigjet çdo kërkesë për sqarim të dokumenteve të tenderit, të bërë nga çdo operator ekonomik, me kusht që kërkesa të jetë marrë jo më vonë se 6 ditë para afatit përfundimtar të dorëzimit të ofertave.

Autoriteti/Enti kontraktor duhet të përgjigjet brenda 3 ditëve nga depozitimi i kërkesës, në mënyrë që të bëjë të mundur dorëzimin e ofertës në kohë nga operatori ekonomik dhe, pa identifikuar burimin e kërkesës, duhet t'ua komunikojë sqarimin përkatës të gjithë operatorëve ekonomikë, që kanë tërhequr dokumentet e tenderit.

### 4. Ndryshimi i Dokumenteve të Tenderit

- Në çdo kohë para afatit të fundit për paraqitjen e ofertave, Autoriteti/Enti Kontraktor mund t'i ndryshojë Dokumentet e Tenderit duke hartuar një shtojcë, me këto ndryshime.
- Çdo shtojcë do të jetë pjesë e Dokumenteve të Tenderit dhe do të publikohet në të njëjtën mënyrë sc është bërë publikimi i Dokumentat ë Tenderit.

3. Nëse ndryshimi i Dokumenteve të Tenderit bëhet në gjysmën e parë të afatit për pranimin e Ofertave, autoriteti apo enti kontraktor mund të zgjasin afatin për pranimin e ofertave. Nëse dokumentet e tenderit ndryshohen në gjysmën e dytë të afatit për paraqitjen e ofertave, autoriteti/enti kontraktor zgjat afatin e fundit për paraqitjen e ofertave me të paktën 10 ditë për procedurat mbi kufirin e lartë monetar dhe me të paktën 7 ditë për procedurat nën kufirin e lartë monetar.

## **B. PËRGATITJA E OFERTAVE**

1. **Shpenzimet e ofertimit** Operatori Ekonomik përballon të gjitha shpenzimet që lidhen me përgatitjen dhe paraqitjen e ofertës së tij, dhe Autoriteti/Enti Kontraktor nuk ka detyrime apo përgjegjësi për këto shpenzime, pavarësisht nga zhvillimi apo rezultati i procedurës.
2. **Gjuha e Ofertës** Oferta, si dhe të gjitha korrespondencat dhe dokumentet në lidhje me procedurën e prokurimit do të paraqiten në gjuhën/gjuhët e specifikuar në njoftimin e kontratës. Dokumentet mbështetëse dhe literatura e printuar që janë pjesë e Ofertës mund të jenë në një gjuhë tjetër me kusht që ato të shoqërohen nga një përkthim zyrtar i fragmenteve përkatëse në gjuhën e specifikuar në njoftim.
3. **Dokumentet përbërëse të Ofertës** Oferta do të përmbajë të gjitha dokumentet mbështetëse siç kërkohet nga Autoriteti/Enti kontraktor.
4. **Formularët e tenderit dhe Listat Çmimeve** Operatori Ekonomik paraqet Formularin e Ofertës në përputhje me formularin e paraqitur në Seksionin II: Të gjithë Formularët shoqëruar duhet të plotësohen pa ndonjë ndryshim; nuk do të pranohet asnjë zëvendësues. Të gjitha vendet bosh duhet të plotësohen me informacionin e kërkuar.  
  
Për procedurat e prokurimit që zhvillohen në rrugë shkresore, origjinali i ofertës duhet të shtypet ose të shkruhet me bojë që nuk fshihet. Të gjitha fletët e ofertës duhet të lidhen së bashku dhe të numerizohen. Të gjitha fletët e ofertës, përveç literaturës së pandryshueshme dhe të printuar duhet të pajisen me inicialet ose të nënshkruhen nga Personi (at) e Autorizuar. Çdo ndryshim në ofertë duhet të jetë i lexueshëm dhe i nënshkruar nga Personat e Autorizuar.
5. **Ofertat Alternative** Përveç nëse përshkruhet ndryshe në njoftimin e kontratës dhe dokumentat e tenderit propozimet alternative ose kohët alternative për përfundimin, nuk do të merren parasysh.
6. **Çmimet**
  1. Çmimet e ofruara nga Operatori Ekonomik në Formularin e Ofertës do të jenë në përputhje me kërkesat e specifikuara në njoftimin e kontratës dhe dokumentat e tenderit.
  2. Operatori Ekonomik duhet të plotësojë Formularin e Ofertës bashkangjitur me këto DT, duke përcaktuar mallrat që do të dorëzohen, sasi të dhe çmimin e tyre.
  3. Të gjitha çmimet duhet të kuotohen në Monedhën sipas Njoftimit të Kontratës, duke përfshirë edhe tatimet dhe taksat që zbatohen, pa përfshirë TVSH-në. Nëse çmimet kuotohen në valutë të huaj siç përcaktohet në Njoftimin e Kontratës, atëherë ato duhet të konvertohen në Lekë shqiptare (Lekë) sipas kursit të këmbimit të caktuar nga Banka Qendrore e Shqipërisë

në ditën e dërgimit për publikim të Njoftimit të Kontratës dhe duhet të ruhen në atë kurs deri në skadimin e periudhës së vlefshmërisë së ofertës.

4. Ofertuesi duhet të shënojë në Formularin e Ofertës, çmimet totale të Ofertës për të gjitha Mallrat pa TVSH. Vlera e TVSH-së, kur aplikohet, i shtohet çmimit të dhënë dhe përbën vlerën totale të Ofertës.

Në rastin e një Marrëveshje Kuadër ku NUK përcaktohen të gjitha kushtet, çmimet për kontratat bazuar në Marrëveshjen Kuadër nuk janë të fiksuara, ato janë objekt i ndryshimit pas një mini – konkurrimi midis Operatorëve Ekonomikë, palë në Marrëveshjen Kuadër.

7. **Monedhat** Monedha (at) e ofertave dhe monedha (at) e pagesës do të jenë siç specifikohet në njoftimin e kontratës.
  
8. **Provueshmëria e Kualifikimeve të Operatorit Ekonomik** Për të provuar kualifikimet e tij për realizimin e Kontratës, Operatori Ekonomik do të japë informacionin e kërkuar në Seksionin II: Shtojcat.
  
9. **Periudha e vlefshmërisë së Ofertës**
  1. Ofertat do të jenë të vlefshme për periudhën e specifikuar në Njoftimin e Kontrates pas afatit të paraqitjes së Ofertave të përcaktuar nga Autoriteti/Enti Kontraktor; Oferta për një periudhë më të shkurtër nuk është e vlefshme dhe do të refuzohet.
  2. Sigurimi i Ofertës mund të paraqitet në njërin nga format e mëposhtme:
    - a) Pagesa nga ofertuesi, në vlerë monetare, në llogarinë e autoritetit/entit kontraktor
    - b) Garanci bankare
    - c) Garanci sigurimi

Dokumentet e mësipërme duhet të jenë të vlefshme gjatë gjithë periudhës së vlefshmërisë së Ofertës.
  3. Periudha e vlefshmërisë së Ofertës fillon nga momenti i hapjes së ofertave. Në çdo rast, të paktën 5 ditë para përfundimit të afatit të vlefshmërisë së ofertave, Autoriteti/Enti Kontraktor mund t'i kërkojë Ofertuesit me shkrim të zgjasë periudhën e vlefshmërisë, deri në një datë të caktuar. Ofertuesi mund ta refuzojë këtë kërkesë me shkrim, pa humbur të drejtën për rimbursim të Sigurimit të Ofertës, kur ka një të tillë. Ofertuesi që bie dakord të zgjasë periudhën e vlefshmërisë së Ofertës njofton Autoritetin/Entin Kontraktor me shkrim dhe paraqet një sigurim oferte të zgjatur, nëse ka pasur një të tillë. Oferta nuk mund të modifikohet. Nëse Ofertuesi nuk i përgjigjet kërkesës së bërë nga Autoriteti/Enti Kontraktor në lidhje me zgjatjen e periudhës së vlefshmërisë së Ofertës, ose nuk e pranon kërkesën në fjalë, ose nuk paraqet një sigurim të zgjatur të ofertës, kur kërkohet, atëherë Autoriteti/Enti Kontraktor e refuzon Ofertën.

Nëse autoriteti / enti kontraktor nuk i ka bërë një kërkesë me shkrim operatorit ekonomik për të zgjatur periudhën e vlefshmërisë së ofertës, sipas parashikimit

të paragrafit të parë të kësaj pike, atëherë operatori ekonomik nuk mund të penalizohet për këtë, pra sigurimi i ofertës së tij nuk konfiskohet.

**10. Formati dhe Nënshkrimi i Ofertave**

Në përgjigje të Njoftimit të Kontratës, çdo Operator Ekonomik paraqet ofertën sipas formularëve standard në këtë DT. Oferta nënshkruhet nga personi/personat përgjegjës të autorizuar për këtë qëllim.

**D. PARAQITJA DHE HAPJA E OFERTAVE**

**11. Paraqitja e Ofertave**

11.1 Në procedurat e prokurimit që zhvillohen me mjete elektronike, operatorët Ekonomikë duhet të ngarkojnë ofertën e tyre në sistemin e prokurimit elektronik, sipas përcaktimeve në manualët përkatëse.

11.2 Lidhur me procedurat e prokurimit, që zhvillohen në rrugë shkresore, Operatorët Ekonomikë duhet të paraqesin vetëm ofertën origjinale të mbyllur në një zarf jotransparent, të vulosur dhe të firmosur me emrin dhe adresën e Ofertuesit dhe të shënuar: "Ofertë për Furnizimin e Mallrave; Njoftimi Nr. \_\_\_.

**“MOS E HAPNI, ME PËRJASHTIM TË RASTEVE KUR ËSHTË I PRANISHËM KOMISIONI I VLERËSIMIT TË OFERTAVE, JO PËRPARA - ----- d/m/v, në orën-----” .**

**12. Afati i fundit për paraqitjen e Ofertave**

Oferta duhet të paraqitet brenda afati të përcaktuar nga autoriteti/enti kontraktor. Nëse autoriteti/enti kontraktor zgjat afatin kohor për pranimin e ofertave, operatorët ekonomikë, mund të paraqesin ofertat e tyre brenda afatit të zgjatur.

Data e hapjes së ofertave do të jetë e njëjtë me afatin e fundit të paraqitjes së ofertave. Nëse për arsye objektive, të shkaktuara nga një situatë e paparashikuar nga autoriteti/enti kontraktor në kohën e fillimit të procedurës, është e pamundur të respektohet afati për hapjen e ofertave nga autoriteti ose enti kontraktor, arsyeja duhet të dokumentohet dhe të caktohet një datë e re për hapjen e ofertave.

Ofertuesit ose përfaqësuesit e tyre të autorizuar, të cilët kanë paraqitur oferta, ftohen të marrin pjesë në hapjen e ofertave, nëse janë të interesuar. Mosparaqitja e tyre nuk pengon hapjen e ofertave.

**13. Ofertat me vonesë**

Autoriteti/Enti Kontraktor nuk merr në shqyrtim asnjë ofertë që vjen pas afatit të fundit për paraqitjen e tyre siç specifikohet në Njoftimin e Kontratës. Sistemi i prokurimit elektronik nuk lejon paraqitjen e ofertave që janë në tejkalim të afatit të fundit për paraqitjen e tyre.

**14. Tërheqja, Zëvendësimi dhe Modifikimet**

1. Operatori Ekonomik mund ta tërheqë, zëvendësojë ose modifikojë ofertën e tij , në çdo kohë deri përpara afatit të fundit të pranimit të ofertave.

2. Në procedurat e prokurimit të cilat zhvillohen në rrugë shkresore, ofertuesit mund të modifikojnë ose tërheqin ofertat e tyre me kusht që modifikimi ose tërheqja të bëhet para skadimit të afatit përfundimtar për paraqitjen e ofertave. Si modifikimet ashtu edhe tërheqjet duhet t'i komunikohen Autoritetit/Entit Kontraktor me shkrim, para datës së afatit fundit për paraqitjen e ofertave. Zarfi që përmban deklaratën e Ofertuesit duhet të shënohet: "MODIFIKIM OFERTE" ose "TËRHEQJE OFERTE".

3. Asnjë ofertë nuk mund të tërhiqet, zëvendësohet ose modifikohet pas afatit të fundit për paraqitjen e ofertave.

**15. Hapja e Ofertave** Ofertat hapen pas përfundimit të afatit të fundit të përcaktuar për pranimin e ofertave në dokumentat e tenderit.

### E. SHQYRTIMI I OFERTAVE

**16. Konfidencialiteti** Autoriteti/enti kontraktor duhet të ruajë konfidencialitetin sipas përcaktimeve të nenit 16 të LPP-së.

**17. Sqarimi i ofertave** 1. Autoriteti/Enti Kontraktor, gjatë procesit të shqyrtimit dhe vlerësimit të ofertave, mund të kërkojë sqarime nga operatorët ekonomikë ofertues. Çdo sqarim i paraqitur nga Operatori Ekonomik që nuk i përgjigjet një kërkesë nga Autoriteti/Enti Kontraktor nuk do të merret në konsideratë. Nuk mund të kërkohet, ofrohet apo lejohet asnjë ndryshim në çmimet ose përmbajtjen e ofertave, përveç rasteve të konfirmimit të korigjimit të gabimeve aritmetike të konstatuara nga Autoriteti/Enti Kontraktor gjatë vlerësimit të ofertave.

**18. Përgjegjshmëria e ofertave** 1. Një ofertë e përgjegjshme/vlefshme është ajo që plotëson kërkesat e Dokumenteve të Tenderit pa devijime materiale, rezerva ose mospranim, siç përcaktohet më poshtë:

- (a) "**Devijim**" është shmangia nga kërkesat e specifikuara në Dokumentet e Tenderit;
- (b) "**Rezervim**" është përcaktimi i kushteve kufizuese ose mospranimi i plotë i kërkesave të specifikuara në Dokumentet e Tenderit; dhe
- (c) "**Mospranim**" është mosparaqitja e një pjesë ose e të gjithë informacionit ose dokumentacionit të kërkuar në Dokumentet e Tenderit.

2. Nëse një ofertë nuk i përgjigjet kërkesave të Dokumenteve të Tenderit, ajo refuzohet.

### F. VLERËSIMI I OFERTAVE

**19. Kualifikimi i Operatorit Ekonomik** 1. Për një pjesë të kritereve të pranimit të kërkuara në dokumentat e tenderit, Operatori Ekonomik duhet të paraqesë Formularin Përmbledhës të Vetëdeklarimit si një provë paraprake në formën e një deklaratë, ku shprehet se Oferta e tij është në përputhje me Kërkesat Teknike, kushtet dhe kriteret e përcaktuara në Njoftimin e Kontratës dhe në Dokumentet e Tenderit.

2. Informacioni i pasqyruar në formularin e vetëdeklarimit, i cili gjendet në një bazë të dhënash, ku autoriteti/enti kontraktor mund të aksesojë direkt këtë informacion dhe /ose dokumentin, duhet të shoqërohet me adresën përkatëse për këtë bazë të dhënash.

3. Operatori ekonomik duhet të paraqesë dokumentacionin e kërkuar për të gjitha kriteret për të cilat nuk lejohet vetdeklarim.

4. Operatori Ekonomik është përgjegjës për të gjithë dokumentacionin e paraqitur si pjesë e Ofertës. Në rast të verifikimit të përmbajtjes së dokumentacionit të paraqitur, ose të Vetëdeklarimeve, kur përmbajtja e tyre nuk rezulton të jetë e vërtetë, Operatori

Ekonomik është në kushtet e parashikuara në nenin 78, pika 1, gërma (a) të Ligji për Prokurimin Publik (LPP).

**20. Konvertimi në valutë të vetme**

1. Për qëllime vlerësimi dhe krahasimi, monedha (et) e Ofertës do të konvertohet në një monedhë të vetme siç specifikohet në Njoftimin e kontrates.

**21. Kriteret e përcaktimit të ofertës fituese**

1. Autoriteti/Enti Kontraktor përcakton ofertën ekonomikisht më të favorshme në bazë të kriterëve të përcaktimit të ofertës fituese që janë përcaktuar në Njoftimin e Kontratës dhe në Dokumentet e Tenderit si më poshtë.

**Opsioni 1) – Oferta Ekonomikisht më e Favorshme, bazuar në kosto:**

Lidhur me kriteret e vlerësimit, duhet përcaktuar qartë pesha specifike e secilit kriter, përkatësisht numri i pikëve për secilin kriter dhe mënyra se si do të llogariten pikët për ofertuesit e njëpasnjëshëm.

Të gjitha kriteret e vendosura për vlerësimin e ofertave janë objektive dhe shprehen në shifra. Në çdo rast, kur ka më shumë se një kriter, pesha specifike e kriterit të çmimit nuk duhet të jetë më pak se 50 pikë. Pikët maksimale që mund të marrë një Ofertë do të jenë 100.

Formula me të cilën llogariten pikët e ofertuesve, në çdo rast duhet të jetë:

$$P_o = P_{k1} + P_{k2} + P_{k3} + \dots$$

Ku:

$P_o$  - janë pikët totale të ofertës së vlerësuar

$P_{k1}/P_{k2}/P_{k3}/\dots$  - janë pikët për secilin kriter të vlerësuar

Pikët për secilin kriter llogariten sipas formulës:

$$P_{k1} = V_{mink1} \times P_{maxk1} / O_{k1}$$

$P_{k1}$  \_\_\_\_\_ Pikët e kriterit që vlerësohet

$V_{mink1}$  \_\_\_\_\_ Vlera më e ulët e kriterit që vlerësohet

$P_{maxk1}$  \_\_\_\_\_ Pikët maksimale që i jepen kriterit që vlerësohet

$O_{k1}$  \_\_\_\_\_ Treguesi i ofertës për kriterin që vlerësohet

**Opsioni 2) – Oferta Ekonomikisht më e Favorshme, Bazuar në Çmim:**

Kontrata do t'i jepet ofertuesit i cili ka ofruar çmimin më të ulët të ofertës.

**SHENIM:** Autoriteti/Enti Kontraktor do të zgjedhë vetëm një nga Opsionet si kriter i vlerësimit. Përdorimi i të dy opsioneve në DT e bën procedurën të pavlefshme.

2. Autoriteti/Enti Kontraktor do t'i japë kontratën Operatorit Ekonomik, Oferta e të cilit ka rezultuar të jetë ekonomikisht më e favorshme.



**22. Vlerësimi i ofertave dhe korigjimi i gabimeve aritmetike dhe ofertave anomalisht të ulëta**

3. Autoriteti/Enti Kontraktor përdor si kritere vlerësimi një nga kriteret e përcaktuara në Njoftimin e Kontratës.

1. Autoriteti/Enti Kontraktor kontrollon ofertat e paraqitura nëse kanë gabime aritmetike. Nëse ofertat rezultojnë me gabime aritmetike, autoriteti/enti i korigjon këto gabimesi më poshtë:

- (a) Nëse ka një mospërputhje midis çmimit për njësi dhe çmimit total, që rezulton nga shumëzimi i çmimit për njësi me sasinë, çmimi për njësi do të mbizotërojë dhe çmimi total do të ndryshohet përkatësisht.
- (b) Nëse ka ndonjë mospërputhje në çmimin total, kur totali është shuma ose diferenca e nën-totaleve, çmimi nën-total mbizotëron dhe çmimi total korigjohet bazuar në të.
- (c) Nëse ka ndonjë mospërputhje midis fjalëve dhe numrave, shuma me fjalë do të mbizotërojë. Përrjashtim nga ky rregull është situata kur shuma ka të bëjë me gabimin, i cili do të korigjohet sipas pikave (a) dhe (b) më lart, prandaj në këtë rast shuma në numër mbizotëron dhe ajo me fjalë do të korigjohet.
- (d) Nëse ekziston një mospërputhje midis fjalëve dhe shifrave, shuma me fjalë do të mbizotërojë, përveç nëse shuma e shprehur me fjalë lidhet me një gabim aritmetik, rast në të cilin shuma në shifra do të mbizotërojë në bazë të (a) dhe (b) më sipër.

Në çdo rast, Ofertat me gabime aritmetike refuzohen kur:

- vlera absolute e të gjitha korigjimeve është më shumë se 2% e vlerës së ofertës ekonomike të ofruar;
- vlera absolute e të gjitha korigjimeve është më pak se 2%, por korigjimi nuk pranohet nga ofertuesi.

2. Kur autoritetet /entet kontraktore vërejnë se oferta është anomalisht e ulët, i kërkojnë operatorit ekonomik të paraqesë brenda tre ditëve pune, shpjegime të çmimit ose kostove të propozuara në ofertë, në përputhje me nenin 93 të LPP-së dhe vlerësojnë informacionin e dhënë, në konsultim me ofertuesin dhe në përputhje me dispozitat e këtij neni.

- Në rast kur janë të vlefshme dy ose më pak oferta, në përputhje me nenin 93 të LPP-së, oferta konsiderohet anomalisht e ulët kur zvogëlohet më shumë se 25% të fondit limit të përlllogaritur.
- Në rast kur janë të vlefshme tre ose më shumë oferta, në përputhje me nenin 93 të LPP-së, oferta konsiderohet anomalisht e ulët nëse vlera e saj do të jetë më pak se 85% e mesatares së ofertave të vlefshme.

Nëse një ose disa oferta vlerësohen si anomalisht të ulëta, Komisioni i Vlerësimit të Ofertave duhet të kërkojë sqarime nga ofertuesit, para se të marrë një vendim për kualifikimin e tyre ose jo, në përputhje me nenin 93 të LPP-së.

Në çdo rast, ofertuesi ka detyrimin të justifikojë dhe dokumentojë me prova me shkrim, shpjegime për elementin / elementet specifike të ofertës, në përputhje me kërkesat e nenit 93 të LPP-së.

2.1 Formula që duhet zbatuar, për të vlerësuar një ofertë anomalisht të ulët, në rastin kur ekzistojnë tre ose më shumë oferta të vlefshme, është si më poshtë:

#### **O - Oferta**

**MO – Mesatarja e ofertave të vlefshme**

**N - Numri i ofertave të vlefshme**

**PR (Zm) – Zbritje e mundshme**

$$MO = O1 + O2 + O3 + \dots + On / N$$

$$PR = 85 \% Mo$$

**Vlera e ofertave të vlerësuara < .. PR ..... rrjedhimisht oferta është anomalisht e ulët**

3. Nëse një Operator Ekonomik nuk pranon korrigjimin e gabimeve aritmetike, ose nëse Ofertuesi nuk arrin të japë një justifikim për të bindur Autoritetin/Entin Kontraktor, në rast të një oferte anomalisht të ulët, Oferta e tij do të refuzohet.

4. Procesi i hedhjes së shortit

Nëse dy ose më shumë oferta kanë të njëjtin çmim më të ulët ose kanë të njëjtat pikë, atëherë fituesi përcaktohet me short, në prani të ofertuesve. Ofertuesit njoftohen për datën dhe kohën e hedhjes së shortit. Mospjesëmarrja e ofertuesve gjatë procesit të hedhjes së shortit nuk përbën arsye për skualifikim.

### **D. DHËNIA E KONTRATËS**

#### **23. Njoftimi i Fituesit**

1. Brenda afatit të vlefshmërisë së Ofertës, Autoriteti/Enti Kontraktor njofton Operatorin Ekonomik të suksesshëm se, Oferta e tij është pranuar, dhe është shpallur fituese.

#### **24. Nënshkrimi i Marrëveshjes Kuadër/ Kontratës**

1. Pas konfirmimit të fituesit/ve Autoriteti/Enti Kontraktor përgatit, nënshkruan dhe fton Operatorin/ët e suksesshëm Ekonomik të nënshkruajë Marrëveshjen kuadër/Kontratën.

2. Autoriteti/Enti Kontraktor i kërkon fituesit një sigurim për realizimin e Kontratës. Shuma e mbulimit për realizimin e kontratës do të jetë 10% e vlerës së Kontratës. Formulari i Sigurimit të Kontratës, dorëzohet para nënshkrimit të Kontratës.

Sigurimi për realizimin e kontratës mund të paraqitet në një nga format e mëposhtme:

- a) garanci bankare
- b) garanci nga shoqëri sigurimi.

#### **DH. ANKESAT**

#### **25. Procedura e ankesës**

1. Çdo Operator Ekonomik, i cili ka interes për objektin e prokurimit dhe rrezikon të dëmtohet nga vendimmarrja e autoritetit/entit kontraktor mund të paraqesë ankesë njëkohësisht pranë autoritetit/entit kontraktor dhe Komisionit të Prokurimit Publik në lidhje me Dokumentet e Tenderit, kualifikimin, përzgjedhjen ose përcaktimin e ofertës fituese, sipas parashikimeve në LPP dhe aktet nënligjore.
2. Autoriteti/Enti Kontraktor mund t'i kërkojë Komisionit të Prokurimit Publik që të lëshojë masa të ndërmjetme për mospezullimin e procedurës së prokurimit.

#### **E. ANULIMI I PROCEDURËS**

#### **26. Anulimi i procedurës**

1. Autoriteti / Enti kontraktor publikon Njoftimin për Anulimin e Procedurës së Prokurimit, në të njëjtën mënyrë siç publikon Njoftimin e Kontratës, jo më vonë se 5 (pesë) ditë nga data e skadimit të afatit të fundit për paraqitjen e ankesave, ose dhënien e vendimit përfundimtar për ankimin.
2. Autoriteti/ enti kontraktor anulon procedurën e prokurimit në rastet kur:
  - a) nuk është paraqitur asnjë kërkesë përkatëse në procedurat me faza;
  - b) nuk është paraqitur asnjë ofertë e përshtatshme në procedurat me një fazë;
  - c) konstaton se dokumentet e tenderit përmbajnë gabime ose mangësi të rëndësishme;
  - d) për shkak të rrethanave të paparashikueshme dhe objektive, nevojat ose aftësia paguese e autoritetit ose entit kontraktor ka ndryshuar;
  - e) Komisioni i Prokurimit Publik vendos anulimin në përputhje me parashikimet në LPP;

Gjithashtu, Titullari i autoritetit/entit vendos anulimin e procedurës sipas përcaktimeve në nenin 19 të LPP dhe nenin 75 të VKM 285/2021.

3. Kur procedura e prokurimit publik anulohet në përputhje me shkronjën "d" të paragrafit 2, autoriteti/ enti kontraktor nuk duhet të shpallë një procedurë të re për të njëjtin objekt të prokurimit dhe me të njëjtat të dhëna.

---

## SEKSIONI II: LISTA E SHTOJCAVE

Shtojca 1. Formulari i Ofertës

Shtojca 1/1. Formulari i Ofertës

Shtojca 2. Listat e Çmimeve të artikujve

Shtojca 3. Formulari i Sigurimit të Ofertës

Shtojca 4. Lista e Informacionit Konfidencial

Shtojca 5. Formulari i Specifikimeve Teknike

Shtojca 6. Formulari i Sasisë dhe Grafikut i lëvrimit

Shtojca 7. Formulari i Kriteve të Përzgjedhjes së Ofertuesve

Shtojca 8. Formulari Përmbledhës i Vetëdeklarimit

Shtojca 9 : Formulari i Njoftimit të skualifikimit

Shtojca 10 Formulari i Njoftimit të Fituesit (Paraprak)

Shtojca 11- Formulari i Njoftimit të Fituesit (Në përfundim të afateve të ankimit)

Shtojca 12 : Formulari i Njoftimit të Operatorëve Ekonomikë të Suksesshëm në Marrëveshjen Kuadër (Paraprak)

Shtojca 13: Formulari i Njoftimit të Operatorëve Ekonomikë të Suksesshëm në Marrëveshjen Kuadër (Në përfundim të afateve të ankimit)

---

## Shtojca 1.

(Shtojcë për t'u paraqitur nga operatori ekonomik)

### FORMULARI I OFERTËS

Data:

Numri i referencës së procedurës së prokurimit/lotit:

Për: **[Operatori Ekonomik shënon emrin e Autoritetit/Entit Kontraktor]**

Emri i ofertuesit dhe NIPT-i **[Operatori Ekonomik shënon emrin e ofertuesit dhe NIPT-in]**

Ne, të nënshkruarit, deklarojmë se:

a) Kemi konsultuar dhe nuk kemi asnjë rezervë për Dokumentet e Tenderit të procedurës me objekt:*[shënoni objektin e procedurës së prokurimit të publikuar në SPE]*, përfshirë sqarimet dhe Shtojcat e nxjerra.

b) Ne *[vendos emrin e Operatorit Ekonomik dhe numrin unik të identifikimit, dhe/ose anëtarët e BOE, nëse është rasti]*, nuk jemi në të përjashtuar nga e drejta për të fituar kontrata publike dhe jemi në përputhje me kërkesat e kualifikimit dhe kërkesat specifike të kontratës siç specifikohet në njoftimin e kontratës *[vendos objektin e procedurës së prokurimit/lotit]*.

c) Ne ofrojmë t'i furnizojmë Autoritetit/Entit Kontraktor **[vendos emrin e Autoritetit/entit Kontraktor]**, në përputhje me Dokumentet e Tenderit (shih më poshtë), Mallrat për **[vendosni CPV-në e procedurës/Lotit përkatës nga Njoftimi i Kontratës të publikuar në SPE]** në përputhje me Ofertën Teknike, me çmimet e renditura në Listën e Çmimeve të Artikujve dhe në përputhje me Termat dhe Kushtet e Kontratës, të cilat reflektohen në Dokumentet e Tenderit.

d) Oferta jonë është në përputhje me dokumentet e mëposhtme:

1. Udhëzimet për Operatorët Ekonomikë;
2. Njoftimin e Kontrates;
3. Kriteret e Përzgjedhjes;
4. Specifikimet teknike, grafikun e lëvrimit dhe sasinë e kërkuar;
5. Kushtet e Përgjithshme të Kontratës;
6. Kushtet e Veçanta të Kontratës;
7. Listat e Çmimeve të Artikujve.

e) Çmimi total i Ofertës sonë, **pa TVSH**, është: ----- **[Operatori Ekonomik e vendos në shifra dhe fjalë];**

---

f) Çmimi total i Ofertës sonë, me TVSH, është: ----- [Operatori Ekonomik e vendos në shifra dhe fjalë];

|   |  |
|---|--|
| <b>Emri i përfaqësuesit të ofertuesit</b> |  |
| <b>Nënshkrimi</b>                         |  |
| <b>Vula</b>                               |  |
| <b>Datë _____</b>                         |  |

---

## Shtojca 1/1.

[ Shtojcë për t'u plotësuar nga operatori ekonomik në rastin e procedurave të prokurimit për furnizimin me karburant, gazoil, benzol dhe karburant për ngrohje, kur aplikohet si kriter vlerësimi oferta ekonomikisht më e favorshme bazuar në çmimin më të ulët]

### FORMULARI I OFERTËS

Data:

Numri i referencës së procedurës së prokurimit/lotit:

Për: **[Operatori Ekonomik shënon emrin e Autoritetit/Entit Kontraktor]**

Emri i ofertuesit dhe NIPT-i **[Operatori Ekonomik shënon emrin e ofertuesit dhe NIPT-in]**

Ne, të nënshkruarit, deklarojmë se:

a) Kemi konsultuar dhe nuk kemi asnjë rezervë për Dokumentet e Tenderit të procedurës me objekt:**[shënoni objektin e procedurës së prokurimit të publikuar në SPE]**, përfshirë sqarimet dhe Shtojcat e nxjerra.

b) Ne **[vendos emrin e Operatorit Ekonomik dhe numrin unik të identifikimit, dhe/ose anëtarët e BOE, nëse është rasti]**, nuk jemi në të përjashtuar nga e drejta për të fituar kontrata publike dhe jemi në përputhje me kërkesat e kualifikimit dhe kërkesat specifike të kontratës siç specifikohet në njoftimin e kontratës **[vendos objektin e procedurës së prokurimit/lotit]**.

c) Ne ofrojmë t'i furnizojmë Autoritetit/Entit Kontraktor **[vendos emrin e Autoritetit/entit Kontraktor]**, në përputhje me Dokumentet e Tenderit (shih më poshtë), Mallrat për **[vendosni CPV-në e procedurës/Lotit përkatës nga Njoftimi i Kontratës të publikuar në SPE]** në përputhje me Ofertën Teknike, me çmimet e renditura në Listën e Çmimeve të Artikujve dhe në përputhje me Termat dhe Kushtet e Kontratës, të cilat reflektohen në Dokumentet e Tenderit.

c) Oferta jonë është në përputhje me dokumentet e mëposhtme:

1. Udhëzimet për Operatorët Ekonomikë;
2. Njoftimin e Kontrates;
3. Kriteret e Përzgjedhjes;
4. Specifikimet teknike, grafikun e lëvrimit dhe sasinë e kërkuar;
5. Kushtet e Përgjithshme të Kontratës;
6. Kushtet e Veçanta të Kontratës;
7. Listat e Çmimeve të Artikujve.

d) Norma e fitimit e shprehur në vlere absolute është si më poshtë

---

| <b>1</b>   | <b>2</b>                     | <b>3</b>               |
|------------|------------------------------|------------------------|
| <b>Nr.</b> | <b>Përshkrimi i mallrave</b> | <b>Norma e fitimit</b> |
|            |                              |                        |

|   |  |
|---|--|
| <b>Emri i përfaqësuesit të ofertuesit</b> |  |
| <b>Nënshkrimi</b>                         |  |
| <b>Vula</b>                               |  |
| <b>Datë</b> _____                         |  |





**Shtojca 2.**

(Shtojcë për t'u paraqitur nga operatori ekonomik)

**LISTA E ÇMIMEVE TË ARTIKUJVE**

**Data:** \_\_\_\_\_

**Numri i referencës së procedurës së prokurimit/lotit:**

\_\_\_\_\_

**Emri dhe numri unik i identifikimit të Operatorit Ekonomik/Operatorëve ekonomikë (në rast BOE):** \_\_\_\_\_

**Monedha:** \_\_\_\_\_

Në rast të mospërputhjes midis çmimit për njësi dhe totalit, këto do të rregullohen në përputhje me Udhëzimet për Operatorët Ekonomikë.

Çmimet dhe monedhat të jenë në përputhje me Udhëzimet për Operatorët Ekonomikë.

Të gjithë artikujt në Formularin e Sasisë dhe grafikut për Mallrat duhet të hidhen dhe tu vendoset çmimi i ofruar në Listën përkatëse të Çmimeve për artikujt. Artikujt pa çmim do të konsiderohen si artikuj të paofruar dhe do të cojnë në refuzimin e ofertës.

**Lista e Çmimeve**

| <i>1</i>                                  | <i>2</i>                     | <i>3</i>     | <i>4</i>               | <i>6</i>                                 |       |
|---|------------------------------|--------------|------------------------|--|-------|
| <b>Artikulli</b>                          | <b>Përshkrimi i mallit</b>   | <b>Sasia</b> | <b>çmimi per njësi</b> | <b>Çmimi total për artikull (3 x 4X)</b> |       |
| 1.  |                              |              |                        |  |       |
| 2.  |                              |              |                        |  |       |
| 3.  |                              |              |                        |  |       |
| 4   |                              |              |                        |  |       |
|   | <b>Çmimi total (Mallrat)</b> |              |                        |  | _____ |
| <b>Çmimi Neto pa TVSH</b>                 |                              |              |                        |  |       |
| <b>TVSH (%)</b>                           |                              |              |                        |  |       |
| <b>Çmimi total me TVSH:</b>               |                              |              |                        |  |       |
| <b>Emri i përfaqësuesit të ofertuesit</b> |                              |              |                        |  |       |
| <b>Nënshkrimi</b>                         |                              |              |                        |  |       |
| <b>Vula</b>                               |                              |              |                        |  |       |

---

|                   |  |
|-------------------|--|
| <b>Datë</b> _____ |  |
|-------------------|--|

### Shtojca 3.

[ Shtojcë për t'u paraqitur nga operatori ekonomik)

[Letër me kokë e Bankës / Kompanisë së Sigurimeve]

## FORMULARI I SIGURIMIT TË OFERTËS

Për: [Emri dhe adresa e autoritetit/entit kontraktor]

Në emër të: [Emri dhe adresa e ofertuesit të siguruar]

\* \* \*

Procedura e prokurimit [lloji i procedurës]

Përshkrim i shkurtër i kontratës: [objekti]

Publikimi (nëse zbatohet): Buletini i Njoftimeve Publike [Data] [Numri]/Nr. Referencës në faqen e APP-se

\* \* \*

Duke iu referuar procedurës së lartpërmendur,

Ne vërtetojmë se [emri i ofertuesit të siguruar] ka derdhur një depozitë pranë [emri dhe adresa e bankës] / është garantuar pranë [emri dhe adresa e kompanisë së sigurimit] me një vlerë prej [monedha dhe vlera, e shprehur në fjalë dhe shifra] si kusht për sigurimin e ofertës, dorëzuar nga operatori i lartpërmendur ekonomik.

Marrim përsipër të transferojmë në llogarinë e [emri i autoritetit/entit kontraktor] vlerën e siguruar, brenda 15 (pesëmbëdhjetë) ditëve nga kërkesa juaj e thjeshtë dhe e parë me shkrim, pa kërkuar shpjegime, me kusht që kjo kërkesë të përmendë mospërbushjen e njërit nga kushtet e mëposhtme:

- Ofertuesi e ka tërhequr ose ka ndryshuar ofertën, pas afatit përfundimtar për paraqitjen e ofertave ose para afatit përfundimtar, nëse është përcaktuar kështu në dokumentat e tenderit;
- Ofertuesi ka refuzuar nënshkrimin e kontratës së prokurimit kur autoriteti/enti kontraktor e kërkon një gjë të tillë;
- Ofertuesi nuk ka paraqitur sigurimin e kontratës, ku oferta është shpallur fituese ose nuk ka plotësuar ndonjë kusht tjetër përpara nënshkrimit të kontratës së përcaktuar në dokumentat e tenderit.

Ky Sigurim është i vlefshëm për periudhën e specifikuar në [njoftimin e kontratës].

[Përfaqësuesi i bankës / kompanisë së sigurimit]

---

#### Shtojca 4.

(Shtojce për tu paraqitur nga Operatori Ekonomik, nëse është rasti)

#### Lista e Informacionit Konfidencial

(Shkruani informacionin që dëshironi të mbetet konfidencial )

| Lloji, natyra e informacionit që duhet mbajtur konfidencial | Numri i faqeve dhe pikave në DST që dëshironi të mbeten konfidenciale | Arsyet e mbajtjes konfidencial të këtij informacioni | Afati i fundit për mbajtjen konfidencial të këtij informacioni |
|---|---|--|--|
|   |   |  |  |
|   |   |  |  |
|   |   |  |  |
|   |   |  |  |
|   |   |  |  |

#### VËMENDJE

Çdo e dhënë që nuk është regjistruar si konfidenciale do të konsiderohet se për të është dhënë pëlqimi i mbajtësit të një informacioni të tillë dhe Autoriteti/Enti Kontraktor nuk do të jetë përgjegjës për nxjerrjen e këtij informacioni.

Nuk konsiderohet se përbën sekret tregtar informacioni që duhet të bëhet publik sipas ligjit, që ka të bëjë me një shkelje të ligjit ose që duhet të publikohet në bazë të praktikave të mira tregtare dhe parimeve të etikës tregtare. Konkretisht: Operatori ekonomik nuk mund të klasifikojë si konfidencial: çmimin e ofertës, listën e çmimeve, katalogun, informacionin lidhur me kriteret e përzgjedhjes së ofertës, dokumentet publike, fragmente nga regjistrat publikë dhe informacione të tjera që duhet të bëhen publike ose që nuk janë konfidenciale në përputhje me legjislacionin në fuqi.

#### Përfaqësuesi i Ofertuesit

#### Nënshkrimi

#### Vula

---

## Shtojca 5.

[ Shtojcë për t'u plotesuar nga Autoriteti/Enti Kontraktor]

### FORMULARI I SPECIFIKIMEVE TEKNIKE

Përshkrimi i Specifikimeve Teknike të mallrave objekt i prokurimit, duhet të përshkruhen sa më saktë dhe plotësisht, për sa të jetë e mundur, duke krijuar kushte për konkurrencë të paanshme dhe të hapur midis të gjithë kandidatëve dhe ofertuesve. Specifikimet teknike, me përjashtim të rasteve plotësisht të justifikuara, duhet të hartohen në mënyrë të tillë që të marrin parasysh kriteret e aksesit për personat me aftësi të kufizuara ose projektimin për të gjithë përdoruesit, siç kërkohet nga ligji në fuqi.

SHËNIM: Në Specifikimet Teknike, nuk duhet të përshkruhet asnjë markë specifike prodhimi ose burim ose proces i veçantë, që karakterizon produktet ose shërbimet e ofruara nga një Operator specifik Ekonomik ose ndonjë markë tregtare, patentë, tip ose origjinë ose prodhim specifik, për të favorizuar ose eliminuar ndërmarrje ose produkte të caktuara. Një gjë e tillë lejohet vetëm në raste të jashtëzakonshme kur nuk ekziston një mënyrë e mjaftueshme, e saktë ose e kuptueshme për të përshkruar objektin e Kontratës. Referencat e tilla duhet të shoqërohen me fjalët "ose ekuivalent".

### PROÇES VERBAL

Mbi hartimin e Specifikimeve Teknike dhe Kritereve të Veçanta për kualifikim

#### Rakorderite Polipropilen

Rakorderite shërbejnë për bashkimin dhe pershtatjen e tubave ose rakorderive plastike me permasa të ndryshme. Trupi i rakorderive të jete material Polipropilen me rezistencë mekanike të lartë. Produktet duhet të jenë të bombarduara me rreze ultraviolette në mënyrë që mos të krijojnë alga ose baktere. Gjithashtu këto rakorderi nuk duhet të asnjemënjë të krijojnë mikroorganizma në ujë të pijshëm. Siperfaqja e brendshme e produkteve duhet të jenë homogjene dhe nuk duhet të jenë poroze. Produktet nuk duhet të përmbajne asnjë tip substancë që ndryshojnë shijen ose erën e ujit. Presioni i punës të jete 16 bar (ose më i lartë) bazuar në standartin ISO 1167-1 dhe ISO 1167-4 (ose ekuivalentet e tyre). Metoda e testimit për të kontrolluar nëse ka rrjedhje pas shtrengimit të rakorderive në tubin plastik duhet të jenë sipas ISO 3458 ose ekuivalent. Rezistenca mekanike e shtrengimit të rakorderive kundrejt tërheqjes së tubit duhet të jenë testuar sipas standartit ISO 3501 ose ekuivalent me të. Rakorderite duhet të jenë konform ISO 17885 dhe ISO 3503 (ose ekuivalente të tyre). Filetimi i tyre të jenë sipas standartit ISO 7-1 ose ekuivalent. Ndryshimi në dimensionet e produkteve të jenë maksimumi  $\pm 0.5$  mm nga dimensionet e kerkuara nga AK.

---

## RAKORDERITE ZINGATO

Keto rakorderite sherbejne per lidhjen dhe/ose degezimin e nje tuboje ose rakorderie me autotubo ose rakorderi te tjera me permasat e njejta ose te ndryshme. Rakorderite duhet te jene material xingato I tipit EN-GJMĚ-400-5 (ose ekuivalent) dhe te kene te shkruar ne trup emrin e kompanise prodhuese ose marken. Forca qe ajo duhet t'i rezistojne eshte minimalisht 35000 N/cm<sup>2</sup> pa u deformuar, dhe te kene rezistence ne **shkalle formimi te pakten 210 HB**. Rakorderite duhet te jene te mbuluar me zink ne sasi minimalisht 450gr/m<sup>2</sup>. Shtresa e zinkut duhet te jete minimumi 65µm. Filetimi i rakorderive duhet te jete sipas standartit ISO228/1 ose ekuivalent. Presioni qe duhet te durojne te jete **minimumi 25 bar** ne temperaturen nga -20°C deri ne 100 °C. Te gjithë produktet duhet te jene te certifikuara per perdorim ne uje te pijshem dhe te kene certifikate sanitare. Ato duhet te jene sipas standartit EN10242 (ose ekuivalent). Permasat e rakorderive perkatesisht sipas preventivit.

## Fasheta PP

Fashetat sherbejne per krijimin e daljeve te sigurta ose linjave te reja ne tubat PE-HD sipas kerkesave. Keto fasheta duhet te jene me rezistence mekanike te larte dhe trupi i tyre te jete material Polipropilen. Fashetat PP përveç se duhet te suportojne presionin **16 bar**, gjithashtu duhet te jenë te testuara sipas standarteve ISO 17885 (ose ekuivalente me te). Ndryshimi ne dimensionet e produkteve të jetë **maksimumi ± 0.5 mm** nga dimensionet e kerkuara nga AK. Qe te mos krijojne alga ose baktere, produktet duhet te jene te bombarduara me rreze ultraviolet. Rakorderite duhet te kene nje siperfaqe te brendshme homogjene dhe nuk duhet te jete poroze. Shija dhe era e ujit duhet te mos ndryshoje ne menyre absolute, pra keto rakorderi nuk duhet te permbajne asnje tip substance qe mund te ndikojne ne to. Keto fasheta me kompresion duhet te jene me unazeperforcuese po ashtu te galvanizuar. Filetimi i tyre te jete sipas standartit ISO 7-1 (ose ekuivalent).

## Litar Lini

Litari i linit eshte nje element ndihmes per perforcimin e lidhjeve te rakorderive me fileto ndermjet njera-tjetres dhe minimizon mundesite qe te kete rrjedhje uji gjate ketyre lidhjeve.

## Kundralvula

Kundralvula te jete material 100% bronz. Mekanizmi bllokimit te rrjedhjes se ujit ne te kundert duhet te jete i veshur me gomine. Presioni i punes te jete minimumi 20 bar dhe temperatura e punes -10°C deri +110°C. Të dy fundet e kundralvules duhet te kene filetim femër dhe te jene konform standartit ISO 228 (ose ekuivalent). Kundralvula

---

duhet tekete te shenuar te dhenat baze ne trup si madhesia e saj, drejtimin e rrjedhjes etj. Kundravalvulat duhet te jene te certifikuara per perdorim per uje te pijshem.

Kundravalvula 1 1/ 4" ta kete gjatesine minimumi 65mm. Gjatesia totale e pjeseve te filetuara te jete minimumi 28mm, pra minimumi 14 mm nga secili krah. Lartesia totale te jete minimumi 72mm.

Kundravalvula 1" ta kete gjatesine minimumi 56mm. Gjatesia totale e pjeseve te filetuara te jete minimumi 25mm, pra minimumi 12.5 mm nga secili krah. Lartesia totale te jete minimumi 60mm.

### **PASTE HIDRAULIKE**

Paste filetash hidraulike te jete e pershtatshme per punime hidraulike, te jete me dendesi 0,9-0,95 g/cm<sup>3</sup> sipas standartit ASTM D1298 (ose ekuivalent), e patretshme ne uje dhe jo gerryese. Pika e ndezjes te jete me e larte se 230 C. Paketimi te jete minimumi 500g.

### **Teflon**

Sherben per hidroizolimin e lidhjes se rakorderive me njera-tjetren. Ne kete menyre eliminohet rrjedhja e ujit. Te jete material PTFE.

### **SARACINESKA me fllanxhe**

Saracineskat duhet te jene modeli G me filetim te boshtit qe sherben per kycjen dhe kcykjen e saracineskes, ne pjesen e brendshme te saracineskes . Testimi dhe dizenjimi i tyre ne perputhje me standartet EN1074 dhe EN1171 (ose ekuivalente). Dimensionet e saracineskave duhet te jene sipas standarteve EN 558-1 dhe DIN3202 (ose ekuivalente). Lidhjet fundore te fllanxhave duhet te jene sipas standarteve EN1092-2 (ose ekuivalent). Temperatura e punes se saracineskave te jete nga -10°C - +70°C (pranohet edhe diapazon me i gjere qe perfshijne diapazonin e kerkuar). Gjuheza, e cila ben te mundur bllokimin ose jo te rrjedhjes se ujit, duhet te jete e material gize GJS-500-7 (ose ekuivalent) e kapsuluar ne gome EPDM qe lejohet per perdorim per uji te pijshem. Trupi i saracineskes duhet te jete material gize GJS-500-7 (ose ekuivalent). Boshti i saracineskes te jete material i pandryshkshem inoks 1.4034 (ose ekuivalent) qe mos te kete ndikim ne ujin e pijshem per shkak te grryerjes nga uji. Saracineskat duhet te jene te lyera ose te veshura me boje epokside minimum 250µm. Dado dhe Bulonat te jene material inoks AISI304 (ose ekuivalent), ne menyre qe mos te ndikohen nga erozioni dhe te ndikojne ne mirefunksionimin e saraqinekses. Produktet duhet të kenë certifikate aprovimi nga të paktën 1(një) institucion ndërkombëtar për përdorimin për ujë të pijshëm (p.sh WRAS etj).



---

## **Kundralvul 250**

Kundralvulat e gizes perdoren per te parandaluar kthimin mbrapsht te rrjedhes se ujit. Kundralvulat duhet te mund te punojne deri ne temperatura minimumi 70°C. Kapaku I ketyre kundralvulave duhet te jete lehtesisht i cmontueshem ne menyre qe te mund te nderrohet sfera sa here te kerkohet. Sfera e kundralvulave duhet te jete material alumini i vullkanizuar ne EPDM. Dizajni i kundralvulave te gizes kerkohet te jete konform standartit EN 12050 ose ekuivalent me te dhe lidhjet fundore te fllanxhave te kundralvulave duhet te jene sipas standartit EN 1092-2 ose ekuivalent me te. Veshja e kundralvulave duhet te jete veshje puder epokside me nje trashesi minimumi 250 µm. Permasat e kundralvulave duhet te jene sipas standartit EN 558 dhe DIN 3202 ose ekuivalent me to. Bulonat dhe rondelet e kundralvulave duhet te jene celik I karbonizuar sipas standartit SS304 ose ekuivalent me te.

## **Rakorderi Gize**

Rakorderite e Gizes duhet te jene prej gize sipas EN-GJS-500-7 ose ekuivalent dhe duhet te jene te fllanxhuara. Lidhjet fundore te fllanxhave te jene sipas standartit EN 1092-2 ose ekuivalent..Keto rakorderi duhet te jene te veshur me puder epokside me nje trashesi minimalisht 250 µm. Temperatura e punes se ketyre rakorderive duhet te jete minimalisht deri ne 70 °C. Dizajni i rakorderive te gizes duhet te jete sipas standartit EN 545 ose ekuivalent me te.

## **Xhunto Zmontimi**

Xhuntot e zmontimit perdoren per te shtuar, riparuar ose zevendesuar rakorderite e gizes brenda nje tubacioni. Presioni minimal qe duhet te suportojne duhet te jete PN16 ( dhe me I larte pranohet). Lidhjet fundore teflanxhes duhet te jene sipas EN 1092-2. Xhuntot e zmontimit duhet te jene te veshur me puder epokside me nje trashesi minimalisht 250 µm..Trupi I tyre duhet te jete prej materiali gize sipas EN-GJS-500-7 ndersabulonatdadotdhe rondelet e xhuntovetezmontimitduhettejeneprejelickarboni 8.8 te galvanizuar ne te nxehte. Gjithashtu xhuntot e zmontimit duhet te jene me 8 bulona dhe jo me 4. Ato duhet te jene te pajisur me gomine EPDM. Dizajni I xhunto vete zmontimit duhet te jete sipas standartit EN 545 ose ekuivalent me te.

## **FLLANXHAT**

Fllanxhat duhet te jene celiku te sheshta dhe sipas standartit 1092-1 (ose ekuivalent). Te gjitha fllanxhat duhet te kene presion pune 16bar.

## Mates uji DN100; DN80 ; DN65

Matesi i ujit I thate I tipit Woltman, per uje te ftohte duhet te jete sipas standarteve te Bashkimit European 2014/32/EU ose kerkesave te MID (ose ekuivalent).

Matesi duhet te jete i certifikuar per perdorim per ujin te pijshem dhe kjo te vertetohet me certifikatat perkatese. Pesha e matesit duhet te jete max ( 11 kg per matesin DN65; max 14.5 kg per matesn DN80 dhe max 16 kg per matesin DN100)” pesha me te vogla jane te pranueshme. Matesi duhet te jete konform standarit EN-14154:2005-1, 2 dhe 3 (ose ekuivalente) si dhe duhet te kete ndjeshmeri te larte ne rrjedhjen e ujin duke matur edhe sasi shume te vogla te ujit qe kalojne ne mates. Ai duhet te filloj te mase rrjedhjet 0.15 m3/h (rrjedhje me sasi me te vogla jane te pranueshme.) Gjatesia e matesit duhet te jete max , 200mm per matesin DN 65; max 225mm per matesin DN80 dhe max 250mm per matesin DN100; vlera me te vogla jane te pranueshme. Lartesia te jete max, 200mm per matesin DN 65mm, max 220 per matesin DN80mm dhe max 230mm per matesin DN100mm; vlera me te vogla jane te pranueshme.

Fusha e matesit qe tregon matjen e ujit te konsumuar duhet te jene te mbyllur ne menyre hermetike, ne nje kase qe nuk krijon kondesim per te penguar leximin dhe te kete minimumi 6 rulona me numra dhe tre shigjeta treguese si dhe fusha e matesit te ofroje mundesine per tu rrotulluar 360°. Fusha duhet te jete e mbrojtur me ane te nje kapaku dhe te jete e mbyllur direkt ne trupin e matesit per te shmangur cdo lloj nderhyrje te mundshme.

Matesi i ujit duhet te ofroje mundesine dhe te jete kompatibel me teknologjine e Leximit Automatik te Matesit, te suportoje vendosjen e nje moduli transmetimi te te dhenave. Ai duhet te punoje si ne pozicion horizontal dhe shkalla e saktetise se matjes te jete R100 (pranohen edhe vlera me te larta), edhe ne pozicion vertikal ku shkalla e saktetise se matjes te jete R40 (pranohen edhe vlera me te larta).

|                         |  |      |       |     |     |
|-------------------------|--|------|-------|-----|-----|
| Mates uji DN            |  |      |       |     |     |
| Diametri i matesit DN   |  | mm   | 65    | 80  | 100 |
| Rrjedha e perhershme Q3 |  | m3/h | 63    | 100 | 160 |
| Rrjedha maksimale Q4    |  | m3/h | 78.75 | 125 | 200 |

|   |                   |                   |                 |                 |                 |
|---|-------------------|-------------------|-----------------|-----------------|-----------------|
| Rrjedha indirekte Q2                        | Montim horizontal | m <sup>3</sup> /h | 0.806           | 1               | 1.28            |
| Rrjedha minimale Q1                         | Montim horizontal | m <sup>3</sup> /h | 0.504           | 0.625           | 0.8             |
| Rrjedha fillestare                          |                   | m <sup>3</sup> /h | 0.2             | 0.25            | 0.25            |
| Raporti Q2/Q1                               |                   |                   | 1.6             | 1.6             | 1.6             |
| Temperatura nominale e punes                |                   |                   | T30             | T30             | T30             |
| Klasa e ndjeshmerise se tipeve te rrjedhjes |                   |                   | U0, D0          | U0, D0          | U0, D0          |
| Rregjistrimi maksimal                       |                   | m <sup>3</sup>    | 10 <sup>6</sup> | 10 <sup>6</sup> | 10 <sup>6</sup> |
| Saktesia e treguesit                        |                   | l                 | 0.0005          | 0.0005          | 0.0005          |
| Diapazoni i presionit te punes              |                   | bar               | 0.3-16          | 0.3-16          | 0.3-16          |
| Humbja maksimale e presionit                |                   | kPa               | ΔP16            | ΔP10            | ΔP10            |
| Gabimi maksimal i lejuar ndermjet Q2 dhe Q4 |                   | %                 | ± 2             | ± 2             | ± 2             |
| Lidhjet fundore                             |                   |                   | Fllanxa DN65mm  | Fllanxa DN80mm  | Fllanxa DN100mm |

### Saracineska Bronx me leve

Saracineskat prej bronzi duhet te jene me leve, te punojne ne presion minimumi 30 bar dhe ne temperature -15°C deri +110°C. Saraçineskat duhet të kenë mbyllje sferike me kalim të integruar dhe hapje pozicionale. Të dy fundet e saracineskes duhet te kene filetimit femër dhe te jene konform standartit ISO 228 (ose ekuivalent). Si trupi dhe komponentët e tjetër te saracineskes duhet te jene prej bronzi. Ne saracineske duhet te jete e shenuar te

---

dhenat baze si madhesia e saracineskes, emri i kompanise prodhuese ose ndonje shenje e markes etj. Te jene te certifikuara per perdorim per uji te pijshem.

Permasat e Saracineskave te kerkuara ne preventive jane:

Saracineska 2" ta kete gjatesine minimumi 100mm. Gjatesia totale e pjeseve te filetuara te jete minimumi 35mm, pra minimumi 17.5mm nga secili krah. Leva e saracineskes te jete minimumi 140mm dhe lartesia totale e saracineskes te jete minimumi 110mm.

Saracineska 1" ta kete gjatesine minimumi 65mm. Gjatesia totale e pjeseve te filetuara te jete minimumi 29mm, pra minimumi 14.5mm nga secili krah. Leva e saracineskes te jete minimumi 98mm dhe lartesia totale e saracineskes te jete minimumi 70mm.

Saracineska 1/2" ta kete gjatesine minimumi 45mm. Gjatesia totale e pjeseve te filetuara te jete minimumi 22mm, pra minimumi 11mm nga secili krah. Leva e saracineskes te jete minimumi 80 mm dhe lartesia totale e saracineskes te jete minimumi 51mm.

### **Saracineska Bronzi flutur F**

Saracineskat prej bronzi duhet te jene flutur (jo me leve), te punojne ne presion minimumi 30 bar dhe ne temperature -20°C deri +120°C. Saraçineskat duhet të kenë mbyllje sferike me kalim të integruar dhe hapje pozicionale. Të dy fundet e saracineskes duhet te kene filetim femër dhe te jene konform standartit ISO 228 (ose ekuivalent). Si trupi dhe komponentët e tjetër te saracineskes duhet te jene prej bronzi. Ne saracineske duhet te jete e shenuar te dhenat baze si madhesia e saracineskes, emri i kompanise prodhuese ose ndonje shenje e markes etj. Te jene te certifikuara per perdorim per uj te pijshem.

Permasat e Saracineskave te kerkuara ne preventive jane:

Saracineska 1" ta kete gjatesine minimumi 75mm. Gjatesia e flutures se saracineskes te jete minimumi 62mm dhe lartesia totale e saracineskes te jete minimumi 64mm.

Saracineska 3/ 4" ta kete gjatesine minimumi 64mm. Gjatesia e flutures sesaracineskes te jete minimumi 52mm dhe lartesia totale e saracineskes te jete minimumi 54mm.

Saracineska 1/2" ta kete gjatesine minimumi 54mm. Gjatesia e flutures se saracineskes te jete minimumi 43mm dhe lartesia totale e saracineskes te jete minimumi 45mm.

### **Saracineska Bronx me Volland**

Saracineskat duhet te jene me volland, prej bronxi, te punojne ne presion 25bar(ose me telarte) dhe ne temperature -5°C deri +100°C. Saraçineskat duhet të kenë mbyllje si saraçineskat G. Të dy fundet e saracineskes duhet te kene filetim femër dhe te jene konform standartit ISO 228 (ose ekuivalent). Si trupi dhe komponentët e tjetere te saracineskes

---

duhet të jenë prej bronxi. Në saracineske duhet të jenë të shënuar të dhënat baze si madhësia e saracineskes, emri i kompanisë prodhuese ose i markës etj. Të jenë të certifikuar për përdorim për ujë të pijshëm.

Permasat e Saracineskave janë:

Saracineska 1 ¼ " ta ketë gjatësinë minimumi 94mm. Gjatësia totale e pjeseve të filetuara të jenë minimumi 40mm pra 20mm nga secili krahu. Volanti i saracineskes të ketë diametrimin minimumi 135mm dhe lartësia totale e saracineskes të jenë minimumi 75mm.

Saracineska 2" ta ketë gjatësinë minimumi 115mm. Gjatësia totale e pjeseve të filetuara të jenë minimumi 44mm, pra 22mm nga secili krahu. Volanti i saracineskes të ketë diametrimin minimumi 100mm dhe lartësia totale e saracineskes të jenë minimumi 170mm.

### **Rakorderite Elektrofuzive HDPE 100, PN 25**

Rakorderite EF duhet të jenë të prodhuara me material plastik HDPE 100 të pastër dhe jo plastik të ricikluar, për tu përdorur në linjat e furnizimit me ujë të pijshëm. Ato duhet të ketë të shënuara në trup gjithë të dhënat për saldimin. Tensioni i punës të jetë minimumi 47V. Rakorderite duhet të jenë të pajisura me një tregues për ngjitjen, këto tregues duhet të jenë të vendosura afër me konektorët dhe të jenë të sigurta që të mos ketë rrjedhje të materialit ngjites. Të gjitha permasat e rakorderive të jenë të përshtatshme për tu salduar nga një makineri saldimit dhe kontrolli i këtyre permasave të jenë testuar sipas standartit EN ISO 3126 ose ekuivalent. Lënda e parë që do të përdoret për prodhimin e rakorderive EF duhet të jetë e një cilësie tepër të lartë dhe matja e rrjedhjes së shkrirjes së kësaj plastike duhet të jenë konform me standardin EN ISO 1133-1 ose ekuivalent me të.

Produktet duhet të jenë të markuara në trup me markën CE ose ekuivalent dhe shenjimi i tyre të jenë sipas standartit EN 1555-3 ose ekuivalent me të. Rakorderite EF duhet të jenë konform me standardin EN 12201-3:2001 ose ekuivalentin e tij, edhe sipas standartit ISO 4427-1 ose ekuivalentit të tij. Toleranca në diametër dhe trashësi për secilin produkt të mos jenë më shumë se  $\pm 5\%$ . Forca hidrostatike e këtyre rakorderive të jenë testuar sipas standartit EN ISO 1167-1 ose ekuivalentit të këtij fundit. Produktet duhet të kenë certifikatë aprovimi nga të paktën 1 (një) institucion ndërkombëtar për përdorimin për ujë të pijshëm (p.sh WRAS etj).

Permasat dhe modelet e produkteve duhet të jenë sipas preventivit

### **KUNDRAVALVUL THITHESE**

Kundralvula të jenë material 100% bronxi. Mekanizmi i bllokimit të rrjedhjes së ujit në të kundert duhet të jenë bronxi. Presioni i punës të jenë minimumi 16 bar dhe temperatura e punës  $-15^{\circ}\text{C}$  deri  $+110^{\circ}\text{C}$ . Njeri nga fundet e kundralvules duhet të ketë filetim femër dhe të jenë konform standartit ISO 228 (ose ekuivalent) ndërsa në krahu tjetër të jenë të pajisur me një site (filter) Kundralvula duhet të jenë të shënuar të dhënat baze në trup si

---

madhesia e saj, drejtimin e rrjedhjes etj. Kundralvulat duhet te jene te certifikuara per perdorim per uje te pijshem.

Permasat e Kundralvulave perkatesisht sipas radhes ne preventive jane:

Kundralvul thithese 2" ta kete lartesine minimumi 85mm dhe gjeresia totale e produktit te jete minimumi 75mm.

Kundralvul thithese 1 e 1/4" ta kete lartesine minimumi 74mm dhe gjeresia totale e produktit te jete minimumi 54mm.

### **Bashkuese universale**

Bashkueset universale sherbejne per te bashkuar ose lidhur tubo PE, PVC, gize ,cimento, celiku, me fibra xhami etj.. ndermjet tyre.

Bashkueset duhet te ofrojne garanci dhe siguri te bashkimit te tubove me ane te elementeve te ndryshem shtese qe kane ne sektorin e mberthimit dhe shtrengimit te tubove. Bashkueset duhet te ofrojne nje tolerance midis dy aneve te bashkimit te tubove prej 8 gradesh ose me te larte, pa krijuar asnje problem. Gomina izoluese e bashkueses duhet te jete EPDM per perdorim per uje te pijshem sipas standartit EN 681-1 (ose ekuivalent). Bashkueset duhet te jene te testuara sipas standartit EN 14525 dhe EN 545 (ose ekuivalente) dhe te kene presion pune 16 bar ose me te larte. Permasat e bashkueseve universale perkatesisht sipas preventivit.

### **Xhunto Cmontimi**

Xhuntot e cmontimit sherbejne per cmontimin dhe instalimin e lehte dhe te sigurt te rakorderive ne tubot e linjave shperndarese te ujit. Te treja fillanxhat e xhuntos se cmontimit duhet te jene material gize EN-GJS-500-7 (ose ekuivalent) sipas standartit EN 1563 (ose ekuivalent). Ato duhet te jene ne perputhje standartit EN 1092-2 (ose ekuivalent). Presioni I punes duhet te jete 16 bar (ose me larte). Xhuntot duhet te kene guarnicionet sipas standartit EN 681-1 (ose ekuivalent). Materiali I guarnicionit duhet te jete EPDM. Dadot, bulonat dhe rondelet te jene sipas standartit ISO 898 (ose ekuivalent). Permasat e xhuntove te cmontimit perkatesisht sipas preventivit.

### **ALKOOL PER ELETROMANIKOTAT**

Alkooli etilik duhet te jete me perqendrim te larte 70% (ose me te larte) qe sherben per disifielimin e tubove perpara se te kryhet ngjitja e tubove me rakorderite. Alkooli duhet te jete rezistent dhe i qendrueshem per minimumi 3 vjet.

## VULA

Pjesa e brendshme me ngjyre e vuleste jete e bllokuar brenda vules me ane te ngjitjes me vibrime akustike me frekuence te larte, e cila siguron puthitjen sa me te mire te vules, dhe siguri sa me te larte. Numrat serial dhe logoja ne vule te jene te shenuara me ane te nje shenjuesi me lazer dhe te moskene mundesi te fshihen nga perdoruesit. Trupi I vules te jete material Polikarbonat I klasit V2 (per ti rezistuar flakeve) dhe pjesa e brendshme me ngjyre te jete material poliacetal I standartit ASTM F 1855. Vula duhet ti rezistojte kushteve ekstreme te motit pa problem  $-10^{\circ}\text{C}$  -  $+40^{\circ}\text{C}$ .

Vula te jete e testuar per fortesine e saj sipas standartit ISO 527-2. Gjate testimeve te jete treguar se vula duron pa u thyer nje force mesatare prej minimalisht 37 kilogram force. Kjo duhet vertetuar nga nje certificate/test raport nga shoqeri (kompani) te pavarura testuese dhe certifikuese nderkombetare.

Vula duhet te permbushe kerkesat e standartit ISO4892-3. Vula duhet te jete testuar dhe ti rezistojte rrezeve ultraviolet. Gjate testimeve vula duhet ti kete rezistuar per minimalisht 7 ore rrezeve ultraviolet me intensitet minimal  $0.75\text{w}/\text{m}^2$  dhe me gjatesi vale rrezatimi 340 nanometer ne temperature  $57-63^{\circ}\text{C}$ . Mbas testimeve vula nuk duhet te kete pesuar asnje ndryshim ne formen fizike te saj. Kjo duhet vertetuar nga nje certificate/test raport nga shoqeri (kompani) te pavarura testuese dhe certifikuese nderkombetare.

Per shkak te perdorimit te gjere te tyre dhe ne mjedise te ndryshme ku mund te kene akses persona te ndryshem vulat nuk duhet te jene te demshme per shendetin dhe nuk duhet te kene ne perberje te tyre material te demshme ose toksike per jeten e njeriut.

Vula duhet të ketë logon “Shoqeria Rajonale Ujesjelles Kanalizime Lushnje Sh.A”, 6 numra serial unik të njëpasnjëshëm në pjesën e përparme të trupit (pjesa femërore) dhe 4 shifrat e fundit ne pjesen e brendshme me ngjyre. Numrat serial te vules ne mostren qe do te paraqitet duhet te jene gjashte “0” ne menyre qe te mos jete perdorur me perpara ose qe te mund te perdoret ne te ardhmen.

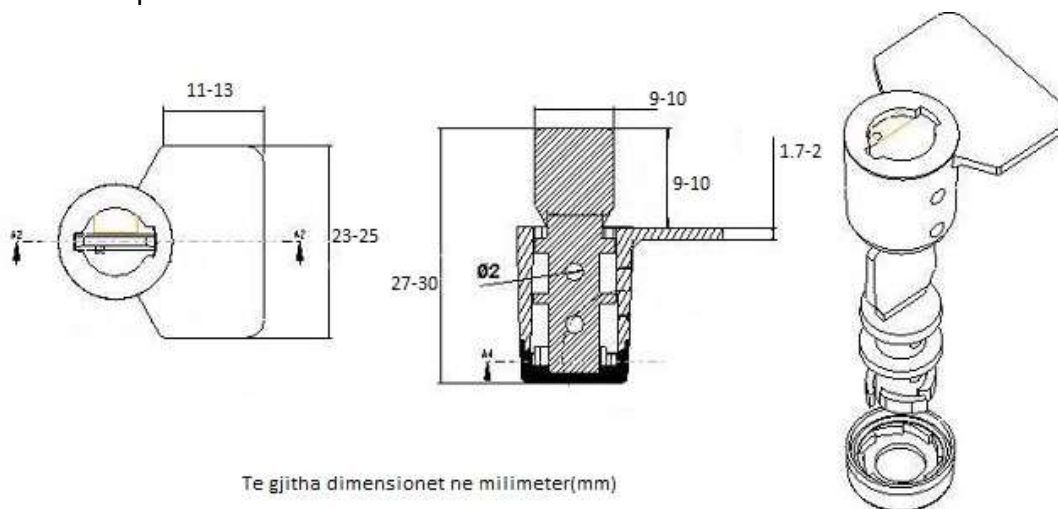

Vula duhet te shoqerohet se bashku me telin e galvanizuar dhe te plastifikuar. Cdo vule duhet te shoqerohet me minimumi 60cm tel.

---

## **Mates uji 1/2"**

Matesi i ujit per uje te ftohte duhet te jete sipas standarteve te Bashkimit European 2014/32/EU ose kerkesave te MID (ose ekuivalent).

Matesi duhet te jete i certifikuar per perdorim per ujin te pijshem dhe kjo te vertetohet me certifikatat perkatese.

Numrat e ne fushen e matesit qe tregojne matjen e ujit te konsumuar duhet te jene te mbyllur ne menyre hermetike, ne nje kase qe nuk krijon kondesim per te penguar leximin dhe te jene te ndare ne 2 ngjyra (5 numra me te njejten ngjyre qe tregojne m<sup>3</sup> dhe tre numra me nje ngjyre tjeter qe tregojne nenfishat e m<sup>3</sup>). Matesi duhet te kete element sigurie per te dalluar nese eshte ushtruar force mbi fushen e tij per te penguar levizjen e lire te numratorit.

Matesi i ujit duhet te ofroje mundesine dhe te jete kompatibel me teknologjine e Leximit Automatik te Matesit, te suportoje vendosjen e nje moduli transmetues te te dhenave me vale ne perputhje me standartin EN 13757-4 ose ekujalent. Moduli i leximit te matesit ne distance eshte pa kabell (wireless) dhe transmetimi i te dhenave te jete i enkriptuar ne menyre te tille qe informacioni te mos aksesohet nga persona te pa autorizuar, sipas protokollit AES-128 dhe algoritmit CBC . Moduli te ofroje mundesine per alarm ne rast te perdorimit te fushave manjetike, drites te forte per te manipuluar leximin e sensorit. Te lajmeroje ne rast se persona te pa autorizuar shkepusin moduln nga matesi, ne rast se ka kthim uji, rrjedhje uji etj. Bateria e modulit te kete jetegjatesi te pakten 9 vjet, frekuenca e transmetimit te jete 868 - 869MHz, fuqia e transmetimit te pakten 10mW dhe distanca e transmetimit te pakten 350m ne fushe te hapur. Moduli i leximit te kete shkalle mbroitje IP68 ose me te larte. Moduli duhet te nderveproje me paisje portabel per mbledhjen e te dhenave. Paisja te kryeje mbledhjen e te dhenave nga matesat e ujit ne nje distance deri ne 350m dhe te beje te mundur kalimin e te dhenave me teknologji pa kabell (wireless). Gjithashtu kjo paisje te ofroje mundesine per konfigurimin e moduleve te matesave.

Mekanizmi i matesit duhet te kete minimalisht mbrojtje te trefishte manjetike per siguri sa me te larte dhe nje matje sa me te mire kundrejt interferencave te fushave manjetike te jashtme ose te brendshme. Gjithashtu leximi i te dhenave duhet te kryhet ane te nje lexuesi optik dhe jo me puls manjetik, ne menyre te tille qe perdoruesit te mos kene mundesi te ndalojne leximin e matesit me ane te perdoirmit te magneteve. Duke pasur parasysh se percimi i rrotullimit te turbines te matesit drejt mekanizmit te matjes behet me ane te fushes magnetike, matesat e ofruar duhet te kene rezistence te larte ndaj nderprerjes te transmetimit te rrotullimeve, si dhe fusha e matesit te ofroje mundesine per tu rrotulluar 360°, ne menyre qe te behet leximi sa me i thjeshte, por jo me shume se 360°.

Buketonat per matesat DN 15 te kene diameter te brendshem 15-18mm dhe gjatesi 37-40mm. Buketonat te jene te certifikuar per perdorim ne uje te pijshem.



Matesi te jete i pajisur me teknologjine kunder ngrirjes, ne menyre qe dhe nese uji ne te ngrin nga temperaturat e ulta, ai te mos demtohet.

|   |                   |      |                   |                               |
|---|-------------------|------|-------------------|-------------------------------|
| Mates uji DN 15                             |                   |      |                   |                               |
| Diametri i matesit DN                       |                   |      | mm                | 15                            |
| Rrjedha e perhershme Q3                     |                   |      | m <sup>3</sup> /h | 2.5                           |
| Rrjedha maksimale Q4                        |                   |      | m <sup>3</sup> /h | 3.125                         |
| Rrjedha indirekte Q2                        | Montim horizontal | R100 | l/h               | 40                            |
|   | Montimvertikal    | R50  |                   | 80                            |
| Rrjedha minimale Q1                         | Montim horizontal | R100 | l/h               | 25                            |
|   | Montimvertikal    | R50  |                   | 50                            |
| Rrjedha fillestare                          |                   |      | l/h               | 8                             |
| Raporti Q2/Q1                               |                   |      |                   | 1.6                           |
| Temperatura nominale e punes                |                   |      |                   | T30                           |
| Klasa e ndjeshmerise se tipeve te rrjedhjes |                   |      |                   | U0, D0                        |
| Rregjistrimi maksimal                       |                   |      | m <sup>3</sup>    | 100 000                       |
| Rregjistrimi minimal                        |                   |      | l                 | 0.05                          |
| Presioni                                    |                   |      | bar               | 16                            |
| Humbja maksimale per Q3 Δp                  |                   |      | kPa               | 63                            |
| Gabimi maksimal i lejuar ndermjet Q2 dhe Q4 |                   |      | %                 | ± 2                           |
| Madhesia e filetimit                        |                   |      |                   | G <sup>3</sup> / <sub>4</sub> |

---

Tuba polietileni me dendësi të lartë. Te jene sipas standartit EN 12201 ose ekuivalent me te. Tubat të kenë një koeficient sigurimi minimalisht 1.20. Materialet e përdorura për prodhimin e tubave të jene jo toksike dhe të mos ndikojnë në cilësinë e ujit (mos t'i japin atij as erë as shije). Të jenë fleksibël dhe me rezistencë ndaj vibrimeve dhe goditjeve sizmike, për t'u përshtatur me relievin e tokës. Të jenë rezistent ndaj rrezeve ultraviolet dhe ndaj temperaturave -25 derinë 55°C. Të kenë rezistencë të lartë ndaj gërryerjes dhe jetegjatesi te pakten 50 vjet. Pamja e jashtme: të kenë sipërfaqe të lëmuar dhe pa dëmtime, prerja fundore e tubit duhet të jetë e pastër dhe në kënd të drejtë me qendrën e tubit. Produktet duhet të kenë certifikate aprovimi nga të paktën 1(një) institucion ndërkombëtar ose kombëtar për përdorimin për ujë të pijshëm (p.sh DVGW). Per masat dhe presionet e punes se tubove perkatesisht sipas preventivit.

### **Tuba te brinjezuar (korrogato)**

Tubat e brinjezuar SN8 duhet te jene te strukturuar prej polietileni me densitet te larte dhe duhet te jene sipas standartit EN 13476 Tipi B ose ekuivalent me. Duhet te jene te forte ne menyre qe te mos pesojne carje apo fryrje, pra te jene konform me standartin ISO 12091, ose ekuivalent. Fortesia e unazes se ketyre tubave duhet gjithashtu te vertetohet pasi tubat te jene testuar sipas standartit EN ISO 9969, ose ekuivalent. Tubat e brinjezuar duhet te jene te prodhuar ne ate menyre qe bashkimi i tyre te behet sipas metodes nje manikote dhe 2 guarnicione dhe keto te fundit duhet te jene te prodhuara sipas standartit EN 681 ose ekuivalent me te.

### **Guarnicione dhe gomina per matesa**

Guarnicionet dhe gominat per matesa duhet te jene material plastik EPDM (ose ekuivalent) te cilet nuk duhet te kene asnje ndikim negativ mbi cilesine e ujit. Plastika e perdorur per prodhimin e tyre duhet te jete e certifikuar per uje te pijshem.

### **Elektromanikota HDPE Pn16dherakorderite PE PN16**

Rakorderite PE EF dhe rakorderite PE duhet të jenë të prodhuara me material plastik HDPE 100 te paster dhe jo plastik te riclikuar, për tu përdorur në linjat e furnizimit me ujë të pijshëm. Ato duhet të ketë të shënuara në trup gjithë të dhënat për saldimin. Densiteti i materialit PE ne keto manikota EF dhe ne keto rakorderi PE te jete minimumi 0.95g/cm<sup>3</sup>.

Elektromanikotat dhe rakorderite PE duhet te jene ne perputhje me standartin ISO 4427 ose ekuivalent me te. Moduli i terheqjes se materialit HDPE te jete testuar dhe me pas gjetur te jene ne perputhje me standartin ISO 527-2 ose ekuivalent me te. Po ashtu sforcimi i terheqjes deri ne keputje te materialit hdpe te ketyre manikotave EF dhe rakorderive PE, te jete testuar dhe gjetur te jete ne perputhje me standartin ISO 527-2 ose ekuivalent me te. Ky material duhet te jete i afte te duroje deri ne 25 Mpa para se te keputet. Permbajtja e te zezes ne karbonin e ketyre elektromanikotave dhe rakorderive PE mos te jete me pak se 2% dhe ky faktor te jete testuar dhe gjetur te jete ne perputhje me standartin ASTM D 1603. Koha e induksionit te oksidimit te manikotave EF dhe rakorderive PE ne 210oC mos te jete me pak se 20 minuta dhe kjo te jete testuar dhe gjetur te jete ne

---

perputhje me standartin EN 728 ose ekuivalent me te. Keto elektromanikota dhe rakorderi PE duhet te jene te forta dhe rezistente ndaj plasaritjeve por nese plasaritja ndodh atehere ato duhet gjithashtu te jene rezistente ne menyre qe keto plasaritje mos te hapen me tej dhe kjo te jete ne perputhje me standartin ISO 13477 dhe ISO 13479 ose ekuivalente me to. Duhet te jene te certifikuara per perdorim ne uje te pijshem dhe te shoqerohen me certifikatat perkatese. Per te treguar perputhshmerine me standartet e permendura me siper, pranohen dhe permendja e ketyre standarteve ne kataloget qe do te ofrohen per elektromanikotat dhe rakorderite PE te kerkuara.

### **Fasheta PVC metalike**

Keto fasheta jane fasheta gize me fileta te cilat duhet te perdoren ne tuba PE dhe PVC. Cilesia e tyre duhet te jete e larte ne menyre qe te kene jetegjatesi ne perdorim. Presioni i punes qe keto fasheta duhet te suportojne, duhet te jete PN16 ose dhe me l larte. Fashetat duhet te jene te veshur me puder epokside me nje trashesi minimalisht 250 µm. Diapazoni i temperatures se punes se ketyre fashetave duhet te jete 0°C deri ne +60°C (pranohet edhe diapazon me l gjere qe perfshijne diapazonin e kerkuar). Fashetat duhet te shoqerohen me bulona prej materiali inoksi ne menyre qe te mos ndryshken.

### **Bashkuese PVC me gomine**

Bashkuese PVC me gomine jane komplet me fllanxhe ose sic njihen ndryshe fllanxh adaptor universal (taolip etj), dhe perdoren per te lidhur tubin me rakorderi me fllanxhe. Njeri krah i ketyre bashkuesve duhet te jete me gomine EPDM dhe krahu tjetër te jete me fllanxhe. Lidhjet fundore te fllanxhave te ketyre koplingjeve duhet te jene sipas standartit EN 1092-2 dhe temperatura e punes se ketyre fllanxh adaptoreve duhet te jete 0°C deri ne +60°C (pranohet edhe diapazon me l gjere qe perfshijne diapazonin e kerkuar). Ata duhet te jene te veshur me puder epokside me nje trashesi minimalisht 250 µm. Presioni i punes se tyre duhet te jete PN16 ose me l larte. Devijimi kendor i tyre mos te jete me shume se 5°. Bulonat e ketyre koplingjeve me fllanxhe duhet te jeneprej materiali celik karboni 8.8 dhe te jene te galvanizuar ne te nxehete. Gjithashtu fundet e tyre duhet domosdoshmerisht te jene te mbrojtur me kapak plastik.

### **Saracineske me ajerues te inkorporuar.**

Saracineskat prej bronzi duhet te punojne ne presion minimumi 25 bar dhe ne temperature -15°C deri +115°C. Saraçineskat duhet të kenë mbyllje sferike me kalim të integruar dhe hapje pozicionale. Të dy fundet e saracineskes duhet te kene filetimit femër dhe te jene konform standartit EN ISO 228 (ose ekuivalent). Si trupi dhe komponentët e tjetër te saracineskes duhet te jene prej bronzi. Saracineskat duhet te jene te pajisura me ajerues ne trup, qe te kete mundesi te nxjerre nje sasi te vogel ajri ne menyre qe te mos kete pengesa te ujit kur kalon ne saracineske. Ne saracineske duhet te jete e shenuar te dhenat baze si madhesia e saracineskes, emri i kompanise prodhuese ose ndonje shenje e markes etj. Te jene te certifikuara per perdorim per uji te pijshem.

---

## **Manikota PPR DN20 PN16**

Manikotat PPR duhet te jene material plastik PPR e paster dhe jo e perbere nga plastike e ricikluar. Presioni i punes se ketyre manikotave duhet te jete testuar dhe gjetur te jete ne perputhje me standartin DIN 8077. Plastika e perdorur ne keto rakorderi duhet te jete e forte dhe rezistente ne menyre qe te mos gerryhet. Koeficienti i percueshmerise termike i ketyre rakorderive te mos jete me shume se 0.25 W/mk ne menyre qe te ruhet sa me shume energji te jete e mundur. Transmetimi i drites qe behet permes ketyre rakorderive mos te jete me shume se 0.2%,qe te mos krijohen dhe rriten alga ne to. Rakorderite duhet te jene te certifikuara per uje te pijshem. Plastika e perdorur ne keto rakorderi duhet te jete e tille qe te mos ndryshoje vetite fizike dhe kimike edhe nese punohet disa here ne to.

**Per cdo standard te siperpermendur, pranohet edhe ekuivalenti i tyre shqiptar ose ekuivalenti i tyre nderkombetar.**

## Shtojca 6

(Shtojcë për t'u plotësuar nga Autoriteti/Enti Kontraktor)

(Kjo Shtojcë në rastin e Marrëveshjes Kuadër do të plotësohet nga autoriteti/enti kontraktor vetëm gjatë rihapjes së procesit të mini-konkursit)

### FORMULARI I SASISË DHE GRAFIKUT TË LËVRIMIT

Sasia e mallit që kërkohet: Preventivi

| Nr | Emertimi  | Njësia | Sasia |
|----|---|--------|-------|
| 1  | Bashkues pp dn-20 *20 pn-16                       | Cope   | 300   |
| 2  | Gomina per matesa 1/2 p                           | Cope   | 1000  |
| 3  | Gomina per matesa 3/4                             | Cope   | 400   |
| 4  | Bashkues pp dn-25*20 pn-16                        | Cope   | 220   |
| 5  | Bashkues pp dn-25*25 pn-16                        | Cope   | 200   |
| 6  | Bashkues pp dn-32 x 1.1/4 " M pn-16               | Cope   | 30    |
| 7  | Bashkues pp dn-32 x 20 pn-16                      | Cope   | 200   |
| 8  | Bashkues pp dn-32 x 25 pn-16                      | copë   | 200   |
| 9  | Bashkues pp dn-32 x32 pn-16                       | Cope   | 170   |
| 10 | Kapak per bashkuese 32                            | Cope   | 300   |
| 11 | Bashkues pp dn-32 x 1 -1/4" F pn-16               | Cope   | 20    |
| 12 | Bashkues pp dn-32 x 1" F pn-16                    | Cope   | 20    |
| 13 | Bashkues pp dn-40 x 32 pn-16                      | Cope   | 100   |
| 14 | Bashkues pp dn-40 x 25 pn-16                      | Cope   | 20    |
| 15 | Bashkues pp dn-40 x 1 " pn-16                     | Cope   | 20    |
| 16 | Bashkues pp dn-40 x 1 1/2" pn-16me fileto M pn-16 | Cope   | 90    |
| 17 | Bashkues pp dn-40 *40 pn-16                       | Cope   | 140   |
| 18 | Bashkues pp dn-50 *25 pn-16                       | Cope   | 20    |
| 19 | Bashkues pp dn-50 *32 pn-16                       | Cope   | 30    |
| 20 | Bashkues pp dn-50 *40 pn-16                       | Cope   | 40    |
| 21 | Bashkues pp dn-50 pn-16                           | Cope   | 40    |
| 22 | Bashkues pp dn-50 x2 " me fileto F pn-16          | Cope   | 20    |
| 23 | Bashkues pp dn-50 x2 " me fileto M pn-16          | Cope   | 20    |
| 24 | Bashkues pp dn-50 x1. 1/4 " me fileto M pn-16     | Cope   | 20    |
| 25 | Bashkues pp dn-50 x1. 1/2 " me fileto M pn-16     | Cope   | 20    |
| 26 | Bashkues pp dn-63 mm pn-16                        | Cope   | 30    |
| 27 | Bashkues pp dn-63*50 mm pn-16                     | Cope   | 20    |
| 28 | Bashkues pp dn-63 x 1 1/2"me fileto M pn-16       | Cope   | 10    |
| 29 | Bashkues pp dn-63 x 2"me fileto M pn-16           | Cope   | 15    |
| 30 | Bashkues pp dn-75 pn-16                           | Cope   | 50    |
| 31 | Bashkues pp dn-75 x2 "me fileto M pn-16           | Cope   | 10    |
| 32 | Bashkues pp dn-75 x90pn-16                        | Cope   | 10    |

|    |  |      |      |
|----|--|------|------|
| 33 | Bashkuese 90 mm pp                           | Cope | 30   |
| 34 | Bashkues pp dn-90x 2 1/2"me fileto M pn-16   | Cope | 10   |
| 35 | Bashkues pp dn-90x 3"me fileto M pn-16       | Cope | 6    |
| 36 | Bashkues pp dn-110 pn-16                     | Cope | 6    |
| 37 | Bashkues pp dn-110 x3 " pn-16                | Cope | 6    |
| 38 | Brryla Pp dn - 25 x3/4" mm pn-16 me fileto M | Cope | 20   |
| 39 | Brryla Pp dn - 25 x3/4" mm pn-16 me fileto F | Cope | 30   |
| 40 | Brryla Pp dn - 25 mm pn-16                   | Cope | 50   |
| 41 | Brryla Pp dn - 32 mm pn-16                   | Cope | 50   |
| 42 | Brryla Pp dn - 1-1/4" mm pn-16               | Cope | 30   |
| 43 | Brryla Pp dn - 40 mm pn-16                   | Cope | 30   |
| 44 | Brryla Pp dn - 40 * 1" M mm pn-16            | Cope | 20   |
| 45 | Brryla Pp dn - 50 mm pn-16                   | Cope | 15   |
| 46 | Brryla Pp dn - 63 mm pn-16                   | Cope | 10   |
| 47 | Brryla Ø25                                   | Cope | 10   |
| 48 | Brryla Ø75                                   | Cope | 10   |
| 49 | Brryla pp dn-32mm pn-16                      | Cope | 20   |
| 50 | Brryla 110 me ngjitje                        | Cope | 8    |
| 51 | Brryla pp dn-20*1/2 pn-16 fileto M           | Cope | 100  |
| 52 | Brryla pp dn-40*1 M mm pn-16                 | Cope | 100  |
| 53 | Brryla pp dn-50 mm pn-16                     | Cope | 30   |
| 54 | Brryla Pp Dn-20 mm Pn-16 F                   | Cope | 100  |
| 55 | Tapa PP dn - 20 mm pn-16                     | Cope | 1500 |
| 56 | Tapa PP dn - 25 mm pn-16                     | Cope | 500  |
| 57 | Tapa PP dn - 32 mm pn-16                     | Cope | 20   |
| 58 | Tapa PP, dn -40 mm pn-16                     | Cope | 20   |
| 59 | Tapa PP dn - 50 mm pn-16                     | Cope | 10   |
| 60 | Tapa PP dn - 63 mm pn-16                     | Cope | 20   |
| 61 | Tapa PP dn - 75 mm pn-16                     | Cope | 10   |
| 62 | Tapa PP, dn - 90 mm pn-16                    | Cope | 10   |
| 63 | Tapa PP ,dn - 110mm pn-16                    | Cope | 5    |
| 64 | Hollandes dn-1" xing                         | Cope | 5    |
| 65 | Hollandes dn-1/2" xing                       | Cope | 5    |
| 66 | Hollandes dn-1" xing                         | Cope | 5    |
| 67 | Hollandes dn-1.1/4" xing                     | Cope | 20   |
| 68 | Manikote 1" xing                             | Cope | 40   |
| 69 | Manikote 3/4" xing                           | Cope | 200  |
| 70 | Manikote 1/2" xing                           | Cope | 200  |
| 71 | Manikote 1.1/4" xing                         | Cope | 30   |
| 72 | Manikote 2" xing                             | Cope | 15   |
| 73 | Manikote 2.1/2" xing                         | Cope | 15   |
| 74 | Manikote 3" xing me fileto te plota          | Cope | 10   |
| 75 | Manikote 4" xing me fileto te plota          | Cope | 10   |
| 76 | Mufte 1x1 1/4                                | Cope | 20   |
| 77 | Mufte 1x3/4                                  | Cope | 20   |

|     |                                      |      |    |
|-----|--------------------------------------|------|----|
| 78  | Mufte 3/4x1/2                        | Cope | 20 |
| 79  | Niples 25 xing                       | Cope | 50 |
| 80  | Niples 1" xing                       | Cope | 50 |
| 81  | Niples 1.1/4" xing                   | Cope | 20 |
| 82  | Niples 1.1/2" xing                   | Cope | 30 |
| 83  | Niples 2" xing                       | Cope | 10 |
| 84  | Niples 3" xing                       | Cope | 10 |
| 85  | Niples 2x1/2" xing                   | Cope | 10 |
| 86  | Niples 4" xing                       | Cope | 15 |
| 87  | Tapa 3/4" xing                       | Cope | 40 |
| 88  | Tapa 1" xing                         | Cope | 70 |
| 89  | Tapa 1.1/4" xing                     | Cope | 10 |
| 93  | Tapa 1.1/2" xing                     | Cope | 10 |
| 94  | Tapa 2" xing                         | Cope | 10 |
| 95  | Brryla 1/2" xing                     | Cope | 20 |
| 96  | Brryla 1/2" xing F. M                | Cope | 20 |
| 97  | Brryla 3/4" xing                     | Cope | 20 |
| 98  | Brryla 1" xing                       | Cope | 10 |
| 99  | Brryla 1" xing me fileto( F+ M)      | Cope | 10 |
| 100 | Brryla 1-1/4" xing                   | Cope | 10 |
| 101 | Brryla 1-1/2" xing                   | Cope | 10 |
| 102 | Brryla 2" xing me fileto( F+ M)      | Cope | 10 |
| 103 | Brryla 2.1/2" xing                   | Cope | 10 |
| 104 | Elektromanikota pn-16 Pe Dn - 32 mm  | Cope | 20 |
| 105 | Elektromanikota pn-16 Pe Dn - 40 mm  | Cope | 20 |
| 106 | Elektromanikota pn-16 Pe Dn - 50 mm  | Cope | 20 |
| 107 | Elektromanikota pn-16 Pe Dn - 63 mm  | Cope | 20 |
| 108 | Elektromanikota pn-16 Pe Dn - 75 mm  | Cope | 20 |
| 109 | Elektromanikota pn-16 Pe Dn -90 mm   | Cope | 20 |
| 110 | Elektromanikota pn-25 Pe Dn -90 mm   | Cope | 10 |
| 111 | Elektromanikota pn-16 Pe Dn - 110 mm | Cope | 25 |
| 112 | Elektromanikota pn-25 Pe Dn - 125 mm | Cope | 3  |
| 113 | Elektromanikota pn-25 Pe Dn - 140 mm | Cope | 14 |
| 114 | Elektromanikota pn-25 Pe Dn - 160 mm | Cope | 20 |
| 115 | Elektromanikota pn-25 Pe Dn - 180 mm | Cope | 6  |
| 116 | Elektromanikota pn-25 Pe Dn - 200 mm | Cope | 12 |
| 117 | Elektromanikota pn-25 Pe Dn - 225 mm | Cope | 10 |
| 118 | Elektromanikota pn-25 Pe Dn - 250 mm | Cope | 12 |
| 119 | Elektromanikota pn-25 Pe Dn - 315 mm | Cope | 6  |
| 120 | Elektromanikota pn-25 Pe Dn - 400 mm | Cope | 2  |
| 121 | Manikota 3/4                         | cope | 10 |
| 122 | Manikota 3"                          | cope | 5  |
| 123 | Manikota 4"                          | cope | 2  |
| 124 | Manikota 2 1/2                       | cope | 10 |
| 125 | Manikota 2 xin                       | cope | 30 |

|     |   |      |      |
|-----|---|------|------|
| 126 | Mufte 1' 1/2                                  | cope | 150  |
| 127 | Fashete pp ,pn-16 dn-40x 1/2" F               | Cope | 60   |
| 128 | Fashete pp ,pn-16 dn-40x 3/4" F               | Cope | 40   |
| 129 | Manikote PPR DN20 PN16                        | Cope | 30   |
| 130 | Fashete pp ,pn-16 dn-32x 1/2F                 | Cope | 15   |
| 131 | Fashete pp ,pn-16 dn-32x 3/4F                 | Cope | 10   |
| 132 | Fashete pp ,pn-16 dn-40x 1/2" F               | Cope | 20   |
| 133 | Fashete pp ,pn-16 dn-50x 1/2" F               | Cope | 15   |
| 134 | Fashete pp ,pn-16 dn-50x 3/4" F               | Cope | 15   |
| 135 | Fashete pp ,pn-16 dn- 50 x 1" F               | Cope | 15   |
| 136 | Fashete pp pn-16 dn-63 x 1 " F                | Cope | 70   |
| 137 | Fashete pp pn-16 dn-63 x 1.1/4 " F            | Cope | 15   |
| 138 | Fashete pp pn-16 dn-75 x 1" F                 | Cope | 115  |
| 139 | Fashete pp pn-16 dn-90 x 1 " F                | Cope | 10   |
| 140 | Fashete pp pn-16 dn-110 x1 " F                | Cope | 10   |
| 141 | Fashete pp pn-16 dn-140 x 1 " F               | Cope | 5    |
| 142 | Fashete pp pn-16 dn-160 x 1 " F               | Cope | 10   |
| 143 | Fashete pp pn-16 dn-200 x2 " F                | Cope | 14   |
| 144 | Fashete pp pn-16 dn-225 x2 " F                | Cope | 10   |
| 145 | Fashete pp pn-16 dn-250 x2 " F                | Cope | 10   |
| 146 | Saracineske me ajerues te inkorporuar DN 1/2" | Cope | 5    |
| 147 | Tubo Dn-20 ,Hdpe Pn 16                        | ml   | 4500 |
| 148 | Tubo Dn-25 ,Hdpe Pn 16                        | ml   | 600  |
| 149 | Tubo Dn-32 HDPE PN-16                         | ml   | 300  |
| 150 | Tubo Dn-50,Hdpe Pn 16                         | ml   | 700  |
| 151 | Tubo Dn-63,Hdpe Pn 16                         | ml   | 1000 |
| 152 | Tubo Dn-90 ,Hdpe Pn 16                        | ml   | 20   |
| 153 | Tubo Dn-110 ,Hdpe Pn 16                       | ml   | 20   |
| 154 | Tubo Dn-200 Hdpe Pn 16                        | ml   | 20   |
| 155 | Tubo Dn-225 Hdpe Pn 16                        | ml   | 20   |
| 156 | Tubo Dn-250 Hdpe Pn 16                        | ml   | 20   |
| 157 | Tubo Dn-40 Hdpe Pn 16                         | ml   | 1000 |
| 158 | Alkol per elektromanikota                     | kg   | 20   |
| 159 | Saracineska bronxi dn-3/4 " flutur F.         | Cope | 100  |
| 160 | Saracineska bronxi dn-1" flutur F.            | Cope | 20   |
| 161 | Saracineska bronxi dn-1 1/4" flutur F.        | Cope | 20   |
| 162 | Saracinesk dn-2" bronxi me volland            | Cope | 10   |
| 163 | Saracinesk dn-63 me fillanxe                  | Cope | 5    |
| 164 | Saracinesk dn-90 me fillanxe                  | Cope | 5    |
| 165 | Saracinesk dn-(1/1/4)" bronxi me volland      | Cope | 10   |
| 166 | Saracinesk dn-250 me fillanxe                 | Cope | 1    |
| 167 | Saracinesk dn-110 me fillanxe                 | Cope | 3    |
| 168 | Kundravalvul (1 1\4)                          | Cope | 3    |
| 169 | Kundravalvul 250                              | Cope | 1    |
| 170 | Kundravalvul thithese 2 poleshe               | Cope | 2    |



|     |  |      |     |
|-----|--|------|-----|
| 171 | Kundravalvul (1\1\4) thithese                | Cope | 1   |
| 172 | Ajrues dn 1/4 " pn 20                        | cope | 2   |
| 173 | Ajrues 2 " pn 20                             | Cope | 10  |
| 174 | TI 250x2" pn 16                              | Cope | 1   |
| 175 | Fllanxha (Ø250)                              | Cope | 4   |
| 176 | Fllanxha (Ø225)                              | Cope | 4   |
| 177 | Fllanxha (Ø200)                              | Cope | 4   |
| 178 | Fllanxha (Ø140)                              | cope | 4   |
| 179 | Fllanxha (Ø110)                              | Cope | 4   |
| 180 | Fllanxha (Ø90)                               | Cope | 4   |
| 181 | Fllanxha (Ø75)                               | cope | 4   |
| 182 | Fllanxha (Ø63)                               | Cope | 4   |
| 183 | Xhunto cmontimi (Ø250)                       | cope | 4   |
| 184 | Xhunto cmontimi (Ø200)                       | cope | 4   |
| 185 | Xhunto cmontimi (Ø140)                       | cope | 4   |
| 186 | Xhunto cmontimi (Ø110)                       | cope | 4   |
| 187 | Xhunto cmontimi (Ø90)                        | cope | 4   |
| 188 | Xhunto cmontimi (Ø75)                        | cope | 4   |
| 189 | Xhunto cmontimi (Ø63)                        | cope | 4   |
| 190 | Xhunto cmontimi (Ø50)                        | cope | 4   |
| 191 | Bashkuese universale me diapazon 198mm-228mm | cope | 4   |
| 192 | Bashkuese universale me diapazon 138mm-168mm | cope | 4   |
| 193 | Bashkuese universale me diapazon 87mm-117mm  | cope | 4   |
| 194 | TI-32  | cope | 20  |
| 195 | TI-25  | cope | 20  |
| 196 | TI-20  | cope | 20  |
| 197 | TI-25x20                                     | Cope | 30  |
| 198 | TI 32x20                                     | cope | 20  |
| 199 | TI-32x25                                     | cope | 20  |
| 200 | TI-40x20                                     | Cope | 30  |
| 201 | TI-40x25                                     | cope | 100 |
| 202 | TI-40x32                                     | cope | 15  |
| 203 | TI-63x25                                     | Cope | 20  |
| 204 | TI-63x32                                     | Cope | 10  |
| 205 | TI-63x40                                     | cope | 10  |
| 206 | TI-63x50                                     | Cope | 10  |
| 207 | TI-63x2"                                     | cope | 10  |
| 208 | TI-50x40                                     | cope | 10  |
| 209 | TI-50x32                                     | cope | 10  |
| 210 | TI-50x25                                     | cope | 15  |
| 211 | TI-50x32 me fileto .M.                       | cope | 10  |
| 212 | TI-50x25me fileto .M.                        | cope | 10  |
| 213 | TI-50x20 me fileto .M.                       | cope | 10  |
| 214 | TI-50x1"me fileto .F.                        | cope | 10  |
| 215 | TI-50x3/4me fileto .F.                       | cope | 15  |

|     |                              |      |      |
|-----|------------------------------|------|------|
| 216 | TI-50x1/2 me fileto .F.      | cope | 15   |
| 217 | TI-40x32 me fileto .M.       | cope | 15   |
| 218 | TI-40x25 me fileto .M.       | cope | 15   |
| 219 | TI-40x3/4me fileto .F.       | cope | 15   |
| 220 | TI-40x1/2 me fileto .F.      | cope | 15   |
| 221 | TI-32x25me fileto .M.        | cope | 10   |
| 222 | TI-32x20 me fileto .M.       | cope | 10   |
| 223 | TI-32x3/4me fileto .F.       | cope | 10   |
| 224 | TI-32x1/2 me fileto .F.      | cope | 10   |
| 225 | TI-25x3/4 me fileto .F.      | cope | 15   |
| 226 | Reduksione 2-1-1/2 xing      | cope | 10   |
| 227 | Reduksione 2-1-1/4 xing      | cope | 10   |
| 228 | Reduksione 2-1 xing          | cope | 10   |
| 229 | Reduksione 2-3/4 xing        | cope | 10   |
| 230 | Reduksione 2-1/2 xing        | cope | 10   |
| 231 | Fasheta pp pn 16-160x2"F     | cope | 5    |
| 232 | TI 250 gize                  | cope | 1    |
| 233 | TI 200 GIZE                  | cope | 1    |
| 234 | Fasheta 110x2                | cope | 10   |
| 235 | TI 63                        | cope | 10   |
| 236 | TI 50                        | cope | 10   |
| 237 | TI 40                        | cope | 10   |
| 238 | Fasheta pp pn 16 -140x2"     | cope | 10   |
| 239 | Fasheta pp pn 16- 140x1 1/2" | cope | 10   |
| 240 | Fasheta pp pn 16-160x3"      | cope | 5    |
| 241 | Fasheta pp pn 16- 160x2"     | cope | 5    |
| 242 | Teflon i Madh                | cope | 100  |
| 243 | Fije Lini                    | tufe | 150  |
| 244 | Past                         | cope | 60   |
| 245 | Llamarina 2.2mm              | Kg   | 1000 |
| 246 | Dryn 63 mm                   | cope | 150  |
| 247 | Bashkuese PVC me gomine 250  | cope | 10   |
| 248 | Bashkuese PVC me gomine 110  | cope | 10   |
| 249 | Bashkuese PVC me gomine 90   | cope | 10   |
| 250 | Bashkuese PVC me gomine 75   | cope | 10   |
| 251 | Fasheta PVC metalike 250x2"  | cope | 5    |
| 252 | Fasheta PVC metalike 110x2"  | cope | 5    |
| 253 | Fasheta PVC metalike 90x2"   | cope | 5    |
| 254 | Pershtates 63x2"             | cope | 10   |
| 255 | Pershtates 50x2"             | cope | 10   |
| 256 | Pershtates 40x2"             | cope | 10   |
| 257 | Pershtates 32x1"             | cope | 15   |
| 258 | Pershtates 25x1"             | cope | 15   |
| 259 | Pershtates 25x3/4"           | cope | 50   |
| 260 | Pershtates 20x1/2"           | cope | 50   |

|     |                                      |      |      |
|-----|--------------------------------------|------|------|
| 261 | Mates uji mekanik dn 100 me fllanxhe | cope | 2    |
| 262 | Mates uji mekanik dn 80 me fllanxhe  | cope | 1    |
| 263 | Mates uji mekanik dn 65 me fllanxhe  | cope | 1    |
| 264 | Saracinesk dn-2" bronx me lev        | cope | 15   |
| 265 | Saracinesk dn-1" bronx me lev        | cope | 15   |
| 266 | Saracinesk dn-1/2" bronx me lev      | cope | 100  |
| 267 | Guaricione Ø125                      | cope | 2    |
| 268 | Guaricione Amiant 50                 | cope | 2    |
| 269 | Guaricione Amiant 200                | cope | 5    |
| 270 | Reduksion Ø160*90 25 bar             | cope | 6    |
| 271 | Fasheta pe pn-16 dn- 40* 1 1/2       | cope | 150  |
| 272 | Adaptor pe dn-80mm                   | cope | 20   |
| 273 | Kaseta matesi                        | cope | 100  |
| 274 | Bulona dhe dado rendeli 16           | cope | 100  |
| 275 | Bulona dhe dado rendeli 16*120       | cope | 100  |
| 276 | Bulona dhe dado rendeli 12*120       | cope | 100  |
| 277 | Bulona dhe dado rendeli 12*80        | cope | 155  |
| 278 | Bulona dhe dado rendeli 24*120       | cope | 100  |
| 279 | Prizhonier 20/1ml                    | cope | 1    |
| 280 | Prizhonier 16/1ml                    | cope | 2    |
| 281 | Prizhonier 14/1ml                    | cope | 3    |
| 282 | Kapak pusete                         | cope | 80   |
| 283 | Tub Korrogato Fi110                  | ML   | 102  |
| 284 | Tub Korrogato Fi 200                 | ML   | 600  |
| 285 | Tub Korrogato Fi 250                 | ML   | 400  |
| 286 | Tub Korrogato Fi 315                 | ML   | 400  |
| 287 | Tub PE100 RC DN180 PN16              | ML   | 10   |
| 288 | Tub PE100RC DN125 PN16               | ML   | 500  |
| 289 | Tub PE100RC DN100 PN16               | ML   | 1500 |
| 290 | Tub PE100RC DN75 PN16                | ML   | 500  |
| 291 | Tub PE100RC DN63 PN 16               | ML   | 500  |
| 292 | Tub PE100RC DN25 PN 16               | ML   | 3000 |
| 293 | Brryla elektro DN 180/125            | cope | 2    |
| 294 | Reduksion Elektro dimension 180/125  | cope | 2    |
| 295 | Reduksion Elektro dimension 125/110  | cope | 2    |
| 296 | Reduksion Elektro dimension 110/75   | cope | 2    |
| 297 | Reduksione Elektro dimension 75/63   | cope | 2    |
| 298 | Elektromanikota DN 180 PN 16         | cope | 10   |
| 299 | Elektromanikota DN125 PN16           | cope | 20   |
| 300 | Elektromanikot DN110 PN16            | cope | 10   |
| 301 | Elektromanikot DN 75 PN16            | cope | 10   |
| 302 | Elektromanikot DN63 PN16             | cope | 10   |
| 303 | Saracineska DN200 me fllanxhe PN16   | cope | 1    |
| 304 | Fllanxha DN180 PN16                  | cope | 2    |
| 305 | Adaptor DN180 PN16                   | cope | 2    |

---

|     |                               |      |    |
|-----|-------------------------------|------|----|
| 306 | TI Elektro PE100RC DN110 PN16 | cope | 2  |
| 307 | Fasheta DN63/25               | cope | 10 |
| 308 | Fasheta dn 110/25             | cope | 15 |
| 309 | Fasheta dn 125/25             | cope | 10 |
| 310 | Brryl dn 25                   | cope | 60 |
| 311 | Saracineska DN25              | cope | 30 |
| 313 | Kundraalvula dn25             | cope | 30 |
| 314 | Bashkues dn 25 mashkull       | cope | 30 |

Afatet e lëvrimit: Sipas kërkeses të **Autoritetit Kontraktues**.

---

## Shtojca 7

[Shtojcë për t'u plotësuar nga Autoriteti/Enti Kontraktor]

### FORMULAR I I KRITEREVE TË PËRZGJEDHJES/KUALIFIKIMIT

#### 1. KRITERET E PËRGJITHSHME TË PËRZGJEDHJES/ KUALIFIKIMIT

Ofertuesi deklaron se:

- a) është i regjistruar në regjistrin tregtar sipas legjislacionit të vendit ku ushtron aktivitetin, ose sipas legjislacionit të posaçëm në rastin e një organizate jofitimprurëse, ka në fushën e veprimtarisë objektin e prokurimit, dhe ka statusin aktiv;
- b) nuk është në proces falimentimi (status aktiv);
- c) nuk është dënuar për ndonjë vepër penale, në përputhje me nenin 76/1 të LPP-së;
- ç) personi (personat) që veprojnë si anëtar i organit administrativ, drejtori ose mbikëqyrësi, aksioneri ose ortaku, oseqë ka fuqi përfaqësuese, vendimmarrëse ose kontrolluese brenda Operatorit Ekonomik, nuk është i dënuar ose nuk ka qenë i dënuar nga një vendimi i gjykatës i formës së prerë për çdo vepër penale, të përcaktuar në nenin 76/1 të LPP-së;
- d) nuk është dënuar me vendim gjyqësor të formës së prerë në lidhje me veprimtarinë profesionale; dh nuk ka pagesa pashlyera të taksave dhe kontributeve të sigurimeve shoqërore, ose ndodhet në një prej kushteve të parashikuara në nenin 76/2 të LPP-së;
- e) ka paguar energjinë elektrike dhe plotëson kërkesat që burojnë nga legjislacioni në fuqi. Ky informacion kërkohet për Operatorët Ekonomikë, të cilët operojnë në territorin e Republikës së Shqipërisë.
- f) nuk është në kushtet e konfliktit të interesit, sipas legjislacionit në fuqi;
- g) ushtron veprimtarinë në përputhje me legjislacionin përkatës mjedisor, social dhe të punës;
- gj) ka paraqitur një Ofertë të pavarur, sipas kërkesave të legjislacionit në fuqi;
- h) kryen aktivitetin në përputhje me kërkesat e legjislacionit në fuqi.
- i) nuk ka në cilësinë e anëtarit të organit të administrimit, drejtues ose mbikëqyrës i atij, aksionar ose ortak, ose me kompetenca përfaqësuese, vendimmarrjeje ose kontrolluese brenda tij persona të cilët janë/kanë qenë në këtë cilësi në një operator ekonomik të përjashtuar nga e drejta për të përfituar fonde publike, me vendim të Agjencisë së Prokurimit Publik, gjatë kohës që ky vendim është në fuqi.

Nëse gjuha e përdorur në procedurë është gjuha shqipe, atëherë dokumentet e gjuhës së huaj duhet të shoqërohen nga një përkthim i noterizuar në shqip.

Këto kritere duhet të përmbushen me paraqitjen e Formularit Përmbledhës të Vetëdeklarimit të operatorit ekonomik në ditën e hapjes së Ofertës, sipas Shtojcës 8.

Në rast bashkimi të operatorëve ekonomikë, secili anëtar i grupit duhet të paraqesë Vetëdeklarimin e lartpërmendur.

Në rast se operatori ekonomik ofertues do të mbështetet në kapacitetet e subjekteve të tjera, Vetëdeklarimi i lartpërmendur duhet të paraqitet edhe nga subjekti mbështetës.

---

## **Kriteret e Përgjithshme të Pranimit nuk duhet të ndryshohen nga Autoritetet/Entet Kontraktore.**

Në çdo rast, Autoriteti/EntiKontraktor ka të drejtë të kryejë verifikimet e nevojshme për vërtetësinë e informacionit të deklaruar nga Operatori Ekonomik, për sa më sipër.

Nëse oferta paraqitet nga një bashkim Operatorësh Ekonomikë, do të paraqitet :

- Marrëveshje bashkëpunimi ndërmjet Operatorëve Ekonomikë, ku caktohet përfaqësuesi, përqindja e pjesëmarrjes në bashkm, dhe elementët që merr përsipër të realizojë secili prej anëtarëve të bashkimit.
- Nëse, një operator ekonomik dëshiron të mbështetet në kapacitetet e subjekteve të tjera, ai i vërteton autoritetit ose entit kontraktor se do të ketë në dispozicion burimet e nevojshme, duke dorëzuar një angazhim me shkrim të këtyre subjekteve për këtë qëllim.

## **2. KRITERET E VEÇANTA TË KUALIFIKIMIT**

### **1. Ofertuesi duhet të paraqesë:**

a. *Formularin Përmbledhës të Vetëdeklarimit, sipas shtojcës 8*

b. *Sigurimin e Ofertës, sipas Shtojcës 3;*

### **2. Ofertuesi duhet të paraqesë:**

#### **2.1. Kapaciteti profesional i operatorëve ekonomikë:**

Sipas përcaktimeve të bëra në Shtojcën 7 të DST-ve (**Kriteret e Përgjithshme të Përzgjedhjes/ Kualifikimit**).

**2.1.1** Të jetë qartësisht e specifikuar në QKB, se objekti I veprimtarisë së operatorit ekonomik është injëjtë ose “ekuivalent” me objektin e prokurimit.

#### **➤ 2.2 Kapaciteti ekonomik dhe financiar:**

**2.2.1** Për të provuar kapacitetet financiare dhe ekonomike, operatorët ekonomikë duhet të paraqesin vërtetim për xhiron vjetore për 3 (tre) vitet e fundit financiare (**2021-2022-2023**), **ku vlera mesatare e secilës, të jetë jo më e vogël se 40% e vleres se llogaritur te kontrates.**

**2.2.2** Kopje të vërtetuar të bilanceve për vitet (**2021-2022-2023**) të paraqitur dhe konfirmuar pranë autoriteteve përkatëse me nënshkrim dhe vulë si dhe të shoqëruara me Akt Ekspertizën e Ekspertit Kontabël të Autorizuar, vetëm në rastin kur janë në kushtet e përcaktimeve të Ligjit nr.25/2018 “*Për kontabilitetin dhe pasqyrat financiare*”, ku bilancet e tre viteteve të njëpasnjëshme, nuk duhet të kenë raport negativ ndërmjet aktivitetit dhe pasivit, të konfirmuar nga administrata tatimore.

**2.2.3** Vërtetim për shlyerjen e taksave dhe tarifave vendore të parashikuara nga Pushteti Vendor për vitin **2023**, prane njesive vendore ku operatori ekonomik ushtron apo ka ushtruar aktivitetin, sipas ekstraktit të QKB, në përputhje me legjislacionin në fuqi. Në rastet e

---

bashkimit të operatorëve ekonomikë, çdo anëtar i grupit duhet të dorëzojë vërtetimin lëshuar nga Autoriteti përkatës.

### ➤ **2.3 Kapaciteti Teknik:**

**2.3.1** Operatori Ekonomik duhet të paraqesë dëshmi për furnizimet e mëparshme të ngjashme, të kryera gjatë tre viteve të fundit (2021-2022-2023) nga data e shpalljes së njoftimit të kontratës, vlera totale e të cilave duhet të jetë **jo më e vogël se 40% e vlerës së përlogaritur të kontratës që prokurohet**, të realizuar gjatë ketyre tre viteve.

Për të vërtetuar përvojën e mëparshme të ngjashme, operatorët ekonomikë duhet të paraqesin dëshmitë e mëposhtme:

- a) për përvojën e mëparshme të realizuar me sektorin publik, operatori ekonomik duhet të paraqesë vërtetime të lëshuara nga një ent publik për përmbushjen me sukses të kontratës, ku të shënohen vlera, afati i përfundimit të kontratës ose/dhe fatura tatimore të shitjes, të plotësuara sipas kërkesave të legjislacionit në fuqi, ku shënohen datat, shumat dhe sasi të mallrave të furnizuara,
- b) për përvojën e mëparshme të realizuar me sektorin privat, operatori ekonomik duhet të paraqesë fatura tatimore të shitjes, të plotësuara sipas kërkesave të legjislacionit në fuqi, dhe të deklaruara në organet tatimore, ku shënohen datat, shumat dhe sasi të mallrave të furnizuara.

**2.3.2** OE ofertues duhet të paraqesë **Autorizim Prodhuesi** ose **distributor zyrtar** për mallrat object prokurimi. Në rast paraqitje të autorizimit nga distributori i autorizuar, operatori ekonomik duhet të provojë me dokument, lidhjen midis prodhuesit dhe distributorit zyrtar.

Autorizimi duhet të përmbajë të dhëna të plota të prodhuesit si: telefon, fax, e-mail, website, kjo e nevojshme për Autoritetin Kontraktor në rast verifikimi nga ana e tij.

**2.3.3** Operatori Ekonomik duhet të paraqesë çertifikatë **DVGW / WRAS ose ekuivalente**, të aprovimit për përdorimin e ujit të pijshëm për të gjithë mallrat që kanë kontakt me ujin e pijshëm, të lëshuar nga një trup i çertifikuar ndërkombëtar apo kombëtar.

**2.3.4** Operatorët Ekonomik në momentin e hapjes së ofertave, duhet të paraqesin nganjë mostër për të gjithë artikujt/zërat preventiv.

Dorëzimi i mostrave, të bëhet pranë Shoqërisë Rajonale Ujësjellës-Kanalizime Lushnje Sh.A.

**Data e dorëzimit të mostrave të jetë data e hapjes së ofertave data 18/03/2024, deri në orën 10:30** Mostrat e dorëzuara jashtë këtij afati, nuk do të pranohen nga AK.

- *Së bashku me mostrat ofertuesi duhet të japë edhe një shkresë të vulosur dhe firmosur ku të listohen mostrat që ndodhen në kuti.*

Mos-dorëzimi i mostrave në momentin e hapjes së ofertave ose mospërputhja e mallrave të ofruara me mostrat e paraqitura, është kusht për skualifikim. Nëse ka mungesa motrash

---

për artikuj të veçantë, atëherë oferta do të quhet jo e rregullt dhe rrjedhimisht do të skualifikohet.

**2.3.5** Operatori ekonomik duhet të paraqesë **Katalogun e prodhuesit** të mallrave, ku të vërtetohet përputhjen e plotë të mallrave që ofron me specifikimet teknike të kërkuara.

Katalogu duhet të ketë të detajuar specifikimet teknike të mallrave që do të ofrohen, ku të vërtetohet që mallrat e ofruar, plotësojnë specifikimet teknike të kërkuara. **Pjesët e katalogut ku tregohen specifikimet teknike, të jenë të përkthyer në shqip dhe të noterizuara.**

**2.3.6** Ofertuesi duhet të paraqesë dokumentin e titulluar **Ofertë Teknike** i paraqitur nga AK në formën e një table (pjesë e dokumentacionit të specifikimeve teknike), kërkesat e të cilit duhet të plotësohen rigorozisht nga Ofertuesi për të gjithë listën e artikujve që kërkohen. Dokumenti Oferte Teknike duhet të përmbajë të dhënat si më poshtë:

| Nr.iartikullit | Emërtimiartikullit | Emri i kompanisë prodhuese | Emri ikatalogut | Kodi i artikullit ose nr.i Faqes në katalog ose dok. e noterizuar | Shënim |
|----------------|--------------------|----------------------------|-----------------|---|--------|
|                |                    |                            |                 |   |        |

**2.3.7** Operatori ekonomik duhet të dorëzojë një **Deklaratë që merr përsipër transportin** dhe lëvrimin e mallrave drejt ambjenteve magazinuese të Autoritetit Kontraktor.

**2.3.8** Operatori ekonomik, për matësat e ujit duhet të paraqesë **Çertifikatën MID** ose ekuivalente të vlefshme gjatë kohës së zhvillimit të procedurës së prokurimit.

**.Të gjitha dokumentet duhet të jenë origjinale ose kopje të noterizuara. Rastet e mosparaqitjes së një dokumenti, ose dokumente false dhe të pasakta, konsiderohen kushte për skualifikim.**

**Të gjitha dokumentet duhet të jenë origjinale ose kopje të noterizuara.**

**Rastet e mosparaqitjes së një dokumenti, ose dokumente false dhe të pasakta, konsiderohen kushte për skualifikim.**



(Shtojcë për tu paraqitur nga operatori ekonomik)

**FORMULARI PËRMBLEDHËS I VETËDEKLARIMIT**

I. Unë i nënshkruari \_\_\_\_\_ në cilësinë e \_\_\_\_\_ të operatorit ekonomik \_\_\_\_\_ deklaroj nën përgjegjësinë time të plotë që:

**A. Pjesa I: Informacion në lidhje me Operatorin Ekonomik**

| Identifikimi   | Përgjigja    |
|--|--------------|
| Emri i operatorit ekonomik:<br>(Ju lutemi renditni të gjithë operatorët ekonomikë nëse jeni një BOE. Ju lutemi tregoni rolin e operatorit ekonomik në BOE) | -----        |
| Numri NIPT/et:   | -----        |
| Adresa postare:<br>Qyteti / qyteti; Kodi postar  | -----        |
| Përfaqësuesi (emri):   | -----        |
| Telefoni:  | -----        |
| E-mail:  | -----<br>--- |

**B: DEKLARATË**

**Për nënkontraktorët dhe subjektet në kapacitetet, e të cilave do të mbështetet Operatori Ekonomik (nëse është e zbatueshme)**

|   |
|---|
| Në cilësinë e operatorit ekonomik, deklaroj nën përgjegjësinë time të plotë se: <ul style="list-style-type: none"> <li><b>Informacione për nënkontraktorin</b></li> </ul> |
|---|

| Emri i nënkontraktorit të propozuar | NIPT – i | Përqindja e nënkontraktimit | Mallrat/ shërbimet e lidhura me to për t'u nënkontraktuar |
|-------------------------------------|----------|-----------------------------|---|
|                                     |          |                             |   |
|                                     |          |                             |   |
|                                     |          |                             |   |

- Informacion mbi subjektet mbi kapacitetin, e të cilëve do të mbështetet operatori ekonomik

| Emri (at) e subjekteve | NIPT-i | Lloji i kapacitetit për të cilin do të mbështetet operatori ekonomik | Specifiko konkretisht kapacitetin/et |
|------------------------|--------|--|--------------------------------------|
|                        |        |  |                                      |
|                        |        |  |                                      |
|                        |        |  |                                      |

## Pjesa II: Shkaqet e përjashtimit

### A: DEKLARATA PËR PËRMBUSHJEN E KRITEREVE TË PËRGJITHSHME TË KUALIFIKIMIT

| Deklarata  |
|--|
| <p>Operatori ekonomik është i regjistruar në regjistrin tregtar sipas legjislacionit të vendit ku ushtron aktivitetin, ose sipas legjislacionit të posaçëm në rastin e një organizate jofitimprurëse, ka në fushën e veprimtarisë objektin e prokurimit, dhe ka statusin aktiv.</p> <p><i>Sqarime nëse vlerësohet e nevojshme</i> _____</p>                                |
| <p>Operatori ekonomik nuk është dënuar për ndonjë nga veprat penale të parashikuara në nenin 76/1 të LPP-së ose ka qenë i dënuar dhe ka kaluar një periudhë 5-vjeçare nga data e ekzekutimit të dënimit, nëse nuk është përcaktuar një periudhë tjetër nga gjykata, sipas parashikimeve të nenit 76 të LPP-së.</p> <p><i>Sqarime nëse vlerësohet e nevojshme</i> _____</p> |

Personi / personat në cilësinë e anëtarit të organit administrativ, drejtorit ose mbikëqyrësit, si aksionar ose si ortak, ka ose kompetenca përfaqësuese, vendimmarrëse ose kontrolluese brenda operatorit ekonomik, si më poshtë:

etj.

nuk janë të dënuar me vendim gjyqësor të formës së prerë për ndonjë nga veprat penale të përcaktuara në nenin 76/1 të LPP-së ose kanë qenë të dënuar dhe ka kaluar një periudhë 5-vjeçare nga data e ekzekutimit të dënimit, nëse nuk është përcaktuar një periudhë tjetër nga gjykata, sipas parashikimeve të nenit 76 të LPP-së, etj.

*Sqarime nëse vlerësohet e nevojshme* \_\_\_\_\_

Operatori ekonomik nuk është dënuar me vendim gjyqësor të formës së prerë për vepra që lidhen me veprimtarinë profesionale.

*Sqarime nëse vlerësohet e nevojshme* \_\_\_\_\_

Operatori ekonomik nuk është në proces falimentimi (statusi aktiv).

*Sqarime nëse vlerësohet e nevojshme* \_\_\_\_\_

Operatori ekonomik ka paguar të gjitha detyrimet e energjisë elektrike, për të gjitha adresat e ushtrimit të aktivitetit, sipas legjislacionit përkatës në fuqi.

Ky informacion kërkohet për operatorët ekonomikë, të cilët operojnë në territorin e Republikës së Shqipërisë.

*Sqarime nëse vlerësohet e nevojshme*

Operatori Ekonomik ka paguar të gjitha detyrimet për taksat dhe kontributet e sigurimeve shoqërore, sipas legjislacionit në fuqi, ose ndodhet në një nga rastet e parashikuara në nenin 76/2 të LPP-së

*Sqarime nëse vlerësohet e nevojshme* \_\_\_\_\_

Operatori ekonomik ushtron aktivitetin e tij në zbatimin e kërkesave ligjore në fuqi.

*Sqarime nëse vlerësohet e nevojshme*

Operatori ekonomik nuk është në listën e operatorëve ekonomikë të ndaluar për të fituar kontrata publike në përputhje me nenin 78 të LPP-së.

Operatori ekonomik nuk ka në cilësinë e anëtarit të organit të administrimit, drejtues ose mbikëqyrës i atij, aksionar ose ortak, ose me kompetenca përfaqësuese, vendimmarrjeje ose kontrolluese brenda tij persona të cilët janë /kanë qenë në këtë cilësi në një operator ekonomik të përjashtuar nga e drejta për të përfituar fonde publike, me vendim të Agjencisë së Prokurimit Publik, gjatë kohës që ky vendim është në fuqi.

*Sqarime nëse vlerësohet e nevojshme* \_\_\_\_\_

## B: DEKLARATA

### Për Dorëzimin e Ofertave të Pavarura

Ne cilësinë e përfaqësuesit të operatorit ekonomik, në mbështetje të Ligjit Nr. 162, datë 23.12.2020 “Për prokurimin publik”, si dhe në mbështetje të Ligjit Nr. 9121/2003 “Për mbrojtjen e konkurrencës”, bëj këtë deklaram dhe garantoj se, deklaratat e mëposhtme janë të vërteta dhe të plota në çdo aspekt:

1. Unë kam lexuar dhe kuptuar përmbajtjen e kësaj Deklarate;
2. Unë kuptoj që oferta e paraqitur do të s’kualifikohet dhe/ose përjashtohet nga fitimi i kontratave publike, nëse kjo Deklaratë vërtetohet se nuk është e plotë dhe / ose e saktë në çdo aspekt;
3. Unë jam i autorizuar nga Ofertuesi të firmos këtë Deklaratë dhe të paraqes ofertë në interes të Ofertuesit;
4. Çdo person, firma e të cilit shfaqet në dokumentacionin e ofertës, është i autorizuar nga Ofertuesi për të përgatitur dhe për të nënshkruar ofertën në interes të Ofertuesit;
5. Për qëllim të kësaj deklarate dhe ofertës së paraqitur, unë kuptoj që fjala “konkurrentë” nënkupton çdo operator tjetër ekonomik, të ndryshëm nga Ofertuesi, të paraqitur ose jo si bashkim operatorësh ekonomik, që:
  - a) paraqesin një ofertë në përgjigje të Njoftimit të Kontratës dhe/ose të Ftesës për Ofertë, të bërë nga Autoriteti Kontraktor;
  - b) është një ofertues i mundshëm, i cili bazuar në kualifikimin, aftësitë ose përvojat e tij, mundet të dorëzojë një ofertë në përgjigje, të Njoftimit të Kontratës dhe/ose të Ftesës për Ofertë.
6. Ofertuesi deklaron se: (kliko një nga alternativat e mëposhtme):
  - a) Ofertuesi ka përgatitur ofertën e tij në mënyrë të pavarur, pa u konsultuar, pa komunikuar dhe pa bërë marrëveshje apo pa rënë dakord me asnjë konkurrent tjetër;
  - b) Ofertuesi është konsultuar, ka komunikuar, ka bërë marrëveshje me një ose më shumë konkurrentë në lidhje me këtë procedurë prokurimi. Ofertuesi deklaron se në dokumentet bashkangjitur, në detajet e kësaj oferte, janë përfshirë emrat e konkurrentëve, natyra dhe shkaqet e konsultimit, komunikimit, marrëveshjes apo angazhimit (rasti i bashkimit të operatorëve ekonomikë ose nënkontraktimit).
7. Në veçanti, pa kufizuar paragrafët 6. a) dhe 6. b), të përmendur më lart, nuk ka pasur konsultime, komunikime, kontratë apo marrëveshje me ndonjë konkurrent në lidhje me:
  - a) çmimet ;
  - b) metodat, faktorët ose formulat e përdorura për llogaritjen e çmimit;
  - c) qëllimin apo vendimin për të paraqitur apo jo një ofertë; ose,
  - d) paraqitjen e një oferte që nuk i plotëson specifikimet e kërkesës për ofertë.
8. Përveç kësaj, nuk ka pasur konsultime, komunikime, marrëveshje apo kontrata me ndonjë konkurrent në lidhje me cilësinë, sasinë, specifikimet apo dërgesa të veçanta të produkteve apo shërbimeve të cilat lidhen me prokurimin në fjalë, përveç se kur janë deklaruar sipas paragrafit të mësipërm 6. b).
9. Kushtet e ofertës nuk u janë bërë të njohura dhe as nuk do t’u bëhen të njohura me qëllim nga Ofertuesi konkurrentëve të tjerë, në çdo mënyrë qoftë, para datës dhe kohës së hapjes zyrtare të ofertave, shpalljes fitues dhe lidhjes së kontratës, vetëm nëse kërkohet me ligj ose nëse deklarohen në mënyrë specifike sipas paragrafit 6.b).

## C: DEKLARATA

### Mbi Konfliktin e Interesit

| Deklarata  |
|--|
| <p>Në cilësinë e operatorit ekonomik, ne deklarojmë se jemi të vetëdijshëm për sa vijon:</p> <p>Konflikti i interesit është një situatë e konfliktit midis detyrës publike dhe interesit privat të një zyrtari, në të cilën ai / ajo ka interesa private direkte ose indirekte që ndikojnë, ose që mund të ndikojë ose që duket se ndikojnë në kryerjen e padrejtë të detyrave dhe detyrimeve publike.</p>   |
| <p>Në përputhje me nenin 21, paragrafi 1, Ligji Nr. 9367, datë 07.04.2005, kategoritë e zyrtarëve siç parashikohen në Kapitullin III, Seksioni II, që janë absolutisht të ndaluara të përfitojnë drejtpërdrejt ose indirekt nga nënshkrimi i kontratave midis një pale dhe institucionit publik janë:</p> <ul style="list-style-type: none"><li>- Presidenti i Republikës, Kryeministri, Zëvendës Kryeministri, Ministrat, ose Zëvendësministrat, Deputetët, Gjyqtarët e Gjykatës Kushtetuese, Gjyqtarët e Gjykatës së Lartë, Kreu i Kontrollit të Lartë të Shtetit, Prokurori i Përgjithshëm, Gjyqtarët dhe Prokurorët në nivelin e Gjykatës së Shkallës së Parë dhe Gjykatës së Apelit, Avokati i Popullit, Anëtarët e Komisionit Qendror të Zgjedhjeve, Anëtarët e Këshillit të Lartë të Drejtësisë, Inspektori i Përgjithshëm i Inspektoratit të Lartë të Deklarimit dhe Kontrollit të Pasurive dhe Konfliktit të Interesit, Anëtarët e Enteve Rregullatore (Këshilli Mbikëqyrës i Bankës së Shqipërisë, përfshirë Guvernatorin dhe Zëvendësguvernatorin; konkurrenca; telekomunikacioni; energjia elektrike; furnizimi me ujë; sigurimi; bonot; autoritetet e medias), sekretarët e përgjithshëm të institucioneve qendrore si dhe çdo zyrtar publik në çdo institucion publik pozicioni i të cilit është i barabartë me atë të Drejtorit i Përgjithshëm, drejtuesit e organeve të administratës publike që nuk janë pjesë e shërbimit civil.</li></ul> <p>Për nëpunësit civilë të nivelit të mesëm, sipas nenit 31 dhe zyrtarët sipas nenit 32 të kreut III, seksionit 2 të këtij ligji, ndalimi në paragrafin 1 të këtij neni, për shkak të interesave private të zyrtarit, siç përcaktohet këtu të zbatohet vetëm në rast të lidhjes së kontratave brenda fushës dhe territorit të institucionit dhe juridiksionit të institucionit, ku punon zyrtari. Ky ndalim do të zbatohet edhe kur pala në kontratë është një institucion varësie.</p> <p>Kur zyrtari është kryetar bashkie ose nënkryetar i një bashkie ose komune, ose kryetar i një këshilli rajonal, anëtar i këshillit përkatës, ose një zyrtar i lartë i menaxhimit të një njësie të qeverisjes vendore, ndalimi për shkak të interesave private të zyrtarit, specifikuar këtu, do të zbatohet vetëm në rastin e lidhjes së kontratave, nëse ka, me bashkinë, komunën ose rajonin ku zyrtari ushtron një detyrë të tillë. Ky ndalim do të zbatohet gjithashtu kur pala në kontratë është një institucion publik në varësi të kësaj njësie (neni 21, paragrafi 2, Ligji Nr. 9367, datë 07.04.2005).</p> <p>Ndalimet e parashikuara në nenin 21, paragrafët 1, 2 të Ligjit Nr. 9367, datë 07.04.2005, me përjashtimet përkatëse, do të zbatohen në të njëjtën masë edhe për personat e lidhur me zyrtarin, d.m.th. <b>bashkëshortin, bashkëjetuesin, fëmijët madhorë e prindërit e zyrtarit dhe të bashkëshortit dhe bashkëjetuesit.</b></p> |
| <p>Unë jam në dijeni të kërkesave dhe ndalimeve të parashikuara në Ligjin Nr. 9367, datë 07.04.2005 "Për Parandalimin e Konfliktit të Interesit në Ushtrimin e Funkcioneve Publike", të ndryshuar, dhe aktet nënligjore të miratuara në bazë të tij nga Inspektorati i Lartë i Deklarimit dhe Kontrolli i Pasurive, si dhe Ligjin Nr. 162/2020, datë 23.12.2020 "Për Prokurimin Publik".</p> <p>Në përputhje me to, unë deklaroj këtu se asnjë zyrtar publik, siç përcaktohet në Kapitullin III, Seksioni II të Ligjit Nr. 9367, datë 07.04.2005, dhe në këtë deklaratë, nuk ka ndonjë interes privat, direkt ose indirekt, me personin juridik që unë përfaqësoj këtu.</p>  |

## D: DEKLARATA

### Për zbatimin e dispozitave ligjore në marrëdhëniet e punës

| Deklarata  |
|--|
| Në cilësinë e operatorit ekonomik, deklaroj nën përgjegjësinë time të plotë se:  |
| <ul style="list-style-type: none"><li>Operatori ekonomik _____ garanton mbrojtjen e të drejtës së punësimit dhe profesionit nga çdo formë diskriminimi, të parashikuar nga legjislacioni i punës në fuqi.</li><li>Operatori ekonomik _____ lidh me punëmarrësit kontratat përkatëse të punës dhe garanton masat në drejtim të sigurisë dhe shëndetit në punë për të Gjithë dhe, në mënyrë të veçantë, për grupet e rrezikuara, bazuar në legjislacionin e punës në fuqi.</li><li>Operatori ekonomik _____ nuk ka masë Ligjore në fuqi, të vendosur nga Inspektoriati Shtetëror i Punës dhe Shërbimeve Shoqërore (ISHPSHSH). Në rastet kur janë konstatuar shkelje ligjore, operatori ekonomik ka marrë masat e nevojshme për adresimin e tyre, brenda afateve të përcaktuara nga ISHPSHSH.</li></ul> |
| <i>Sqarime nëse vlerësohet e nevojshme _____</i>   |

## Pjesa III Kriteret e Përzgjedhjes/Kualifikimit

### A: DEKLARATË

#### Në përputhje me specifikimet teknike dhe grafikun e realizimit të objektit të kontratës:

| Deklarata  | Përgjigje     |
|--|---------------|
| Në cilësinë e operatorit ekonomik, ne deklarojmë se plotësojmë të gjitha specifikimet teknike, siç udhëzohet në dokumentet e tenderit, dhe këtë e provojmë përmes certifikatave dhe dokumenteve të paraqitura me këtë deklaratë (nëse kërkohet nga Autoriteti/Enti Kontraktor), dhe marrim përsipër të realizojmë objektin në përputhje me Listën e mallrave dhe grafikun e lëvrimit të përcaktuar nga Autoriteti/Enti kontraktor. | Po [ ] Jo [ ] |

### B: DEKLARATË

#### Për disponimin e punonjësve dhe makinerive të nevojshme (nëse kërkohen)

| Deklarata   | Përgjigje                        |
|---|----------------------------------|
| Në cilësinë e operatorit ekonomik, deklaroj nën përgjegjësinë time të plotë se: | <u>Punonjës</u><br>Po [ ] Jo [ ] |

|  |   |
|--|---|
| <p>Unë kam punonjësit e nevojshëm si dhe mjetet dhe makineritë për ekzekutimin e kontratës, siç përcaktohet në dokumentet e tenderit, dhe e vërtetoj këtë me dokumentacionin përkatës, të cilin do ta paraqes në kopje origjinale ose të noterizuar nëse fitoj, ose nëse më kërkohen sqarime nga autoriteti/enti kontraktor.</p> | <p>Nëse, po, numri i punonjësve:</p> <hr/> <p>Profili i punonjësve</p> <hr/> <p><u>Makineri e mjete</u></p> <p>Po [ ] Jo [ ]</p> <p>Nëse po, të listohen me të dhënat konkrete:</p> <hr/> |
| <p><b>Emri, Mbiemri</b> _____</p> <p><b>Firma</b> _____</p> <p><b>Vula</b> _____</p> <p><b>Data e dorëzimit të deklaratës</b> _____</p>  |   |

**Ju lutemi sigurohuni që:**

- Secili pjesëmarrës i renditur në një bashkim operatorësh ekonomikë të paraqesë një Formular të veçantë të Vetëdeklarimit.
- Në rast se, operatori ekonomik ofertues do të mbështetet në kapacitetet e subjekteve të tjera, një Formular i veçantë i Vetëdeklarimit duhet të paraqitet edhe nga subjekti mbështetës.
- Çdo vetdeklarim i pavërtetë/pasaktë nga ana e operatorëve ekonomikë jo vetëm që përbën shkak për skualifikimin nga procedura konkrete, por përbën shkak edhe për përjashtimin e tyre nga e drejta për të fituar kontrata publike deri në 3 vjet, sipas parashikimeve të ligjit për prokurimin publik.
- Operatorët ekonomikë që ofertojnë në procedurat e prokurimit të vetdeklarojnë në çdo rast informacionin e saktë që i korrespondon gjendjes së tyre faktike.

Në çdo rast, autoriteti/enti kontraktor ka të drejtë të kryejë verifikimet e nevojshme për vërtetësinë e informacionit të deklaruar nga operatori ekonomik për sa më sipër.

- *Në çdo rast, përpara publikimit të njoftimit të fituesit paraprak dhe nisjes së afateve të ankimit, autoriteti/enti kontraktor duhet t'i kërkojë ofertuesit fitues që të dorëzojë dokumentet provuese për vetëdeklarimet në formularin përmbledhës të vetëdeklarimit, si dhe dokumentet e paraqitura si pjesë e ofertës në rrugë elektronike. Këto dokumente duhet të paraqiten në origjinal ose në kopje të njësuara me origjinalin.*
- *Informacioni i pasqyruar në formularin e vetëdeklarimit, i cili gjendet në një bazë të dhënash, ku autoriteti/enti kontraktor mund të aksesojë direkt këtë informacion dhe /ose dokumentin, duhet të shoqërohet me adresën përkatëse për këtë bazë të dhënash.*





---

## Shtojca 9

### Formulari i Njoftimit të Skualifikimit<sup>2</sup>

[Vendndodhja dhe data]

[Emri dhe adresa e Autoritetit/Entit Kontraktor]

[Adresa e Ofertuesit]

I nderuar, Z. / Znj. <Emri i kontaktit >

Ju falënderojmë për pjesëmarrjen tuaj në procedurën e sipërpërmendur të prokurimit publik. Procedura u zhvillua në përputhje me Ligjin Nr. 162/2020 “Për Prokurimin Publik”.

Oferta juaj u vlerësua me kujdes në bazë të kushteve dhe kërkesave të përcaktuara në Njoftimin e Kontratës dhe dosjen e ofertës. Me keqardhje ju informojmë se jeni skualifikuar pasi oferta e paraqitur nga ju është refuzuar për arsyen (et) e mëposhtme:

---

---

---

---

Nëse mendoni se autoriteti/enti kontraktor ka shkelur LPP-në ose RPP-në gjatë procedurës së prokurimit publik, ju keni të drejtë të inicioni një procedurë rishikimi pas publikimit të njoftimit të fituesit sipas parashikimeve të Kapitullin XIV të Ligjit të Prokurimit Publik.

Megjithëse nuk mund t'i përdorim shërbimet tuaja në këtë rast, ne besojmë se do të mbeteni të interesuar për iniciativat tona të prokurimit.

Me respekt,

**Titullari i Autoritetit/Entit Kontraktor**

---

<sup>2</sup>Ky njoftim do të përdoret në rastin e procedurave të prokurimit të zhvilluara në rrugë shkresore

---

## Shtojca 10

[Shtojcë për tu plotësuar nga Autoriteti/Enti Kontraktor]

### FORMULARI I NJOFTIMIT TË FITUESIT (PARAPRAK)

[Data]

Drejtuar: [Emri dhe adresa e Ofertuesit fitues]

Procedura e prokurimit/lotit:

Numri i procedurës / referenca e Lotit: Përshkrimi i shkurtër i kontratës: [Objekti, sasi dhe kohëzgjatja e kontratës]

Publikimet e mëparshme (nëse është rasti): Buletini i Njoftimeve Publike [Data] [Numri]

Kriteret e përzgjedhjes së fituesit:

oferta ekonomikisht më e favorshme bazuar në kosto

oferta ekonomikisht më e favorshme bazuar në çmim

Me anë të këtij Njoftimi ju informojmë se, në këtë procedurë kanë marrë pjesë Ofertuesit e mëposhtëm me këto vlera përkatëse të ofruara:

1. \_\_\_\_\_

Emri i plotë i shoqërisë

Numri i NIPT-t

Vlera

(e shprehur në shifra dhe fjalë)

2. \_\_\_\_\_

Emri i plotë i shoqërisë

Numri i NIPT-it

Vlera

(e shprehur në shifra dhe fjalë)

Etj. \_\_\_\_\_

Nga pjesëmarrësit janë skualifikuar Ofertuesit e mëposhtëm:

1. \_\_\_\_\_

---

*Emri i plotë i shoqërisë*

*Numri i NIPT-it*

*arsyet e mëposhtme*

2. \_\_\_\_\_

\_\_\_\_\_

\_\_\_\_\_

*Emri i plotë i shoqërisë*

*Numri i NIPT-it*

*arsyet e mëposhtme*

\* \* \*

Duke iu referuar procedurës së lartpërmendur, informojmë [*emri dhe adresa e ofertuesit fitues*], se oferta e paraqitur me vlerë totale prej \_\_\_\_\_ [*shuma përkatëse e shprehur me fjalë dhe shifra*] / totali i pikëve të marra [\_\_\_\_\_] është identifikuar si fitues (paraparak) i procedurës së prokurimit.

Me publikimin e këtij njoftimi, fillojnë afatet e ankimit sipas përcaktimeve në nenin 110 të Ligjit Nr. 162/2020, datë 23.12.2020 “Për Prokurimin Publik”.

## Shtojca 11

[Shtojcë për tu plotësuar nga Autoriteti/Enti Kontraktor]

### FORMULARI I NJOFTIMIT TË FITUESIT 3

(NË PËRFUNDIM TË AFATEVE TË ANKIMIT)

[Data]

Drejtuar: [Emri dhe adresa e Ofertuesit fitues]

Procedura e prokurimit/lotit

Numri i procedurës / referenca e Lotit: Përshkrimi i shkurtër i kontratës: [Objekti, Sasitë dhe kohëzgjatja e kontratës] Publikimet e mëparshme (nëse është rasti): Buletini i Njoftimeve Publike [Data] [Numri]

Kriteret e përzgjedhjes së fituesit:

oferta ekonomikisht më e favorshme bazuar ne kosto

oferta ekonomikisht më e favorshme bazuar në çmim

Me anë të kësaj ju informojmë se Ofertuesit e mëposhtëm kanë marrë pjesë në këtë procedurë me këto vlera përkatëse të ofruara:

1. \_\_\_\_\_  
Emri i plotë i shoqërisë      Numri i NIPT-t      Vlera (e shprehur në shifra dhe fjalë)

2. \_\_\_\_\_  
Emri i plotë i shoqërisë      Numri i NIPT-it      Vlera (e shprehur në shifra dhe fjalë)

Etj. \_\_\_\_\_  
\_\_\_\_\_

Janë skualifikuar Ofertuesit e mëposhtëm:

1. \_\_\_\_\_  
Emri i plotë i shoqërisë      Numri i NIPT-it      arsyet

2. \_\_\_\_\_  
Emri i plotë i shoqërisë      Numri i NIPT-it      arsyet

\* \* \*

Duke iu referuar procedurës së lartpërmendur, informojmë [emri dhe adresa e ofertuesit të shpallur fitues] se, oferta e paraqitur, me një vlerë të përgjithshme prej [shuma përkatëse e shprehur në fjalë dhe shifra]/pikët totale të marra [\_\_\_\_\_]është identifikuar si oferta e suksesshme.

<sup>3</sup> Ky Formular është i aplikueshëm nëse ka Ankime

---

Rrjedhimisht, jeni i lutur të paraqisni pranë *[emri dhe adresa e autoritetit/entit kontraktor dhe referenca e kontaktit]* sigurimin e kontratës, siç parashikohet në dokumentat e tenderit, brenda \_\_\_\_\_ ditëve nga dita e marrjes/publikimit të këtij njoftimi.

Në rast se nuk pajtoheni me këtë kërkesë, ose nuk dorëzon sigurimin e kontratës brenda afatit përfundimtar tërhiqeni nga nënshkrimi i kontratës, do të konfiskohet sigurimi i ofertës suaj dhe kontrata do t'i akordohet ofertuesit vijues në klasifikimin përfundimtar, oferta e të cilit është dorëzuar me një vlerë të përgjithshme prej *[vlera përkatëse e shprehur në fjalë dhe shifra]*, siç parashikohet në nenin 83 të Ligjit nr. 162/2020 “Për prokurimin publik”.

Ankesa pas Njoftimit të Fituesit (Paraparak)

PO  JO

Nëse Po (vendimi përfundimtar për trajtimin e ankesës/ave nr. datë) \_\_\_\_\_

Ankesa pas Njoftimit të Anullimit të procedurës:

PO  JO

Nëse Po (vendimi përfundimtar për trajtimin e ankesës/ave nr. datë) \_\_\_\_\_

**[Titullari i autoritetit /Entit kontraktor]**

## Shtojca 12

[Shtojcë për tu plotësuar nga Autoriteti/Enti Kontraktor në rastin e Marrëveshjes Kuadër]

### FORMULARI I NJOFTIMIT TË OPERATORËVE EKONOMIKË TË SUKSESSHËM NË MARRËVESHJEN KUADËR (PARAPRAK)

[Data]

Drejtuar: [Emri dhe adresa e operatorëve ekonomikë të suksesshëm]

1. \_\_\_\_\_

2. \_\_\_\_\_

3. \_\_\_\_\_

\* \* \*

Procedura e prokurimit:

Përshkrimi i shkurtër i kontratës: [shuma, objekti, kohëzgjatja e kontratës, etj.]

Publikimet e mëparshme (nëse aplikohet): Buletini i Njoftimeve Publike [Data] [Numri]

Kriteret e përzgjedhjes së fituesit:

oferta ekonomikisht më e favorshme bazuar në kosto

oferta ekonomikisht më e favorshme bazuar në çmim

Me anë të kësaj bëjmë me dije se, në këtë procedurë /lot kanë marrë pjesë operatorët ekonomikë të mëposhtëm me vlerat përkatëse si më poshtë:

1. \_\_\_\_\_

*Emri i plotë i shoqërisë*

\_\_\_\_\_

*Numri i NIPT-it*

Vlera e ofruar/ Totali i çmimeve për njësi dhe vlera e pritshme e kontratave (nëse është e zbatueshme) \_\_\_\_\_

*(e shprehur në shifra dhe në fjalë)*

2. \_\_\_\_\_

*Emri i plotë i shoqërisë*

\_\_\_\_\_

*Numri i NIPT-it*

Vlera e ofruar/ Totali i çmimeve për njësi dhe vlera e pritshme e kontratave (nëse është e zbatueshme)

\_\_\_\_\_ *e shprehur në shifra dhe në fjalë)*

Etj. \_\_\_\_\_

Janë skualifikuar Operatorët ekonomikë e mëposhtëm:

1. \_\_\_\_\_

\_\_\_\_\_

---

*Emri i plotë i shoqërisë*

*Numri i NIPT-it*

*arsyet*

2. \_\_\_\_\_

\_\_\_\_\_

\_\_\_\_\_

*Emri i plotë i shoqërisë*

*Numri i NIPT-it*

*arsyet*

\* \* \*

Duke iu referuar procedurës së mësipërme, ju informojmë se operatorët ekonomikë të mëposhtëm janë identifikuar si fitues (paraparak) të procedurës së prokurimit:

1. \_\_\_\_\_

\_\_\_\_\_

*Emri i plotë i shoqërisë*

*Numri i NIPT-it*

Vlera / Totali i çmimeve për njësi dhe vlera e pritshme e kontratave (nëse është e zbatueshme )

\_\_\_\_\_

*(e shprehur në shifra dhe në fjalë)*

Totali i pikëve të marra \_\_\_\_\_

2. \_\_\_\_\_

\_\_\_\_\_

*Emri i plotë i shoqërisë*

*Numri i NIPT-it*

Vlera e ofruar/ Totali i çmimeve për njësi dhe vlera e pritshme e kontratave (nëse është e zbatueshme )

\_\_\_\_\_

*e shprehur në shifra dhe në fjalë)*

Totali i pikëve të marra \_\_\_\_\_

Etj. \_\_\_\_\_

Me publikimin e këtij njoftimi, fillojnë afatet e ankimit sipas përcaktimeve në nenin 110 të Ligjit Nr. 162/2020, datë 23.12.2020, “Për Prokurimin Publik”.

### Shtojca 13

[Shtojcë për tu plotësuar nga Autoriteti/enti Kontraktor në rastin e Marrëveshjes Kuadër]

## FORMULARI I NJOFTIMIT TË OPERATORËVE EKONOMIKË TË SUKSESSHËM NË MARRËVESHJEN KUADËR

(NË PËRFUNDIM TË AFATEVE TË ANKIMIT<sup>4</sup>)

[Data]

Drejtuar: [Emri dhe adresa e operatorëve ekonomikë të suksesshëm]

1. \_\_\_\_\_

2. \_\_\_\_\_

3. \_\_\_\_\_

\* \* \*

Procedura e prokurimit:

Përshkrimi i shkurtër i kontratës: [shuma, objekti, kohëzgjatja e kontratës, etj.]

Publikimet e mëparshme (nëse aplikohet): Buletini i Njoftimeve Publike [Data] [Numri]

Kriteret e përzgjedhjes së fituesit:

oferta ekonomikisht më e favorshme bazuar në kosto

oferta ekonomikisht më e favorshme bazuar në çmim

Me anë të kësaj bëjmë me dije se në këtë procedurë /lot kanë marrë pjesë operatorët ekonomikë me vlerat përkatëse si më poshtë:

1. \_\_\_\_\_

Emri i plotë i shoqërisë

\_\_\_\_\_

Numri i NIPT-it

Vlera/ Totali i çmimeve për njësi dhe vlera e pritshme e kontratave (nëse është e zbatueshme) \_\_\_\_\_

(e shprehur në shifra dhe në fjalë)

2. \_\_\_\_\_

Emri i plotë i shoqërisë

\_\_\_\_\_

Numri i NIPT-it

Vlera/ Totali i çmimeve për njësi dhe vlera e pritshme e kontratave (nëse është e zbatueshme) \_\_\_\_\_

(e shprehur në shifra dhe në fjalë)

Etj. \_\_\_\_\_

Janë skualifikuar Operatorët ekonomikë e mëposhtëm:

\_\_\_\_\_

<sup>4</sup> Ky Formulari është i aplikueshëm nëse ka ankime



---

1. \_\_\_\_\_  
*Emri i plotë i shoqërisë* \_\_\_\_\_ *Numri i NIPT-it* \_\_\_\_\_ *arsyet*

2. \_\_\_\_\_  
*Emri i plotë i shoqërisë* \_\_\_\_\_ *Numri i NIPT-it* \_\_\_\_\_ *arsyet*

\* \* \*

Duke iu referuar procedurës së mësipërme, ju informojmë se operatorët ekonomikë të mëposhtëm janë identifikuar si të suksesshëm:

1. \_\_\_\_\_  
*Emri i plotë i shoqërisë* \_\_\_\_\_ *Numri i NIPT-it*

Vlera/ Totali i çmimeve për njësi dhe vlera e pritshme e kontratave (nëse është e zbatueshme) \_\_\_\_\_

*(e shprehur në shifra dhe në fjalë)*

Totali i pikëve të marra \_\_\_\_\_

2. \_\_\_\_\_  
*Emri i plotë i shoqërisë* \_\_\_\_\_ *Numri i NIPT-it*

Vlera/ Totali i çmimeve për njësi dhe vlera e pritshme e kontratave (nëse është e zbatueshme) \_\_\_\_\_

*(e shprehur në shifra dhe në fjalë)*

Totali i pikëve të marra \_\_\_\_\_

Etj. \_\_\_\_\_

Si pasojë, nga ju kërkohet të paraqiteni tek [emri dhe adresa e Autoritetit/Entit Kontraktor] brenda \_\_\_\_\_ ditëve nga data e marrjes të këtij njoftimi për të lidhur marrëveshjen.

Ankesa pas Njoftimit të Fituesit (Paraprak)

PO  JO

Nëse Po (vendimi përfundimtar për trajtimin e ankesës/ave nr. datë) \_\_\_\_\_

Ankesa pas Njoftimit të Anullimit të procedurës:

PO  JO

Nëse Po (vendimi përfundimtar për trajtimin e ankesës/ave nr. datë) \_\_\_\_\_

**[Titullari i Autoritetit /Entit Kontraktor]**

---

### **Seksioni III Termet dhe Kushtet e Kontratës (TKK)**

Ky Seksion përmban :

Shtojca 14: Kushtet e Përgjithshme të Kontratës

Shtojca 15: Kushtet e Vecanta të Kontratës

Shtojca 16: Formulari i Sigurimit të Kontratës

Shtojca 17: Draftmarreveshja ku përcaktohen të gjitha kushtet

Shtojca 18: Draftmarreveshja ku nuk përcaktohen të gjitha kushtet

## Shtojca 14

# Kushtet e Përgjithshme të Kontratës (KPK)

Këto Kushte të Përgjithshme të Kontratës (KPK), së bashku me Kushtet e Veçanta dhe dokumentet e tjera të renditura në to, përbëjnë një dokument të plotë që shpreh të drejtat dhe detyrimet e palëve.

## Neni 1 Dispozitat e përgjithshme

### 1.1 Përkufizimet

Në Kushtet e Kontratës ("këto Kushte"), të cilat përfshijnë Kushtet e Veçanta dhe këto Kushte të Përgjithshme, fjalët dhe shprehjet e mëposhtme kanë këto kuptime:

#### 1.1.1 Kontrata

**1.1.1.1** "Kontrata" do të thotë kontrata me shpërblim, e lidhur me shkrim, ndërmjet një apo më shumë operatorëve ekonomikë dhe një ose më shumë autoriteteve ose enteve kontraktore, që kanë si objekt kryerjen e punimeve, furnizimin e mallrave dhe shërbimeve, në përputhje me LPP.

**1.1.1.2** "Dokumentet e Kontratës" do të thotë dokumentet e renditura në Kontratë, përfshirë çdo ndryshim të saj.

**1.1.1.3** "Çmimi i Kontratës" do të thotë çmimi që i paguhet Furnizuesit siç specifikohet në kontratë.

**1.1.1.4** "Përfundimi" do të thotë përmbushja e të gjitha detyrimeve, me ose pa penalitet, nga Furnizuesi në përputhje me termat dhe kushtet e përcaktuara në Kontratë.

**1.1.1.5** "Ndërprerje e Kontratës" do të thotë mosvijimi i ekzekutimit të Kontratës sipas përcaktimeve në Nenin 25.

**1.1.1.6** "Specifikime teknike" do të thotë karakteristikat e Mallrave objekt kontrate dhe çdo shtesë dhe modifikim i këtyre karakteristikave në përputhje me Kontratën.

**1.1.1.7** "Vizatimet" do të thotë vizatimet e Mallrave, siç janë përfshirë në Kontratë, dhe çdo vizatim shtesë dhe i modifikuar i lëshuar nga (ose në emër dhe për llogari të) Blerësit në përputhje me Kontratën.

**1.1.1.8** "Katalog" do të thotë një "libër" që përmban listën e produkteve/mallrave përfshirë përshkrimet e cilësive/specifikimeve, si dhe mënyrën e përdorimit të tyre.

**1.1.1.9** "Listat" do të thotë dokumenti (et) me titull Listat të plotësuara nga Furnizuesi dhe të dorëzuara me ofertën, siç janë të përfshira në Kontratë. Dokumente të tilla mund të përfshijnë Listat e Çmimeve të dhëna, Listat e tarifave dhe / ose çmimeve.

---

**1.1.1.10** "Ofertë" do të thotë oferta ekonomike dhe të gjitha dokumentet e tjera që Furnizuesi ka dorëzuar me ofertën ekonomike, siç janë përfshirë në Kontratë.

**1.1.1.11** "KPK" do të thotë Kushtet e Përgjithshme të Kontratës.

**1.1.1.12** "KVK" do të thotë Kushtet e Veçanta të Kontratës.

## **1.1.2 Palët e Kontratës**

**1.1.2.1** "Palë" do të thotë nënshkruesit e kontratës, në cilësinë e Blerësit dhe Furnizuesit sipas kontekstit.

**1.1.2.2** "Blerës" do të thotë Autoriteti/Enti Kontraktor përfituesi i Mallrave objekt kontrate.

**1.1.2.3** "Furnizues" do të thotë operatori (ët) ekonomik që furnizon Mallrat objekt kontrate.

**1.1.2.4** "Nënkontraktor" do të thotë çdo subjekt i caktuar si nënkontraktor për ofrimin e një pjese të Mallrave ose Shërbimeve të Lidhura me to.

## **1.1.3 Datat, Testet, Periudhat dhe Përfundimi**

**1.1.3.1** "Test i Pranimit" do të thotë testet (nëse janë të aplikueshme) të cilat janë specifikuar në Kontratë dhe që kryhen në përputhje me Specifikimet për qëllimin e pranimit të Mallrave.

**1.1.3.2** "Ditë" do të thotë një ditë kalendarike.

## **1.1.4 Mallrat**

**1.1.4.1** "Mallra" do të thotë të gjitha mallrat, lënda e parë, makineritë dhe pajisjet dhe / ose materialet e tjera që Furnizuesit duhet t'i furnizojnë Blerësit sipas Kontratës.

**1.1.4.2** "Shërbime të Lidhura" do të thotë shërbimet e rastit të lidhura me furnizimin e Mallrave, siç janë sigurimi, transporti, instalimi, vënia në punë, trajnimi dhe mirëmbajtja fillestare ose ndonjë shërbim tjetër i kësaj natyre sipas Kontratës.

## **1.1.5 Përkufizime të tjera**

**1.1.5.1** "Adresa e Blerësit" është adresa e specifikuar në KVK.

**1.1.5.2** "Forca Madhore" është përcaktuar në Nenin 22 "Forca Madhore".

**1.1.5.3** "Sigurimi i Kontratës" është sipas përcaktimeve të Nenit 10 "Sigurimi i Kontratës".

**1.1.5.4** "Vendi i dorëzimit të Mallrave", do të thotë vendi i përcaktuar në KVK.

**1.1.5.5** "E paparashikueshme" ose "E paparashikuar" do të thotë një ngjarje objektivist e pamundur të parashikohet në momentin e publikimit të Njoftimit të Kontratës në SPE.

**1.1.5.6** Modifikimi i kontratës" është sipas përcaktimeve në Nenin 23.

**1.1.5.7** "Legislacioni në fushën e prokurimit" do të thotë LPP-ja, Rregullat e Prokurimit Publik dhe akte të tjera nënligjore në bazë dhe për zbatim të LPP –së siç specifikohet në KVK

**1.1.5.8** "Praktikat e Ndaluar" kanë kuptimin e përcaktuar në LPP.

## **1.2 Interpretimi**

**1.2.1** Interpretimi i Kontratës, përveç kur konteksti kërkon ndryshe:

(a) fjalët që tregojnë një gjini përfshijnë të gjitha gjinitë;

(b) fjalët që tregojnë njëjësin përfshijnë edhe shumësin dhe fjalët që tregojnë shumësin përfshijnë edhe njëjësin;

(c) dispozitat që përfshijnë fjalën "bie dakord", "rënë dakord" ose "marrëveshje" kërkojnë që marrëveshja të dokumentohet me shkrim;

(d) "i shkruar" ose "me shkrim" do të thotë i shkruar me dorë, i shkruar me makinë, printuar ose i bërë në mënyrë elektronike.

### **1.2.2 Inkotermat**

(a) "Inkotermat" do të thotë termat ndërkombëtare tregtare që përbëjnë rregullat e interpretimit të termave tregtare që përcaktojnë detyrimet përkatëse, kostot, dhe risqet e lidhura me transferimin e Mallrave nga shitësi tek blerësi.

(b) Përveçse kur nuk është në përputhje me ndonjë dispozitë të Kontratës, kuptimi i çdo termi tregtar dhe të drejtat dhe detyrimet e Palëve në të do të jenë siç përshkruhet nga Inkotermat.

(c) Inkotermat, kur përdoren, rregullohen nga rregullat e përshkruara në botimin aktual të Inkotermave, të specifikuar në KVK, dhe të publikuar nga Dhoma Ndërkombëtare e Tregtisë.

### **1.2.3 Modifikimi**

Çdo modifikim i Kontratës i cili nuk kryhet me shkrim, dhe nuk përmban datën, apo nuk i referohet shprehimisht Kontratës dhe nuk nënshkruhet nga një përfaqësues i autorizuar rregullisht i secilës Palë është i pavlefshëm. Palët nuk mund të bëjnë modifikime të asnjë elementi të kontratës që do të sillnin ndryshime thelbësore në kushtet mbi bazën e të cilave është përzgjedhur Furnizuesi.

### **1.2.4 Heqja dorë**

Çdo heqje dorë nga të drejtat, kompetencat ose mjetet ligjore të një Pale sipas Kontratës duhet të bëhet me shkrim, me datë dhe e nënshkruar nga një përfaqësues i autorizuar i Palës që bën këtë dorëheqje, dhe duhet të specifikojë të drejtën dhe masën nga e cila po hiqet dorë.

### **1.2.5 Ndikimi i pavarur i dispozitave të kontratës**

Nëse ndonjë dispozitë ose kusht i Kontratës është i ndaluar ose bëhet i pavlefshëm ose i pazbatueshëm, një ndalim, pavlefshmëri apo pazbatueshmëri e tillë nuk ndikon në vlefshmërinë ose zbatueshmërinë e ndonjë dispozite dhe kushti tjetër të Kontratës.

## **1.3 Komunikimet**

Kurdo këto Kushte parashikojnë dhënien ose lëshimin e miratimeve, certifikatave, pëlqimeve, përcaktimeve, njoftimeve, kërkesave dhe shlyerjeve këto komunikime do të jenë:

(a) me shkrim dhe të dorëzuara dorazi (kundrejt marrjes), dërguar me postë ose korrier, ose transmetuar duke përdorur ndonjë nga sistemet e rena dakord të transmetimit elektronik siç përshkruhet në KVK;

dhe

---

(b) dorëzuar, dërguar ose transmetuar në adresën për komunikimet e marrësit siç përshkruhet në KVK. Sidoqoftë:

(i) nëse marrësi njofton një adresë tjetër, komunikimet do të dorëzohen në përputhje me rrethanat; dhe

(ii) nëse marrësi nuk ka deklaruar ndryshe kur kërkon një miratim ose pëlqim, mund të dërgohet në adresën nga e cila është lëshuar kërkesa.

Miratimet, pëlqimet dhe përcaktimet nuk do të mbahen ose vonohen pa arsye.

#### **1.4 Ligji dhe gjuha**

Kontrata do të rregullohet dhe interpretohet sipas legjislacionit Shqiptar në fuqi.

Gjuha e Kontratës do të jetë ajo e deklaruar në KVK.

Gjuha për komunikime do të jetë ajo e deklaruar në KVK. Nëse aty nuk përcaktohet asnjë gjuhë, gjuha për komunikime do të jetë gjuha e përcaktuar e Kontratës.

Dokumentet mbështetëse dhe literatura e shtypur që janë pjesë e Kontratës mund të jenë në një gjuhë tjetër me kusht që ato të shoqërohen nga një përkthim zyrtar i fragmenteve përkatëse dhe, për qëllime të interpretimit të Kontratës, ky përkthim do të mbizotërojë.

Furnizuesi do të përballojë të gjitha kostot e përkthimit dhe të gjitha risqet e saktësisë së një përkthimi të tillë, për dokumentet e siguruar nga Furnizuesi.

#### **1.5 Prioriteti i Dokumenteve**

Dokumentet që formojnë Kontratën duhet të konsiderohen reciprokisht shpjeguese të njëri-tjetrit. Nëse në dokumente gjendet një paqartësi ose mospërputhje, Blerësi lëshon çdo sqarim ose udhëzim të nevojshëm.

#### **1.6 Hartimi i Kontratës**

**1.6.1** Njoftimi i ofertës fituese në përfundim të afateve të ankimit do të shërbejë për hartimin e kontratës midis palëve, e cila duhet të firmoset brenda afatit të parashikuar në Dokumentat e Tenderit.

**1.6.2** Ekzistenca e kontratës do të konfirmohet me nënshkrimin e dokumentit të kontratës.

#### **1.7 E drejta e autorit**

**1.7.1** Me përjashtim të rasteve kur parashikohet ndryshe në kontratë, e drejta e autorit në të gjitha vizatimet, dokumentet dhe materialet e tjera që përmbajnë të dhëna dhe informacione të dhëna Blerësit nga Furnizuesi këtu do t'i mbeten Blerësit, edhe nëse ato i janë furnizuar Blerësit drejtpërdrejt ose përmes Furnizuesit nga ndonjë pale të tretë, përfshirë furnizuesit e materialeve.

#### **1.8 Detaje Konfidenciale**

Furnizuesi dhe personeli i Blerësit do të zbulojnë çdo informacion të tillë konfidencial dhe informacione të tjera që mund të kërkohen në mënyrë të arsyeshme për të verifikuar pajtueshmërinë e Furnizuesit me Kontratën dhe për të lejuar zbatimin e duhur të saj.

Secili prej tyre do t'i trajtojë të dhënat e kontratës në mënyrë konfidenciale, deri në masën e nevojshme për të kryer detyrimet e tyre përkatëse sipas Kontratës ose për të qenë në përputhje me ligjet në fuqi. Asnjë prej tyre nuk do të publikojë ose zbulojë të dhëna të veçanta të Mallrave të përgatitura nga Pala tjetër pa marrëveshjen paraprake të Palës tjetër. Sidoqoftë, Furnizuesit lejohen të zbulojnë çdo informacion publikisht të disponueshëm, ose informacion që kërkohet për të provuar kualifikimet e tij për të konkurruar në procedura të tjera.

Pavarësisht nga sa më sipër, Furnizuesi mund t'i sigurojë Nënkontraktorit (eve) të tij dokumente, të dhëna dhe informacione të tjera që merr nga Blerësi në masën e kërkuar që Nënkontraktori (ët) të kryejë punën e tij sipas Kontratës. Në rast të tillë, Furnizuesi duhet të përfshijë në kontratën e tij me Nënkontraktorin/ët një dispozitë që parashikon ruajtjen e konfidencialitetit sikurse parashikohet në adresë të Furnizuesit sipas këtij neni.

## **1.9 Pajtueshmëria me ligjet**

Gjatë realizimit të Kontratës Furnizuesi respekton ligjet në fuqi.

Nëse nuk përcaktohet ndryshe në Kushtet e Veçanta:

(a) Blerësi siguron dhe paguan të gjitha lejet, miratimet dhe / ose licencat nga të gjitha autoritetet lokale, shtetërore ose kombëtare ose ndërmarrjet e shërbimeve publike në vendin e Blerësit që (i) autoritete ose ndërmarrje të tilla i kërkojnë Blerësit të sigurojë në emër të tij dhe (ii) janë të domosdoshëm për ekzekutimin e Kontratës, përfshirë ato që kërkojnë për përmbushjen e detyrimeve përkatëse si nga Furnizuesi ashtu dhe Blerësi sipas Kontratës;

(b) Furnizuesi siguron dhe paguan të gjitha lejet, miratimet dhe / ose licencat nga të gjitha autoritetet lokale, shtetërore ose kombëtare ose ndërmarrjet e shërbimeve publike në vendin e Blerësit që autoritete ose ndërmarrje të tilla i kërkojnë Furnizuesit të sigurojë në emër të tij dhe që janë të nevojshme për kryerjen e Kontratës, duke përfshirë, pa u kufizuar, vizat për personelin e Furnizuesit dhe Nënkontraktorit dhe lejet e hyrjes për të gjitha pajisjet e importuara të Furnizuesit. Furnizuesi siguron të gjitha lejet, miratimet dhe / ose licencat e tjera që nuk janë përgjegjësi e Blerësit sipas pikës 1.9 (a) këtu dhe që janë të nevojshme për ekzekutimin e Kontratës. Furnizuesi do të dëmshpërblejë dhe zhdëmtojë Blerësin nga dhe kundër çdo dhe të gjitha detyrimeve, dëmeve, pretendimeve, gjobave, penaliteteve dhe shpenzimeve të çfarëdo natyre që lindin ose rezultojnë nga shkelja e ligjeve të tilla nga Furnizuesi ose personeli i tij, duke përfshirë Nënkontraktorët dhe personelin e tyre, por pa cenuar Nenin 7.1.

## **1.10 Përgjegjësia e përbashkët dhe solidare**

Nëse Furnizuesi është një bashkim i Operatorëve Ekonomikë, të gjithë këta Operatorë Ekonomikë do të jenë bashkërisht dhe solidarisht përgjegjës ndaj Blerësit për përmbushjen e dispozitave të Kontratës.

## **1.11 Inspektimet dhe Auditimi nga Blerësi**

Furnizuesi i përgjigjet pyetjeve dhe i jep Blerësit çdo informacion ose dokument të nevojshëm për (i) hetimin e pretendimeve të Praktikave të Ndaluar, ose (ii) monitorimin dhe vlerësimin nga ana e Blerësit të Kontratës dhe për t'i dhënë mundësi Blerësit të shqyrtojë dhe adresojë çdo problematikë në lidhje me Kontratën.

Furnizuesi mban të gjithë dokumentacionin në lidhje me zbatimin e Kontratës në përputhje me legjislacionin në fuqi.

## **Neni 2 Praktikave të Ndaluar**

**2.1** Furnizuesi nuk do të autorizojë ose lejojë asnjë nga punonjësit ose përfaqësuesit e tij, të angazhohen në Praktikave të Ndaluar në lidhje me prokurimin, dhënie ose ekzekutimin e Kontratës.

**2.2** Nëse Blerësi konstaton se dhënia e kontratës është bërë në kushtet e konfliktit të interesit dhe ky fakt nuk ka qenë i mundur të identifikohet më parë, i kërkon Komisionit të Prokurimit Publik të deklarojë kontratën absolutisht të pavlefshme.

Nëse Blerësi gjatë zbatimit të kontratës ka informacion për veprime korruptive informon organet kompetente.

## **Neni 3 Njoftimet**

**3.1** Çdo njoftim i dhënë nga njëra Palë tek tjetra, në përputhje me Kontratën, do të bëhet me shkrim në adresën e specifikuar në KVK.

**3.2** Njoftimi do të ketë efekt sapo të dorëzohet.

---

#### **Neni 4 Objekti i Furnizimit**

- 4.1** Mallrat dhe Shërbimet e Lidhura me to që do të furnizohen duhet të jenë sipas specifikimeve dhe kushteve të përcaktuara në Dokumentet e Tenderit.
- 4.2** Kushtet e kontratës nuk ndryshojnë nga ato të përshkruara në dokumentet e tenderit dhe në ofertën fituese, me përjashtim të rasteve kur Furnizuesi, për arsye objektive dhe të pavarura prej tij në kohën e ofertimit ofron, me të njëjtin çmim, kushte më të mira se ato të tenderuara.

#### **Neni 5 Dorëzimi**

- 5.1** Dorëzimi i Mallrave dhe Përfundimi i Shërbimeve të Lidhura me to do të jetë në përputhje me kërkesat e specifikuara në Dokumentet e Tenderit.

#### **Neni 6 Përgjegjësitë e Furnizuesit**

- 6.1** Furnizuesi do të jetë përgjegjës për furnizimin e të gjitha Mallrave dhe Shërbimeve të Lidhura me to të përfshira në Objektin e Furnizimit në përputhje me kërkesat e përcaktuara në Dokumentet e Tenderit.

#### **Neni 7 Çmimi i Kontratës**

- 7.1** Çmimi i kontratës do të jetë i pandryshueshëm përgjatë kohëzgjatjes së realizimit të Kontratës, përveç rasteve të parashikuara në Nenin 21.

#### **Neni 8 Kushtet e Pagesës**

- 8.1** Çmimi i Kontratës do të paguhet siç specifikohet në KVK.  
Furnizuesi duhet të paguhet nga Blerësi për Mallrat e dorëzuara dhe Shërbimet e Lidhura me to të kryera, në përmbushjen e të gjitha detyrimeve të parashikuara në Kontratë.
- 8.2** Pagesat do të kryhen menjëherë nga Blerësi, jo më vonë se periudha kohore e specifikuar në KVK pas dorëzimit të një fature ose kërkesë për pagesë nga Furnizuesi, dhe pasi Blerësi ta ketë pranuar atë.
- 8.3** Nëse nuk përcaktohet ndryshe në KVK, pagesa duhet bërë në monedhë Shqiptare. Kursi i këmbimit të monedhave të ndryshme do të jetë kursi i Bankës së Shqipërisë i fiksuar në ditën e dërgimit për publikim të njoftimit të kontratës.
- 8.4** Në rast të verifikimit të vonësave në kryerjen e pagesave nga ana e Blerësit, megjithëse Furnizuesi ka përmbushur të gjitha detyrimet e tij në përputhje me kushtet e kontratës, detyrimet e prapambetura dhe kamatëvonesat përkatëse do të kryhen në përputhje me parashikimet e Ligjit Nr. 48/2014 “Për pagesat e vonuara në detyrimet kontraktore e tregtare”.

#### **Neni 9 Tatimet, Taksat dhe Detyrimet e tjera**

- 9.1** Për Mallrat e prodhuara jashtë vendit të Blerësit, Furnizuesi do të jetë plotësisht përgjegjës për të gjitha tatimet dhe taksat, taksat e pullës, tarifën e licencës dhe detyrime të tjera të tilla të vendosura jashtë vendit të Blerësit.



- 
- 9.2** Për Mallrat e prodhuara brenda vendit të Blerësit, Furnizuesi do të jetë plotësisht përgjegjës për të gjitha tatimet dhe taksat, detyrimet, tarifat e licencës, etj., të lindura deri në dorëzimin e Mallrave të kontraktuara tek Blerësi.
- 9.3** Nëse në vendin e Blerësit, mund të jetë i disponueshëm për Furnizuesin ndonjë përjashtim, ulje, lejim ose favor tatimor, Blerësi duhet t'i krijojë mundësi Furnizuesit të përfitojë nga këto lehtësira.

#### **Neni 10 Sigurimi i Kontratës**

- 10.1** Furnizuesi, brenda afatit të caktuar nga Blerësi në njoftimin e fituesit, paraqet Sigurimin e Kontratës në shumën e specifikuar në KVK.
- 10.2** Në përputhje me Nenin 10.1, Sigurimi i Kontratës do të shprehet në monedhën e Kontratës dhe do të jetë në formën e përcaktuar nga Blerësi në KVK.
- 10.3** Shuma nga Sigurimi i Kontratës do t'i paguhet Blerësit si kompensim për çdo humbje të rezultuar nga mospërbushja e detyrimeve sipas Kontratës nga ana e Furnizuesit.
- 10.4** Sigurimi i Kontratës do t'i kthehet Furnizuesit jo më vonë se tridhjetë (30) ditë pas datës së përmbushjes së detyrimeve të Furnizuesit sipas Kontratës, përfshirë çdo detyrim garancie, përveç rasteve kur specifikohet ndryshe në KVK.

#### **Neni 11 Nënkontraktimi**

- 11.1** Nënkontraktimi nuk duhet të bëhet pa aprovimin paraprak me shkrim të Blerësit dhe jo më shumë se 50% të vlerës së kontratës.
- 11.2** Blerësi lejohet të bëjë pagesa drejtpërsëdrejti tek nënkontraktori për furnizimet që do të kryejë, me miratimin paraprak me shkrim të Furnizuesit
- 11.3** Parashikimet e Nenit 2 zbatohen edhe për nënkontraktimin.

#### **Neni 12 Specifikimet dhe Standardet**

- 12.1** Furnizuesi duhet të sigurojë që Mallrat dhe Shërbimet e Lidhura të jenë në përputhje me Kërkesat Teknike, siç specifikohet në Dokumentet e Tenderit.
- Furnizuesi nuk mban përgjegjësi për gabime në skicim, të dhëna, vizatim ose çdo aspekt tjetër të specifikimeve teknike të dhëna nga Blerësi, me përjashtim të rastit kur gabimi ishte aq i dukshëm sa Furnizuesi duhet ta kishte parë dhe këshilluar Blerësin për të.
- Kudo që bëhen referenca në Kontratë për kodet dhe standardet, në përputhje me të cilat do të ekzekutohet, shtesa ose versioni i rishikuar i kodeve dhe standardeve të tilla, do të jenë ato të specifikuar në kërkesat e dokumenteve të tenderit. Çdo ndryshim në cilindo kod dhe standard, gjatë ekzekutimit të Kontratës, do të zbatohet vetëm pas miratimit nga Blerësi dhe do të trajtohet në përputhje me Nenin 23 të këtyre kushteve dhe dispozitat e LPP-së për modifikimin e Kontratës, Neni 127.

#### **Neni 13 Paketimi dhe Dokumentet**

- 13.1** Furnizuesi siguron paketimin e mallrave siç kërkohet për të parandaluar dëmtimin ose përkeqësimin e tyre gjatë transportit në destinacionin e tyre përfundimtar, siç përshkruhet në Kontratë. Gjatë transportit, paketimi duhet të jetë i tillë që t'i rezistojë ekspozimit ndaj temperaturave ekstreme, kripës dhe reshjeve dhe kushteve të magazinimit. Madhësia dhe peshat e kutisë së paketimit do të marrin parasysh, kur është e përshtatshme, largësinë e destinacionit përfundimtar të Mallrave.

- 
- 13.2** Paketimi, shënjimi dhe dokumentacioni brenda dhe jashtë pakove duhet të jenë në përputhje me kërkesat e veçanta siç parashikohen shprehimisht në Kontratë, përfshirë kërkesat shtesë, nëse ka, të specifikuar në KVK, dhe në çdo kërkesë tjetër nga Blerësi.

#### **Neni 14 Siguracioni**

- 14.1** Përveç nëse specifikohet ndryshe në KVK, Furnizuesi duhet të sigurojë që Mallrat që do të dorëzohen sipas kontratës janë plotësisht të siguruar ndaj humbjes ose dëmtimit të lidhur me prodhimin ose blerjen, transportin, magazinimin dhe dorëzimin, në përputhje me Inkotermat e zbatueshme ose në mënyrën e specifikuar në KVK.

#### **Neni 15 Transporti**

- 15.1** Përveçse kur përcaktohet ndryshe në KVK, përgjegjësia për organizimin e transportit të Mallrave do të jetë në përputhje me Inkotermat e zbatueshme.

#### **Neni 16 Inspektimet dhe testet**

- 16.1** Furnizuesi do të kryejë me shpenzimet e veta dhe pa asnjë kosto për Blerësin, të gjitha testet dhe / ose inspektimet e tilla të Mallrave dhe Shërbimeve të Lidhura me to siç specifikohet në KVK.
- 16.2** Inspektimet dhe testet mund të kryhen në ambientet e Furnizuesit ose Nënkontraktorit të tij, në pikën e dorëzimit, dhe / ose në destinacionin përfundimtar të Mallrave, ose në një vend tjetër në vendin e Blerësit siç përcaktohet në KVK. Nëse kryhen në ambientet e Furnizuesit ose Nënkontraktorit të tij, të gjitha lehtësitë dhe ndihma e arsyeshme, duke përfshirë aksesin tek vizatimet dhe të dhënat e prodhimit, do t'u dorëzohen inspektorëve pa pagesë për Blerësin.
- 16.3** Përfaqësuesit e caktuar të Blerësit kanë të drejtë të marrin pjesë në testet dhe / ose inspektimet e përmendura në Nenin 16.2, me kusht që Blerësi të përballojë të gjitha kostot dhe shpenzimet e tij të kryera në lidhje me një pjesëmarrje të tillë duke përfshirë, por pa u kufizuar, të gjitha shpenzimet e udhëtimit dhe akomodimit.
- 16.4** Kurdoherë që Furnizuesi është i gatshëm të kryejë ndonjë test dhe inspektim të tillë, ai do t'i bëjë një njoftim të arsyeshëm paraprak, Blerësit, duke përfshirë vendin dhe kohën. Furnizuesi do të marrë nga çdo Palë e tretë përkatëse ose prodhues çdo leje ose pëlqim të nevojshëm për t'i mundësuar Blerësit ose përfaqësuesit të tij të caktuar të marrë pjesë në test dhe / ose inspektim.
- 16.5** Blerësi mund të kërkojë nga Furnizuesi të kryejë çdo test dhe / ose inspektim që nuk kërkohet nga Kontrata, por konsiderohet i nevojshëm për të verifikuar nëse karakteristikat dhe performanca e Mallrave përputhen me kodet dhe standardet e Specifikimeve Teknike sipas Kontratës. Blerësi do të mbajë përgjegjësi për koston e këtyre testeve. Nëse një test dhe / ose inspektim i tillë pengon progresin e prodhimit dhe / ose kryerjen nga ana e Furnizuesit të detyrimeve të tjera të tij sipas Kontratës, Blerësi do të pranojë të ndryshojë grafikun e lëvrimit.
- 16.6** Furnizuesi do t'i sigurojë Blerësit një raport të rezultateve të çdo testi dhe / ose inspektimi të tillë.
- 16.7** Blerësi mund të refuzojë çdo Mall ose ndonjë pjesë të tij që nuk e kalon testimin dhe/ose inspektimin ose nuk është në përputhje me Specifikimet. Furnizuesi do të ndreqë ose zëvendësojë Mallrat e refuzuar apo pjesë të tyre ose do të bëjë ndryshimet e nevojshme për të përmbushur specifikimet pa ndonjë kosto për Blerësin, dhe do të përsërisë testin dhe / ose inspektimin, pa asnjë kosto për Blerësin, pasi të njoftojë në përputhje me Nenin 16.4.

- 
- 16.8** Furnizuesi bie dakord që ekzekutimi i një testi dhe / ose inspektimi i Mallrave ose ndonjë pjese të tyre, nuk e shkarkojnë Furnizuesin nga garancitë ose detyrimet e tjera sipas Kontratës.

### **Neni 17 Dëmet e likujduara**

- 17.1** Dëmet e likujduara për dorëzimin e vonuar të mallrave do të llogariten me tarifat e mëposhtme ditore:
- a) Për kontratat me periudhë zbatimi, jo më shumë se 6 muaj, tarifa ditore do të jetë 4/1000 e vlerës përkatëse të mbetur, nga çmimi i përgjithshëm i Kontratës, por jo më pak se 25% e vlerës së Kontratës.
  - b) Për kontratat me periudhë zbatimi, jo më shumë se 12 muaj, tarifa ditore do të jetë 2/1000 e vlerës përkatëse të mbetur, nga çmimi i përgjithshëm i Kontratës, por jo më pak se 25% e vlerës së kontratës.
  - c) Për kontratat me periudhë zbatimi më shumë se 12 muaj, tarifa ditore do të jetë 1/1000 e vlerës përkatëse të mbetur, nga çmimi i përgjithshëm i Kontratës, por jo më pak se 25% e vlerës së kontratës.

### **Neni 18 Garancia**

- 18.1** Furnizuesi garanton që Mallrat nuk kanë defekte që vijnë nga ndonjë veprim ose mosveprim i Furnizuesit ose që vijnë nga skicimi, materialet dhe punimi nën përdorimin normal në kushtet që mbizotërojnë në vendin e destinacionit përfundimtar.
- 18.2** Blerësi përcakton në KVK kohëzgjatjen e vlefshmërisë së garancisë (nëse është rasti), pasi Mallrat, ose ndonjë pjesë e tyre sipas rastit, të jenë dorëzuar dhe pranuar në destinacionin përfundimtar të përshkruar në KVK.
- 18.3** Blerësi do të njoftojë Furnizuesin duke treguar natyrën e defekteve të tilla së bashku me të gjitha provat e disponueshme të tyre, menjëherë pas zbulimit të tyre, por jo më vonë se dhjetë ditë nga zbulimi. Blerësi do të sigurojë të gjitha mundësitë që Furnizuesi të inspektojë defekte të tilla.
- 18.4** Pas marrjes së njoftimit, Furnizuesi duhet, brenda periudhës së specifikuar në KVK, të riparojë ose zëvendësojë me shpejtësi Mallrat ose pjesët e dëmtuara, pa ndonjë kosto për Blerësin.
- Nëse pas marrjes së njoftimit, Furnizuesi nuk arrin të rregullojë defektin brenda periudhës së specifikuar më sipër, Blerësi mund të kryejë rregullimet e nevojshme me shpenzimet e Furnizimit. Në çdo rast, Blerësi mund të vendosë që të njoftojë Furnizuesin për ndërprerjen e Kontratës.

### **Neni 19 Zhdëmtimi i Patentës**

- 19.1** Furnizuesi dëmshpërblen dhe zhdëmton Blerësin dhe zyrtarët e tij nga dhe kundër padive, veprimeve ose procedurave administrative, pretendimeve, kërkesave, humbjeve, dëmeve, kostove dhe shpenzime të çdo natyre, përfshirë tarifat e avokatit dhe shpenzimet, të cilat Blerësi mund të pësojë si rezultat i çdo shkelje ose shkelje të pretenduar të ndonjë patente, modeli, skice të regjistruar, marke tregtare, të drejte autori ose një të drejte tjetër të pronësisë intelektuale të regjistruar ose që përndryshe ekzistonte në datën e kontratës për shkak të:

---

(a) instalimit të mallrave nga Furnizuesi ose përdorimit të mallrave në vendin e dorëzimit të Mallrave;

dhe

(b) shitjen në çdo vend të produkteve të prodhuara nga Mallrat.

Një zhdëmtim i tillë nuk aplikohet nëse Mallrat ose ndonjë pjesë e tyre përdoren përtej kushteve të kontratës ose përdorimi i tyre ose i një pjese të tyre bëhet në kombinim me ndonjë pajisje, impiant ose material tjetër që nuk është furnizuar nga Furnizuesi, në përputhje me Kontratën.

**19.2** Nëse është nisur ndonjë procedurë apo ngritur ndonjë kërkesë kundër Blerësit që del nga çështjet e përmendura në Nenin 19.1, Blerësi do të njoftojë menjëherë Furnizuesin, dhe Furnizuesi mundet me shpenzimet e tij dhe në emër të Blerësit të ndërmarrë të gjitha veprimet për zgjidhjen e ndonjë procedure apo pretendimi të tillë.

**19.3** Nëse Furnizuesi nuk e njofton Blerësin brenda tridhjetë (30) ditëve pas marrjes së një njoftimi të tillë, atëherë Blerësi do të jetë i lirë të kryejë të njëjtën gjë në emër dhe për llogari të tij.

Blerësi, me kërkesën e Furnizuesit, do ti japë Furnizuesit të gjithë ndihmën në dispozicion në kryerjen e procedurave të tilla dhe do të rimbursohet nga Furnizuesi për të gjitha shpenzimet e arsyeshme të kryera në këtë mënyrë.

Blerësi dëmshpërblen dhe zhdëmton Furnizuesin dhe punonjësit, dhe nënkontraktorët e tij nga dhe kundër çdo padie, veprimi apo procedure administrative, që Furnizuesi mund të pësojë si rezultat i çdo shkelje ose shkelje të pretenduar të ndonjë patente, modeli, skice të regjistruar, marke tregtare, të drejte autori ose një të drejte tjetër të pronësisë intelektuale të regjistruar ose që ekzistonte në datën e kontratës që lind nga ose në lidhje me çdo skicim, të dhënë, vizatim, specifikim apo dokument apo materiale të tjera të ofruara apo skicuara nga ose në emër të Blerësit.

## **Neni 20 Kufizimi i Përgjegjësisë**

**20.1** Me përjashtim të rasteve të neglizhencës së rëndë ose shkelje me dashje:

(a) Furnizuesi nuk do të jetë përgjegjës ndaj Blerësit, për ndonjë humbje apo dëm indirekt ose që ka si pasojë, humbje të përdorimit, humbje të prodhimit, ose humbje të fitimeve ose kostove të interesit, me kusht që ky përjashtim të mos zbatohet për asnjë detyrim të Furnizuesit për t'i paguar Blerësit dëmet e likujduara; dhe

(b) përgjegjësia e përgjithshme e Furnizuesit ndaj Blerësit, nuk duhet të kalojë Çmimin e Kontratës, me përjashtim të rasteve për koston e riparimit ose zëvendësimit të pajisjeve me defekt, ose çdo detyrim të Furnizuesit për të zhdëmtuar Blerësin në lidhje me shkeljen e patentës.

## **Neni 21 Ndryshime në aktet ligjore dhe nënligjore**

**21.1** Nëse pas datës së dorëzimit të ofertave ose datës së nënshkrimit të kontratës, ndonjë ligj ose akt nënligjor në Republikën e Shqipërisë hyn në fuqi ose ndryshon dhe ndikon kushtet, duke përfshirë datën e dorëzimit ose çmimin e kontratës, kushtet ose çmimi i kontratës do të rregullohen në atë masë sa Furnizuesi është ndikuar në përmbushjen e detyrimeve të tij sipas kontratës.

## **Neni 22 Forca madhore**

**22.1** Mos kryerja apo kryerja me vonesë nga ana e një Pale të ndonjë prej detyrimeve të saj sipas kësaj Kontrate nuk do të konsiderohet shkelje e kësaj Kontrate nëse një mospërmbushje apo vonesë e tillë vjen drejtpërdrejt për shkak të ndonjë ngjarje të Forcës Madhore.

- 
- 22.2** Për qëllime të këtij neni, "Ngjarja e Forcës Madhore" do të thotë një ngjarje ose situatë përtej kontrollit të një Pale që nuk është e parashikueshme, është e pashmangshme dhe nuk shkaktohet nga neglizhenca ose mungesa e kujdesit nga njëra Palë. Ngjarje të tilla mund të përfshijnë, por nuk kufizohen në, veprime të një Pale qoftë në kapacitetin e tij sovran ose kontraktual, luftërat ose revolucionet, zjarret, përmytjet, epidemitë/pandemitë, kufizimet e karantinës dhe embargo e mallrave.
- 22.3** Nëse ndodh një Ngjarje e Forcës Madhore, Pala e prekur do të njoftojë menjëherë Palën tjetër me shkrim për gjendjen e tillë dhe shkakun e saj. Në qoftë se nuk udhëzohet ndryshe nga Pala tjetër me shkrim, Pala e prekur do të vazhdojë të kryejë detyrimet e saj sipas Kontratës për aq sa është e arsyeshme e praktikueshme dhe do të kërkojë të gjitha mjetet e arsyeshme alternative për realizimin që nuk pengohen nga Ngjarja e Forcës Madhore

### **Neni 23 Modifikimi i Kontratës**

- 23.1** Palët mund të modifikojnë kontratën gjatë afatit të saj, vetëm nëse ndodhen në ndonjë nga rastet e parashikuara në LPP.
- 23.2** Blerësi mund t'i paraqesë kërkesë në çdo kohë Furnizuesit, të bëjë modifikime brenda objektit të përgjithshëm të Kontratës në një ose më shumë nga kushtet si vijon:
- (a) vizatimet, skicat ose specifikimet, ku Mallrat që do të furnizohen sipas Kontratës duhet të prodhohen posaçërisht për Blerësin;
  - (b) mënyra e dërgesës ose paketimit;
  - (c) vendin e dorëzimit; dhe
  - (d) Shërbimet e Lidhura që do të ofrohen nga Furnizuesi.
- 23.3** Kur modifikimi shoqërohet me rritje të vlerës së Kontratës, vlera totale e modifikimeve nuk duhet të tejkalojë 20% të vlerës së kontratës fillestare. Kur kryhen disa modifikime të njëpasnjëshme, ky kufizim duhet të aplikohet për vlerën e përgjithshme të të gjitha modifikimeve. Kur kontrata përmban një klauzolë të rishikimit të çmimit, baza për përlllogaritjen e vlerës maksimale të lejuar për modifikimet do të jetë vlera e kontratës me çmimin e përditësuar.
- 23.4** Asnjë modifikim i Kontratës nuk do të bëhet pa miratimin paraprak të Blerësit, shoqëruar me një marrëveshje me shkrim dhe të nënshkruar nga një përfaqësues i autorizuar i Furnizuesit dhe Blerësit.

### **Neni 24 Zgjatja e afatit**

- 24.1** Nëse në çdo kohë gjatë ekzekutimit të Kontratës, Furnizuesi ose nënkontraktorët e tij hasin kushte që pengojnë dërgimin në kohë të Mallrave ose përfundimin e Shërbimeve të Lidhura në përputhje me Nenin 5, Furnizuesi njofton menjëherë Blerësin me shkrim për vonesën, kohëzgjatjen e mundshme dhe shkakun e saj. Sa më shpejt që të jetë e mundur pas marrjes së njoftimit të Furnizuesit, Blerësi vlerëson situatën dhe në bazë të diskrecionit të tij mund të zgjasë kohën e realizimit nga ana e Furnizuesit. Në këtë rast zgjatja miratohet nga Palët dhe reflektohet në modifikimin e Kontratës.

---

**24.2**

Me përjashtim të rastit të Forcës Madhore, siç parashikohet në Nenin 22, një vonesë nga Furnizuesi në kryerjen e detyrimeve të Dorëzimit dhe Përfundimit do ta bëjë Furnizuesin përgjegjës për pagesën e dëmeve të likujduara në përputhje me parashikimet në kontratë.

**Neni 25 Ndërprerja e Kontratës****25.1 Njoftim për të korrigjuar**

Nëse Furnizuesi nuk përmbush ndonjë detyrim sipas Kontratës, Blerësi mund ti kërkojë me Njoftim që Furnizuesi të ndreqë mospërmbushjen brenda pesëmbëdhjetë (15) ditëve.

**25.2 Ndërprerja për mospërmbushje**

Blerësi, pa cenuar ndonjë mjet tjetër ligjor në lidhje me shkeljen e Kontratës, mundet me anë të një Njoftimi me shkrim për mospërmbushje që i dërgohet Furnizuesit, ta përfundojë Kontratën në tërësi ose pjesërisht:

- (i) nëse Furnizuesi nuk ka përmbushur detyrimin edhe pas Njoftimit të bërë sipas pikës 25.1 të këtij neni;
- (ii) Nëse Furnizuesi nuk ka arritur të dorëzojë ndonjë ose të gjitha Mallrat brenda periudhës së specifikuar në Kontratë, ose brenda ndonjë zgjatjeje të dhënë nga Blerësi në përputhje me Nenin 24; ose
- (iii) Nëse provohet se Furnizuesi është angazhuar në Praktika të Ndaluara, siç përcaktohet në Nenin 2, gjatë konkurrimit për Kontratën apo ekzekutimit të saj.

**25.3 Ndërprerja për paaftësi paguese**

Blerësi ndërpret në çdo kohë Kontratën duke njoftuar Furnizuesin nëse Furnizuesi falimenton. Furnizuesi ndërpret në çdo kohë Kontratën nëse Blerësi nuk ka aftësi paguese. Në një rast të tillë, ndërprerja do të bëhet pa kompensim për Furnizuesin, me kusht që kjo ndërprerje nuk do të cenojë ose ndikojë në ndonjë të drejtë padie apo mjeti ligjor që ka lindur apo do të lindë më pas për Blerësin.

**25.4 Ndërprerja për Shkak të Interesit Publik**

- a) Blerësi mund të ndërpresë kontratën në çdo kohë nëse gjykon se ky veprim duhet ndërmarrë për t'i shërbyer sa më mirë interesit publik.
- b) Blerësi duhet të njoftojë me shkrim Furnizuesin për ndërprerjen.
- c) Blerësi duhet të paguajë Furnizuesin për të gjitha Mallrat e pranuar dhe Shërbimet e lidhura me to të kryera përpara ndërprerjes dhe duhet t'i paguajë Furnizuesit dëmet e shkaktuara për kryerjen e pjesshme të Mallrave dhe Shërbimeve të lidhura me to. Në llogaritjen e shumës së dëmeve, Furnizuesit do t'i kërkohet të ndërmarrë të gjitha veprimet e nevojshme për të minimizuar dëmet.

**Neni 26 Kufizimet e Eksportit****26.1**

Pavarësisht nga çdo detyrim sipas Kontratës për të përfunduar të gjitha formalitetet e eksportit, çdo kufizim eksporti që i atribuohet Blerësit, vendit të Blerësit ose përdorimit të mallrave ose shërbimeve që do të furnizohen, të cilat rrjedhin nga rregulloret tregtare nga një vend që furnizon ato mallra ose shërbime, dhe të cilat në mënyrë të konsiderueshme e pengojnë Furnizuesin për të përmbushur detyrimet e tij sipas Kontratës, do ta shkarkojnë Furnizuesin nga detyrimi për të ofruar dërgesa ose shërbime, gjithnjë me kusht që Furnizuesi të demonstrojë në

---

mënyrë të kënaqshme për Blerësin që i ka përfunduar të gjitha formalitetet në kohën e duhur, duke përfshirë aplikimet për leje, autorizime dhe licenca të nevojshme për dërgimin e mallrave ose shërbimeve sipas kushteve të Kontratës.

## **Neni 27 Zgjidhja e mosmarrëveshjeve**

- 27.1** Blerësi dhe Furnizuesi do të bëjnë të gjitha përpjekjet për të zgjidhur në mënyrë miqësore përmes bisedimeve të drejtpërdrejta çdo mosmarrëveshje që lind midis tyre gjatë ekzekutimit të Kontratës.
- 27.2** Nëse, palët nuk arrijnë të zgjidhin mosmarrëveshjen e tyre me një konsultim të tillë të ndërsjellë, atëherë secila Palë mund t'i njoftojë Palës tjetër për qëllimin e saj për të shkuar në Gjykatë.

## Shtojca 15

### Kushtet e Veçanta të Kontratës

Kushtet e mëposhtme të veçanta të Kontratës do të plotësojnë KPK. Nëse ka një konflikt, dispozitat e KVK do të mbizotërojnë mbi ato në KPK.

#### Neni 1 Dispozitat e Përgjithshme

##### 1.1 Blerësi është: *[vendos emrin e Blerësit ]*

Adresa: \_\_\_\_\_

Telefoni: \_\_\_\_\_

Numri i faksit: \_\_\_\_\_

E-mail: \_\_\_\_\_

##### 1.2 Furnizuesi është: *[vendos emrin e Furnizuesit]*

Adresa: \_\_\_\_\_

Telefoni: \_\_\_\_\_

Numri i faksit: \_\_\_\_\_

E-mail: \_\_\_\_\_

*Të dhënat e mësipërme duhet të jenë të sakta për qëllime të komunikimeve gjatë zbatimit të kontratës.*

##### 1.3 Gjuha për komunikimet është *[specifiko gjuhën për komunikime]:*

Gjuha është: *[specifiko gjuhën]*

#### Neni 2 Sigurimi i Kontratës

2.1 Sigurimi i Kontratës në shumën prej (10% të vlerës së saj) duhet të ofrohet nga Furnizuesi për të siguruar ekzekutimin e detyrimeve të tij sipas kontratës.

2.2 Monedha do të jetë: *[specifikoni monedhën]*

2.3 Sigurimi i Kontratës do t'i lëshohet ose kthehet, menjëherë Furnizuesit sipas formularit të mëposhtëm

2.4 Nëse parashikohet një ulje periodike e sigurimit të Kontratës, ajo kryhet si më poshtë:

---

Nëse nuk plotësohet, sigurimi mbetet i pandryshuar.



### Neni 3 Inspektimi dhe Testet

Inspektimet dhe testet do të jenë:

3.1 Inspektimi para dërgesës: [specifiko inspektimin dhe testet]

3.2 Pranimi përfundimtar: [specifiko inspektimin dhe testet]

Inspektimet dhe testet do të kryhen në: \_\_\_\_\_

### 4.1 Neni 4 Dorëzimi

Vendi i dorëzimit të Mallrave do të jetë:

Dërgesat dhe dokumentet e tjera që duhet të sigurohen nga Furnizuesi janë:

(a) Kushtet e dorëzimit, datat dhe vendet e dorëzimit të mallrave dhe pjesëve të këmbimit do të përmbushen në përputhje me Grafikun e Dorëzimeve të parashikuar në këtë Kontratë.

(b) Furnizuesi do të njoftojë Blerësin \_\_\_\_\_ ditë para çdo dorëzimi të mallrave.

(c) Njoftimi i dorëzimit do të bëhet me shkrim, me faks, postë elektronike, etj. tek:

\_\_\_\_\_

(ç) Nëse Blerësi i merr mallrat nga një palë e tretë, njoftimi i dorëzimit përfshin listën e dokumenteve të nevojshme për marrjen e mallrave dhe përshkruan dokumentet që do t'i jepen Blerësit.

(d) Nëse Blerësi i merr mallrat nga një palë e tretë, Furnizuesi do të dorëzojë të gjitha dokumentet e nevojshme për marrjen e mallrave tek: \_\_\_\_\_

### Neni 5 Çmimi i Kontratës

Çmimi i Kontratës është: \_\_\_\_\_

### Neni 6 Kushtet e pagesës

6.1 (a) Pagesa e mallrave do të bëhet brenda \_\_\_\_\_ ditëve nga data e pranimi të Mallrave ose nga data e marrjes së kërkesës për pagesë me shkrim, pavarësisht nga dita e ardhjes. Nëse nuk specifikohet, periudha kohore do të jetë 30 ditë.

(b) Pagesa do të bëhet në monedhën \_\_\_\_\_. Nëse lihet e paplotësuar, pagesa do të bëhet në monedhën Shqiptare.

- 6.2** Të gjitha pagesat e shumave që i detyrohen Furnizuesit mund të bëhen vetëm në llogarinë bankare të Furnizuesit të detajuar në mënyrë të qartë në Kontratë.

#### **Neni 7 Shërbimet në Lidhje me to**

Kushtet e veçanta të mëposhtme do të zbatohen për kryerjen e pagesës së shërbimeve të lidhura

---

---

#### **Neni 8 Paketimi dhe Dokumentet**

Paketimi, shënjimi dhe dokumentacioni brenda dhe jashtë paketave duhet të jetë: *[vendos detajet e kërkuara për shënjimin dhe dokumentacionin e paketimit]*

#### **Neni 9 Siguracioni**

Nëse nuk është në përputhje me Inkotermat, mbulimi i sigurimit do të jetë si më poshtë *[specifikoni kërkesat e sigurimit]*

#### **Neni 10 Transporti**

Përgjegjësia për rregullimin e transportit të Mallrave do të jetë në përputhje me Inkotermat e specifikuar.

Nëse nuk është në përputhje me Inkotermat, përgjegjësia për transportin do të jetë si më poshtë: *[specifikoni organizimet e transportit, nëse ndryshojnë nga sa më sipër]*

**Shtojca 16**

[ Shtojcë për t'u paraqitur nga Operatori Ekonomik]

**FORMULARI I SIGURIMIT TË KONTRATËS**

[Data]

Për: [Emri dhe adresa e autoritetit/entit kontraktor]

Në emër të: [Emri dhe adresa e ofertuesit të siguruar]

\* \* \*

Procedura e prokurimit: [lloji i procedurës]

Përshkrim i shkurtër i kontratës: [ objekti]

Publikimi (nëse zbatohet): Buletini i Njoftimeve Publike [Data] [Numri]

\* \* \*

Duke iu referuar procedurës së lartpërmendur, dhe me kusht që [emri i ofertuesit të përcaktuar fitues] t'i jetë akorduar kontrata,

Ne vërtetojmë se [emri i ofertuesit të përcaktuar fitues] ka derdhur një depozitë pranë [emri dhe adresa e bankës / kompanisë së sigurimeve] në një shumë prej [monedha dhe vlera, e shprehur në fjalë dhe shifra] si kusht për sigurimin e ekzekutimit të kontratës, që do të nënshkruhet me [emri i autoritetit kontraktor]

Marrim përsipër të transferojmë në llogarinë e [emri i autoritetit /entit kontraktor] vlerën e siguruar, brenda 15 (pesëmbëdhjetë) ditëve nga kërkesa juaj e thjeshtë dhe e parë me shkrim, pa kërkuar shpjegime, me kusht që kjo kërkesë të përmendë mos-përmbushjen e kushteve të kontratës.

Ky Sigurim është i vlefshëm deri në zbatimin plotë të kontratës.

[Përfaqësuesi i bankës / kompanisë së sigurimeve]

## Shtojca 17

### Draft i Marrëveshjes Kuadër (Ku përcaktohen të gjitha kushtet)

#### PER PUNË / MALLRA/ SHËRBIME

[Përdorimi i kësaj draftë marrëveshje është i detyrueshëm për të gjithë autoritetet/entet kontraktore që do të përdorin Marrëveshjen Kuadër]

Nr . \_\_

datë :

Kjo Marrëveshje është lidhur më [datë] ndërmjet [emri dhe adresa e Autoritetit /Entit Kontraktor], këtu e tutje referuar si "Autoriteti /Enti Kontraktor" dhe [emri dhe adresa e Kontraktorit] përfaqësuar nga [përfaqësuesi], këtu e më tej referuar si "Kontraktori".

Kontraktori, përmes ofertës së tij, me datë [data] pajtohet të furnizojë mallrat, siç specifikohet në kushtet e përcaktuara në:

- Këtë Formular;
- Formularin e Deklarimit të Ofertës të paraqitur nga Ofertuesi;
- Specifikimet Teknike;
- Listën e Çmimeve të Artikujve.

Të gjitha këto dokumente janë të bashkangjitura, si pjesë integrale e kësaj marrëveshje.

#### Neni 1 Objekti

1.1 Objekti i Marrëveshjes Kuadër është të përcaktojë kushtet, përfshirë çmimet për njësi dhe rregullat për dërgimin e mallrave / shërbimeve / punëve të mëposhtme.

[ Përshkrim i përgjithshëm ]

- 1.2 Marrëveshja Kuadër do të zbatohet duke dërguar ftesa për oferta tek Operatorët Ekonomikë, palë në marrëveshje sipas nevojave të Autoritetit/entit kontraktor.
- 1.3 Shumat e dhëna këtu janë vetëm për qëllime orientimi dhe NUK e detyrojnë Autoritetin/Entin Kontraktor t'i blejë ato. Autoriteti/Enti Kontraktor ka të drejtë të blejë më pak ose më shumë sasi sesa ato të parashikuara.
- 1.4 Kontraktori nuk do të ketë të drejtë për kompensim dhe nuk do të lejohet të bëjë ndryshime në çmimet për njësi, për shembull nëse Autoriteti/enti Kontraktor vendos të blejë më pak ose më shumë sasi sesa ato të parashikuara të specifikuara dhe / ose nëse Autoriteti/enti Kontraktor vendos të mos blejë cilëndo nga këto sasi për disa artikuj.
- 1.5 Kohëzgjatja e Marrëveshjes Kuadër:\_\_\_\_\_

## Neni 2 Çmimi

2.1 Çmimet për njësi për punë / mallra / shërbime përshkruhen në Listen e Çmimit të Artikujve.

2.2 Çmimet për njësi do të jenë fikse dhe nuk do të ndryshojnë për porositë e bëra në bazë të kësaj Marrëveshje Kuadër.

### Nënshkrimet dhe datat

#### Për Kontraktorin

#### Për Autoritetin /Entin Kontraktor

|              |  |              |  |
|--------------|--|--------------|--|
| <b>Emri:</b> |  | <b>Emri:</b> |  |
| Pozicioni:   |  | Pozicioni:   |  |
| Firma:       |  | Firma:       |  |
| Data:        |  | Data:        |  |
| <b>Vula:</b> |  | <b>Vula:</b> |  |

## Shtojca 18

### Draft Marrëveshja Kuadër (Ku nuk përcaktohen të gjitha kushtet)

#### PËR PUNËT/ MALLRAT / SHËRBIMET

Emri i Autoritetit/Enti Kontraktor,

dhe

Emri i Kontraktorit

Bien dakord si më poshtë:

**Të nënshkruajnë Marrëveshjen Kuadër për objektin:** <shëno titullin> me numrin identifikues: <shëno numrin e prokurimit>

#### Neni 1 Objekti.

1 Objekti i kësaj marrëveshje kuadër është të vendosë rregullat për kontratat që do të lidhen përmes procesit të Mini – konkurrimit vetëm midis Operatorëve Ekonomik që janë palë në këtë Marrëveshje Kuadër.

1.2 Kjo Marrëveshje Kuadër nuk është një kontratë në vetvete, por përcakton kushtet për kontratat që do të lidhen, bazuar në të.

1.3 Kontraktori është vetëm një prej palëve të Marrëveshjes Kuadër.

#### Neni 2 Detyrimet e Palëve

2.1 Autoriteti /Enti Kontraktor, palë në këtë marrëveshje, do t'i dërgojë Kontraktuesit një "Ftesë për Ofertë" sa herë që ka nevojë për punë / mallra / shërbime.

2.2 Kontraktori është i detyruar të paraqesë një Ofertë sa herë që kërkohet nga Autoriteti /enti Kontraktor.

#### Neni 3 Kontratat në zbatimin e Marrëveshjes Kuadër

1.1 Kontratat do të nënshkruhen vetëm pas procesit të mini-konkurrimit.

#### Neni 4 Procesi i mini-konkurrimit

4.1 Procesi i mini-konkurrimit do të zhvillohet me të gjithë operatorët ekonomik, palë në Marrëveshjen Kuadër, kurdoherë që ka nevojë për punë / mallra / shërbime nga ana e Autoritetet/entet Kontraktore.

4.2 Autoriteti/Enti Kontraktor do të rihapë konkurrimin në të njëjtat kushte ose kushte të tjera të përcaktuara në Ftesën për Oferta, siç përcaktohet në Dokumentet e Tenderit.

4.3 Sa herë që ka nevojë për punë / mallra / shërbime, Autoriteti/Enti Kontraktor përgatit Ftesat për Oferta dhe i dërgon ato te të gjithë Operatorët Ekonomik, palë në Marrëveshjen Kuadër. Vlerësimi i Ofertave do të bazohet në kriteret e përcaktuara në Ftesën për Oferta.

**Neni 5 Kohëzgjatja e Marrëveshjes Kuadër** \_\_\_\_\_

**Firmat dhe Data** \_\_\_\_\_

**Për Kontraktorin**

**Për Autoritetin/Entin Kontraktor**

|              |  |              |  |
|--------------|--|--------------|--|
| <b>Emri:</b> |  | <b>Emri:</b> |  |
| Pozicioni:   |  | Pozicioni:   |  |
| Firma:       |  | Firma:       |  |
| Data:        |  | Data:        |  |
| <b>Vula:</b> |  | <b>Vula:</b> |  |

## SEKSIONI IV

### Ankimi dhe Njoftimet për mbylljen e procesit

**Shtojca 19:** Formulari i Ankesës pranë Autoritetit/Entit kontraktor dhe Komisionit të Prokurimit Publik

**Shtojca 20:** Formulari i paraqitjes së argumentave nga operatorët ekonomikë të interesuar pranë Autoritetit/Entit kontraktor dhe Komisionit të Prokurimit Publik

**Shtojca 21 :** Njoftimi i Kontratës së nënshkruar

**Shtojca: 22 :** Njoftimi i kontratës së nënshkruar që publikohet në Buletinin e Njoftimeve Publike

**Shtojca 23:** Formulari i anulimit te procedurës



**Shtojca 19****FORMULARI I ANKESËS PRANË AUTORITETIT/ENTIT KONTRAKTOR DHE KOMISIONIT TË PROKURIMIT PUBLIK**

Ankesë drejtuar: Autoriteti/Entit Kontraktor dhe Komisionit të Prokurimit Publik

**Seksioni I. Identifikimi i ankimuesit**

*Ankimuesi mund të jetë një ofertues ose ofertues i mundshëm (p.sh. individ, operator ekonomik, shoqatë, bashkim operatorësh ekonomike)*

Emri i plotë i ankimuesit (ju lutem shtypeni)

Nuis/Nipt

Adresa

Qyteti

Shteti

Kodi Postar / Posta

Numri i telefonit (përfshirë kodin e zonës)

Numri i faksit (përfshirë kodin e zonës)

E-mail

Emri dhe titulli i zyrtarit të autorizuar për lëshimin e ankesës (ju lutemi shkruani)

Nënshkrimi i zyrtarit të autorizuar

Data (viti/muaji/dita)

Numri i telefonit (përfshirë kodin e zonës)

Numri i faksit (përfshirë kodin e zonës)

**Seksioni II. Informacion mbi procedurën****1. Numri i referencës së procedurës/Lotit**

*Plotësoni numrin e referencës së kontratës në njoftimin e kontratës ose në dokumentet e tenderit.*

## 2. Lloji i Procedurës

*Plotësoni llojin e procedurës së përdorur për prokurimin në fjalë.*

Procedurë e hapur

Procedurë e hapur e thjeshtuar

Procedurë e kufizuar

Procedurë konkurruese me negociim

Partneritet për inovacion

Dialog konkurrues

Procedurë me negociim me shpallje  
paraprake të njoftimit

Procedurë me negociim pa shpallje  
paraprake të njoftimit të kontratës

Shërbim Konsulence

Kontratë e lidhur pa zhvilluar ndonjë nga  
procedurat e prokurimit të parashikuara në  
LPP

### 3. Autoriteti /Enti Kontraktor

*Emri i autoritetit/entit kontraktor që administron procesin e prokurimit.*

### 4. Vlera e përlogaritur e prokurimit

*(Vlera e përlogaritur e kontratës/marrëveshjes kuadër) (shuma në shifra dhe fjalë)*

### 5. Objekti i kontratës/Marrëveshjes Kuadër

*(Përshkrimi i shkurtër i punëve / mallrave / shërbimeve objekt kontrate/marrëveshje kuader).*

### 6. Afati i fundit për paraqitjen e ofertës

*(Data (viti/muaji/dita)*

---

7. Data e publikimit të Njoftimit të Fituesit  
(Data (viti/muaji/dita) nëse është e zbatueshme)

---

8. **Data e nënshkrimit të kontratës**  
(Data (viti/muaji/dita) në rastet e kërkesave për pavlefshmërinë e kontratës)

---

### Seksioni III. Përshkrimi i ankesës

1. Baza ligjore (Shkelje ligjore, bazuar në vendime, akte, dokumente, etj.)

---

#### 2. Objekti i ankesës

- Modifikim i dokumentave të tenderit

- Kundërshtim i vendimit të Komisionit të Vlerësimit të Ofertave lidhur me skualifikimin e ofertës tuaj.

(Citoni këtu arsyet e skualifikimit)

- Kundërshtim i vendimit të Komisionit të Vlerësimit të Ofertave lidhur me kualifikimin e ofertës të një/disa operatori/ve ekonomik pjesëmarrës në procedurën e prokurimit.

(Citoni operatorin/ët ekonomik për të cilin keni pretendime)

- Pavlefshmëri kontrate

(Citoni kontratën për të cilën kërkon pavlefshmërinë)

- Tjetër

*(Citoni këtu objektin e ankesës që nuk përfshihet më sipër)*

### 3. Rrethanat dhe faktet

*Përshkruani rrethanat e faktit.*

### 4. Argumentime mbi shkeljet e pretenduara

*Përshkruani në mënyrë koncize shkelejt e pretenduara, duke argumentuar qartë dhe saktë se përse pretendoni për paligjshmëri në veprimet e autoritetit kontraktor.*

### 5. Kërkesë për ekspertizë të posaçme

Po

Jo



*(Nëse po, specifikoni llojin e ekspertizës që kërkoni)*

---



---

### 6. Kërkesë për përjashtim të zyrtarëve që do të merren me shqyrtimin e ankesës:

---



---

### 7. Lista e informacionit konfidencial:

---



---

*Përcaktoni se cili informacion është konfidencial, nëse ka. Shpjegoni pse informacioni është ose një version i dokumenteve përkatëse me heqjen e pjesëve konfidenciale dhe një përmbledhje të përmbajtjes.*

***Kujdes :Ankimuesi duhet t'i bashkëlidhë ankimit, që do të paraqesë në autoritetin/ entin kontraktor dhe Komisionin e Prokurimit Publik, dokumentin bankar që vërteton pagesën e tarifës përkatëse për ankesën pranë Komisionit të Prokurimit Publik***

Dërgojeni formularin e plotësuar të ankesës së prokurimit, të gjitha shtojcat e nevojshme dhe kopjet shtesë, pranë **Autoritetit /Enti Kontraktor dhe Komisionit te Prokurimit Publik.**

Shënim: Ankimuesi duhet ta dërgojë njëkohësisht ankesën në autoritetin/ entin kontraktor dhe Komisionin e Prokurimit publik

**Nr. i faksit:**

**E-mail:**

**Nënshkrimi dhe vula e Ankuesit**

**Administratori/ Përfaqësuesi i autorizuar**

**Shtojca 20:**

**FORMULARI I PARAQITJES SË ARGUMENTAVE NGA OPERATORËT  
EKONOMIKË TE INTERESUAR PRANË AUTORITETIT/ENTIT KONTRAKTOR  
DHE KOMISIONIT TË PROKURIMIT PUBLIK**

**Paraqitja e argumentave nga operatorët ekonomikë të interesuar drejtuar:**

Autoriteti/Entit Kontraktor dhe Komisionit të Prokurimit Publik

**Seksioni I. Identifikimi i Operatorit/ëve Ekonomikë/Bashkimit të operatorëve ekonomikë**

Emri i plotë i Operatorit Ekonomik/Operatorëve Ekonomikë (ju lutem shtypeni)

Nuis/Nipt

Adresa

Qyteti

Shteti

Kodi Postar / Posta

Numri i telefonit (përfshirë kodin e zonës)

Numri i faksit (përfshirë kodin e zonës)

E-mail

Emri dhe titulli i zyrtarit të autorizuar për dërgimin e këyre kundërshtimeve (ju lutemi shkruani)

Nënshkrimi i zyrtarit të autorizuar

Data (viti/muaji/dita)

Numri i telefonit (përfshirë kodin e zonës)

Numri i faksit (përfshirë kodin e zonës)

**Seksioni II. Informacion mbi procedurën**

1. Numri i referencës së procedurës/Lotit

*Plotësoni numrin e referencës së kontratës në njoftimin e kontratës ose në dokumentet e tenderit.*

---

## 2. Lloji i Procedurës

Procedurë e hapur

Procedurë e hapur e thjeshtuar

Procedurë e kufizuar

Procedurë konkurruese me negociim

Partneritet për inovacion

Dialog konkurrues

Procedurë me negociim me shpallje  
paraprake të njoftimit

Procedurë me negociim pa shpallje  
paraprake të njoftimit të kontratës

Shërbim Konsulence

### 3. Autoriteti /Enti Kontraktor

*Emri i autoritetit/entit kontraktor që administron procesin e prokurimit.*

---

### 4. Vlera e përlogaritur e prokurimit

*Vlera e përlogaritur e kontratës/Marrëveshjes Kuadër (shuma në shifra dhe fjalë)*

### 5. Objekti i kontratës/Marrëveshjes Kuadër

*Përshkrimi i shkurtër i punëve / mallrave / shërbimeve objekt kontrate/marrëveshje kuader.*

### 6. Afati i fundit për paraqitjen e ofertës

Data (viti/muaji/dita)

---

### 7. Ankesa që po shqyrtohet:

*(emri i Operatorit ekonomik që ka paraqitur ankesë për këtë procedurë prokurimi)*

---

---

## 8. Data e Publikimit të Njoftimit të Fituesit

---

Data (viti/muaji/dita)

### Seksioni III. Argumentat mbi ankesën e paraqitur nga Operatori/ët ekonomikë

#### 1. Baza ligjore

(Shkelje/arsyetime ligjore, bazuar në vendime, akte, dokumente, etj.)

---

#### 2. Deklaratë e hollësishme e argumenteve mbi ankesën e paraqitur

*Jepni një deklaratë të hollësishme të fakteve dhe argumenteve që mbështesin argumentimet tuaja. Për çfarëdo arsye, specifikoni datën në të cilën u vutë në dijeni për faktet e lidhura me arsyet e ketyre srgumenteve. Përmendni seksionet përkatëse të Dokumenteve të Tenderit, nëse është e zbatueshme. Përdorni faqe shtesë nëse është e nevojshme.*

#### 3. Lista e informacionit konfidencial

*Përcaktoni se cili informacion është konfidencial, nëse ka. Shpjegoni pse informacioni është ose një version i dokumenteve përkatëse me heqjen e pjesëve konfidenciale dhe një përmbledhje të përmbajtjes.*

---

Dërgojeni formularin e plotësuar të argumentimeve tuaja, si dhe të gjitha shtojcat e nevojshme dhe kopjet shtesë, pranë **Autoritetit /Enti Kontraktor dhe Komisionit të Prokurimit Publik**

|   |
|---|
| <p><b>Shënim: Nëse operatorët ekonomikë të interesuar nuk kanë paraqitur argumentat e tyre që kundërshtojnë ankesën, sipas parashikimeve të LPP, nuk mund të ushtrojnë më pas të drejtën e ankimit për vendimin e dhënë lidhur me ankesën për këtë procedurë prokurimi.</b></p> |
|---|

**Nr. i faksit:**

**E-mail:**

**Nënshkrimi dhe vula e Operatorit /eve Ekonomikë**

**Shtojca 21**



(Shtojcë për tu plotësuar nga autoriteti/enti kontraktor)

## Formulari i Njoftimit të Kontratës së Nënshkruar

### Seksioni 1 Autoriteti/Enti Kontraktor

#### 1.1 Emri dhe adresa e Autoritetit /Entit Kontraktor

Emri \_\_\_\_\_

Adresa \_\_\_\_\_

Tel/Faks \_\_\_\_\_

E-mail \_\_\_\_\_

Ueb-faqe \_\_\_\_\_

#### 1.2 Lloji i Autoritetit/Entit Kontraktor:

Institucion qendror

Institucion i pavarur

Njësia e Qeverisjes Vendore

Të tjera

#### 1.3 Kategoria e Autoritetit/Entit Kontraktor:

Autoritet/ent kontraktor që prokuron për nevoja të veta

Organ Qendror blerës

I deleguar

Të tjera

### Seksioni 2. Objekti i Kontratës

#### 2.1 Numri i referencës së procedurës / Lotit

\_\_\_\_\_

#### 2.2 Lloji i "Kontratave Publike për Mallra"

Blerje      Qira                      Blerje me këste                      Një kombinim i këtyre

## 2. Kontratë në bazë të Marrëveshjes Kuadër

Po                                            Jo                     

Nëse Po, lloji i Marrëveshjes Kuadër

Me një Operator Ekonomik

Me disa operatorë ekonomik

Të gjitha kushtet janë të vendosura Po  Jo

### 2.4 Përshkrimi i shkurtër i kontratës

2. Fondi limit \_\_\_\_\_

3. Burimi i financimit \_\_\_\_\_

4. Objekti i Kontratës \_\_\_\_\_

### 2.5 Kohëzgjatja e Kontratës ose afati i përfundimit:

Kohëzgjatja në muaj  ose ditë

ose

Duke nisur  dhe përfunduar në

### 2.6 Ndarja në LOTE:

Po                                            Jo                     

Nëse po, numri i LOTEVE:

### 2.7 Kontrata me nënkontraktim:

Po                                            Jo                     

Seksioni 3.                      Procedura

**3.1 Lloji i procedurës: E hapur**

**3.2 Kriteret e përzgjedhjes së fituesit:**

A) oferta ekonomikisht më e favorshme bazuar në kosto

Sipas rëndësisë: Çmimi  pikët

etj.  pikë

ose

B) oferta ekonomikisht më e favorshme bazuar në çmim

**3.3 Numri i ofertave të paraqitura:**

Numri i ofertave të rregullta:

**3.4. Gjatë procesit të prokurimit në fushën e Teknologjisë së Informacionit dhe Komunikimit (TIK) janë përdorur standardet e përgatitura nga Agjencia Kombëtare e Shoqërisë së Informacionit:**

Po  Jo

**3.5. Gjatë procesit të prokurimit në fushën e Teknologjisë së Informacionit dhe Komunikimit (TIK), kur standardet nuk janë të zbatueshme, aprovimi paraprak merret nga Agjencia Kombëtare e Shoqërisë së Informacionit.**

Po  Jo

#### **Seksioni 4 Informacion rreth Kontratës**

**4.1 Numri i kontratës:** \_\_\_\_\_ **Data e kontratës**

**4.2 Emri dhe adresa e Kontraktorit**

Emri \_\_\_\_\_

Adresa \_\_\_\_\_

Nipti \_\_\_\_\_

Tel/Faks \_\_\_\_\_

E-mail \_\_\_\_\_

Ueb-faqe \_\_\_\_\_

#### 4.2.1 Emri dhe adresa e nënkontraktorit

Emri \_\_\_\_\_

Adresa \_\_\_\_\_

Nipti \_\_\_\_\_

Tel/Faks \_\_\_\_\_

E-mail \_\_\_\_\_

Ueb-faqe \_\_\_\_\_

#### 4.3 Vlera totale përfundimtare e Kontratës (përfshirë shumë, opsione dhe nënkontraktime):

Vlera \_\_\_\_\_

(pa TVSH)

Monedha \_\_\_\_\_

Vlera \_\_\_\_\_

(me TVSH)

Monedha \_\_\_\_\_

#### 4.3.1 Vlera totale e nënkontraktimit: \_\_\_\_\_

Vlera \_\_\_\_\_

(pa TVSH)

Monedha \_\_\_\_\_

Vlera \_\_\_\_\_

(me TVSH)

Monedha \_\_\_\_\_

#### 4.4 Informacion Shtesë

\_\_\_\_\_

Data e dorëzimit të këtij njoftimi

□□/□□/□□□□

**Shtojca 22**

[ Shtojcë për tu plotësuar nga Autoriteti/Enti Kontraktor për publikim në Buletinin e Njoftimeve Publike]

**Formulari i Njoftimit të Kontratës së Nënshkruar****1. Emri dhe adresa e Autoritetit /Enti Kontraktor**

Emri \_\_\_\_\_

Adresa \_\_\_\_\_

Tel/Faks \_\_\_\_\_

E-mail \_\_\_\_\_

Ueb-faqe \_\_\_\_\_

**2. Lloji i procedurës:** \_\_\_\_\_**3. Objekti i kontratës** \_\_\_\_\_**4. Numri i referencës së procedurës / Lotit** \_\_\_\_\_**5. Fondi Limit**

\_\_\_\_\_

**6. Vlera totale përfundimtare e kontratës (përfshirë Lotet, opsionet dhe nënkontraktimin):**Vlera \_\_\_\_\_  
(me TVSH) Monedha \_\_\_\_\_

Vlera e nënkontraktimit \_\_\_\_\_ me TVSH Monedha \_\_\_\_\_

**7. Data e nënshkrimit të kontratës**

\_\_\_\_\_

**8. Emri dhe adresa e Kontraktorit / nënkontraktorit**

Emri \_\_\_\_\_

Adresa \_\_\_\_\_

Numri i NIPT-it \_\_\_\_\_

---

(Shtojce për tu plotësuar nga Autoriteti/Enti Kontraktor)

## Shtojca 23

### Formulari i Njoftimit të Anulimit

#### 1. Emri dhe adresa e Autoritetit/Entit Kontraktor

Emri \_\_\_\_\_  
Adresa \_\_\_\_\_  
Tel/Faks \_\_\_\_\_  
E-mail \_\_\_\_\_  
Ueb-faqe \_\_\_\_\_

2. Lloji i procedurës: \_\_\_\_\_

3. Numri i Referencës se procedures/lotit:

4. Objekti i Kontratës \_\_\_\_\_

5. Fondi Limit \_\_\_\_\_

#### 6. Arsyet e Anulimit:

Bazuar në Ligjin Nr. 162/2020, datë 23.12.2020 "Për Prokurimin Publik", Neni 98, pika 1:

- a) ;
- b) ;
- c) ;
- ç) ;
- d) ;

Etj. \_\_\_\_\_

#### 7. Informacion shtesë

\_\_\_\_\_  
\_\_\_\_\_

Data e dorëzimit të këtij njoftimi

