

**DOKUMENTAT STANDARDE TË TENDERIT PËR
PROCEDURËN E HAPUR
MALLRA¹²**

**“BLERJE UNIFORMA DHE VESHJE TË TJERA SPECIALE PËR POLICINË
BASHKAIKE”**

BASHKIA TIRANË

2024

REF-32897-12-11-2024

¹ Në rastet e mosparashikimeve konkrete në këtë set dokumentash, Autoriteti /Enti kontraktor do t'i referohet parashikimeve të legjislacionit dhe rregullave të prokurimit publik në fuqi.

² Seti i Dokumenteve Standarde të Tenderit për procedurat e prokurimit mbi kufijtë e lartë monetarë hartohet në gjuhën shqipe dhe gjuhën angleze. Nëse ka ndonjë mospërputhje ndërmjet variantit të setit në gjuhën shqipe me variantin në gjuhën angleze, do të merret për bazë seti në gjuhën shqipe.

NJOFTIME

NJOFTIMI PARAPRAK I INFORMACIONIT/ NJOFTIMI PERIDIOK I INFORMACIONIT

(Për t'u plotësuar nga Autoriteti/Enti Kontraktor nëse aplikohet)

1.1 Emri dhe adresa e Autoritetit/Entit Kontraktor:

Emri _____

Adresa _____

1.2 Lloji i Autoritetit/Entit Kontraktor:

Institucion qendror

Njësi e autoriteteve vendore

Institucioni i pavarur

Të tjera

1.3 Kategoria e Autoritetit/Entit Kontraktor:

Autoritet/ent kontraktor që prokuron për nevoja të veta

I deleguar

Organ Qendror blerës

Të tjera

Ofrues shërbimi

Publik Privat

1.4 Emri dhe adresa e personit të kontaktit:

Personi (at) përgjegjës për prokurimin: _____

Tel/faks _____

E-mail _____

1.5 Objekti i kontratës/marrëveshjes kuadër dhe kodi sipas Fjalorit të Përbashkët të Prokurimit (FPP):

1.6 Lloji i procedurës së prokurimit: _____

1.7 Tipi i kontratës: _____

1.8 Fondi limit i përlogaritur për këtë kontratë/marrëveshje kuadër/Fondi limit i përlogaritur për këtë objekt siç është planifikuar në parashikimin buxhetor të Autoritetit/Entit Kontraktor (në rastin e marrëveshjeve kuadër ose kontratave shumëvjeçare):

1.9 Kohëzgjatja e përafërt e kontratës/marrëveshjes kuadër: _____

1.10 Përshkrimi i shkurtër i kontratës/marrëveshjes kuadër dhe/ose Lotit (eve), nëse përdoren:

1.11. Lloji i Marrëveshjes Kuadër, nëse është rasti:

1.12 Kohën e përafërt për zhvillimin e procedurës së prokurimit:

1.13 Informacion tjetër që konsiderohet i dobishëm nga autoriteti/enti kontraktor:

NJOFTIMI I KONTRATËS*(Për t'u plotësuar nga Autoriteti/Enti Kontraktor)***Seksioni 1: Autoriteti/Enti Kontraktor****1.1 Emri dhe adresa e Autoritetit/Entit Kontraktor**

Emri:	Bashkia Tiranë
Adresa:	Bulevardi “Dëshmorët e Kombit”
Tel/Faks:	00 355 4 22 56 799
E-mail:	administrative.prokurime@tirana.al
Adresa e ueb- faqes:	www.tirana.al
Personi/at përgjegjës për prokurimin: (emri, e-mail)	B.T. E-mail: administrative.prokurime@tirana.al

1.2 Lloji i Autoritetit/Entit Kontraktor:

Institucion qendror	Institucioni i pavarur
<input type="checkbox"/>	<input type="checkbox"/>
Njësi e autoriteteve vendore	Të tjera
X	<input type="checkbox"/>

1.3 Kategoria e Autoritetit/Entit Kontraktor:

Autoritet/Ent kontraktor që prokuron për nevoja të veta	Organ Qendror blerës	Ofrues shërbimi
<input checked="" type="checkbox"/>	<input type="checkbox"/>	Publik <input type="checkbox"/> Privat <input type="checkbox"/>
X		
I deleguar	Të tjera	
<input type="checkbox"/>	<input type="checkbox"/>	

1.4 Kontratë në bazë të një marrëveshje të posaçme midis Shqipërisë dhe një shteti tjetër:

Po	<input type="checkbox"/>	Jo	X
----	--------------------------	----	----------

1.5 Kontrate që bashkëfinancohet nga një organizatë ndërkombëtare ose një institucion financiar ndërkombëtar:

Po	<input type="checkbox"/>	Jo	X
----	--------------------------	----	----------

1.6 Kontratë e rezervuar :

Po Jo

Seksioni 2: Objekti i Kontratës: “Blerje uniforma dhe veshje të tjera speciale”

2.1 Numri i referencës së procedurës/Lotit (eve) REF-32897-12-11-2024

2.2 Kodi sipas Fjalorit të Përbashkët të Prokurimit (FPP): 35811200-4 Uniforma Policie

2.3 Lloji i “Kontratës Publike për furnizim”

Blerje	Marrje me qira	Blerje me këste	Një kombinim i tyre
<input checked="" type="checkbox"/>	<input type="checkbox"/>	<input type="checkbox"/>	<input type="checkbox"/>

2.4 Kontrata në bazë të Marrëveshjes Kuadër:

Po Jo

2.5 Lloji i Marrëveshjes Kuadër:

Me një Operator Ekonomik

Me disa Operatorë Ekonomikë

Të gjitha kushtet janë të përcaktuara Po Jo

2.6 Marrëveshje kuadër me një operator ekonomik:

Në rastin e Marrëveshjes Kuadër me një Operator Ekonomik, kur janë përcaktuar të gjitha kushtet, më poshtë të jepen arsyet e përzgjedhjes:

--

2.7 Marrëveshje Kuadër me disa operatorë ekonomikë:

Numri i operatorëve ekonomikë, me të cilët do të lidhet Marrëveshja Kuadër: ____ (Këtu, duhet të përcaktohet numri maksimal i operatorëve ekonomikë, me të cilët do të lidhet Marrëveshja Kuadër)

2.8 Kushtet që duhet të zbatohen në rastin e rihapjes së konkurrimit:

--	--	--

2.9 Autoriteti Kontraktor/Autoritetet kontraktore ose Enti/Entet kontraktore që do të jenë palë në Marrëveshjen Kuadër: (këtu duhet të listohen të gjitha autoritetet/entet kontraktore që do të jenë palë përfituese nga marrëveshja kuadër)

2.10 Përshkrimi i shkurtër i kontratës / Marrëveshjes Kuadër

1. Fondi limit/vlera e pritshme e kontratës: **51,666,667 (pesëdhjetë e një milion e gjashtëqind e gjashtëdhjetë e gjashtë mijë e gjashtëqind e gjashtëdhjetë e shtatë) lekë pa TVSH, ose 526,030 (pesëqind e njëzet e gjashtë mijë e tridhjetë) Euro pa TVSH.**

* *Kursi zyrtar i këmbimit sipas Bankës së Shqipërisë në datën 12/12/2024 është 98.22 Lekë/Euro.*

2. Në rastin kur, objekti i prokurimit përbëhet nga disa artikuj, **shumatorja e çmimeve për njësi është** (Nuk aplikohet)

3. Burimi i financimit: Vënë në dispozicion nga të ardhurat e Bashkisë Tiranë me anë të VKB-së Nr.125, datë 22.12.2023 “Për miratimin e programit buxhetor afatmesëm 2024-2026 dhe detajimin e buxhetit të Bashkisë Tiranë për vitin 2024” (i ndryshuar).

4. Kodi Output: **9999999**

5. Tipi:

Investime Kodi: _____ Vlera: _____

Shërbime **X** Kodi: 602 Vlera: **51,666,667**

2.11 Kohëzgjatja e kontratës ose afati i zbatimit të kontratës: Nga data e nënshkrimit të kontratës operatori ekonomik fitues duhet të lëvrojë mallin sipas kërkesave të përcaktuara nga Autoriteti Kontraktor. Artikujt duhet të dorëzohen në magazinën e Bashkisë Tiranë brenda 80 (tetëdhjetë) ditëve punë nga lidhja e kontratës.

Kohëzgjatja në muaj ose ditë

Ose

Fillon më / / mbaron më / /

2.11.1. Kohëzgjatja e Marrëveshjes Kuadër:

Kohëzgjatja në muaj: _____ **ose ditë:** _____ (nga nënshkrimi i Marrëveshjes Kuadër)

Ose fillon më _____/_____/_____ (d/m/v)

mbaron më _____/_____/_____ (d/m/v)

2.12 Vendi i dorëzimit të objektit të kontratës: Pranë magazinës së Bashkisë Tiranë.

2.13 Ndarja në Lote:

Po **Jo**

Nëse po,

2.14 Përshkrimi i shkurtër i Loteve:

(objekti dhe fondi limit për secilin Lot)

1. _____

2. _____

2.14.1 Një ofertues mund të aplikojë për:

- një Lot,
- disa Lote,
- të gjitha Lotet.

Për secilin Lot duhet të paraqitet një ofertë e veçantë.

2.14.2 Numri maksimal i Loteve për ofertues:

Specifikoni numrin maksimal të Loteve që mund t'i jepen një ofertuesi _____

2.14.3 Kriteret/rregullat që duhet të zbatohen për të përcaktuar Lotet që do t'i jepen ofertuesit:

Specifikoni kriteret për të përcaktuar Lotet që do të jepen, kur ofertuesi shpallet fitues i më shumë Loteve sesa numri maksimal i lejuar në pikën 2.14.2.

2.14.4 Kombinimi i Loteve në një kontratë/kontrata të përbashkëta (Kur të njëjtit ofertues mund t'i jepet më shumë se një Lot):

Po **Jo**

Nëse po, specifikoni grupin e Loteve që mund të kombinohen.

2.15 Pranohen variantet:

Po **Jo**

2.15.1 Pranohet nënkontraktimi:

Po **Jo**

Nëse lejohet nënkontraktimi, specifikoni përqindjen e lejuar për nënkontraktim:

(nuk lejohet nënkontraktimi në një masë më të madhe se 50 % e vlerës së kontratës)

2.15.2 Autoriteti/Enti Kontraktor do të kryejë pagesa direkte tek nënkontraktori:

Po **Jo**

Shënime të tjera (nëse vlerësohen të nevojshme nga autoriteti/enti kontraktor)

2.16. Mbështetja në kapacitetet e subjekteve të tjera:

Specifikoni nëse autoriteti/ enti kontraktor kërkon që detyra/punë/aspektet kritike të kontratës të përmbushen nga vetë operatori ekonomik ose nga ndonjë prej anëtarëve të bashkimit të operatorëve ekonomikë, për të cilën ofertuesi ndalohet të mbështetet në kapacitetet e subjekteve të tjera.

Po Jo

Nëse po, të specifikohet detyra, puna, aspekte kritike, që ndalohet mbështetja:

2.17 Gjatë procesit të prokurimit në fushën e Teknologjisë së Informacionit dhe Komunikimit (TIK) përdoren standardet e përgatitura nga Agjencia Kombëtare e Shoqërisë së Informacionit:

Po Jo

2.18. Gjatë procesit të prokurimit në fushën e Teknologjisë së Informacionit dhe Komunikimit (TIK), në rast se standardet nuk janë të zbatueshme, merret një miratim paraprak nga Agjencia Kombëtare e Shoqërisë së Informacionit:

Po Jo

Seksioni 3: Informacione juridike, ekonomike, financiare dhe teknike

3.1 Sigurimi i ofertës: (e zbatueshme në rastin e procedurave të prokurimit me një vlerë më të lartë se se prokurimi me vlerë të vogël).

Në rastin e kontratave sektoriale, enti kontraktor, në bazë të diskrecionit të tij, mund të kërkojë sigurimin e ofertës edhe për procedurat nën kufirin e lartë monetar.

Operatori Ekonomik paraqet Formularin e Sigurimit të Ofertës, sipas Shtojcës 4.

Shuma e kërkuar e sigurimit të ofertës është **1,033,333.34 (një milion e tridhjetë e tre mijë e treqind e tridhjetë e tre pikë tridhjetë e katër) lekë.**

Në rastet e paraqitjes së ofertave për Lote të veçanta, vlera e sigurimit të ofertës për secilin Lot do të jetë si më poshtë:

Loti 1 _____ (shuma,monedha)

Loti 2 _____ (shuma monedha)

3.1.2 Autoriteti/Enti kontraktor pranon vlerën e pagesës së sigurimit të ofertës nga ofertuesi, në vlerë monetare në llogarinë e autoritetit/entit kontraktor Kodi Institucionit: 2101001 dhe Llogaria ekonomike: 4662102

3.1.3 Autoriteti/Enti kontraktor pranon pagesën e vlerës së sigurimit të ofertës nga ofertuesi edhe në formën:

- i. garancisë bankare **X**
- ose
- ii. nga shoqëri sigurimi të licencuara nga autoritetet kompetente **X**

3.2 Periudha e vlefshmërisë së ofertës: 250 (dyqind e pesëdhjetë) ditë.

Seksioni 4: Procedura

4.1. Lloji i procedurës: E hapur mbi kufirin e lartë monetar-mall.

4.2. Është përdorur njoftimi paraprak/periodik i informacionit:

Po **Jo** **X**

Nëse Po, numri i referencës është _____

4.2.1. Aplikohet shkurtimi i afatit për pranimin e ofertave (e aplikueshme për procedurat e prokurimit mbi kufirin e lartë monetar).

Po **Jo** **X**

4.3 Procedurë e rishpallur:

Po **Jo** **X**

Nëse është një procedurë e rishpallur, ju lutemi plotësoni të dhënat identifikuese të procedurës së anuluar:

- a) Numri i referencës në sistemin e prokurimit elektronik të procedurës së anuluar të prokurimit _____
- b) Objekti i prokurimit të procedurës së anuluar të prokurimit _____
- c) Fondi limit i procedurës së anuluar të prokurimit _____ (shuma , monedha)

4.4 Kriteret e përzgjedhjes së fituesit:

A) ³Oferta ekonomikisht më e favorshme, bazuar në kosto

Sipas rëndësisë:

çmimi pikët

_____ pikët

_____ pikët

_____ pikët

Autoriteti/ Enti Kontraktor duhet të specifikojë pikët për secilin kriter të përcaktuar të vlerësimit.

³ Të gjitha kriteret e vendosura për vlerësimin e ofertave duhet të jenë sa më objektive dhe të shprehen në shifra. Në çdo rast, kur kriteret janë më shumë se një, pesha e kriterit të çmimit nuk do të jetë më pak se 50 pikë. Pikët maksimale që do të marrë një ofertë do të jenë 100 pikë.

OSE

B) oferta ekonomikisht më e favorshme bazuar në çmim X

Në rastin e marrëveshjes kuadër, kur do të përdoret kriteri i vlerësimit të çmimit për njësi, për qëllime krahasimi, vlerësimi i ofertave të paraqitura do të bëhet në bazë të shumatores së çmimeve për njësi (Kjo, metodë vlerësimi nuk do të përdoret nga autoritetet/entet kontraktore kur sasitë janë të llogaritshme në bazë vjetore, sipas eksperiencës së mëparshme, dhe kur marrëveshja kuadër përdoret për prokurimin e mallrave dhe shërbimeve të vazhdueshme. Në këtë rast, çmimi i ulët do të vlerësohet me vlerën totale më të ulët të ofruar).

4.5 Afati i fundit për paraqitjen dhe hapjen e ofertave:

Data: 13/01/2025, ora 11:00

Vendi: www.app.gov.al

Kur oferta kërkohet të paraqitet në mënyrë elektronike, ofertuesit duhet ta paraqesin atë në mënyrë elektronike në faqen zyrtare të APP, www.app.gov.al.

Informacioni mbi ofertat e paraqitura në mënyrë elektronike i transmetohet të gjithë atyre Operatorëve Ekonomikë që kanë paraqitur oferta, me kërkesë të tyre.

4.6 Aplikohet shkurtimi i afatit për pranimin e ofertave, sipas parashikimeve në nenin 42, pika 6, të LPP (e aplikueshme për procedurat e prokurimit mbi kufirin e lartë monetar).

Po Jo

Nëse po, argumentoni arsyet e shkurtimit të këtij afati:

4.7 Gjuha (ët) në të cilat mund të hartohen ofertat:

Shqip

Anglisht

Seksioni 5: Informacione shtesë:

5.1 Dokumente me pagesë (zbatohet vetëm për procedurat që nuk zhvillohen me mjete elektronike):

Po Jo

Nëse po

Monedha _____

Çmimi _____

Ky çmim mbulon kostot aktuale të kopjimit dhe shpërndarjes së Dokumenteve të Tenderit (DT) tek Operatorët Ekonomikë. Operatorët Ekonomikë të interesuar kanë të drejtë të konsultojnë DT përpara blerjes së tyre.

5.2 Informacione shtesë (vendi, zyra, mënyra e blerjes së dokumenteve të tenderit (kur është e aplikueshme)

Operatori ekonomik fitues, për nënshkrimin e një kontrate publike duhet të ketë:

- Kopje të Certifikatës Elektronike të Fiskalizimit, për tatimpaguesit që përdorin Platformën Qendrore të Faturave.
- Kopje të Certifikatës Elektronike të Fiskalizimit dhe kopje të vlefshme të kontratës së lidhur me Kompaninë e Çertifikuar për zgjidhjen softuerike në përdorim, për tatimpaguesit që lëshojnë fatura përmes zgjidhjes softuerike.

Data e dorëzimit të këtij njoftimi

13/12/2024

[Shtojcë për t'u plotësuar nga Autoriteti/Enti Kontraktor në Marrëveshjen Kuadër në rihapjen e procesit të mini-konkurrrimit]

FTESE PËR OFERTË

(shënoni emrin e Autoritetit/Entit Kontraktor) fton për paraqitjen e ofertave në procedurën për furnizimin e mallrave në vijim:

.....
.....
.....

jepni një përshkrim të saktë të mallrave dhe sasisë konkrete të kërkuar:

Vendi i dorëzimit të mallrave: (jepni një përshkrim të shkurtër) _____

Koha e dorëzimit/lëvrimit: Mallrat duhet të dorëzohen brenda datës _____

Ofertat duhet të paraqiten në:

.....[jepni adresën e saktë]

Afati i fundit për pranimin e ofertave:

.....

[Përcaktoni datën dhe orën]

Kriteret për përcaktimin e ofertës fituese _____

Forma e komunikimit:

Forma shkresore

Forma elektronike (e-mail, faks, etj.)

NJOFTIMI I SHKURTUAR I KONTRATËS

(Për t'u plotësuar nga Autoriteti/Enti Kontraktor, për publikim në
Buletinin e Njoftimeve Publike)

NJOFTIMI I SHKURTUAR I KONTRATËS

1. Emri dhe adresa e Autoritetit/Entit Kontraktor:

Emri Bashkia e Tiranës
Adresa: Bulevardi "Dëshmorët e Kombit"
Tel/Faks: 00 355 4 22 56 799
E-mail: administrative.prokurime@tirana.al
Ueb-faqe www.tirana.al

2. **Lloji i procedurës së prokurimit:** Proçedurë e hapur mbi kufirin e lartë monetar

3. **Numri i referencës së procedurës /Lotit:** REF-32897-12-11-2024

4. **Objekti i kontratës / Marrëveshjes Kuadër:** "Blerje uniforma dhe veshje të tjera speciale për Policinë Bashkiake"

5. **Kodi sipas Fjalorit të Përbashkët të Prokurimit (FPP):** Uniforma policie - 35811200-4

6. **Fondi limit:** 51,666,667 (pesëdhjetë e një milion e gjashtëqind e gjashtëdhjetë e gjashtë mijë e gjashtëqind e gjashtëdhjetë e shtatë) lekë pa TVSH, ose 526,030 (pesëqind e njëzet e gjashtë mijë e tridhjetë) Euro pa TVSH.

* *Kursi zyrtar i këmbimit sipas Bankës së Shqipërisë në datën 12/12/2024 është 98.22 Lekë/Euro.*

7. **Kohëzgjatja e kontratës/marrëveshjes kuadër ose afati për zbatimin e saj:** Nga data e nënshkrimit të kontratës operatori ekonomik fitues duhet të lëvrojë mallin sipas kërkesave të përcaktuara nga Autoriteti Kontraktor. Artikujt duhet të dorëzohen në magazinën e Bashkisë Tiranë brenda 80 ditëve punë nga lidhja e kontratës.

8. **Afati i fundit për paraqitjen dhe hapjen e ofertave:** 13/01/2025, ora 11:00

9. Procedurë e Rishpallur:

Po

Jo

Nëse është një procedurë e rishpallur, ju lutemi plotësoni të dhënat identifikuese të procedurës së anuluar:

a) Numri i referencës në sistemin e prokurimit elektronik të procedurës së anuluar të prokurimit _____

b) Objekti i prokurimit të procedurës së anuluar të prokurimit _____

c) Fondi limit i procedurës së anuluar të prokurimit _____ (shuma , monedha)

[Për t'u plotësuar nga Autoriteti/Enti Kontraktor në Marrëveshjen Kuadër]

PLANIFIKIMI I

KONTRATAVE NË MARRËVESHJEN KUADËR

<input type="checkbox"/> Mallra:		
Numri i përafërt i kontratave të planifikuara për t'u dhënë në bazë të Marrëveshjes Kuadër		

Numri i kontratës	Titulli i kontratës	Përshkrimi i shkurtër i kontratës
01	_____	_____
02	_____	_____
03	_____	_____
...	_____	_____

Shënim: Ky planifikim është i përafërt bazuar në nevojat që mund të ketë autoriteti/enti kontraktor dhe orientues për palët në proces.

(Për t'u plotësuar nga Autoriteti/Enti Kontraktor)

NJOFTIMI PËR NDRYSHIMIN E DOKUMENTAVE TË TENDERIT

1. Emri dhe adresa e Autoritetit/Entit Kontraktor

Emri _____

Adresa _____

Tel/Faks _____

E-mail _____

Ueb-faqe _____

2. Kontaktet e personit (ave) përgjegjës për prokurimin:

Emri _____

E-mail _____

3. Lloji i procedurës së prokurimit: _____

4. Lloji i kontratës /Marrëveshjes Kuadër: _____

5. Numri i referencës për procedurën / Lotin: _____

6. Objekti i kontratës / Marrëveshjes Kuadër: _____

7. Kodi sipas Fjalorit të Përbashkët të Prokurimit (FPP): _____

8. Fondi limit : _____

9. Justifikimi, argumentat përkatëse dhe referencat ligjore për nevojën e ndryshimit të dokumentave të tenderit:

10. Nëse shtyhet afati i fundit për pranimin e ofertave, të shënohet afati i ri i përcaktuar: _____

Shënim:

Këtij njoftimi duhet t'i bashkëngjitet shtojca e ndryshimeve në dokumentat e tenderit.

(Për t'u plotësuar nga Autoriteti/Enti Kontraktor)

NJOFTIMI PËR MODIFIKIMIN E MARRËVESHJES KUADËR/KONTRATËS GJATË ZBATIMIT

1. Emri dhe adresa e Autoritetit/Entit Kontraktor:

Emri _____
Adresa _____
Tel/Faks _____
E-mail _____
Ueb-faqe _____

2. Kontaktet e personit (ave) përgjegjës për prokurimin:

Emri _____
E-mail _____

3. Lloji i procedurës së prokurimit: _____

4. Lloji i kontratës /Marrëveshjes Kuadër:_____

5. Numri i referencës për procedurën / Lotin:_____

6. Objekti i kontratës / Marrëveshjes Kuadër :_____

7. Kodi sipas Fjalorit të Përbashkët të Prokurimit (FPP):_____

8. Fondi limit: _____

9. Situata sipas parashikimeve të nenit 127 të LPP dhe argumentet përkatëse për ta përdorur atë:

10. Përshkrimi i modifikimit të kontratës/Marrëveshjes Kuadër, përfshirë natyrën dhe sasinë ose vlerën e mallrave:

11. Vlera totale e kontratës së nënshkruar/marrëveshjes kuadër: _____

12. Vlera e ndryshuar (nëse është rasti):_____

13. Kohëzgjatja e kontratës / Marrëveshjes Kuadër: _____

Dhe afati i ri (nëse është rasti): _____

14. Emri dhe adresa e Operatorit/ëve Ekonomikë:

Emri _____

NIPT: _____

Adresa _____

Kontaktet _____

15. Data e nënshkrimit të modifikimit : _____

16. Burimi i financimit: _____

17. Informacion tjetër që vlerësohet i nevojshëm nga autoriteti/enti kontraktor _____

DOKUMENTAT E TENDERIT

Përmbajtja:

Seksioni I: Udhëzime për Operatorët Ekonomikë (Udhëzime)

Teksti në Seksionin I nuk mund të modifikohet nga Autoriteti/Enti kontraktor ose operatorët ekonomikë, përveç informacionit të plotësuar sipas Njoftimit të Kontratës.

Seksioni II: Shtojcat

Seksioni II përfshin Shtojcat, të cilat duhet të plotësohen nga Operatori Ekonomik dhe të paraqiten si pjesë e ofertës së tij, si dhe Shtojcat që duhet të plotësohen nga autoriteti/enti kontraktor si, specifikimet teknike, kriteret e përzgjedhjes së ofertuesve, sasia dhe grafiku i lëvrimit.

Seksioni III. Termet dhe Kushtet e Kontratës (TKK)

Seksioni III përmban Kushtet e Përgjithshme dhe të Veçanta që do të zbatohen për të gjitha Kontratat, Formularin e Sigurimit të Kontratës, si dhe formularë që duhet të nënshkruhen nga të dy palët si, draftet e marrëveshjeve kuadër, sipas llojeve të tyre.

Seksioni IV: Ankimi dhe Njoftimet për mbylljen e procesit

Seksioni IV përfshin formularët standard që përdoren nga operatorët ekonomikë, në procesin e ankimit pranë autoritetit/entit kontraktor dhe Komisionit të Prokurimit Publik, si dhe njoftimet që duhet të plotësohen nga autoriteti/enti kontraktor në përfundim të procesit të prokurimit.

Seksioni I: Udhëzime për Operatorët Ekonomikë

A. TË PËRGJITHSHME

1. Objekti i prokurimit

1. Objekti i procedurës së prokurimit, si dhe numri i kontratave (Loteve) dhe objektet e tyre përcaktohen në njoftimin e kontratës.
2. Përveç nëse specifikohet ndryshe më poshtë, përkufizimet dhe interpretimet në këto Dokumente të Tenderit do të jenë sipas përcaktimeve të Ligjit për Prokurimin Publik (LPP) dhe Kushtet e Përgjithshme të Kontratës (KPP).

2. Operatorët Ekonomikë të përshtatshëm

- a) "Operator ekonomik" është çdo person fizik ose juridik, ose ent publik apo grup personash/entesh, përfshirë shoqëritë me sipërmarrje të përkohshme të tyre dhe organizatat jofitimprurëse, të cilat ofrojnë kryerjen e punëve, furnizimin e mallrave ose ofrimin e shërbimeve në treg, sipas Udhëzimeve për Operatorët Ekonomikë (këtu e më tej referuar si "Udhëzimet").

Në rastin e një bashkimi operatorësh ekonomikë (BOE):

- 1.1. të gjithë operatorët, anëtarë të këtij bashkimi do të kenë përgjegjësi të përbashkët dhe solidare;
- 1.2. BOE i bashkëlidh Ofertës së tij një marrëveshje ndërmjet palëve ku caktohet dhe autorizohet edhe Përfaqësuesi, i cili do të ketë autoritetin të përfaqësojë BOE gjatë procedurës së prokurimit dhe, në rast se BOE shpallet fituese e Kontratës, edhe gjatë zbatimit të Kontratës.

- b) Operatori Ekonomik duhet të konsultohet me të gjitha udhëzimet, formularët, termat dhe specifikimet në Dokumentet e Tenderit. Mosdhënia nga operatori ekonomik e të gjithë informacionit ose dokumentacionit të kërkuar nga Autoriteti/Enti Kontraktor në Dokumentet e Tenderit do të çojë në refuzimin e Ofertës.

3. Sqarimi i Dokumenteve të Tenderit

Ofertuesi i mundshëm mund të kërkojë sqarime për dokumentet e tenderit nga autoriteti/enti kontraktor, i cili duhet t'i përgjigjet çdo kërkesë për sqarim të dokumenteve të tenderit, të bërë nga çdo operator ekonomik, me kusht që kërkesa të jetë marrë jo më vonë se 6 ditë para afatit përfundimtar të dorëzimit të ofertave.

Autoriteti/Enti kontraktor duhet të përgjigjet brenda 3 ditëve nga depozitimi i kërkesës, në mënyrë që të bëjë të mundur dorëzimin e ofertës në kohë nga operatori ekonomik dhe, pa identifikuar burimin e kërkesës, duhet t'ua komunikojë sqarimin përkatës të gjithë operatorëve ekonomikë, që kanë tërhequr dokumentet e tenderit.

4. Ndryshimi i Dokumenteve të Tenderit

1. Në çdo kohë para afatit të fundit për paraqitjen e ofertave, Autoriteti/Enti Kontraktor mund t'i ndryshojë Dokumentet e Tenderit duke hartuar një shtojcë, me këto ndryshime.

2. Çdo shtojcë do të jetë pjesë e Dokumenteve të Tenderit dhe do të publikohet në të njëjtën mënyrë siç është bërë publikimi i Dokumenteve të Tenderit.
3. Nëse ndryshimi i Dokumenteve të Tenderit bëhet në gjysmën e parë të afatit për pranimin e Ofertave, autoriteti apo enti kontraktor mund të zgjasin afatin për pranimin e ofertave. Nëse dokumentet e tenderit ndryshohen në gjysmën e dytë të afatit për paraqitjen e ofertave, autoriteti/enti kontraktor zgjat afatin e fundit për paraqitjen e ofertave me të paktën 10 ditë për procedurat mbi kufirin e lartë monetar dhe me të paktën 7 ditë për procedurat nën kufirin e lartë monetar.

B. PËRGATITJA E OFERTAVE

1. **Shpenzimet e ofertimit** Operatori Ekonomik përballon të gjitha shpenzimet që lidhen me përgatitjen dhe paraqitjen e ofertës së tij, dhe Autoriteti/Enti Kontraktor nuk ka detyrime apo përgjegjësi për këto shpenzime, pavarësisht nga zhvillimi apo rezultati i procedurës.
2. **Gjuha e Ofertës** Oferta, si dhe të gjitha korrespondencat dhe dokumentet në lidhje me procedurën e prokurimit do të paraqiten në gjuhën/gjuhët e specifikuar në njoftimin e kontratës.

Në procedurat e prokurimit nën kufijtë e lartë monetarë, dokumentet e paraqitura në gjuhë të huaj duhet të shoqërohen nga një përkthim i noterizuar në gjuhën shqipe.

Në procedurat e prokurimit mbi kufijtë e lartë monetarë, një ofertë është e kualifikueshme edhe nëse një pjesë e dokumentacionit të saj mund të jetë në gjuhën shqipe dhe një pjesë në gjuhën angleze.
3. **Dokumentet përbërëse të Ofertës** Oferta do të përmbajë të gjitha dokumentet mbështetëse siç kërkohet nga Autoriteti/Enti Kontraktor.
4. **Formularët e tenderit dhe Listat Çmimeve** Operatori Ekonomik paraqet Formularin e Ofertës Ekonomike në përputhje me formularin e paraqitur në Seksionin II: Të gjithë Formularët shoqërues duhet të plotësohen pa ndonjë ndryshim; nuk do të pranohet asnjë zëvendësues. Të gjitha vendet bosh duhet të plotësohen me informacionin e kërkuar.

Për procedurat e prokurimit që zhvillohen në rrugë shkresore, origjinali i ofertës duhet të shtypet ose të shkruhet me bojë që nuk fshihet. Të gjitha fletët e ofertës duhet të lidhen së bashku dhe të numerizohen. Të gjitha fletët e ofertës, përveç literaturës së pandryshueshme dhe të printuar duhet të pajisen me inicialet ose të nënshkruhen nga Personi (at) e Autorizuar. Çdo ndryshim në ofertë duhet të jetë i lexueshëm dhe i nënshkruar nga Personi (at) e Autorizuar.
5. **Ofertat Alternative** Përveç nëse përshkruhet ndryshe në njoftimin e kontratës dhe dokumentat e tenderit propozimet alternative ose kohët alternative për përfundimin, nuk do të merren parasysh.

- 6. Çmimet**
1. Çmimet e ofruara nga Operatori Ekonomik në Formularin e Ofertës Ekonomike do të jenë në përputhje me kërkesat e specifikuar në njoftimin e kontratës dhe dokumentat e tenderit.
 2. Operatori Ekonomik duhet të plotësojë Formularin e Ofertës Ekonomike bashkangjitur me këto DT, duke përcaktuar mallrat që do të dorëzohen, sasi të dhe çmimin e tyre.
 3. Të gjitha çmimet duhet të kuotohen në Monedhën sipas Njoftimit të Kontratës, duke përfshirë edhe tatimet dhe taksat që zbatohen, pa përfshirë TVSH-në. Nëse çmimet kuotohen në valutë të huaj siç përcaktohet në Njoftimin e Kontratës, atëherë ato duhet të konvertohen në Lekë shqiptare (Lekë) sipas kursit të këmbimit të caktuar nga Banka Qendrore e Shqipërisë në ditën e dërgimit për publikim të Njoftimit të Kontratës dhe duhet të ruhen në atë kurs deri në skadimin e periudhës së vlefshmërisë së Ofertës.
 4. Ofertuesi duhet të shënojë në Formularin e Ofertës, çmimet totale të Ofertës për të gjitha Mallrat pa TVSH. Vlera e TVSH-së, kur aplikohet, i shtohet çmimit të dhënë dhe përbën vlerën totale të Ofertës.
 5. Në rastin e një Marrëveshje Kuadër ku NUK përcaktohen të gjitha kushtet, çmimet për kontratat bazuar në Marrëveshjen Kuadër nuk janë të fiksuara, ato janë objekt i ndryshimit pas një mini – konkurrimi midis Operatorëve Ekonomikë, palë në Marrëveshjen Kuadër.
- 7. Monedhat** Monedha (at) e ofertave dhe monedha (at) e pagesës do të jenë siç specifikohet në njoftimin e kontratës.
- 8. Proveshmëria e Kualifikimeve të Operatorit Ekonomik** Për të provuar kualifikimet e tij për realizimin e Kontratës, Operatori Ekonomik do të japë informacionin e kërkuar në Seksionin II: Shtojcat.
- 9. Periudha e vlefshmërisë së Ofertës**
1. Ofertat do të jenë të vlefshme për periudhën e specifikuar në Njoftimin e Kontratës pas afatit të paraqitjes së Ofertave të përcaktuar nga Autoriteti/Enti Kontraktor; Oferta për një periudhë më të shkurtër nuk është e vlefshme dhe do të refuzohet.
 2. Sigurimi i Ofertës mund të paraqitet në njërin nga format e mëposhtme:
 - a) Pagesa nga ofertuesi, në vlerë monetare, në llogarinë e autoritetit/entit kontraktor;
 - b) Garanci bankare;
 - c) Garanci sigurimi.

Dokumentet e mësipërme duhet të jenë të vlefshme gjatë gjithë periudhës së vlefshmërisë së Ofertës.

3. Periudha e vlefshmërisë së Ofertës fillon nga momenti i hapjes së ofertave. Në çdo rast, të paktën 5 ditë para përfundimit të afatit të vlefshmërisë së ofertave, Autoriteti/Enti Kontraktor mund t'i kërkojë Ofertuesit me shkrim të zgjasë periudhën e vlefshmërisë, deri në një datë të caktuar. Ofertuesi mund ta refuzojë këtë kërkesë me shkrim, pa humbur të drejtën për rimbursim të Sigurimit të Ofertës, kur ka një të tillë. Ofertuesi që bie dakord të zgjasë periudhën e vlefshmërisë së Ofertës njofton Autoritetin/Entin Kontraktor me shkrim dhe paraqet një sigurim oferte të zgjatur, nëse ka pasur një të tillë. Oferta nuk mund të modifikohet. Nëse Ofertuesi nuk i përgjigjet kërkesës së bërë nga Autoriteti/Enti Kontraktor në lidhje me zgjatjen e periudhës së vlefshmërisë së Ofertës, ose nuk e pranon kërkesën në fjalë, ose nuk paraqet një sigurim të zgjatur të ofertës, kur kërkohet, atëherë Autoriteti/Enti Kontraktor e refuzon Ofertën. Nëse Autoriteti/Enti Kontraktor nuk i ka bërë një kërkesë me shkrim operatorit ekonomik për të zgjatur periudhën e vlefshmërisë së ofertës, sipas parashikimit të paragrafit të parë të kësaj pike, atëherë Operatori Ekonomik nuk mund të penalizohet për këtë, pra sigurimi i ofertës së tij nuk konfiskohet.

10. Formati dhe Nënshkrimi i Ofertave

Në përgjigje të Njoftimit të Kontratës, çdo Operator Ekonomik paraqet ofertën sipas formularëve standard në këtë DT. Oferta nënshkruhet nga personi/personat përgjegjës të autorizuar për këtë qëllim.

D. PARAQITJA DHE HAPJA E OFERTAVE

11. Paraqitja e Ofertave

11.1 Në procedurat e prokurimit që zhvillohen me mjete elektronike, Operatorët Ekonomikë duhet të ngarkojnë ofertën e tyre në sistemin e prokurimit elektronik, sipas përcaktimeve në manualët përkatëse.

11.2 Lidhur me procedurat e prokurimit, që zhvillohen në rrugë shkresore, Operatorët Ekonomikë duhet të paraqesin vetëm ofertën origjinale të mbyllur në një zarf jotransparent, të vulosur dhe të firmosur me emrin dhe adresën e Ofertuesit dhe të shënuar: "Ofertë për Furnizimin e Mallrave; Njoftimi Nr. ___.

“MOS E HAPNI, ME PËRJASHTIM TË RASTEVE KUR ËSHTË I PRANISHËM KOMISIONI I VLERËSIMIT TË OFERTAVE, JO PËRPARA ----- d/m/v, në orën-----” .

12. Afati i fundit për paraqitjen e Ofertave

Oferta duhet të paraqitet brenda afatit të përcaktuar nga autoriteti/enti kontraktor. Nëse autoriteti/enti kontraktor zgjat afatin kohor për pranimin e ofertave, operatorët ekonomikë, mund të paraqesin ofertat e tyre brenda afatit të zgjatur.

Data e hapjes së ofertave do të jetë e njëjtë me afatin e fundit të paraqitjes së ofertave. Nëse për arsye objektive, të shkaktuara nga një situatë e paparashikuar nga autoriteti/enti kontraktor në kohën e fillimit të procedurës, është e pamundur

të respektohet afati për hapjen e ofertave nga autoriteti ose enti kontraktor, arsyeja duhet të dokumentohet dhe të caktohet një datë e re për hapjen e ofertave.

Ofertuesit ose përfaqësuesit e tyre të autorizuar, të cilët kanë paraqitur oferta, ftohen të marrin pjesë në hapjen e ofertave, nëse janë të interesuar. Mosparaqitja e tyre nuk pengon hapjen e ofertave.

- 13. Ofertat me vonesë** Autoriteti/Enti Kontraktor nuk merr në shqyrtim asnjë ofertë që vjen pas afatit të fundit për paraqitjen e tyre siç specifikohet në Njoftimin e Kontratës. Sistemi i Prokurimit Elektronik nuk lejon paraqitjen e ofertave që janë në tejkalim të afatit të fundit për paraqitjen e tyre.
- 14. Tërheqja, Zëvendësimi dhe Modifikimet**
1. Operatori Ekonomik mund ta tërheqë, zëvendësojë ose modifikojë ofertën e tij, në çdo kohë deri përpara afatit të fundit të pranimit të ofertave.
 2. Në procedurat e prokurimit, të cilat zhvillohen në rrugë shkresore, ofertuesit mund të modifikojnë ose tërheqin ofertat e tyre me kusht që modifikimi ose tërheqja të bëhet para skadimit të afatit përfundimtar për paraqitjen e ofertave. Si modifikimet ashtu edhe tërheqjet duhet t'i komunikohen Autoritetit/Entit Kontraktor me shkrim, para datës së afatit të fundit për paraqitjen e ofertave. Zarfë që përmban deklaratën e Ofertuesit duhet të shënohet: "MODIFIKIM OFERTE" ose "TËRHEQJE OFERTE".
 3. Asnjë ofertë nuk mund të tërhiqet, zëvendësohet ose modifikohet pas afatit të fundit për paraqitjen e ofertave.
- 15. Hapja e Ofertave** Ofertat hapen pas përfundimit të afatit të fundit të përcaktuar për pranimin e ofertave në dokumentat e tenderit.

E. SHQYRTIMI I OFERTAVE

- 16. Konfidencialiteti** Autoriteti/enti kontraktor duhet të ruajë konfidencialitetin sipas përcaktimeve të nenit 16 të LPP-së.
- 17. Sqarimi i ofertave** Autoriteti/Enti Kontraktor, gjatë procesit të shqyrtimit dhe vlerësimit të ofertave, mund të kërkojë sqarime nga operatorët ekonomikë ofertues. Çdo sqarim i paraqitur nga Operatori Ekonomik që nuk i përgjigjet një kërkesë nga Autoriteti/Enti Kontraktor nuk do të merret në konsideratë. Nuk mund të kërkohej, ofrohet apo lejohet asnjë ndryshim në çmimet ose përmbajtjen e ofertave, përveç rasteve të konfirmimit të korrigjimit të gabimeve aritmetike të konstatuara nga Autoriteti/Enti Kontraktor gjatë vlerësimit të ofertave.
- 18. Përgjegjshmëria e ofertave**
1. Një ofertë e përgjegjshme/vlefshme është ajo që plotëson kërkesat e Dokumenteve të Tenderit pa devijime materiale, rezerva ose mospranim, siç përcaktohet më poshtë:
 - (a) "**Devijim**" është shmangia nga kërkesat e specifikuar në Dokumentet e Tenderit;

- (b) “**Rezervim**” është përcaktimi i kushteve kufizuese ose mospranimi i plotë i kërkesave të specifikuara në Dokumentet e Tenderit; dhe
- (c) “**Mospranim**” është mosparaqitja e një pjesë ose e të gjithë informacionit ose dokumentacionit të kërkuar në Dokumentet e Tenderit.

2. Nëse një ofertë nuk i përgjigjet kërkesave të Dokumenteve të Tenderit, ajo refuzohet.

F. VLERËSIMI I OFERTAVE

19. Kualifikimi i Operatorit Ekonomik

1. Për një pjesë të kriterëve të pranimit të kërkuara në dokumentat e tenderit, Operatori Ekonomik duhet të paraqesë Formularin Përmbledhës të Vetëdeklarimit si një provë paraprake në formën e një deklaratë, ku shprehet se Oferta e tij është në përputhje me Kërkesat Teknike, kushtet dhe kriteret e përcaktuara në Njoftimin e Kontratës dhe në Dokumentet e Tenderit.

2. Informacioni i pasqyruar në formularin e vetëdeklarimit, i cili gjendet në një bazë të dhënash, ku autoriteti/enti kontraktor mund të aksesojë direkt këtë informacion dhe /ose dokumentin, duhet të shoqërohet me adresën përkatëse për këtë bazë të dhënash. Operatori ekonomik mund të përdorë një formular vetëdeklarimi që është përdorur gjatë një procedure prokurimi të mëparshme, nëse informacioni që ajo përmban vazhdon të jetë i saktë dhe i vlefshëm.

3. Operatori ekonomik duhet të paraqesë dokumentacionin e kërkuar për të gjitha kriteret, për të cilat nuk lejohet vetëdeklarim.

Në rastin e operatorëve ekonomikë të huaj, dokumentet duhet të paraqiten në formën e kërkuar nga legjislatiioni në fuqi për njohjen e dokumentacionit. Në raste të dokumenteve që nuk lëshohen në vendin e origjinës, ky fakt duhet të provohet prej operatorëve ekonomikë.

4. Operatori Ekonomik është përgjegjës për të gjithë dokumentacionin e paraqitur si pjesë e Ofertës. Në rast të verifikimit të përmbajtjes së dokumentacionit të paraqitur, ose të Vetëdeklarimeve, kur përmbajtja e tyre nuk rezulton të jetë e vërtetë, Operatori Ekonomik është në kushtet e parashikuara në nenin 78, pika 1, gërma (a) të Ligjit për Prokurimin Publik (LPP).

20. Kriteret e përcaktimit të ofertës fituese

1. Autoriteti/Enti Kontraktor përcakton ofertën ekonomikisht më të favorshme në bazë të kriterëve të përcaktimit të ofertës fituese që janë përcaktuar në Njoftimin e Kontratës dhe në Dokumentet e Tenderit si më poshtë.

Opsioni 1) – Oferta Ekonomikisht më e Favorshme, bazuar në kosto:

Në rastin kur oferta ekonomikisht më e favorshme identifikohet në bazë të koston, autoriteti ose enti kontraktor duhet të argumentojë dhe të dokumentojë vendosjen e çdo kriteri që do të përdorë, si dhe peshën specifike për secilin kriter, konkretisht, pikët që do të ketë çdo kriter dhe mënyrën e llogaritjes së pikëve për ofertuesit e njëpasnjëshëm. Në çdo rast, kur kriteret janë më shumë se një, pesha e kriterit të çmimit nuk do të jetë më pak se 50 pikë. Pikët maksimale që do të marrë një ofertë do të jenë 100 pikë.

Formula që zbatohet për llogaritjen e pikëve është si më poshtë:

$$P_o = P_{k1} + P_{k2} + P_{k3} + \dots$$

P_o - janë pikët totale të ofertës së vlerësuar

$P_{k1}/P_{k2}/P_{k3}/\dots$ - janë pikët për secilin kriter të vlerësuar, që mund të jetë kriter me trend zbritës ose me trend rritës.

a) Në rastet e vlerësimit të ofertës ekonomike më të favorshme, për kriteret me trend zbritës, zbatohet formula si më poshtë:

$$P_{k1} = V_{\min k1} \times P_{\max k1} / O_{k1}$$

P_{k1} _____ Pikët e kriterit që vlerësohet

$V_{\min k1}$ _____ Vlera më e ulët e ofruar për kriterin që po vlerësohet

$P_{\max k1}$ _____ Pikët maksimale që i jepen kriterit që vlerësohet

O_{k1} _____ Treguesi i ofertës për kriterin që vlerësohet.

b) Në rastet e vlerësimit të ofertës ekonomike më të favorshme, për kriteret me trend rritës, zbatohet formula si më poshtë:

$$P_{k1} = O_{k1} \times P_{\max k1} / V_{\max k1}$$

$V_{\max k1}$ _____ Vlera më e lartë e ofruar për kriterin që vlerësohet

$P_{\max k1}$ _____ Pikët maksimale që i jepen kriterit që vlerësohet

O_{k1} _____ Treguesi i ofertës për kriterin që vlerësohet.

Opsioni 2) – Oferta Ekonomike më të Favorshme, Bazuar në Çmim:

Kontrata do t'i jepet ofertuesit i cili ka ofruar çmimin më të ulët të ofertës.

SHENIM: 1. Autoriteti/Enti Kontraktor do të zgjedhë vetëm një nga Opsionet si kriter i vlerësimit. Përdorimi i të dy opsioneve në DT e bën procedurën të pavlefshme.

2. Autoriteti/Enti Kontraktor përdor si kriter vlerësimi një nga kriteret e përcaktuara në Njoftimin e Kontratës.

3. Autoriteti/Enti Kontraktor do t'i japë kontratën Operatorit Ekonomik, Oferta e të cilit ka rezultuar të jetë ekonomike më të favorshme.

Për qëllime vlerësimi dhe krahasimi, monedha (et) e Ofertës do të konvertohet në një monedhë të vetme siç specifikohet në Njoftimin e Kontratës.

21. Konvertimi në valutë të vetme

22.Korrigjimi i gabimeve aritmetike dhe i ofertës anomalisht te ulët

1. Autoriteti/Enti Kontraktor kontrollon ofertat e paraqitura nëse kanë gabime aritmetike. Nëse ofertat rezultojnë me gabime aritmetike, autoriteti/enti i korrigjon këto gabime si më poshtë:

- (a) Nëse ka ndonjë mospërputhje midis çmimit për njësi dhe çmimit total, që rezulton nga shumëzimi i çmimit të njësisë me sasinë, çmimi i njësisë mbizotëron dhe çmimi total korrigjohet në bazë të tij. Në këtë rast, do të korrigjohet edhe shuma në fjalë, e cila ka lidhje me gabimin.
- (b) Nëse ka ndonjë mospërputhje tek çmimi total, kur totali është shuma ose diferenca e nëntotaleve, çmimi i nëntotalit mbizotëron dhe çmimi total korrigjohet në bazë të tij. Në këtë rast, do të korrigjohet edhe shuma në fjalë, e cila ka lidhje me gabimin.
- (c) Nëse ka ndonjë mospërputhje ndërmjet shumës në fjalë dhe shumës në shifra, mbizotëron shuma në fjalë. Bën përjashtim nga ky rregull situata kur, shuma në fjalë ka mospërputhje me shumën në shifra, ndërkohë që kjo e fundit nuk ka gabime aritmetike në përlllogaritjen e zërave të ofertës.

Në çdo rast, Ofertat me gabime aritmetike refuzohen kur:

- shumat absolute të të gjitha korrigjimeve janë më shumë se 2% e vlerës së ofertës ekonomike të ofruar;
- shuma absolute e të gjitha korrigjimeve është më pak se 2%, por nuk pranohet korrigjimi nga ofertuesi.

2. Në rastin kur janë të vlefshme dy ose më pak oferta, në përputhje me nenin 93 të LPP-së, oferta vlerësohet anomalisht e ulët kur ajo është ulur më shumë se 25% të fondit limit të përlllogaritur.

- Në rast kur janë të vlefshme tre ose më shumë oferta, në përputhje me nenin 93 të LPP-së, oferta vlerësohet anomalisht e ulët nëse vlera e saj do të jetë më e vogël se 85% e mesatares së ofertave të vlefshme.

Në procedurat e prokurimit me vlerë nën kufijtë e lartë monetarë, nëse një apo disa oferta vlerësohen si anomalisht të ulëta, Komisioni i Vlerësimit të Ofertave i refuzon ato, duke i skualifikuar nga procedura, pa i kërkuar sqarim ofertuesit/sve.

Në procedurat e prokurimit me vlerë mbi kufijtë e lartë monetarë, nëse një apo disa oferta vlerësohen si anomalisht të ulëta, Komisioni i Vlerësimit të Ofertave, duhet t'i kërkojë operatorit ekonomik të paraqesë brenda tre ditëve pune, shpjegime të çmimit ose kostove të propozuara në ofertë, në përputhje me nenin 93 të LPP-së dhe të vlerësojnë informacionin e dhënë, në konsultim me ofertuesin në përputhje me dispozitat e këtij neni.

Në çdo rast, ofertuesi ka detyrimin të justifikojë dhe dokumentojë me prova me shkrim, shpjegime për elementin/elementet specifike të ofertës, në përputhje me kërkesat e nenit 93 të LPP-së.

2.1 Formula që duhet zbatuar, për të vlerësuar një ofertë anomalisht të ulët, në rastin kur ekzistojnë tre ose më shumë oferta të vlefshme, është si më poshtë:

O - Oferta

MO – Mesatarja e ofertave të vlefshme

N - Numri i ofertave të vlefshme

PR (Zm) – Zbritje e mundshme

MO = O1 + O2 + O3 + ... On / N

PR = 85 % Mo

Vlera e ofertave të vlerësuara < .. PR rrjedhimisht oferta është anomalisht e ulët.

3. Nëse një Operator Ekonomik nuk pranon korigjimin e gabimeve aritmetike, ose nëse Ofertuesi nuk arrin të japë një justifikim për të bindur Autoritetin/Entin Kontraktor, në rast të një oferte anomalisht të ulët, Oferta e tij do të refuzohet.

4. Procesi i hedhjes së shortit

Nëse dy ose më shumë oferta kanë të njëjtin çmim më të ulët ose kanë të njëjtat pikë, atëherë fituesi përcaktohet me short, në prani të ofertuesve. Ofertuesit njoftohen për datën dhe kohën e hedhjes së shortit. Mospjesëmarrja e ofertuesve gjatë procesit të hedhjes së shortit nuk përbën arsye për skualifikim.

D. DHËNIA E KONTRATËS

23. Njoftimi i Fituesit 1. Brenda afatit të vlefshmërisë së Ofertës, Autoriteti/Enti Kontraktor njofton Operatorin Ekonomik të suksesshëm se, Oferta e tij është pranuar, dhe është shpallur fituese.

24. Nënshkrimi i Marrëveshjes Kuadër/ Kontratës 1. Pas konfirmimit të fituesit/ve Autoriteti/Enti Kontraktor përgatit, nënshkruan dhe fton Operatorin/ët e suksesshëm Ekonomik të nënshkruajë Marrëveshjen kuadër/Kontratën.

2. Autoriteti/Enti Kontraktor i kërkon fituesit një sigurim për realizimin e Kontratës. Shuma e mbulimit për realizimin e kontratës do të jetë 10% e vlerës së Kontratës. Formulari i Sigurimit të Kontratës, dorëzohet para nënshkrimit të Kontratës.

Sigurimi për realizimin e kontratës mund të paraqitet në një nga format e mëposhtme:

- a) mundësi pagese nga ofertuesi në vlerë monetare, në llogarinë e autoritetit ose entit kontraktor;
- b) garanci bankare;
- c) garanci nga shoqëri sigurimi.

DH. ANKESAT

25. Procedura e ankesës

1. Çdo Operator Ekonomik, i cili ka interes të ligjshëm për objektin e prokurimit dhe rrezikon të dëmtohet nga vendimmarrja e autoritetit/entit kontraktor mund të paraqesë ankesë njëkohësisht pranë autoritetit/entit kontraktor dhe Komisionit të Prokurimit Publik në lidhje me Dokumentet e Tenderit, kualifikimin, përzgjedhjen ose përcaktimin e ofertës fituese, sipas parashikimeve në LPP dhe aktet nënligjore, në Sistemin e Ankesave Elektronike.
2. Në rastet e ankesave për vendimet e autoritetit ose entit kontraktor për përzgjedhjen e kandidatëve pas fazës së parakualifikimit ose për procesin e vlerësimit të ofertave, operatorët ekonomikë, të cilët kanë marrë pjesë në procedurën e prokurimit dhe mund të cenohen nga ankesa e paraqitur, kanë të drejtë të paraqesin argumentet e tyre në lidhje me këtë të fundit njëkohësisht pranë autoritetit ose entit kontraktor dhe Komisionit të Prokurimit Publik në Sistemin e Ankesave Elektronike..

Kundër vendimit të autoritetit ose entit kontraktor, operatorët ekonomikë të interesuar, të cilët kanë paraqitur argumentet e tyre në lidhje me ankesën, kanë të drejtën të ankohen pranë Komisionit të Prokurimit Publik.

3. Autoriteti/Enti Kontraktor mund t'i kërkojë Komisionit të Prokurimit Publik që të lëshojë masa të ndërmjetme për mospezullimin e procedurës së prokurimit.

E. ANULIMI I PROCEDURËS

26. Anulimi i procedurës

1. Autoriteti / Enti kontraktor publikon vendimin përfundimtar për Anulimin e Procedurës së Prokurimit, në të njëjtën mënyrë siç publikon Njoftimin e Kontratës, jo më vonë se 5 (pesë) ditë nga data e skadimit të afatit të fundit për paraqitjen e ankesave, ose dhënien e vendimit përfundimtar për ankimin.
2. Autoriteti/ Enti kontraktor anulon procedurën e prokurimit në rastet kur:
 - a) nuk është paraqitur asnjë kërkesë e përshtatshme në procedurat me faza;
 - b) nuk është paraqitur asnjë ofertë e përshtatshme në procedurat me një fazë;
 - c) konstaton se dokumentet e tenderit përmbajnë gabime ose mangësi të rëndësishme;
 - d) për shkak të rrethanave të paparashikueshme dhe objektive, nevojat ose aftësia paguese e autoritetit ose entit kontraktor ka ndryshuar;

e) Komisioni i Prokurimit Publik vendos anulimin në përputhje me parashikimet në LPP;

Gjithashtu, Titullari i autoritetit/entit vendos anulimin e procedurës sipas përcaktimeve në nenin 19 të LPP dhe nenin 75 të VKM 285/2021, të ndryshuar.

3. Kur procedura e prokurimit publik anulohet në përputhje me shkronjën "d" të paragrafit 2, autoriteti/enti kontraktor nuk duhet të shpallë një procedurë të re për të njëjtin objekt të prokurimit dhe me të njëjtat të dhëna.

4. Nëse, Autoriteti/Enti Kontraktor duhet të rishpallë një procedurë të re për të njëjtin objekt të prokurimit dhe me të njëjtat të dhëna, nuk duhet të vijojë me rishpalljen e saj në Sistemin e Prokurimit Elektronik përpara përfundimit të afateve të ankimimit/shqyrtimit të ankesave dhe vendimit të marrë lidhur me to.

SEKSIONI II: LISTA E SHTOJCAVE

Shtojca 1: Formulari i Ofertës Ekonomike

Shtojca 2: Formulari i Ofertës ekonomike, për procedurat e prokurimit për furnizimin me karburant, gazoil, benzol dhe karburant për ngrohje, kur aplikohet si kriter vlerësimi oferta ekonomike më e favorshme bazuar në çmimin më të ulët nga operatori ekonomik

Shtojca 3: Listat e Çmimeve të artikujve

Shtojca 4: Formulari i Sigurimit të Ofertës

Shtojca 5: Lista e Informacionit Konfidencial

Shtojca 6: Formulari i Specifikimeve Teknike

Shtojca 7: Formulari i Sasisë dhe Grafikut i lëvrimit

Shtojca 8: Formulari i Kritereve të Përzgjedhjes së Ofertuesve

Shtojca 9: Formulari Përmbledhës i Vetëdeklarimit

Shtojca 10: Formulari i Njoftimit të Skualifikimit

Shtojca 11: Formulari i Njoftimit të Fituesit, pas publikimit të të cilit fillojnë afatet e ankimimit

Shtojca 12: Formulari i Njoftimit të Fituesit, në përfundim të afateve të ankimit

Shtojca 13: Formulari i Njoftimit të Operatorëve Ekonomikë të Suksesshëm në Marrëveshjen Kuadër pas publikimit të të cilit fillojnë afatet e ankimit

Shtojca 14: Formulari i Njoftimit të Operatorëve Ekonomikë të Suksesshëm në Marrëveshjen Kuadër, në përfundim të afateve të ankimit

Shtojca 15: Formulari i Njoftimit të Anulimit të Procedurës së Prokurimit, pas publikimit të të cilit fillojnë afatet e ankimit

Shtojca 1.

(Shtojcë për t'u paraqitur nga operatori ekonomik)

FORMULARI I OFERTËS EKONOMIKE⁴

Data:

Numri i referencës së procedurës së prokurimit/lotit:

Për: **[Operatori Ekonomik shënon emrin e Autoritetit/Entit Kontraktor]**

Emri i ofertuesit dhe NIPT-i **[Operatori Ekonomik shënon emrin e ofertuesit dhe NIPT-in]**

Ne, të nënshkruarit, deklarojmë se:

a) Kemi konsultuar dhe nuk kemi asnjë rezervë për Dokumentet e Tenderit të procedurës me objekt: **[shënoni objektin e procedurës së prokurimit të publikuar në SPE]**, përfshirë sqarimet dhe Shtojcat e nxjerra.

b) Ne **[vendos emrin e Operatorit Ekonomik dhe numrin unik të identifikimit, dhe/ose anëtarët e BOE, nëse është rasti]**, nuk jemi të përjashtuar nga e drejta për të fituar kontrata publike dhe jemi në përputhje me kërkesat e kualifikimit dhe kërkesat specifike të kontratës siç specifikohet në njoftimin e kontratës **[vendos objektin e procedurës së prokurimit/lotit]**.

c) Ne ofrojmë t'i furnizojmë Autoritetit/Entit Kontraktor **[vendos emrin e Autoritetit/entit Kontraktor]**, në përputhje me Dokumentet e Tenderit (shih më poshtë), Mallrat për **[vendosni CPV-në e procedurës/Lotit përkatës nga Njoftimi i Kontratës të publikuar në SPE]** në përputhje me Ofertën Teknike, me çmimet e renditura në Listën e Çmimeve të Artikujve dhe në përputhje me Termat dhe Kushtet e Kontratës, të cilat reflektohen në Dokumentet e Tenderit.

d) Oferta jonë është në përputhje me dokumentet e mëposhtme:

1. Udhëzimet për Operatorët Ekonomikë;
2. Njoftimin e Kontratës;
3. Kriteret e Përzgjedhjes;
4. Specifikimet teknike, grafikun e lëvrimit dhe sasinë e kërkuar;
5. Kushtet e Përgjithshme të Kontratës;
6. Kushtet e Veçanta të Kontratës;
7. Listat e Çmimeve të Artikujve.

e) Çmimi total i Ofertës sonë, **pa TVSH**, është: ----- **[Operatori Ekonomik e vendos në shifra dhe fjalë];**

f) Çmimi total i Ofertës sonë, **me TVSH**, është: ----- **[Operatori Ekonomik e vendos në shifra dhe fjalë];**

⁴ Vlera e ofertës ekonomike nuk duhet të kalojë dy shifra pas presjes dhjetore.

Emri i përfaqësuesit të ofertuesit	
Nënshkrimi	
Vula	
Datë _____	

Shtojca 2.

[Në rastin e procedurave të prokurimit për furnizimin me karburant, gazoil, benzol dhe karburant për ngrohje, kur aplikohet si kriter vlerësimi oferta ekonomike më e favorshme bazuar në çmimin më të ulët, nga operatori ekonomik plotësohet dhe paraqitet vetëm kjo Shtojcë]

FORMULARI I OFERTËS EKONOMIKE⁵

Data:

Numri i referencës së procedurës së prokurimit/lotit:

Për: **[Operatori Ekonomik shënon emrin e Autoritetit/Entit Kontraktor]**

Emri i ofertuesit dhe NIPT-i **[Operatori Ekonomik shënon emrin e ofertuesit dhe NIPT-in]**

Ne, të nënshkruarit, deklarojmë se:

a) Kemi konsultuar dhe nuk kemi asnjë rezervë për Dokumentet e Tenderit të procedurës me objekt:*[shënoni objektin e procedurës së prokurimit të publikuar në SPE]*, përfshirë sqarimet dhe Shtojcat e nxjerra.

b) Ne *[vendos emrin e Operatorit Ekonomik dhe numrin unik të identifikimit, dhe/ose anëtarët e BOE, nëse është rasti]*, nuk jemi në të përjashtuar nga e drejta për të fituar kontrata publike dhe jemi në përputhje me kërkesat e kualifikimit dhe kërkesat specifike të kontratës siç specifikohet në njoftimin e kontratës *[vendos objektin e procedurës së prokurimit/lotit]*.

c) Ne ofrojmë t'i furnizojmë Autoritetit/Entit Kontraktor **[vendos emrin e Autoritetit/entit Kontraktor]**, në përputhje me Dokumentet e Tenderit (shih më poshtë), Mallrat për **[vendosni CPV-në e procedurës/Lotit përkatës nga Njoftimi i Kontratës të publikuar në SPE]** në përputhje me Ofertën Teknike, me çmimet e renditura në Listën e Çmimeve të Artikujve dhe në përputhje me Termat dhe Kushtet e Kontratës, të cilat reflektohen në Dokumentet e Tenderit.

ç) Oferta jonë është në përputhje me dokumentet e mëposhtme:

1. Udhëzimet për Operatorët Ekonomikë;
2. Njoftimin e Kontrates;
3. Kriteret e Përzgjedhjes;
4. Specifikimet teknike, grafikun e lëvrimit dhe sasinë e kërkuar;
5. Kushtet e Përgjithshme të Kontratës;
6. Kushtet e Veçanta të Kontratës.

⁵ Vlera e ofertës ekonomike nuk duhet të kalojë dy shifra pas presjes dhjetore.

d) Norma e fitimit e shprehur në vlerë absolute është si më poshtë:

1	2	3
Nr.	Përshkrimi i mallrave	Norma e fitimit e shprehur ne vlerë absolute

Emri i përfaqësuesit të ofertuesit	
Nënshkrimi	
Vula	
Datë _____	

Kujdes: Bazuar në parashikimet e nenit 45/2.1 të VKM Nr. 285/2021 “Për miratimin e rregullave të prokurimit publik”, të ndryshuar, kur si kriter vlerësimi përdoret “oferta ekonomikisht më e favorshme bazohet në çmimin më të ulët”, autoriteti/enti kontraktor përlllogarit çmimin bazuar në:

- a) çmimin e bursës, së datës kur është publikuar njoftimi i kontratës së procedurës së prokurimit, i konvertuar sipas kursit zyrtar të këmbimit të Bankës së Shqipërisë të kësaj date
- b) elementet fiskale;
- c) normën e fitimit të shprehur në vlerë absolute, e cila duhet të jetë e pandryshuar gjatë gjithë kohës së zbatimit të kontratës;

Shtojca 3.*(Shtojcë për t'u paraqitur nga operatori ekonomik)***LISTA E ÇMIMEVE TË ARTIKUJVE****Data:** _____**Numri i referencës së procedurës së prokurimit/lotit:**
_____**Emri dhe numri unik i identifikimit të Operatorit Ekonomik/Operatorëve ekonomikë (në rast BOE):** _____**Monedha:** _____

Në rast të mospërputhjes midis çmimit për njësi dhe totalit, këto do të zbatohen rregullat e përcaktuara në Udhëzimet për Operatorët Ekonomikë.

Çmimet dhe monedhat të jenë në përputhje me Udhëzimet për Operatorët Ekonomikë.

Të gjithë artikujt në këtë Formular duhet të plotësohen dhe t'u vendoset çmimi i ofruar në Listën përkatëse të Çmimeve për artikujt. Artikujt pa vlerë do të konsiderohen si artikuj të paofruar dhe do të çojnë në refuzimin e ofertës.

Lista e Çmimeve

<i>1</i>	<i>2</i>	<i>3</i>	<i>4</i>	<i>5</i>	
Artikulli	Përshkrimi i mallit	Sasia	çmimi per njësi	Çmimi total për artikull (3 x 4X)	
A. Uniforma Shërbimi Dimërore.					
Kostum uniforme (xhaketë,pantallona,këmishë,kravatë,kapele,këpucë)					
1.	Xhaketë ngjyrë blu të errët	650			
2.	Pantallona ngjyrë blu të errët	650			
3.	Këmishë me mëngë të gjata ngjyrë të kaltër	1300			
4.	Kravatë blu e errët	1300			
5.	Kapele blu e errët	1300			
6.	Këpucë gjysma, uniforme	650			
7.	Pulovër blu e errët golf me zinxhir	650			
8.	Xhup blu i errët	650			
9.	Xhiboks blu i errët	650			
10.	Këpucë me qafa	650			
11.	Bluzë e brenshme dimri e trikotuar, ngjyrë e zezë	1300			
12.	Bluzë me mëngë të gjata, blu e errët	1300			
13.	Pelerina e shiut	650			
14.	Doreza lëkure	650			
B. Uniforma Shërbimi vere					

Kostum uniforme(xhakëtë,pantallona,këmishë,kravatë,kapele,këpuçë)					
1.	Pantallona ngjyrë blu e errët	1300			
2.	Fund ngjyrë blu e errët	116			
3.	Këmishë me mëngë të shkurtra ngjyrë e kaltër	1300			
4.	Këpuçë gjysma vere (për meshkuj e femra)	650			
5.	Kapele tip sportive ngjyra blu e errët	1950			
6.	Bluzë me mëngë të shkurtra e trikotuar, blu e errët	1300			
7.	Bluzë e brendshme verore, ngjyra e zezë	1300			
8.	Rrip mesi ngjyrë e zezë	650			
9.	Jelek fosfoeshent	300			
B/1 Uniforma e Shërbimit për përdoruesit e biçikletave (pantallona,bluzë,atlete)					
1.	Bluzë me mëngë të shkurtra ngjyrë e bardhë	100			
2.	Pantallona të shkurtra ngjyrë blu e errët	100			
3.	Atlete ngjyrë blu e errët	50			
C. Uniforma Ceremoniale. Kostum uniforme (xhakëtë,pantallona,këmishë,kravatë,kapele,këpuçë, shiritat,dorezat,rrip mesi+rrip krahëqafë)					
1.	Shiritat në formë gërsheti ngjyra (ari, argjendi, kaltër) me maja metalike	30			
2.	Doreza të bardha	60			
3.	Rrip mesi+rrip krahëqaf i bardhë	30			
D. Shënjet Dalluese					
1.	Shënja e supit (Spaleta me shirita ngjyrë ari, argjendi, kaltër)	1200			
2.	Shënja e gjoksit (Numër personal)	1200			
3.	Shënja e krahut	1918			
Çmimi total (Mallrat)					_____
Çmimi Neto pa TVSH					
TVSH (%)					
Çmimi total me TVSH:					
Emri i përfaqësuesit të ofertuesit					
Nënshkrimi					
Vula					
Datë _____					

Shtojca 4.

(Shtojcë për t'u paraqitur nga operatori ekonomik)
[Letër me kokë e Bankës / Kompanisë së Sigurimeve]

FORMULARI I SIGURIMIT TË OFERTËS

Për: [Emri dhe adresa e autoritetit/entit kontraktor]

Në emër të: [Emri dhe adresa e ofertuesit të siguruar]

* * *

Procedura e prokurimit [lloji i procedurës]

Përshkrim i shkurtër i kontratës: [objekti]

Publikimi (nëse zbatohet): Buletini i Njoftimeve Publike [Data] [Numri]/Nr. Referencës në faqen e APP-së.

* * *

Duke iu referuar procedurës së lartpërmendur,

Ne vërtetojmë se [emri i ofertuesit të siguruar] ka derdhur një depozitë pranë [emri dhe adresa e bankës] / është garantuar pranë [emri dhe adresa e kompanisë së sigurimit] me një vlerë prej [monedha dhe vlera, e shprehur në fjalë dhe shifra] si kusht për sigurimin e ofertës, dorëzuar nga operatori i lartpërmendur ekonomik.

Marrim përsipër të transferojmë në llogarinë e [emri i autoritetit/entit kontraktor] vlerën e siguruar, brenda 15 (pesëmbëdhjetë) ditëve nga kërkesa juaj e thjeshtë dhe e parë me shkrim, pa kërkuar shpjegime, me kusht që kjo kërkesë të përmendë mospërbushjen e njërit nga kushtet e mëposhtme:

- Ofertuesi e ka tërhequr ose ka ndryshuar ofertën, pas afatit përfundimtar për paraqitjen e ofertave ose para afatit përfundimtar, nëse është përcaktuar kështu në dokumentat e tenderit;
- Ofertuesi ka refuzuar nënshkrimin e kontratës së prokurimit kur autoriteti/enti kontraktor e kërkon një gjë të tillë;
- Ofertuesi nuk ka paraqitur sigurimin e kontratës, ku oferta është shpallur fituese ose nuk ka plotësuar ndonjë kusht tjetër përpara nënshkrimit të kontratës së përcaktuar në dokumentat e tenderit.

Ky Sigurim është i vlefshëm për periudhën e specifikuar në [njoftimin e kontratës].

[Përfaqësuesi i bankës / kompanisë së sigurimit]

Shtojca 5.

(Shtojcë për tu paraqitur nga Operatori Ekonomik, nëse është rasti)

Lista e Informacionit Konfidencial

(Shkruani informacionin që dëshironi të mbetet konfidencial)

Lloji, natyra e informacionit që duhet mbajtur konfidencial	Numri i faqeve dhe pikave në DST që dëshironi të mbeten konfidenciale	Arsyet e mbajtjes konfidencial të këtij informacioni	Afati i fundit për mbajtjen konfidencial të këtij informacioni

VËMENDJE

Çdo e dhënë që nuk është regjistruar si konfidenciale do të konsiderohet se për të është dhënë pëlqimi i mbajtësit të një informacioni të tillë dhe Autoriteti/Enti Kontraktor nuk do të jetë përgjegjës për nxjerjen e këtij informacioni.

Nuk konsiderohet se përbën sekret tregtar informacioni që duhet të bëhet publik sipas ligjit, që ka të bëjë me një shkelje të ligjit ose që duhet të publikohet në bazë të praktikave të mira tregtare dhe parimeve të etikës tregtare. Konkretisht: Operatori ekonomik nuk mund të klasifikojë si konfidencial: çmimin e ofertës, listën e çmimeve, katalogun, informacionin lidhur me kriteret e përzgjedhjes së ofertës, dokumentet publike, fragmente nga regjistrat publikë dhe informacione të tjera që duhet të bëhen publike ose që nuk janë konfidenciale në përputhje me legjislacionin në fuqi.

Përfaqësuesi i Ofertuesit

Nënshkrimi

Vula

Shtojca 6.

[Shtojcë për t'u plotesuar nga Autoriteti/Enti Kontraktor]

FORMULARI I SPECIFIKIMEVE TEKNIKE

BLERJE UNIFORMA DHE VESHJE TË TJERA SPECIALE PËR POLICINË BASHKIAKE

Përshkrimi i Specifikimeve Teknike të mallrave objekt i prokurimit, duhet të përshkruhen sa më saktë dhe plotësisht, për sa të jetë e mundur, duke krijuar kushte për konkurrencë të paanshme dhe të hapur midis të gjithë kandidatëve dhe ofertuesve. Specifikimet teknike, me përjashtim të rasteve plotësisht të justifikuara, duhet të hartohen në mënyrë të tillë që të marrin parasysh kriteret e aksesit për personat me aftësi të kufizuara ose projektimin për të gjithë përdoruesit, siç kërkohet nga ligji në fuqi.

SHËNIM: Në Specifikimet Teknike, nuk duhet të përshkruhet asnjë markë specifike prodhimi ose burim ose proces i veçantë, që karakterizon produktet ose shërbimet e ofruara nga një Operator specifik Ekonomik ose ndonjë markë tregtare, patentë, tip ose origjinë ose prodhim specifik, për të favorizuar ose eliminuar ndërmarrje ose produkte të caktuara. Një gjë e tillë lejohet vetëm në raste të jashtëzakonshme kur nuk ekziston një mënyrë e mjaftueshme, e saktë ose e kuptueshme për të përshkruar objektin e Kontratës. Referencat e tilla duhet të shoqërohen me fjalët "ose ekuivalent".

Në hartimin e specifikimeve teknike, autoritetet /entet kontraktore mbajnë në konsideratë detyrimet e përcaktuara në legjislacionin përkatës në fushat, si më poshtë:

- a) Kërkesat minimale të performancës së energjisë, siç përcaktohet në legjislacionin në fuqi për efikasitetin e energjisë dhe për performancën energjetike në ndërtesa, konsumin e energjisë dhe burimeve të tjera të produkteve me ndikim në energji, përfshirë parashikimet për përdorimin e etiketave për produktet me ndikim në energji;
- b) Specifikimet teknike për produkte të caktuara, siç përcaktohet në aktet ligjore dhe nënligjore të fushës me qëllim përmirësimin e performancës energjetike dhe uljen e ndikimit në mjedis;
- c) Çdo parashikim tjetër që buron nga legjislacioni mjedisor, energjetik, social dhe i punës.

Shënim: Në kuptim të nenit 36 të Ligjit nr. 162 datë 23.12.2020, i ndryshuar, pika 3/b, specifikimet teknike duhet të përshkruajnë qartë kërkesat e autoritetit kontraktor, duke iu referuar standardeve kombëtare, që mbështeten në ato ndërkombëtare, miratimeve teknike ndërkombëtare, specifikimeve teknike të përgjithshme, standardeve ndërkombëtare apo sistemeve të tjera teknike të referimit, të përcaktuara nga organet ndërkombëtare të standardizimit. Kur këto nuk ekzistojnë, ato u referohen standardeve kombëtare, miratimeve teknike kombëtare ose specifikimeve teknike kombëtare, që lidhen me projektimin, përllogaritjen dhe ekzekutimin e punëve apo përdorimin e produkteve.

Nëse ekzistojnë standarde ndërkombëtare të adoptuara në ato kombëtare nga Drejtoria e Përgjithshme e Standardizimit, AK do të pranojë edhe mundësinë e paraqitjes së standardit SSH/EN, mbi konformitetin e standardit evropian, dhe të lëshuara nga organizma të vlerësimit të konformitetit të akredituara në Republikën e Shqipërisë.

SPECIFIKIME TEKNIKE UNIFORMA E POL.BASHKIAKE

A. UNIFORMA E SHËRBIMIT DIMËROR

Kostum uniforme (xhakëtë, pantallona, këmishë, kravatë, kapele, këpucë)

1. Xhaketa e kostumit të uniformës ngjyra blu e errët

Këto specifikime teknike përcaktojnë kërkesat cilësore të prodhimit të kostumeve blu të Policisë Bashkiake.

Realizohen me tekstil të tezgjahur në linjë industriale, në mbështetje të pamjes së jashtme të mostrave fizike (1 xhakëtë, me numër gjoksi 52; gjatësi trupore 170 ÷ 172 cm), të ndërtuar me materialet e poshtë shënuara, të shoqëruara me nga një pjesë 0.3 ml gjatësi lëndë e parë (stof blu) dhe sa gjerësia e tekstilit.

Mostrat e sjella nga prodhuesi e të miratuar nga përdoruesi (porositësi), të depozituara sipas përcaktimeve do të shërbejnë si bazë për prodhim.

Mostra të jetë e qepur me penj të kuq, mosparaqitja përbën kusht skualifikimi.

Prototipi duhet të shoqërohen me vulën dhe etiketën origjinale të fabrikës ku janë prodhuar.

Skeda teknike të tekstileve të përdorura për prodhimin e këtij artikulli, e lëshuar nga prodhuesi i tekstilit dhe e pajisur me logon, kontaktet (telefon, email, faqe interneti), NIPT-in, adresën, emër mbiemër dhe firmën e përfaqësuesit ligjor me vulën e kompanisë prodhuese të tekstilit.

Skeda teknike duhet të shoqërohet edhe me një deklaratë vërtetësie nga laboratorit ku janë kryer testimet. Laboratori duhet të jetë i akredituar sipas standardeve ndërkombëtare në fuqi.

Specifikat	Normat	Rezultatet
Përbërja e materialit	ISO 1833	53% Poliester (± 3%) 45% Lesh (± 3%) , cuklim I ultë 2% Eleastan (± 1%)
Ngjyra e xhakëtës		CIE L*a*b* D 65 10 Deg DE< 1.5 (Blu e errët)
Masa	ISO 3801 PART III	320 g/m2 (± 5%)
Diametri i fijeve të leshit	ISO 137	22,5 µm (± 1 µm)
Endja (thurja diagonal)		Të ills (pëlhurë me vijëzim)
Numri i fijeve për cm	ISO 7211	Vertikal: 26/cm (± 1) Horizontal: 22/cm (± 1)
Elasticiteti	ISO 13934-1	Vertikal: min. 65 daN Horizontal: min. 45 daN
Cuklimi	ISO 12945-1	Pas 18.000 cikleve: 4 – 5 Pas 36.000 cikleve: 4 - 5
Qëndrueshmëria ndaj abrazionit	ISO 12947 -1,2/9Kpa	>20.000 cikle
Këndi i rikuperimit	ISO 2313	Vertikal: min. 150° Horizontal: min. 150°
Stabiliteti dimensional pas larjes në 30°C	ISO 5077	Vertikal: <1,5% Horizontal: <2,5%
Qëndrueshmëria e ngjyrës ndaj dritës	ISO 105B02	5
Qëndrueshmëria e ngjyrës pas larjes në 30°C	ISO 105C06	4
Qëndrueshmëria e ngjyrës ndaj fërkimit) (me të thatë)	ISO 105 X12	4
Qëndrueshmëria e ngjyrës ndaj fërkimit (në të lagësht)	ISO 105 X12	4
Qëndrueshmëria e ngjyrave gjatë pastrimit kimik	ISO 105 D01	4
Qëndrueshmëria e ngjyrës ndaj djersës	ISO 105 E04	4
Trajtimi final (angl.: finish) pluhurit		Zmbrapës i ujit, vajrave dhe
Testi i spërkatjes	ISO 4920	4
Zmbrapshmëria ndaj vajit	ISO 14419	4

Astari i xhepave të xhakëtës
Specifikat

Normat

Rezultatet

Përbërja e materialit	ISO 1833	65% Poliester (± 3%) 35% Pambuk (± 3%)
Ngjyra		Blu e errët
Masa	ISO 3801 PART III	110 g/m ²
Endja		Linen
Elasticiteti	ISO 13934-1	Vertikal: min. 60 daN Horizontal: min. 35 daN
Qëndrueshmëria e qepjeve në shkarje	ISO13936-1 në 3mm	Vertikal ≥ 100 N Horizontal ≥ 200 N
Stabiliteti dimensional pas larjes në 30°C	ISO 5077	Vertikal: <1,5% Horizontal: <1,5%
Qëndrueshmëria e ngjyrës ndaj dritës	ISO 105B02	5
Qëndrueshmëria e ngjyrës pas larjes në 30°C	ISO 105C06	4 - 5
Qëndrueshmëria e ngjyrës ndaj fërkimit (me të thatë)	ISO 105 X12	4 - 5
Qëndrueshmëria e ngjyrës ndaj fërkimit (në të lagësht)	ISO 105 X12	4 - 5
Qëndrueshmëria e ngjyrave gjatë pastrimit kimik	ISO 105 D01	4
Qëndrueshmëria e ngjyrës ndaj djersës	ISO 105 E04	4 - 5



Khaketa Pamja para

Dizajni

Khaketa e kostumit të uniformës do të jetë **blu e errët**, me spaleta me dimensione 13.5cm x 4 cm, për vendosjen e shenjave të supit dhe katër kopsa.

Në pjesën e përparme është e përbërë nga 4 xhepa: 2 janë në lartësinë e gjoksit e 2 lartësia e kindës me përmasa (si në figure) dhe 2 tegela midis xhepave të sipërm dhe të poshtëm, të cilat shërbejnë për të treguar formën e belit.

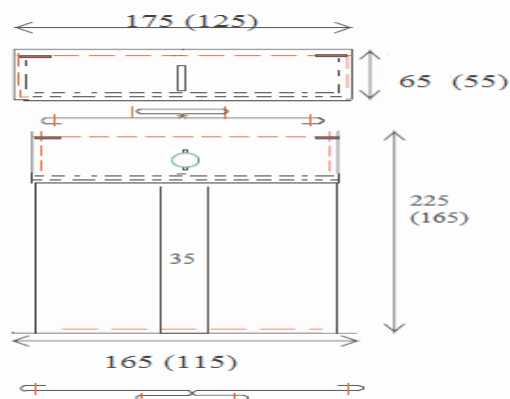

Përmasat e xhepit të xhaketës

Në krahun e majtë vendoset velkrov për shënjën e krahut me emblemën e Bashkisë Tiranë me mbishkrimin “POLICIA BASHKIAKE”. Në pjesën e përparme mbi xhepin e vogël në krahun e djathtë vendoset velkrov për shënjën e gjoksit (numuri indetinfikimit).

Pjesa e përparme e tekstilit është e përfshirë me frazëlinë, te supet ka të vendosur vatinat të cilat japin formë në plotësinë e xhakëtës.

Në anën e parme janë katër vrima me gjatësi efektive 2,5 cm. Kopsa e parë fillon 1 cm nën linjën e poshtme të fillimit të jakës, vrima e 4 duhet të jetë e pozicionuar në një linjë me pjesën e sipërme të kapakut të xhepit, vrimat duhet të jenë në distancë të njëjtë, hapja e vrimave janë 1.6 cm nga buza para.

Te jaka vendoset elementi kryesor I stemë së Bashkisë Tiranë. Emblemat e jakës janë të përbëra nga metal i galvanizuar dhe vijnë në tre ngjyra, të artë, të argjendtë dhe blu.

Pjesa e brendshme është e përbërë nga astar dhe 2 xhepa në pjesën e gjoksit.

Gjerësia e filetosit është 4mm, e çila është qepur në pjesën perimetrale të jakës së sipërme si dhe në përthyerjen e mëngëve të xhakëtës.

Xhaketa për femra është e njëjtë përveç modelimit, i cili duhet të jetë me kopsat në anën e majtë.

1/1 Stema e e jakës.

Stema e jakës do të jetë me gjerësinë 30 mm & me lartësinë 17 mm. Ajo do të prodhohet në 3 ngjyra, ngjyrën e artë, argjendë dhe blu lolite. Struktura e formës së bedenave të kalasë do të konfigurohet me basoreliev në mënyrë që forma e saj të jetë sa më e qartë.

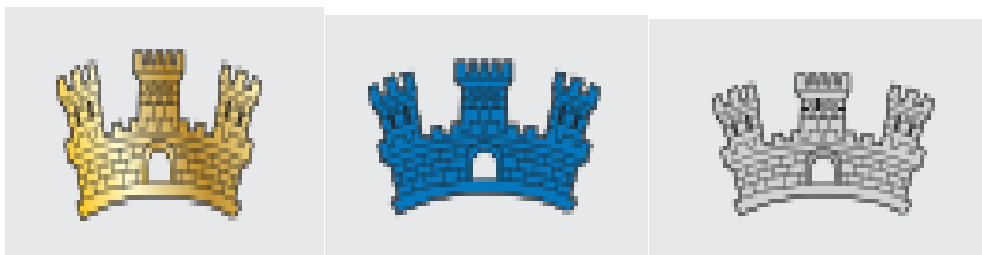

Drejtuesi

Punonjës Inspektor, Polic

Përgjegjës i Sektorit

Struktura e stemës së jakës do të jetë e stampuar me material aliazh (bakër, kallaj, plumb dhe alumini). E galvanizuar në ngjyrë ari, argjendi dhe e ngjyrosur në blu lolite. Ajo duhet të ketë një mbrojtje kundër oksidimit. Në pjesën e mbrapme të saj do të ketë dy kunjë metalike të brazlanguara në formën e spile, të cilat do të futen në jakën e xhakëtës dhe do të fiksohen nga mbrapa me kapëse shtrënguese.

2. Pantallonat ngjyra blu e errët

<i>Specifikat</i>	<i>Normat</i>	<i>Rezultatet</i>
Përbërja e materialit	ISO 1833	53% Poliester (± 3%) 45% Lesh (± 3%) , cuklim I Ultë 2% Eleastan (± 1%)
Ngjyra e pantallonave		CIE L*a*b* D 65 10 Deg DE < 1.5
Masa	ISO 3801 PART III	Blu e errët 320 g/m2 (± 5%)
Diametri i fijeve të leshit	ISO 137	22,5 µm (± 1 µm)
Endja (thurja)		Të ill (pëlhurë me vijëzim diagonal)
Numri i fijeve për cm	ISO 7211	Vertikal: 26/cm (± 1) Horizontal: 22/cm (± 1)
Elasticiteti	ISO 13934-1	Vertikal: min. 65 daN Horizontal: min. 45 daN
Cuklimi	ISO 12945-1	Pas 18.000 cikleve: 4 – 5 Pas 36.000 cikleve: 4 - 5
Qëndrueshmëria ndaj abrazionit	ISO 12947 -1,2/9kPA	>20.000 cikle
Këndi i rikuperimit	ISO 2313	Vertikal: min. 150° Horizontal: min. 150°
Stabiliteti dimensional pas larjes në 30°C	ISO 5077	Vertikal: <1,5% Horizontal: <2,5%
Qëndrueshmëria e ngjyrës ndaj dritës	ISO 105 B02	5

Qëndrueshmëria e ngjyrës pas larjes në 30°C	ISO 105 C06	4
Qëndrueshmëria e ngjyrës ndaj fërkimit (me të thatë)	ISO 105 X12	4
Qëndrueshmëria e ngjyrës ndaj fërkimit (në të lagësht)	ISO 105 X12	4
Qëndrueshmëria e ngjyrave gjatë pastrimit kimik	ISO 105 D01	4
Qëndrueshmëria e ngjyrës ndaj djersës	ISO 105 E04	4
Trajtimi final (angl.: finish)		Zmbrapës i ujit, vajrave dhe pluhurit
Testi i spërkatjes	ISO 4920	4
Zmbrapsmëria ndaj vajit	ISO 14419	4

Astari i xhepave te pantallonave

Specifikat	Normat	Rezultatet
Përbërja e materialit	ISO 1833	65% Poliester (± 3%) 35% Pambuk (± 3%)
Ngjyra		Blu e errët
Masa	ISO 3801 PART III	110 g/m ²
Endja		Linen
Elasticiteti	ISO 13934-1	Vertikal: min. 60 daN Horizontal: min. 35 daN
Qëndrueshmëria e qepjeve në shkarje	ISO13936-1 në 3mm	Vertikal ≥ 100 N Horizontal ≥ 200 N
Stabiliteti dimensional pas larjes në 30°C	ISO 5077	Vertikal < 1,5% Horizontal: < 1,5%
Qëndrueshmëria e ngjyrës ndaj dritës	ISO 105 B02	5
Qëndrueshmëria e ngjyrës pas larjes në 30°C	ISO 105 C06	4 – 5
Qëndrueshmëria e ngjyrës ndaj fërkimit (me të thatë)	ISO 105 X12	4 – 5
Qëndrueshmëria e ngjyrës ndaj fërkimit (në të lagësht)	ISO 105 X12	4 – 5
Qëndrueshmëria e ngjyrave gjatë pastrimit kimik	ISO 105 D01	4
Qëndrueshmëria e ngjyrës ndaj djersës	ISO 105 E04	4 – 5



Pamja para



Pamja prapa

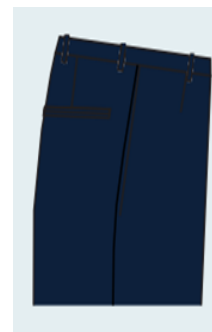

fundi

Dizajni

Pantallonat do të jetë ngjyra blu e errët, janë model klasik, me dy xhepa të përpamë diagonale (të pjerrëta në anë), me një xhep në pjesën e pasme, mbyllja e pantallonave është me zinxhir, pantallonat janë me shtrat të lartë.

Qemeri është e përbërë nga 6 ylykë. Dy xhepat anësor kanë një hapje prej 17 cm dhe hapsirë prej 3 cm. Dy xhepa të pasëm janë pa kapak me fileto.

Mbyllja e xhepit është me kopsa të thjeshta. Qemeri i pantallonave është i pajisur me dopio astar i adzivuar në pjesën e brendshme të qemerit është e montuar një shirit gome dy mm i cili shërben për mbajtjen sa më mirë të pozicionuar të këmishës. Lartësia e qemerit është 4 cm.

Mbyllja e pantallonave bëhet me kapse metalike. Fileto dekoruese me dimensione 4 mm duhet të vendosen në pjesën anësore të pantallonave në më të buzëve.

Pantallonat për femra kanë konstruksion të njëjtë përveç modelimit ,i cili duhet të jetë për femra.

3. Këmishë me mëngë të gjata ngjyra e kaltër

Këto specifikime teknike përcaktojnë kërkesat cilësore të prodhimit të këmishave me mëngë të gjata ngjyra e kaltër të Policisë Bashkiake.

Realizohen në linjë industriale, në mbështetje të pamjes së jashtëme të mostrave fizike (këmishë nr. 41/42 dhe dy jaka të gatshme) e prodhuar me materialet e poshtëshënuara, të shoqëruar me 0.3ml gjatësi lëndë e parë (tekstil bojë qielli) dhe sa vetë gjerësia e tekstitit. Të dy anët e tekstitit të jenë të mbyllura në formë të rregullt.

Mostrat e sjella nga prodhuesi e të miratuar nga përdoruesi (porositësi), të depozituara sipas përcaktimeve do të shërbejnë si bazë për prodhim .

Mostrat duhet të jenë qepur me penj të kuq, mosparaqitja përbën kusht skualifikimi.

Prototipi duhet të shoqërohen me vulën dhe etiketën origjinale të fabrikës ku janë prodhuar.

Skeda teknike të tekstileve të përdorura për prodhimin e këtij artikulli, e lëshuar nga prodhuesi i tekstitit dhe e pajisur me logon, kontaktet (telefon, email, faqe interneti), NIPT-in, adresën, emër mbiemër dhe firmën e përfaqësuesit ligjor me vulën e kompanisë prodhuese të tekstitit.

Skeda teknike duhet të shoqërohet edhe me një deklaratë vërtetësie nga laboratorit ku janë kryer testimet. Laboratorit duhet të jetë i akredituar sipas standardeve ndërkombëtare në fuqi.

Specifikimet	Normat	Të dhënat
Përbërja	ISO1833	60% Pambuk 40% Poliester
Ngjyra		TPX 15-3930
Masa	EN12127	114g/m2(±5g)
Dendësia	UNIEN1049/2	45*45
Numri I fijeve		TELAPOUPLIN
Stabiliteti dimensional pas larjes në 40°C	ENISO26330	Vertikal: ±2% Horizontal:±2%
Qëndrueshmëria e ngjyrës ndaj dritës	ENISO105B02	5
Qëndrueshmëria e ngjyrës në larje në 40°C	ISO105-C01	4
Qëndrueshmëria e ngjyrës ndaj fërkimit	ISO105-X12	4
Qëndrueshmëria e ngjyrës ndaj fërkimit (në lagështi)	ISO105-X12	3-4
Qëndrueshmëria e ngjyrës ndaj djersës, acideve dhe alkaleve	ISO105-E04	4

Materiale të tjera:

Jaka, manshetat dhe kapakët e xhepave duhet të jenë pajisur me mes-astar të mesëm (vendosur në mes të pëlhurave). Kopsat janë me katër vrima për qepje.



Pamja Para

Dizajni

Këmisha me mëngë të gjata do të jetë ngjyra e kaltër. Pjesa e përparme e këmishës është e punuar me një shirit me gjerësi 3 cm. Buza e pjesës ballore është e qepur 5 mm.

Qepja e pjesës së përparme është e qepur nga një tegel, duke filluar nga buza e qepur e supeve për të kaluar përmes qendrës së xhepit në gjoks. Jaka e punuar është moderne dhe ka një gjerësi mesatare. Jaka është qepur 5 mm nga buza.

Spaletat mbi supe jena me dimensione 13,5 x 4 cm. Çdo spaletë përfundon në një pullë, duke pasur kujdes për të siguruar që spaletat të janë të vendosura në qendër të supeve. Shiritat e spaletave jena të qepura 5 mm ngabuza. Mbërthimi i këmishës bëhet jo më pak se 7 (shtatë) kopsa.

Këmisha ka mëngë të gjata, dhe një hapje prej 18 cm. Manshetat janë 7 cm në gjerësi, me buzët qepura 5 mm nga skajet dhe mbërthehen përmes një kopse. Pjesa e shpinës (supeve) është 9 cm poshtë nga qendra e qafës

Në krahun e majtë vendoset velkrov për shënjën e krahut me emblemën e Bashkisë Tiranë me mbishkrimin "POLICIA BASHKIAKE". Në pjesën e përparme mbi shepin e vogël në krahun e djathtë vendoset velkrov, për shënjën e gjoksit.

Këmisha për femra është e njëjtë përveç modelimit, i cili duhet të jetë me kopsat në anën e majtë.

4. Kravata blu e errët

Specifikat

Përbërja e materialit

Ngjyra e Kravatës

1.59 (Blu e errët)

Ngjyra e Shiritit

Endja

Masa

Masa/ njësi gjatësie

Cuklimi

Këndi i rikuperimit

Qëndrueshmëria ndaj abrazionit

Qëndrueshmëria e ngjyrës ndaj dritës

Qëndrueshmëria e ngjyrës pas larjes në 30°C

Qëndrueshmëria e ngjyrës ndaj fërkimit (me të thatë)

Qëndrueshmëria e ngjyrës ndaj fërkimit (në të lagësht)

Qëndrueshmëria e ngjyrës ndaj materieve kimike

Normat

ISO 1833

ISO 3572

ISO 3801 PART III

ISO 7211/5

ISO 12945-1

ISO 2313

ISO 12947 -1,2/9Kpa

ISO 105 B02

ISO 105 C06

ISO 105 X12

ISO 105 X12

ISO 105 D01

Rezultatet

100% Poliester

CIE L*a*b* D 65 10 Deg DE<

L* 16.58 a* 1.05 b*-6.35

19-4056 TPX Blu Lolite

Satin 5

115 g/m2 (± 5 g)

Vertikal: 85dtex (±3%)

Horizontal: 120dtex (±3%)

Pas 9.000 cikleve 5

Pas 18.000 cikleve 4 – 5

Vertikal: min. 145°

Horizontal: min. 145°

20.000 cikle

5

4

4

4

4

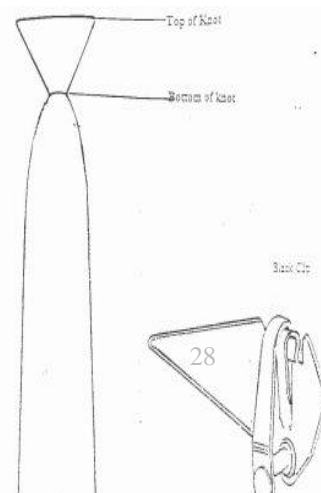

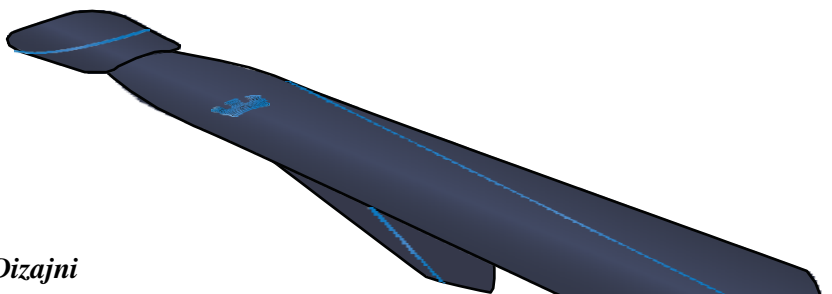

Dizajni

- Kravat ka kapëse të cilësis solide
- Kravata do të ketë një shirit të hollë të kaltër i cili do të nisët nga maja e poshtme e kravatës deri në afërsi të nyjes
- Kravata dekorohet nga një shirit të kaltër do të jetë me diametër 2-3 mm , thurja do të jetë e thurrur në tekstil me stilin “Jackart”qe e pershkon diagonalisht dhe gjithashtu nga emblema e Bashkisë Tiranë.
- Nyja është e gjerë 6 – 8 cm dhe 3- 4 cm e thellë
- Gjerësia ne piken me te gjere duhet te jete 7- 7,5 cm

5. Kapele e Kostumit të Uniformës ngjyra blu e errët

Këto specifikime përcaktojnë kërkesat cilësore për prodhimin e kapeles të kostumit terital të Policisë Bashkiake me ngjyrë blu e errët.

Realizohen në linjë industriale, në mbështetje të pamjes së jashtme të mostrës fizike (një kapele masa 56),për femra dhe për meshkuj me logon e Bashkiasë Tiranë, të ndërtuara me materialet e poshtëshënuara, Mostra e sjellë nga prodhuesi dhe të miratuar nga përdoruesi (porositësi), të depozituara sipas kërkesave do të shërbejë si bazë për prodhimin e pantallonave.

Mostrat e sjella duhet të jenë qepur me penj të kuq, mosparaqitja përbën kusht skualifikimi.

Prototipi duhet të shoqërohen me vulën dhe etiketën origjinale të fabrikës ku janë prodhuar.

Skeda teknike të tekstileve të përdorura për prodhimin e këtij artikulli, e lëshuar nga prodhuesi i tekstilit dhe e pajisur me logon, kontaktet (telefon, email, faqe interneti), NIPT-in, adresën, emër mbiemër dhe firmën e përfaqësuesit ligjor me vulën e kompanisë prodhuese të tekstilit.

Skeda teknike duhet të shoqërohet edhe me një deklaratë vërtetësie nga laboratorit ku janë kryer testimet. Laboratorit duhet të jetë i akredituar sipas standardeve ndërkombëtare në fuqi.

➤ Dizajni i kapeles uniformës për meshkuj



Pamja anash**Pamja para****Pamja anash**

Kapela e kostumit të uniformës është me ngjyrë blu të errët, është një kapelë e formatit “peaked”. E pozicionuar në pjesën e përparme të kapelës është emblema e Bashkisë Tiranë.

Ka shirit me ngjyrë argjendi në pjesën përpara. Ky shirit qëndron me hijeshi midis dy linjave elegante blu, duke theksuar më tej pamjen e rafinuar të kapelës.

Kapela ka një shirit të brendshëm me viskozë dhe resinë antibakteriale, në ngjyrën e zezë, si dhe vrima për ajrosje H = 4.5 mm.

Ka katër vrima në të dy krahët anësorë, 2 +2 me percina. Në brendësi ka një sustë elastike për të mbajtur strehën në pozicion.

Kordoni në ngjyrat argjend, me lartësi 10 mm vendoset mbi strehën e kapeles dhe montohet me dy kopsa metalike fiksuese anësore.

Dy kopsat fiksuese anësore mbesin në përkatësinë në ngjyrë argjendi.

Kapelja përbëhet gjithashtu nga susta tubolare perimetrare e cila shërben për të mbajtur tekstin perimetral të pjesës së sipërme të kapeles në formë të tendosur të rrethit gjithashtu nga frazelina e brendshme e cila duhet të përforcojë tekstin në një qëndrim permanent të formës së kapeles. Astar i brendshëm ka material 100% viskoze.

Përmasat e Kapelese masa 51	
Lartësia e kurorës	7-8 cm
Perimetri i kokës	54 cm
Perimetri i tavanit	47-48cm
Gjatësia e strehës përpara	6.5- 7cm
Gjatësia e strehës prapa	5.5 cm
Gjatësia e strehës anash	7 cm
Perimetri i strehës (ehapur)	78-80cm

Kapela do të prodhohet në masat 51—60 dhe në sasi të që do të rezultojnë pas matjeve të punonjësve të Policisë Bashkiake.

➤ **Dizajni i kapeles uniformës për Femra**



Pamja anash



Pamja përpara



Pamja anash

Pjesët përbërëse të kapelës:

1. Tavano i kapelës (pjesa e sipërme e kapelës)
2. Kurora

-
3. Streha
 4. Brendia
 5. Fileto cilindrike dekorative ngjyrë blu errët.
 6. Kopsat metalike anësore
 7. Stema
 8. Shiriti ngjyrë argjend.

Tavani i kapelës duhet të ketë formë ovale. Ajo duhet të përbëhet nga një shtresë tekstili ngjyrë blu të errët (si xhaketa) dhe një shtresë tekstili poliestër në fromë rrjete ikollarisur për t'i dhënë formë kapelës.

Kurora e kapelës duhet të përbëhet nga një shtresë tekstili ngjyrë blu të errët (si xhaketa) dhe një shtresë tekstili pambuku të kollarisur për t'i dhënë formë kapelës.

Kurora duhet të qepet në pjesën e pasme të kokës.

Lartësia e kurorës duhet të ndryshojë në varësi të masës së kapelës.

Astari i brendshëm i kapelës duhet të jetë i bardhë me material 100% poliestër. Ai duhet të veshë të gjithë brendinë e kapelës.

Streha e kapelës duhet përbëhet nga dy shtresa tekstili ngjyrë blu të errët (si xhaketa) me përmasa të barabarta të përforcuara secila me nga një shtresë tekstili pambuku të kollarisur për t'i dhënë formë strehës.

Shtresat e strehës duhet të bashkohen me njëra-tjetrën me anë të 9 tegelave linearë një gjilpërësh sipërfaqësorë në largësi çdo 5 mm.

Pjesët anësore të strehës duhet të qëndrojnë të palosura dhe të fiksuara në anë të kurorës. Në të majtë dhe në të djathtë kurorës vendoset nga një kopsë metalike.

Shirit prej lëkure. Tek buza e poshtme e fashës rrethore të kapelës duhet të qepet njëshirit perimetral prej lëkure që shërben për mbrojtjen e kapelës nga djersët. Buza e sipërme e shiritit duhet të jetë e lirë. Shiriti duhet të jetë prej lëkure gjedhi me ngjyrë të zezë dhe me vrima për ajrosje.

Midis fashës rrethore dhe shiritit perimetral prej lëkure duhet të qepet një fije plastike përforcuese perimetrale me trashësi 0.5 mm që ndihmon ruajtjen e formës së kapelës.

Etiketa me emrin e prodhuesit duhet të qepet tek astari i tavanit

5/1 **Emblema e kapeles**

Emblema e kapeles dot të ketë emblemën e Bashkisë Tiranë me formë si në figurë e katalogut ka dimensione 65 mm vertikal & 35 mm horizontal. Emblema do të ketë konture në pjesën perimetrale me ngjyrë të artë me diametër 1 mm.

Struktura e emblemës do të jetë material tunxh i stampuar, ku të gjitha elementët e spiërpermen- duara do të jenë të stampuara me basoreliev dhe ngjyrat e sipër përmendura (me logon e Bashkisë Tiranë) do të implemntohen në basoreliev sipas modelit. Pjesa e mbrapme do të ketë dy ganxha me 4 kunjë metalike të vetë materialit tunxhë të brazlanguara në formën spile, të cilat do të hynë në brendësi të kapeles dhe do të fiksohen nga mbrapa me kapëse shtrënguese.



Pamja para

6. Këpucë gjysma uniforme

Këto specifitime teknike, përcaktojnë kërkesat cilësore të prodhimit të këpucëve gjysma uniforme , lëkure, dimri për Policinë Bashkiake.

Realizohen në linjë industriale, në mbështetje të pamjes së jashtme të mostrës fizike, një palë këpucë nr. 41-42, të ndërtuara me materialet e poshëshënuara, të shoqëruar me një pjesë lëndë e parë 30 x 20 cm, lëkurë vaqet cilësi e parë + astar meshin dhije cilësi e parë.

Mostrat e sjella nga prodhuesi dhe të miratuara nga përdoruesi (porositësi), të depozituara sipas përcaktimeve, do të shërbejnë si bazë për prodhim.

Mostra duhet të jetë e qepur me penj të kuq, mosparaqitja përbën kusht skualifikimi.

Prototipi duhet të shoqërohen me vulën dhe etiketën origjinale të fabrikës ku janë prodhuar.

Skeda teknike të materialit të përdorura për prodhimin e këtij artikulli, e lëshuar nga prodhuesi dhe e pajisur me logon, kontaktet (telefon, email, faqe interneti), NIPT-in, adresën, emër mbiemër dhe firmën e përfaqësuesit ligjor me vulën e kompanisë prodhuese të tekstilit.

Skeda teknike duhet të shoqërohet edhe me një deklaratë vërtetësie nga laboratorit ku janë kryer testimet. Laboratori duhet të jetë i akredituar sipas standardeve ndërkombëtare në fuqi.

Këto këpucë mbrojnë këmbët gjatë dimrit pasi janë të ndërtuara me material lëkurë të përpunuar kundër ujit, vajrave, agjentëve kimikë dhe reflektimi ndaj diellit për të mbajtur nxehtësinë e këmbëve



Materialët që do të përdoren për prodhim

- Faqe natyrale (vaqetë) cilësi e parë, kromato, tip “ U ” me trashësi 1,9 – 2,2 mm.
- Astar meshin dhije 0,9 ÷ 1,1m/m për të gjitha pjesët e brëndëshme. Lejohet me trashësi 0,7 ÷ 0,9 m/m në faqet e brëndëshme e të përparme .
- Taban soleti (lëkurë natyrale).

- Kamaretë çeliku e mbuluar me kartonfibër të presuar.
- Penj sintetik mbi 9 kg. nr. 40/3 – 30/3 për qepjen e syprinës.
- Mbyllja e syprinës me tegela dopio ose 4 copë butona për palë.
- **Bombë termoplastike për pjesën e majës.**
- **Fortesë termoplastike ose karton i presuar i posaçëm për prapshtinën.**
- **Fjapë gome të presuar me trashësi 2, 5 ÷ 2.8 mm.**
- **Xhiro gome të presuar, trashësia 2, 5 ÷ 2.8 mm.**
- **Shollë gome të presuar (nga poshtë me llokma të dhëmbëzuara). Trashësia pa llokma: 7÷8 mm, me llokma: 12 ÷ 13 mm.**
- **Taka e këpucës me llokmën, lartësia 22 ÷ 23 mm, ndërsa bashkë me hapsirën qëshoqërohet me xhiron e gomës, lartësia e takës do të jetë 28 ± 1 m/m.**
- **Penj sintetik fill 1 m/m me rezistencë 38 kg për qepjen e fjapës me tabanin.**
- **Ngjitës me një komponent për ngjitjen e fjapës me tabanin.**
- **Ngjitës me dy komponent për ngjitjen e fjapës me gomën (shollën).**
- **Me gjashtë vrima me size në të dy anët për kalimin e lidhsave në formë kordoni.**
- Lartësia e qafës së këpucës 100 ± 1 m/m mbi xhiron e gomës.
- **Semenca makine me gjatësi 8÷9 m/m për mbërthim të faqes së këpucës me tabanin nëpjesën e prapme .**
- **Në pjesën e prapme të qafës së këpucës vendoset sfungjer me gjerësi 15 mm, midis astarit dhe lëkurës, të qepur brënda jashtë me penj sintetik.**

TE LEKUREVE NATYRALE (VAQETE TIP "U") PER KEPUCE GJYSMA (S. SH. 1143 – 89).

- Trashësia	1.9 ÷ 2.5 mm
- Yndyra në %	8 ÷ 11 %
- Qëndrueshmëria e plasjes së faqes 10 Mpa (kg/mm ²)	1.6
- Rezistenca ndaj këputjes së faqes	2.0
- Qëndrueshmëria deri në këputje në %.	÷ 70
- Penetrimi i ujit, jo më pakë se:	240' (4 orë)

SHOLLE GOME DHE FJAPË GOME TE PRESUAR:

- Fortësia (në gradë shores): Sholla	85 ± 3
Fjapa	75 ± 3

7. Pulovër blu e errët golf me zinxhir

Këto specifitime teknike përcaktojnë kërkesat cilësore të prodhimit të pulovrës së Policisë Bashkiake. Realizohet në linjë industriale në mbështetje të pamjes së jashtëme të mostrës fizike(një pulovër një bluzë me nr jake 41/42), të ndërtuar me materialet e poshtëshënuara.

Mostra e sjellë nga prodhuesi e të vlersuar nga përdoruesi (porositësi), të depozituar sipas përcaktimeve, do të shërbejë si bazë për prodhim.

Mostra duhet të jetë qepur me penj të kuq, mosparaqitja përbën kusht skualifikimi.

Prototipi duhet të shoqërohen me vulën dhe etiketën origjinale të fabrikës ku janë prodhuar.

Skeda teknike të materialit të përdorura për prodhimin e këtij artikulli, e lëshuar nga prodhuesi dhe e pajisur me logon, kontaktet (telefon, email, faqe interneti), NIPT-in, adresën, emër mbiemër dhe firmën e përfaqësuesit ligjor me vulën e kompanisë prodhuese të tekstitit.

Skeda teknike duhet të shoqërohet edhe me një deklaratë vërtetësie nga laboratorit ku janë kryer testimet. Laboratorit duhet të jetë i akredituar sipas standardeve ndërkombëtare në fuqi.

Specifikat	Normat	Rezultatet
Përbërja e materialit	ISO 1833	50% Lesh (± 3%) 50% Akryl (± 3%)
Ngjyra		Blu e errët (sikurse uniformat e punës)
Endja	ISO 2060/72	Half Milano
Diametri i fijeve të leshit	ISO 137	30 – 35 µm (± 1 µm)

Forca e këputjes së fijeve	ISO 2062	min 650 cN
Cuklimi	ISO 12945-1	Pas 7.000 cikleve: 4
Qëndrueshmëria në abrasion	ISO 12947-1, 2	30.000 cikle
Stabiliteti dimensional pas larjes në 30°C	ISO 5077, ISO 6330 30°C DRY Method C,ISO3759	10* 7A max. - 6%,+2%
Qëndrueshmëria e ngjyrës ndaj dritës	ISO 105 B02	5
Qëndrueshmëria e ngjyrës paslarjes në 30°C	ISO 105 B02	4
Qëndrueshmëria e ngjyrës ndaj fërkimit (me të thatë)	ISO 105 X12	4
Qëndrueshmëria e ngjyrës ndaj fërkimit (me të lagtë)	ISO 105 X12	4
Qëndrueshmëria e ngjyrës ndaj pastrimit kimik	ISO 150 D01	4
Qëndrueshmëria e ngjyrës ndaj djersës	ISO 105 E04	4



Pamja para

DIZAJNI

Pulovra e trikotuar duhet të ketë formë në përputhje me vijat e trupit (Full Fashioned)

Thurja - Trupi dhe mëngët – HALF MILANO RIB Gauge 7

Hapja – Golf me zinxhir .

Mëngët janë të ngjitura ose të lëshuara. Jakë golf me lartësi prej 70 mm, është e lidhur ose e vazhduar. Brinjëzimi i manshetës dhe fundi me thellësi prej 6,5 cm dyfishohet,ka prerje të qëndrueshme dhe të fiksuar mirë për dimër.Brinjëzimi i manshetës me thellësi prej 6,5 cm, është ‘jersey’ sikurse edhe trupi 2,5 cm për verë.

Ka përforcime doku në bryla dhe supe,me spaleta doku me dimensione 13,5 x 4 cm.Në krahun e majte vendoset velkrof për vendosjen e stemës Bashkisë Tiranë me mbishkrimin “POLICIA BASHKIAKE”. Në krahun e djathtë përpara vensoet velkrof për shënjën e gjoksit.Pesha totale për madhësi standatrde është 640sg (± 20 g)

8. Xhup blu i errët

Këto specifitime teknike përcaktojnë kërkesat cilësore të prodhimit të Xhupit blu i errët të Policisë Bashkiake.

Realizohet në linjë industriale, në mbështetje të pamjes së jashtme të mostrës fizike (1 xhup, numur gjoksi 52, gjatësi trupore 170 ÷ 172 cm, prerja III), të ndërtuar me materialet e poshtëshënuara, të shoqëruara me nga një pjesë 0,3 ml gjatësi lëndë e parë (tekstil impermeable i gomuar) dhe sa gjerësia e tekstilit. Të dy anët e tekstilit të jenë të mbyllura në anë (format të rregullt).

Mostrat e sjella nga prodhuesi e të vlerësuara nga përdoruesi (porositësi), të depozituara sipas përcaktimeve, do të shërbejnë si bazë për prodhim.

Mostra të jetë e qepur me penj të kuq, mosparaqitja përbën kusht skualifikimi.

Prototipi duhet të shoqërohen me vulën dhe etiketën origjinale të fabrikës ku janë prodhuar.

Skeda teknike të tekstileve të përdorura për prodhimin e këtij artikulli, e lëshuar nga prodhuesi i tekstit dhe e pajisur me logon, kontaktet (telefon, email, faqe interneti), NIPT-in, adresën, emër mbiemër dhe firmën e përfaqësuesit ligjor me vulën e kompanisë prodhuese të tekstit.

Skeda teknike duhet të shoqërohet edhe me një deklaratë vërtetësie nga laboratorit ku janë kryer testimet. Laboratori duhet të jetë i akredituar sipas standardeve ndërkombëtare në fuqi.

Specifikat	Normat	Rezultatet
Përbërja e materialit		3 shtresa Shtresa e parë – 100%poliestër Shtresa e dytë – PTFE Shtresa e tretë – rrjetë me material poliester që
shërben		për mbrojtjen e shtresës PTFE Pesha e shtresës së tretë është 33 g/m ²
Ngjyra e xhupit		CIE L*a*b* D 65 10 Deg DE< 1.5, Blu e errët.
Ngjyra e Shiritit		L* 16.58 a* 1.05 b*-6.35 19-4056 TPX Blu Lolite(kaltër)
Masa	ISO 3801	170 g/m ² (±5%)
Endja	ISO 3572	Të ill 2/2
Tkurrja në larjes 5x40°C	ISO 6330 4N, F	Vertikal: ≤3% Horizontal: ≤3%
Elasticiteti	ISO 13934-1	Vertikal: 80 daN Horizontal: 70 daN
Rezistenca në grisje	ISO 4674-1 meth B	Vertikal: >32 N Horizontal: >30 N
Testi i spërkatjes	ISO 4920	≥4 – 5
Testi i spërkatjes në larje 3x 40 °C ISO 6330 6N+F	ISO 4920	≥3 – 4
Vlera RET	ISO 11092	≤12 m ² Pa/Ë
Kolona e ujit	ISO 20811	≥ 10 m
Kolona e ujit pas 5x40 °C + tharja ISO 6330 4N+F	ISO 20811	≥ 10 m
Kolona e ujit në shiritin e qepjes	ISO 6330 4N+F	≥ 2 m për 2 minuta
Qëndrueshmëria e ngjyrës pas larjes në 40 °C	ISO 105 C06C15	3 – 4
Qëndrueshmëria e ngjyrës ndaj fërkimit (me të thatë dhe me të thatë)	ISO 105 X12	3 – 4
Qëndrueshmëria e ngjyrës ndaj dritës	ISO 105 B02	3 – 4
Qëndrueshmëria e ngjyrës ndaj djersës	ISO 105 E04	3 – 4
Qëndrueshmëria e ngjyrës në hekurosje në 110°C	ISO 105 X11	3 – 4



Pamja para



Pamja prapa

Dizajni

Xhupi përmban një dizajn të integruar me dy nuanca. Pjesa e sipërme është ngjyrë e kaltër. Pjesa poshtëme ngjyra blu e errët, shoqëruar me shirit të bardhë dhe të kaltër në formë kuadrati. Mëngët së bashku me jakën janë ngjyrë blu e errët. Në pjesën e përparme ka një linjë pëlhure fotolumineshente, e cila siguron shikueshmëri më të madhe në kushte me dritë të ulët ose në errësirë. Në anën e djathtë poshtë shiritit të gjoksit vendoset velcro për të vendosur shenjën e gjoksit (numri i

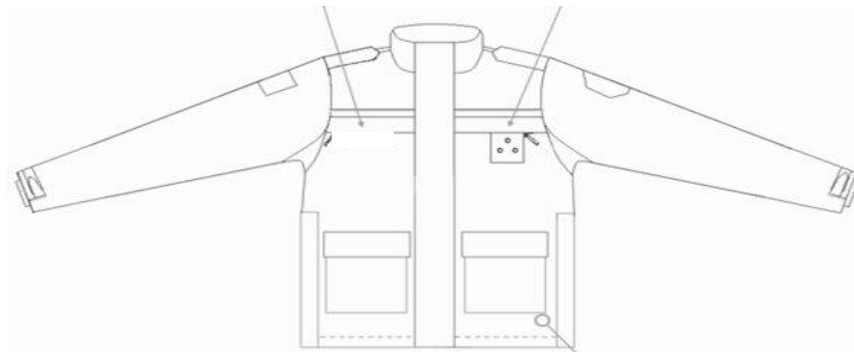

identifikimit), ndërsa në mëngën e majtë Stema e Bashkisë Tiranë me mbishkrimin “POLICIA BASHKIAKE”. Si model Në pjesën e pasme të xhupit, ka një shenjë të dallueshme që lexon "POLICIA BASHKIAKE" e punuar në pëlhurë argjendi fotolumineshente, duke siguruar identifikim dhe dukshmëri të qartë.

Tekstili i jashtëm

3 shtresa laminimi dhe astar ‘lio’, konform standardit OEKO-TEX 100 për materialet e përdorura.

Shtresëzimi (laminimi)

Materiali i jashtëm dhe membrana janë të lidhura së bashku në mënyrë të përherëshme, nuk duhet të delaminohen (të hiqen shtresat e tekstit), të ketë vrima ose flluska > 3 mm, edhe atëherë kur përdoren për një periudhë të gjatë kohore. Lidhja e shtrësëzuar duhet të përballojë një test shërbimi gjatë një cikli të pandërprerë të larjes prej 200 orësh (makinë shtëpiake për larjen e rrobave me një test të veçantë të vazhdueshëm larje, pa detergjent sipas ISO 6330 tipi A, pa tharje të ndërmjetme, sipas metodës së fundit të tharjes A ose 50 cikle larje sipas ISO 6330 4N dhe tharjes suksesive F).

Jaka

Pjesa e jashtme dhe e brendshme e jakës, si dhe jaka e ndërmjetme janë punuar nga tekstili i shtresëzuar në atë menyrë që sigurojnë hapsirë për vendosjen e një kapele të papërshkueshme nga uji. Jaka përforcohet me ngjitës me material jo të endur. Jaka e jashtme ka vëllim shtesë për të ruajtur

lehtë kapelën. Lartësia e jakës së kthyer mbrapshtë në patentin e sipërm ballor është rreth 9.5 cm. Jaka mbyllet përpara duke përdorur panele mbuluese dhe kopsa të papërshkueshme nga uji. Të dy panelet zgjaten deri në skajin e sipërm të jakës. Qepja e jakës/ qafës bëhet në pjesën anësore, qepjet në shtresën e jashtme janë të salduara. Jaka e jashtme dhe nënjaka fiksohen në tegelin e jakës/qafës me 3 iliqe. Një mjet i qëndrueshme për varje është qepur në pjesën e brendshme të qepjes së jakës, në qendër të shpinës.

Pjesa e përparme – pasme

Xhupi përbëhet nga dy pjesë, pjesën e përparme dhe pasme. Në pjesën e përparme poshtë shiritit djathtas vendoset velkrof për të vendosur shënjën e gjoksit (numëri I indentifikimit).

Në pjesën e pasme sfondi i shiritit duhet të jetë I njëjtë me atë të tekstit, copa reflektuese me ngjyrë të argjent reflektuese, kurse mbishkrimi ‘POLICIA BASHKIAKE’ me ngjyre të njëjtë si të jakës .

Shiritat për spaleta.

Shiritat me maje të spaletave janë me dimensione 13,5 x 4 cm. Secila spaletë përfundonë me një kopsë shtypëse të papërshkueshme nga uji, e fiksuar në pjesën e poshtme të tekstit të shiritave të spaletave. Vëmendje të veçantë i kushtohet shiritave të spaletave të jenë të vendosura në qendër të supeve. Hapja efektive duhet të jetë 11 cm.

Mëngët

Mëngët janë të punuara nga tre pjesë, me një pjesë nën sqetull për më shumë liri lëvizjeje. Gjerësia e pjesës nën sqetull është 8 cm. Manshetat janë të rregullueshme përmes një shiriti i cili mbyllet me material vlcro ose ekuivalent. Brenda mëngës është vendosur mansheta e thurur, e lidhur me tekstil të papërshkueshme nga uji.

Mbyllja e Xhupit

Mbyllja e xhupi bëhet përmes një zinxhiri nga plastika me hapje dydrejtësh. Zinxhiri shtrihet deri tek buza e sipërme e jakës dhe duhet të mbulohet nga shiritat ballor (panelet) me gjerësi të përafërt rreth 8cm. Shiriti i përfundshëm (kanali i shiut), kur jakna është e mbyllur, qëndronë përmbi afro 1,5 cm. në shiritin (panelin) për mbulim. Panelet duhen mbyllur me butona me presim të papërshkueshëm nga uji.

Kapela

Xhupi është e pajisur me një kapelë, e qepur në vend në tegelin e qafës. Kapela mund të shpaloset nga jaka. Pjesa e pasme e kapelës është e pajisur me spango elastike për përshtatje.

Xhepat e vendosur në gjoks

Djathtas dhe majtas me nga një xhep gjoksi me zinxhir, të pajisur me kapak. Në krahun e majtë qëndron emblema se policisë bashkiake.

Xhepat e vendosur anësorë

Xhupi është i pajisur me dy xhepa anësorë majtas dhe djathtas të mbuluar me kapak xhepi dhe të mbyllur me një zinxhir. Skajet e xhepave duhet siguruar nga grisja përmes qepjeve siguroese. Qepjet e xhepave janë mbyllur përgjithmonë me një shirit të përshtatshëm saldimit. Xhepat janë të përpunuar nga i njëjti material sikurse materiali I xhupit dhe janë të pajisur në pjesën anësore me hapje për drenim (kullim).

Xhepi “Napoleon”

Nën panelin e për mbulim pranë zinxhirit frontal në nivelin e gjoksit qëndron I inkorporuar një xhep i ashtuquajtur “Napoleoni”, i cili mbyllet me anë të një zinxhiri.

Xhepat e brendshëm

Një xhep i brendshëm vendoset në kulmin e hapjes së mëngëve. Hapja e xhepit është përafërsisht 17 cm i gjatë dhe të mbyllet duke përdorur një mbërthyes velcro ose ekuivalent. Thellësia e xhepit është përafërsisht. 18 cm

Astari

Mushamaja është e pajisur plotësisht (deri në mansheta) me një astar të mbushur me tegela. Astari në pjesën e trupit është me peshë 160 g/m², RCT Izolim Termik sipas DIN EN 31092/ISO 11092: 0.32 kurse në pjesën e mëngëve 80 g/m² RCT Izolim Termik sipas DIN EN 31092/ISO 11092: 0.20. Astari është i fiksuar përrrëshëm te xhupi. Etiketa e prodhuesit me të dhëna është qepur nën jakë në qendër të shpinës.

9. Xhiboks blu i errët

Këto specifikime teknike përcaktojnë kërkesat cilësore të prodhimit të Xhiboks blu i errët, të Policisë Bashkiake.

Realizohet në linjë industriale, në mbështetje të pamjes së jashtme të mostrës fizike (1 xhiboks, numur gjoksi 52, gjatësi trupore 170 ÷ 172 cm, prerja III), të ndërtuar me materialet e poshtëshënuara, të shoqëruara me nga një pjesë 0, 3 ml gjatësi lëndë e parë (tekstil impermeable i gomuar) dhe sa gjerësia e tekstilit. Të dy anët e tekstilit të jenë të mbyllura në anë (format të rregullt).

Mostrat e sjella nga prodhuesi e të vlerësuara nga përdoruesi (porositi), të depozituara sipas përcaktimeve, do të shërbejnë si bazë për prodhim.

Mostra të jetë e qepur me penj të kuq, mosparaqitja përbën kusht skualifikimi.

Prototipi duhet të shoqërohen me vulën dhe etiketën origjinale të fabrikës ku janë prodhuar.

Skeda teknike të tekstileve të përdorura për prodhimin e këtij artikulli, e lëshuar nga prodhuesi i tekstilit dhe e pajisur me logon, kontaktet (telefon, email, faqe interneti), NIPT-in, adresën, emër mbiemër dhe firmën e përfaqësuesit ligjor me vulën e kompanisë prodhuese të tekstilit.

Skeda teknike duhet të shoqërohet edhe me një deklaratë vërtetësie nga laboratorit ku janë kryer testimet. Laboratori duhet të jetë i akredituar sipas standardeve ndërkombëtare në fuqi.

Specifikat	Normat	Rezultatet
Përbërja e materialit g/m ²		3 shtresa 100% mikrofibra sintetike 20D – 33
Ngjyra e shirtit		Blu Lolite (19-4056TPIX)(kaltër)
Ngjyra e Xhupit		CIE L*a*b* D 65 10 Deg DE< 1.5 Blu e errët L* 16.58 a* 1.05 b*-6.35
Masa	ISO 3801	170 g/m ² (±5%)
Endja	ISO 3572	Tëiil 2/2
Tkurrja në larjes 5x40°C	ISO 6330 4N, F	Vertikal: ≤3% Horizontal: ≤3%
Elasticiteti	ISO 13934-1	Vertikal: 80 daN Horizontal: 70 daN
Rezistenca në grisje	ISO 4674-1 meth B	Vertikal: >32 N Horizontal: >30 N
Testi i spërkatjes	ISO 4920	≥4 – 5
Testi i spërkatjes në larje 3x 40 °C	ISO 4920	≥3 – 4
ISO 6330 6N+F		
Vlera RET	ISO 11092	≤12 m ² Pa/Ë
Kolona e ujit	ISO 20811	≥ 10 m
Kolona e ujit pas 5x40 °C + tharja	ISO 20811	≥ 10 m
ISO 6330 4N+F		
Kolona e ujit në shiritin e qepjes	ISO 6330 4N+F	≥ 2 m për 2 minuta
Qëndrueshmëria e ngjyrës pas larjes në 40 °C	ISO 105 C06 C15	3 – 4
Qëndrueshmëria e ngjyrës ndaj fërkimit (me të thatë dhe me të thatë)	ISO 105 X12	3 – 4
Qëndrueshmëria e ngjyrës ndaj dritës	ISO 105 B02	3 – 4
Qëndrueshmëria e ngjyrës ndaj djersës	ISO 105 E04	3 – 4
Qëndrueshmëria e ngjyrës në hekurosje në 110° C	ISO 105 X11	3 – 4

ASTARI

Specifikat

Përbërja e materialit

Ngjyra

Masa

Thurja

thurur

Zgjerimi në larje në 5 x 40°C

Qëndrueshmëria e ngjyrës në larje në 40°C

Qëndrueshmëria e ngjyrës ndaj fërkimit (me të thatë)

Qëndrueshmëria e ngjyrës ndaj dritës

Qëndrueshmëria e ngjyrës djersës

Normat

ISO 3801

ISO 3572

ISO 5077

ISO 105 X12

ISO 105 X12

ISO 105 B02

ISO 105 E04

Rezultatet

Poliester 100%

Blu lolite(kaltër)

100 g/m2 (±10 gr)

70 Den Vertikal rrjetë e

≤5%

4

3 - 4

4

4



Pamja para



Pamja prapa

Dizajni I Xhiboksit

Xhiboksi blu i errët përmban një dizajn të integruar me dy nuanca. Pjesa e sipërme është ngjyrë e kaltër. Mëngët janë një pjesë ngjyrë blu e errët dhe pjesa tjetër e kaltër. Jaka është blu e errët. Pjesa poshtëmë ngjyra blu e errët, shoqëruar me shirit të bardhë dhe të kaltër në formë kuadrati. Në pjesën e përparme ka një linjë pëlhere fotolumineshente, e cila siguron shikueshmëri më të madhe në kushte



me dritë të ulët ose në errësirë. Në anën e djathtë poshtë shiritit të gjoksit vendoset velcro për të vendosur shënjen e gjoksit (numri i identifikimit). Si model në pjesën e pasme të xhiboksit, ka një shenjë të dallueshme që lexon "POLICIA BASHKIAKE" e punuar në pëlhurë argjendi fotolumineshente, duke siguruar identifikim dhe dukshmëri të qartë

Tekstili i jashtëm

3 shtresa laminimi me astar në formë rrjete, duke konfirmuar standardin OEKO-TEX 100. Të gjithë tegelat në lidhje me materialin e jashtëm konsistojnë prejme shirit ngjitës.

Shtresëzimi (laminimi)

Materiali i jashtëm dhe membrana janë të lidhura së bashku në mënyrë të përhershme, nuk duhet të delaminohen (të hiqen shtresat e pëlhurës), të ketë vrima ose flluska > 3 mm, edhe atëherë kur përdoren për një periudhë të gjatë kohore. Lidhja e shtresëzuar duhet të përballojë një test shërbimi gjatë një cikli të pandërprerë të larjes prej 200 orësh (makinë shtëpiake për larjen e rrobave me një test të veçantë të vazhdueshëm larje, pa detergjent sipas ISO 6330 tipi A, pa tharje të ndërmjetme, sipas metodës së fundit të tharjes A ose 50 cikle larje sipas ISO 6330 4N dhe tharjes suksesive F).

Jaka

Jakë me dy shtresa me qëndrim, jaka e jashtme dhe e poshtme është punuar nga tekstili i shtresëzuar dhe i përforcuar me ngjitës në jakën e jashtme duke përdorur material jo të endur. Jaka mbyllet në pjesën e përparme nga panel mbulues dhe pulla të papërshkueshme nga uji. Të dy panelët mbulues zgjaten deri tek buza e poshtme e jakës. Një mjetë i qëndrueshme për varje është qepur në pjesën e brendshme të qepjes së jakës, në qendër të shpinës.

Pjesa e përparme – pasme

Xhupi përbëhet nga dy pjesë, pjesën e përparme dhe pasme. Në pjesën e përparme poshtë shiritit djathtas vendoset velkrof për të vendosur shënjen e gjoksit (numëri I indentifikimit) Në pjesën e pasme, në shpinë, është një shirit i gjerë me mbishkrimin “POLICIA BASHKIAKE”, copa duhet të jetë me ngjyrë të argjent reflektuese.

Shiritat për spaleta

Shiritat me majë të spaletave janë me dimensione 13,5 x 4 cm. Secila spaletë duhet të përfundojë me një kopsë shtypëse të papërshkueshme nga uji, e fiksuar në pjesën e poshtme të pëlhurës të shiritave të spaletave. Vëmendje të veçantë duhet kushtuar që shiritat e spaletave të jenë të vendosura në qendër të supeve. Hapja efektive duhet të jetë 11 cm.

Mëngët

Mëngët janë të punuara nga tre pjesë, me një pjesëz nën sqetull për më shumë liri lëvizjeje. Gjerësia e shtojcës nën sqetulla duhet të jetë 8 cm. Manshetat janë të rregullueshme përmes një shiriti i cili mbyllet me material Velcro ose ekuivalent. Brenda mëngës duhet të jetë e vendosur mansheta e thurur, e lidhur me pëlhurë të papërshkueshme nga uji. Në mëngën e majtë është vendosur velcrov për të vendosur Stemën e Bashkisë Tiranë me mbishkrimin “POLICIA BASHKIAKE”.

Mbyllja e xhupit

Mbyllja e xhupit bëhet përmes një zinxhiri nga plastika me hapje dydrejtimësh. Zinxhiri shtrihet deri tek buza e poshtme e jakës dhe vazhdon deri në 2 cm mbi pjesën e poshtme të jakës (shiriti i belit), dhe duhet të mbulohet nga shiritat ballor (panelet), Shiriti I përfundshëm (kanali i shiut), kur xhupi është i mbyllur, duhet të qëndrojë përmbi rreth 1,5 cm. në shiritin (panelin) për mbulim dhe atë të përfundshëm janë të vendosur 5 butona të fshehur dhe me presim të papërshkueshëm nga uji.

Hapjet anësore

Në të dy qepjet anësore, xhupi duhet të jetë e pajisur me hapje për të pasur qasje në armë, të cilat hapen me ndihmën e një zinxhiri duke filluar nga fundi. Shiriti i jashtëm duhet të jetë i pajisur me një copëz rripi për të mbyllur në fund përmes një butoni.

Xhepat e vendosur në gjoks

Djathtas dhe majtas me nga një xhep gjoksi me zinxhir, të pajisur me kapak. Xhepi djathtë në gjoks duhet të jetë i pajisur me një shirit me mbishkrimin POLICIA BASHKIAKE, kurse në të majtë një shirit për vendosjen e emblemës së policisë. Të dyja këto sipas nevojës duhet të kenë mundësi për tu futur në xhep.

Xhepat e vendosur vendosur anësorë

Xhupi duhet të jetë e pajisur me dy xhepa anësorë majtas dhe djathtas të mbuluar me kapak xhepi dhe të mbyllur me një zinxhir. Skajet e xhepave duhet siguruar nga grisja përmes qepjeve siguroese. Qepjet e xhepave janë mbyllur përgjithmonë me një shirit të përshtatshëm saldimi. Xhepat janë të përpunuar nga i njëjti material sikurse materiali xhupit dhe janë të pajisur në pjesën anësore me hapje për drenim (kullim).

Xhepat e vendosur brendshëm

Në anën e majtë duhet të jetë i vendosur një xhep në lartësinë e hapjes së mëngës. Hapja e xhepit duhet të jetë përafërsisht 17 cm ndërsa thellësia duhet të jetë rreth 18 cm. Hapja dhe mbyllja e xhepit bëhet me Velcro / Velcro (ose ekuivalent).

Astari

Xhupi është e pajisur plotësisht (deri në mansheta) me një astar rrjetë. Astari duhet të jetë i fiksuar në tërë jaknën në mënyrë të pandryshuar. Një etiketë e prodhuesit duhet të jetë e qepur nën jakë, në qendër të shpinës.

10. Këpucë me qafa

Këto specifikime teknike, përcaktojnë kërkesat cilësore të prodhimit të këpucëve me qafa, trupe për Policinë Bashkiake.

Realizohen në linjë industriale, në mbështetje të pamjes së jashtme të mostrës fizike, një palë këpucë nr. 41-42, të ndërtuara me materialet e poshëshënuara, të shoqëruar me një pjesë lëndë e parë 30 x 20 cm, vaqet cilësi e parë.

Mostrat e sjella nga prodhuesi dhe të miratuara nga përdoruesi (porositësi), të depozituara sipas përcaktimeve, do të shërbejnë si bazë për prodhim.

Mostra duhet të jetë e qepur me penj të kuq, mosparaqitja përbën kusht skualifikimi.

Prototipi duhet të shoqërohen me vulën dhe etiketën origjinale të fabrikës ku janë prodhuar.

Skeda teknike të materialit të përdorura për prodhimin e këtij artikulli, e lëshuar nga prodhuesi dhe e pajisur me logon, kontaktet (telefon, email, faqe interneti), NIPT-in, adresën, emër mbiemër dhe firmën e përfaqësuesit ligjor me vulën e kompanisë prodhuese të tekstilit.

Skeda teknike duhet të shoqërohet edhe me një deklaratë vërtetësie nga laboratorit ku janë kryer testimet. Laboratori duhet të jetë i akredituar sipas standardeve ndërkombëtare në fuqi.

Lëkurë

Këto këpucë mbrojnë këmbët gjatë dimrit pasi janë të ndërtuara me material lëkurë të përpunuar kundër ujit, vajrave, agjentëve kimikë dhe reflektimi ndaj diellit për të mbajtur nxehtësinë e këmbëve.

Pjesa poshtë e këpucës është me material gomë të shkrirë për të siguruar jetëgjatësinë e këpucës. Është ndërtuar me sistemin e harkut për të ruajtur pozicionin natyral të këmbës në lëvizje dinamike.

Trashësia e LËKURËS: 1,8–2,0 cm. Me mbrojtës gishtash (peshë të lehtë) dhe Tre shtresa materiali GORE-TEX Certifikuar sipas: CEENISO 20345:2011; Klasa e sigurisë: S3

Materialet që do të përdoren për prodhim:

<i>Qëndrueshmëria e materialit të sipërm</i>	≥ 120N	ENISO 20345-5.4.3
<i>Forca dhe elasticiteti materialit</i>	≥ 15 N/ mm ²	ENISO 20345 – 5.4.4

<i>Resistenca dinamike ndaj ujit:</i>	Koha për penetrim nga uji ≥ 60 min	ENISO 20345-6.3.1
<i>Absorbimi i ujit pas 60'</i>	$\geq 30\%$; penetrim midis 60' and 90' jo më shumë se 0.2 gr	
<i>pH</i>	≥ 3.2	ENISO 20345 – 5.4.7
<i>Rift</i>	Asnjë deformim deri në 50,000 cycles	ENISO 20345-5.4
<i>Forca e shqyerjes së veshjes së brendshme</i>	≥ 2.0 Kgf	ENISO20345–5.5.1
<i>Rezistenca ndaj konsumimit</i>	>25.600 cikle të thata >12.800 cikle të lagura	ENISO20345–5.5.2



Këpucë me Qafa

11. Bluzë e brendshme dimri e trikotuar, ngjyrë e zezë.

Këto specifikime teknike përcaktojnë kërkesat cilësore të prodhimit të Bluzës të brendshme të trikotuar të dimrit të Policisë Bashkiake.

Realizohet në linjë industriale në mbështetje të pamjes së jashtme të mostrës fizike (një bluzë me nr jake 41/42), të ndërtuar me materialet e poshtëshënuara.

Mostra e sjellë nga prodhuesi e të vlersuar nga përdoruesi (porositësi), të depozituar sipas përcaktimeve, do të shërbejë si bazë për prodhim.

Mostra duhet të jetë qepur me penj të kuq, mosparaqitja përbën kusht skualifikimi.

Prototipi duhet të shoqërohen me vulën dhe etiketën origjinale të fabrikës ku janë prodhuar.

Skeda teknike të materialit të përdorura për prodhimin e këtij artikulli, e lëshuar nga prodhuesi dhe e pajisur me logon, kontaktet (telefon, email, faqe interneti), NIPT-in, adresën, emër mbiemër dhe firmën e përfaqësuesit ligjor me vulën e kompanisë prodhuese të tekstilit.

Skeda teknike duhet të shoqërohet edhe me një deklaratë vërtetësie nga laboratorit ku janë kryer testimet. Laboratori duhet të jetë i akredituar sipas standardeve ndërkombëtare në fuqi.

Përbërja	100 % pambuk
Ngjyra	CIE L*a*b* D 65 10 Deg DE <1.5 L* 16.58 a* 1.05 b* 6.35
Filli	Ne 93/84 $\pm 5\%$
Pesha	150 $\pm 5\%$ g/m ²
Resistenca ndaj shperthimit	≥ 250 Kpa
Resistenca ndaj abrazionit	≥ 45.000 ciikle a Kpa 9 e presionint

Resistenca ndaj pilling	≥ 4 a 20.000 giri
Resistenca ndaj copezimit	> 8 N
Variacioni dimensionalne larje domestike	shkurtimi max 4 % ngushtimi max 4%
Qendrueshmeria engjyrosjes	drita e di- pastrim kimik: 4 ≥ larja në 60 ° C: ≥ 4 djersa: 4 ≥ fërkim i thatë: 4 ≥ fërkim i lagësht: 4 ≥
Pershkueshmeria e ajrit	≥ 900 mm/s
Koeficienti i transmetimit të avujvetë ujit	≥ 8.000 g/d*m ²
Aftësitë antibakteriale pas 50 ciklesh larjeje nëlavatriçe në 60 ° C	Reduktimi i ngarkesës\ bakteriale të shtameve të mëposhtme ≥ 75%:
SIMBOLET E PËRKUJDESJES	



Pamaja para



Pamja prapa

DIZAJNI

Jaka është realizuar e modeluar me formë jake rumbullake me ngjyrë të zezë. Në pjesën përpara në anën e majtë sipër, vendoset stema e Bashkisë Tiranë dhe në pjesën prapa do të ketë mbishkrimin “POLICIA BASHKIAKE”. Pjesët e bluzes bashkohen në linjën anësore. Linja fundore e bluzes si në pjesën përpara ashtu dhe në pjesën e pasme përfundon me një kthim pale me lartësi rreth 18- 20 mm të realizuar me tegel linear dy gjilpërësh. Mëngët janë të gjata dhe në pjesën fundore të tyre përfundojnë me kthim pale me lartësi rreth 18- 20 mm me anë të tegelit qepës dy gjilpërësh.

12. Bluzë me mëngë të gjata blu e errët.

Këto specifikime teknike përcaktojnë kërkesat cilësore të prodhimit të Bluzës me mëngë të gjata blu e errët të Policisë Bashkiake.

Realizohet në linjë industriale në mbështetje të pamjes së jashtme të mostrës fizike (një bluzë me nr jake 41/42), të ndërtuar me materialet e poshtëshënuara.

Mostra e sjellë nga prodhuesi e të vlersuar nga përdoruesi (porositësi), të depozituar sipas përcaktimeve, do të shërbejë si bazë për prodhim.

Mostra duhet të jetë qepur me penj të kuq, mosparaqitja përbën kusht skualifikimi.

Prototipi duhet të shoqërohen me vulën dhe etiketën origjinale të fabrikës ku janë prodhuar.

Skeda teknike të materialit të përdorura për prodhimin e këtij artikulli, e lëshuar nga prodhuesi dhe e pajisur me logon, kontaktet (telefon, email, faqe interneti), NIPT-in, adresën, emër mbiemër dhe firmën e përfaqësuesit ligjor me vulën e kompanisë prodhuese të tekstit.

Skeda teknike duhet të shoqërohet edhe me një deklaratë vërtetësie nga laboratorit ku janë kryer testimet. Laboratori duhet të jetë i akredituar sipas standardeve ndërkombëtare në fuqi.

1	ISO3801:2013	Përcaktimi i Masës	200-220 g/m ² ±5%
2	ISO7211/1:1984	Përcaktimi i llojit të thurjes	Syth Irlandez
3	ISO1833,5088	Përcaktimi i përbërjes	80%CO 20%PES
4	ISO105-C03:1989	Qëndrueshmëria e ngjyrës së tekstit ndaj larjes në40°C	NOTA4-5
		SIMBOLET E PËRKUJDESJES	



Pamja para

DIZAJNI

1. PJESËT PËRPARA DHE PRAPA

Bluza ndërtohet me tekstil me ngjyrën blu të errët, e trikotuar, e hapur në mes dhe mbyllet përpara me tri kopsa të vogla. Në krahun e majtë vendoset stema e Bashkisë Tiranë me mbishkrimin “POLICIA BASHKIAKE”, ndërsa përpara në krahun e djathtë sipër, velcrov për shenjën e gjoksit. (numrit të identifikimit). Pjesa përparme e plotë dhe ajo pasme e plotë duhet të bashkohen me njëra-tjetrën me te gjilpërësh të përforcuar nga brenda me te gjilpër është syzator. Në fund, bluza mbyllet me një palosje me lartë sirta rreth 2.5 cm. Palosja qepet me të gjilpërësh të dygjilpërësh. Pjesët "e çara" anësore janë të larta 4 cm dhe përforcohen me te gjilpërësh të lineare njëgjilpërësh në sipërfaqë, nga çdo anë.

Fundi i bluzës është drejtë dhe ka të njëjtën gjatësi në të dyja anët. Në linjën e supave janë spaletat që përfundojnë me kulm në majë, me dimensione 13,5 x 4 cm. Spaletat mbyllen me kopës plastike .

2. JAKA

Jaka ndërtohet me tekstil trikotazh me thurje elastik 1:1 në drejtim vertikal dhe lartësi standarde 8 cm. Bashkimi i dy pjesëve të bluzës bëhet me anë të një filetoje prej pambuku me gjerësi rreth 1 cm. Qepja e filetos tek jaka bëhet me anë të dy tëgëla lineare njëgjilpërësh. Ajo fillonë dhe mbaronë në gjysmën e gjerësisë së bordurave dhe vrimave të kopsave. Bordura e kopsave të masës M për meshkujt duhet të ketë përmasa 4x14 cm, ndërsa për femrat 3x13 cm. Pjesa e poshtme e bordurës së kopsave është mbivendosur me copë blu .

Bluza për femra është e njëjtë përveç modelimit, i cili duhet të jetë për femra me kopsat në anën e majtë.

13. Pelerina e shiut

Këto specifitime teknike përcaktojnë kërkesat cilësore të prodhimit të Pelerinave të shiut të Policisë Bashkiake.

Realizohet në linjë industriale në mbështetje të pamjes së jashtme të mostrës fizike (një pelerinë shiu nr. gjoksi 52/3, gjatësi trupore 170 -172), të ndërtuar me materialet e poshtëshënuara.

Mostra e sjellë nga prodhuesi e të vlersuar nga përdoruesi (porositësi), të depozituar sipas përcaktimeve, do të shërbejë si bazë për prodhim.

Mostra duhet të jetë qepur me penj të kuq, mosparaqitja përbën kusht skualifikimi.

Prototipi duhet të shoqërohen me vulën dhe etiketën origjinale të fabrikës ku janë prodhuar.

Skeda teknike të materialit të përdorura për prodhimin e këtij artikulli, e lëshuar nga prodhuesi dhe e pajisur me logon, kontaktet (telefon, email, faqe interneti), NIPT-in, adresën, emër mbiemër dhe firmën e përfaqësuesit ligjor me vulën e kompanisë prodhuese të tekstilit.

Skeda teknike duhet të shoqërohet edhe me një deklaratë vërtetësie nga laboratorit ku janë kryer testimet. Laboratori duhet të jetë i akredituar

Analizat sipasstandardeve EN - ISO*	Metodat e testimeve
Ngjyra	EN ISO 105-J03:2009
Tekstile - Provat për qëndrueshmërinë e ngjyrës - Pjesa J03: Llogaritja e ndryshimit të ngjyrës	
Përbërja %	EN ISO 1833: 2019
Tekstile - Analizat kimike sasioreose	
CEN ISO/TR 11827:2016	
Tekstile - Testimi i përbërjes - Identifikimii fibrave	
Thurja	ISO 7211- 1: 1984
Tekstilet -Pëlhurat e endura.	
Hollësia e fijos	ISO 7211-5: 1984
Tekstilet - Pëlhurat e endura - Ndërtimi –	
Metodat e analizës - Pjesa 5: Përcaktimi	
i dendësisë lineare të fijeve të hequranga pëlhura.	
Masa gr/m2	ISO 3801:1977 / EN 12127:2005
Tekstile - Pëlhurat e endura - Përcaktimii masës për njësi të gjatësisë dhe masës për njësi të sipërfaqes.	
EN ISO 2286-2:2016	

Tekstile të gomuar ose të plastifikuara -Pjesa 2: Metodat për përcaktimin e masës së përgjithshme për njësi të sipërfaqes, masës për njësi të veshjes të sipërfaqes dhe masës për njësi të shtresave

Përshkueshmëria e ujit

(presioni hidrostatik)

EN ISO 4920:2012

Pëlhura tekstili - Përcaktimi i qëndrueshmërisë në njomjen sipërfaqësore (prova me sprucim)EN 20811/

EN ISO 811:2018

Tekstile - përcaktimi i qëndrueshmërisë ndaj depërtimit të ujit testi nën presionin hidrostatik

Aftësia ajërosëse e tekstilit

EN ISO 11092:2014 Tekstile - Efektet fiziologjike - Matja e qëndrueshmërisë termike në ndikimin e avujve të ujit në kushte të qëndrueshme (prova e pjatës së nxehtë të mbrojtur ngadjersitja)

EN ISO 105- E01: 2013

Tekstile - Provat për qëndrueshmërinë

engjyrës -

Pjesa E01: Qëndrueshmëria e ngjyrës

ndaj ujit

Qëndrueshmëria e Ngjyrës

EN ISO 105-E04 :2013

Tekstile - Prova për qëndrueshmërinë e

ngjyrës

- Pjesa E04: Qëndrueshmëria e ngjyrës

ndaj djersës acide

dhe alkaline EN ISO 105 - X12: 2016

Tekstile - Testet për qëndrueshmërinë e

ngjyrës -

Qëndrueshmëria e ngjyrës në fërkim,

në të thatë dhe në

të lagur.

Qëndrueshmëria e Ngjyrës

EN ISO 105- B02: 2014

(rrezatimi UV)

Tekstile - Provat për qëndrueshmërinë e ngjyrës -

Qëndrueshmëria e ngjyrës ndaj dritës artificiale:

Testi me llambë me harkksenoni

Qëndrueshmëria në fërkim	EN ISO 12947-2: 2016
Tekstilet - Përcaktimi i qëndrueshmërisë së pëlhurave në fërkim me metodën Martindale	
Efekti pilling (kokërrzimi)	EN ISO 12945-2: 2005
prirjes	Tekstilet - Përcaktimi i
shprishur	Së pëlhurave për të
pushëzuar	sipërfaqen dhe për t'u
- Pjesa 2: Metoda e	
modifikuar Martindale Materialet reflektive	
EN ISO 20471: 2013/A1:2016	
dheveshjet për	Standardi për shiritat reflektivë
	sigurinë në punë.
Azo Ngjyruet duhet paraqiten	Për produktin e gatshëm
spas standarteve:	rezultatet e këtyre testeve
	a. EN ISO 14362-1:2017
	b. EN ISO 14362-3:2017
ph	EN ISO 3071:2006
Procedura e trajtimit	EN ISO 3758

MATERIALET

- Produkti përfundimtar është identik me kampionin e aprovuar gjatë procedurave të vlerësimit.
- Filli qepës ka ekzakt karakteristikat e përcaktuara tek Specifikimet Teknike.
- Tegelat e qepjes të mushamasë janë me hap 5 shpime në 1 cm.
- Tegelat janë të drejtë, uniformë, simetrikë dhe nuk kanë shqepje ose difekte.
- Tegelat janë të fortë dhe nuk duhet të shqepen nëse tërhiqen me duar. Fortësia e tegelave është mbi 12 N.
- Tegelat janë të përforcuar në ekstremitete.
- Tegelat qepës janë me termosaldim.
- Të gjithë elementët e mushamasë janë simetrikë.
- Përpara se të fillojë prodhimi i artikujve, prodhuesi bënë testimin e stabilitetit dimensional (aftësinë e tekstilit për të ruajtur formën fillestare pas prerjes, qepjes, larjes, etj.)
- Në varësi të llojit, tekstilet nuk lahen ose hekurosen në temperatura që kalojnë kufijtë e specifikuar nga prodhuesi në skedën teknike sipas EN ISO 3758 ose që janë specifikuar në këtë dokument.
- Tekstili ka rezistencë të lartë ndaj rrezatimit Ultraviolet. Tekstili ka veti hidrofobike.

- Tekstili ka rezistencë maksimale ndaj përdorimit dhe konsumit.
- Tekstili ka rezistencë maksimale ndaj përkushmërisë së erës dhe ujit dhesiguronë ajërim të mirë të trupit. (EN 343 klasa 3)
- Pelerina është e lehtë për tu mirëmbajtur.
- Kufiri i lejuar i gabimit tek përmasat e mushamasë është $\pm 2\%$.
- Elementëve Velcro nuk duhet t'i dalin fijet anësore gjatë përdorimit të shpeshtë.
- Tekstilet, materialet dhe aksesoret e përdorur në prodhimin e këtij artikulli nuk përmbajnë substanca të dëmshme për shëndetin e njeriut apo AZO ngjyruës. Përproduktin e gatshëm duhet të paraqiten rezultatet e këtyre testeve sipas standardeve: a. EN ISO 14362-1:2017 b. EN ISO 14362-3:2017 c. EN ISO 3071:2006 (vlera limit e pH për veshjet që kanë kontakt direkt me lëkurën është
- 4.0 - 7.5 dhe për veshjet që nuk kanë kontakt direkt me lëkurën është 4.0 - 9.0

DIZANJI

Pelerina e shiut është me **ngjyrë të zezë**. Pelerina në pjesën përpara në anën e majtë sipër, ka stemën e Bashkisë Tiranë dhe në pjesën prapa do të ketë mbishkrimin "POLICIA BASHKIAKE". Pelerina e shiut duhet të ketë prerje pardsesyje, e padepërtueshme nga uji, era dhe me kapuç të lëvizshëm.

Pelerina e shiut është e përbërë nga këto elemente :

- Dy pjesët e përparme
- Pjesa e pasme
- Jaka
- Dy mëngë të gjata të tipit *reglan*
- Një kapuç i lëvizshëm



Pamja përpara



Pamja prapa

1. PERPARA

Dy pjesët përpara janë prej materiali poliamid të padepërtueshëm ndaj ujit, me prejre përgjatë linjës qendrore. Dy pjesët bashkohen me anë të 5 preçinave me sustë , të kromuara.

a. Pjesa e majtë e veshur

Paraqet një bordurë të brendëshme (palosje) me formë drejtëkëndore përgjatë pjesës qendrore në të gjithë gjatësinë e saj. Bordura e brendëshme është realizuar me dy shtresa tekstili me gjerësi rreth 5 cm, realizuar me anë të tegelit qepës një gjilpërësh. Përgjatë aksit qendror të saj në distancë rreth 2 cm nga ana e jashtëme janë aplikuar pesë preçina " femër ", rreth 18 cm nga njëra –tjetra (vlerë e ndryshueshme në bazë të prerjes). Bordura e brendëshme e quajtur ndryshe dhe palë është e përshkuar në drejtimet e lira me anë të tegelit qepës një gjilpërësh rreth 5 mm dhe bashkohet me jakën dhe nën jakën në pjesën e sipërme me anë të tegelit qepës një gjilpërësh. Po në të majtë të

veshur, mbi bordurën e brendëshme është montuar një bordurë e sipërme (palosje) e aplikuar përgjatë gjithë gjatësisë së mushamasë me gjerësi totale rreth 6 cm. Bordura e sipërme është realizuar me tekstil dopio të padepërtueshëm nga uji, me gjerësi rreth 6 cm. Është e përbërë nga copë tekstili dopio e papërshkueshme nga uji, me gjerësi rreth 5 cm.

Pesë preçina me sustë në distancë rreth 2 cm nga ana e jashtme dhe në distancë rreth 18 cm nga njëra –tjetra. Kokat e preçinave janë montuar në pjesën e poshtme të bordurës së jashtme dhe janë të padukshme pasi janë montuar ndërmjet dy shtresave; ndërsa preçinat “ femër ” janë montuar në brendësi të tekstit poliamid.

b. Pjesa e djathtë e veshur.

Ashtu si pjesa e majtë dhe pjesa e djathtë e veshur është realizuar me anë të një bordure teke të realizuar me tekstil të njëjtë. Në bordurën e djathtë, në distancë rreth 2 cm nga ana e jashtme dhe rreth 18 cm nga njëra – tjetra, përgjatë aksit qendror janë montuar pesë preçina të përbëra nga dy pjesë “ mashkull ”, njëra e dukshme dhe tjetra e montuar në palosjen e brendëshme. Bordura është e përshkuar në drejtimet e lira me anë të tegelit qepës një gjilpërësh rreth 5 mm dhe bashkohet me jakën dhe nënjakën në pjesën e sipërme.

Qëllimi i kësaj mbyllje të veçantë qëndron në faktin se duke realizuar një mbyllje të tillë evitohet depërtueshmëria e ujit nga brenda duke bërë të korrespondojnë precinat “femër” të pjesës së majtë të veshur me ato “mashkull” të montuara në brendësi të pjesës së djathtë të veshur; më pas një mbyllje me anë të preçinave “mashkull” nga jashtë të pjesës së djathtë në korrespondencë me precinat “femër” të mostrës në të majtë të veshur, duke realizuar në këtë mënyrë një mbyllje totalisht të padepërtueshme të ujit.

Në dy pjesët përpara përgjatë linjës së belit janë aplikuar dy xhepa të brendshëm të gjerë, me kapak të realizuar me tekstil dopio në pjesën e sipërme në drejtim transversal me dimensione; gjatësi rreth 19 cm. Astari i xhepit është realizuar me tekstil dopio ka lartësi rreth rreth 4 cm dhe gjatësi rreth 20 cm i borduar me anë të tegelit qepës një gjilpërësh përgjatë gjatësisë, ndërsa anët e shkurtëra janë përforcuar me anë të tegelit qepës dy gjilpërësh.

Të gjithë tegelat qepës janë fiksuar me anë të shiritit izolues, të padepërtueshëm nga uji.

Linjat fundore të mushamasë dhe mëngëve, kanë një kthim pale rreth 2 cm.

2. PRAPA

Është realizuar me tekstil me përbërje poliamidi të papërshkueshëm ndaj ujit, është me një pjesë. Përgjatë linjës së shpinës është realizuar një stampë fosforeshente, ngjyrë gri e argjentë, me shkrimin me gërma kapitale “ POLICIA BASHKIAKE ” me stampim me lartësi 8 cm (kjo lartësi është e ndryshueshme në bazë të prerjes).

Prapa gjithashtu, në dy linjat anësore, janë aplikuar dy çarje në drejtim vertikal me lartësi totale rreth 46 cm. Në pjesën e poshtme të çarjes është aplikuar një shirit velkrof “mashkull” me gjerësi rreth 5 cm. Pjesa e sipërme e çarjes është formuar nga një palosje nga i njëjti tekstil me atë të mushamasë me gjerësi rreth 7 cm, në brendësi të së cilës është aplikuar një shirit velkrofi “ femër ” me push përgjatë gjithë gjatësisë së çarjes. Velkrofi ka gjerësi rreth 5 cm. Bashkimi i dy anëve të çarjes realizohet me anë të këtyre velkrofeve.

2. MËNGËT

Janë model “ Reglan ” dhe bashkohen me trupin e mushamasë nëpërmjet tegelit qepës në drejtim diagonal. Mëngët janë me një pjesë, të modeluara dhe bashkohen me anë të tegelit të poshtëm si dhe është aplikuar shiriti izolues përgjatë tegelit .

Në lartësinë e palosjes në distancë rreth 8,5 cm nga njëra- tjetra janë aplikuar dy preçina: një “ mashkull ” dhe një “ femër ”, të cilat të bashkuara ndërmjet tyre bëjnë të mundur shtrëngimin e kyçit të dorës në rreth 1/3 e perimetrit.

Tek mëngët vendoset shirit fosforeshent ne ngjyrë gri të argjentë , rrethore, me gjerësi 3 cm..

4. JAKA

Është realizuar me tekstil dopio të njëjtë me atë të mushamasë; ekstremitetet fundore të së cilës përfundojnë me majë. Jaka bashkohet me pjesët përpara dhe pjesën mbrapa me anë të tegelit qepës

një gjilpërësh. Tre drejtimet e lira të jakës janë përshkruar me anë të tegelit linear perimetral në distancë rreth 5 mm nga bordet. Në ekstremitetin në të majtë të veshur në distancë rreth 1 cm nga bordi është aplikuar një almar (gjuhëz) në formë drejtkëndor i realizuar me të njëjtin tekstil dopio, me gjatësi rreth 10 cm dhe gjerësi rreth 2.8 cm . Në ekstremitetin e almarit si në pjesën përpara ashtu dhe prapa është realizuar velkrof “ femër ” me push me gjerësi rreth 2 cm dhe gjatësi rreth 4 cm për anë. Rreth 6 cm prapa almarit (gjuhëzës) është aplikuar një velkrof “ mashkull ” me dimensione 2 x 4 cm. I njëjti velkrof “ mashkull ” është aplikuar dhe në ekstremitetin e jakës në të djathtë të veshur rreth 6 cm nga bordi, duke bërë të mundur kështu mbylljen e jakës nëpërmjet almarit (gjuhëzës) në të majtë të aplikuar. Në brendësi të jakës, përgjatë linjës fundore të saj është aplikuar një shtresë tekstili me të njëjtin tekstil e quajtur ndryshe dhe nënjakë, e cila përfundon me një kthim pale të brendshme të montuara me anë të tegelit qepës. Në pjesën e jashtëme të afërsi të tegelit bashkues të jakës me trupin e pelerinës, janë montuar tre preçina “mashkull”; të pozicionuara dy në skajet, ndërsa një i pozicionuar përgjatë linjës qendrore. Këto tre preçina shërbejnë për montimin e kapuçit të heqshëm.

5.KAPUÇI

Është realizuar me të njëjtin tekstil si ai i mushamasë i padepërtueshëm nga uji. Është i përbërë nga dy pjesë në dy gjysmë koka të modeluara, të montuara me anë të tegelit qepës një gjilpërësh me shirit izolues i cili shërben mos depërtimin e ujit dhe është përshkruar nga tegeli qepës perimetral. Në linjën fundore me përjashtim të anëve të përparme në distancë rreth 13 cm është realizuar një kthim pale rreth 3 cm. Përgjatë kësaj linje janë aplikuar tre preçina “ femër ” në korrespondencë me tre preçinat “ mashkull ”, të aplikuar në jakë.

Pelerina e shiut e kompletuar me të gjithë elementet, marketohet qartë me shkrim me anë të një etikete tekstili të qepur në pjesën e brendëshme në qendër të bashkimit të kapuçit me shpinën dhe që përmban: emrin e firmës prodhuese, numurin dhe fraksionin e prerjes së mushamasë dhe vitin e prodhimit.

Paketimi i artikulli “ **Pelerinë shiu** ” bëhet duke e palosur dhe e futur mushamasë brenda në qese **PVC**-je transparente. Futen në kuti sipas numurave dhe menjë sasi të caktuar dhe vulosen nga firma përkatëse. Shkruhet sasia dhe viti prodhimit.

Etiketimi

Në pjesën e brendshme të pelerinës në pjesën e brendshme të xhepit të majtë janë aplikuar etiketat e mëposhtme :

- Etiketa me demonstrimin e firmës furnizuese
- Etiketa me udhëzimet e prerjes
- Treguesi i përbërjes së tekstit, viti i fabrikimit dhe instruksionet e larjes (mirëmbajtja).

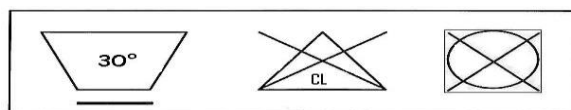

Këto instruksione janë aplikuar dhe në etiketën në pjesën e brendëshme të xhepit në të djathtë të veshur.

Normat e larjes :

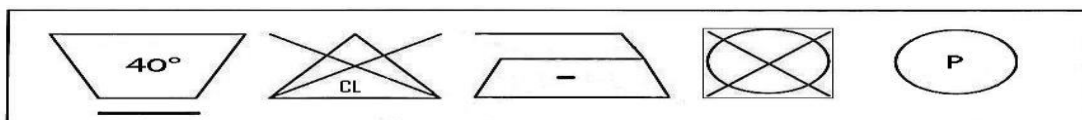

Artikulli “ Pelerina e shiut ” konsiderohet teknikisht i pranuar kur ai plotëson të gjitha kërkesat e këtij Specifikimi Teknik.

TABELA E MASAVE
(PËRMASAT E SHPREHURA NË CM – TOLERANCË +/- 3%)

	XS	S	M	L	XL	XXL	XXXL	4XL
1/2 e Perimetrit të kraharorit (e matur nën sqetull) .	57	61	65	69	73	76	80	84
Gjatësia e përgjithshme e pelerinës (nga supi deri në linjën fundore).	97	104	115	122	127	132	137	142
Gjatësi mënge (e matur nga pjesa e sipërme).	73	76	79	82	85	86	86	86

14. Doreza lëkure femra , meshkuj

Këto specifikime teknike përcaktojnë kërkesat cilësore të prodhimit të Dorashkave meshinit të Policisë Bashkiake.

Realizohet në linjë industriale në mbështetje të pamjes së jashtëme të mostrës fizike(një palë dorashka nr.9 për femra,meshkuj), të ndërtuar me materialet e poshtëshënuara.

Mostra e sjellë nga prodhuesi e të vlersuar nga përdoruesi (porositësi), të depozituar sipas përcaktimeve, do të shërbejë si bazë për prodhim.

Mostra duhet të jetë qepur me penj të kuq, mosparaqitja përbën kusht skualifikimi.

Prototipi duhet të shoqërohen me vulën dhe etiketën origjinale të fabrikës ku janë prodhuar.

Skeda teknike të materialit të përdorura për prodhimin e këtij artikulli, e lëshuar nga prodhuesi dhe e pajisur me logon, kontaktet (telefon, email, faqe interneti), NIPT-in, adresën, emër mbiemër dhe firmën e përfaqësuesit ligjor me vulën e kompanisë prodhuese të tekstilit.

Skeda teknike duhet të shoqërohet edhe me një deklaratë vërtetësie nga laboratorit ku janë kryer testimet. Laboratori duhet të jetë i akredituar sipas standardeve ndërkombëtare në fuqi.

Dorashkat për femra dhe meshkuj janë njësoj në material dhe ngjyrë, përveç modelimit, i cili është sipas gjinisë përkatëse.

Pjesët përbërëse të dorashkës:

1. pjesa e kurrizit dhe e pëllëmbës
2. gishti i madh
3. shiritat mes gishtave
4. astari prej pellushi

Dorashkat e dimrit janë të zeza, prej lëkure dhe me pjesë shtesë mes gishtave.

Pjesët e qepura nuk janë të tërhequra ose me rrudha. Tek kurrizi i dorashkës qepen tre penca dekorative me fill prej pambuku të tipit pearl.

Ekstremitetet e pencave janë më afër njëra-tjetrës për nga drejtimi i kyçit dhe më larg njëra - tjetrës për nga drejtimi i gishtave.

Buza e lirë e qafës paloset nga brenda rreth 5 mm dhe të qepet me tegel linear një gjilpërësh sipërfaqësor.

Dorashkat shtrëngohen tek qafat me llastik të qepur në brendësi.

Dorashkat janë të veshura me astar prej pellushi me ngjyrë të zezë.

Dorashkat janë të qepura mirë dhe të duken të rregullta kur të vishen nga punonjësit e Policisë Bashkiake. Meshini quhet i cilësisë së parë kur ka të përpunueshme jo më pak se 80% të sipërfaqes kur është i

pangjyrosur dhe 90% të sipërfaqes kur është i ngjyrosur Tek meshini i ngjyrosur defektet lejohen deri në 20% të sipërfaqes. Tek lëkura e kurrizit (kruponi) defektet lejohen nga 5-10% të sipërfaqes.

Dorashka për Femra



Dorashka për meshkuj



Meshini është:

1. i butë,
2. me tollë (brumë) të fortë dhe të plotë,
3. i ngjeshur dhe kompakt,
4. i shtrirë mirë në të gjithë sipërfaqen.

Meshini ka:

1. rezistencë maksimale ndaj njollave, ujit dhe nxehtësisë,
2. ngjyrosje uniforme dhe të qëndrueshme në të gjithë sipërfaqen,
3. formë të rregullt.

Lëkura nuk egërsohet mbas lagies dhe montimit. Meshini i rezistonë tërheqjes dhe nuk çahet gjatë qepjes.

Tegelat e qepjes së dorashkave janë me hap 4 shpime në 1 cm.

Tegelat janë të drejtë, uniforme, simetrik, me elasticitetin e duhur dhe nuk kanë shqepje ose defekte.

Tegelat janë të fortë dhe nuk shqepen nëse tërhiqen me duar. Fortësia e tegelave është mbi 12N.

Tegelat janë të përforcuar në ekstremitete.

Të gjithë elementët e dorashkës janë simetrikë. Lëkura e dorashkës ka rezistencë maksimale ndaj përdorimit dhe konsumit.

Kufiri i lejuar i gabimit tek përmasat e dorezave është $\pm 2\%$.

Lëkura, materialet dhe aksesorët e përdorur në prodhimin e këtij artikulli nuk përmbajnë substanca të dëmshme për shëndetin e njeriut apo AZO ngjyrues.

Për produktin e gatshëm paraqiten rezultatet e këtyre testimeve sipas standardeve:

- a. EN ISO 17234-1:2015
- b. EN ISO 17234 - 2:2011
- c. EN ISO 4045 - 2018 (vlera limit e pH për lëkurët që kanë kontakt direkt dhe jo direct me lëkurën është 3.5 - 7.5) Prodhuesi i artikullit të mësipërm është paisur me çertifikatën e standartit ISO 9001.

B. UNIFORMA SHËRBIMI VERE

Kostum uniforme(xhaketë,pantallona,këmishë,kravatë,kapele,këpucë)

1. _Pantallona Verore ngjyrë blu e errët.

Këto specifikime përcaktojnë kërkesat cilësore për prodhimin e pantallonave të verës të Policisë Bashkiake me tekstil të tezgjahur, ngjyrë blu i errët, cilësi e parë.

Realizohen në linjë industriale, në mbështetje të pamjes së jashtëme të mostrës fizike (një palë pantallona vere, numur gjoksi 52 (170 -172 cm, prerja e tretë), të ndërtuara me materialet e poshtëshënuara, të shoqëruara me një pjesë lëndë e parë me gjatësi 0.3 ml (tekstil blu i errët) dhe gjerësi sa vetë tekstili.

Mostra e sjellë nga prodhuesi dhe të miratuar nga përdoruesi (porositësi), të depozituara sipas kërkesave do të shërbejë si bazë për prodhimin e pantallonave.

Mostrat e sjella duhet të jenë qepur me penj të kuq, mosparaqitja përbën kusht skualifikimi.

Prototipi duhet të shoqërohen me vulën dhe etiketën origjinale të fabrikës ku janë prodhuar.

Skeda teknike të tekstileve të përdorura për prodhimin e këtij artikulli, e lëshuar nga prodhuesi i tekstilit dhe e pajisur me logon, kontaktet (telefon, email, faqe interneti), NIPT-in, adresën, emër mbiemër dhe firmën e përfaqësuesit ligjor me vulën e kompanisë prodhuese të tekstilit.

Skeda teknike duhet të shoqërohet edhe me një deklaratë vërtetësie nga laboratorit ku janë kryer testimet. Laboratori duhet të jetë i akredituar sipas standardeve ndërkombëtare në fuqi.

Specifikimet	Normat	Rezultatet
Përbërja e materialit	ISO 1833	53% Poliester (± 3%) 45% Lesh (± 3%), cuklim i ultë,2% Ela
Ngjyra e pantallonave		CIE L*a*b* D 65 10 Deg DE <1.5 Blu e errët
Masa	ISO 3801 PART III	220 g/m ² (± 5%)
Diametri i fijeve të leshit	ISO 137	21,5 µm (± 1 µm)
Endja (thurja)		Endje e thjeshtë
Numri i fijeve për cm	ISO 2060	Vertikal: 26/cm (± 1) Horizontal: 22/cm (± 1)
Elasticiteti	ISO 13934-1	Vertikal: min. 55 daN Horizontal: min. 45 daN
Cuklimi	ISO 12945-1	Pas 18.000 cikleve: 4 – 5 Pas 36.000 cikleve: 4
Qëndrueshmëria në abrazion	ISO 12947-1,2 dhe 4	>20.000 cikle
Këndi i rikuperimit	ISO 2313	Vertikal: min. 150° Horizontal: min. 150°
Stabiliteti dimensional pas larjes në 30°C	ISO 5077	Vertikal: < 1,5 % Horizontal: <2,5%
Qëndrueshmëria e ngjyrës ndaj dritës	ISO 105 B02	5
Qëndrueshmëria e ngjyrës pas larjes në 30°C	ISO 105 C06	4
Qëndrueshmëria e ngjyrës ndaj fërkimit (me të thatë)	ISO 105 X12	4
Qëndrueshmëria e ngjyrës ndaj fërkimit (me të lagshtë)	ISO 105 X12	4
Qëndrueshmëria e ngjyrës ndaj pastrimit kimik	ISO 105 D01	4
Qëndrueshmëria e ngjyrës ndaj djersës	ISO 105 E04	4

Trajtimi final (angl.: finish) pluhurit		Zmbrapës i ujit, vajrave dhe
Testi i spërkatjes (zmbrapsës i ujit)	ISO 4920	4
Zmbrapsmëria ndaj vajit	ISO 14419	4

Xhepat e Pantallonave

Specifikat	Normat	Rezultatet
Përbërja e materialit	ISO 1833	65% Poliester (± 3%) 35% Pambuk (± 3%) Blu e errët
Ngjyra		110 g/m ²
Masa	ISO 3801 PART III	
Endja Linen		
Elasticiteti	ISO 13934-1	Vertikal: min. 60 daN Horizontal: min. 35 daN
Qëndrueshmëria e qepjeve në shkarje	ISO13936-1 në 3 mm	Vertikal ≥ 100 N Horizontal ≥ 200 N
Stabiliteti dimensional pas larjes në30°C	ISO 5077	Vertikal < 1,5% Horizontal: < 1,5%
Qëndrueshmëria e ngjyrës ndaj dritës	ISO 105 B02	5
Qëndrueshmëria e ngjyrës pas larjes në 30°C	ISO 105 C06	4 – 5
Qëndrueshmëria e ngjyrës ndaj fërkimit	ISO 105 X12	4 – 5
Qëndrueshmëria e ngjyrës ndaj fërkimit (me të thatë)	ISO 105 X12	4 – 5
Qëndrueshmëria e ngjyrës ndaj pastrimit kimik	ISO 105 D01	4
Qëndrueshmëria e ngjyrës ndaj djersës	ISO 105 E04	4 – 5



Pjesa para

Pjesa prapa

DIZAJNI

Pantallonat janë model klasik, me dy xhepa të pjerrëta në anë, me dy xhepa në pjesën e pasme, mbyllja e pantallonave është me zinxhir, pantallonat janë me shtrat të lartë. Qemeri është e përbërë nga 6 ylykë. Dy xhepat anësor kanë një hapje prej 17 cm dhe hapsirë prej 3 cm. Dy xhepa

të pasëm janë pa kapak me fileto. Mbyllja e xhepit është me kopsa të thjeshta. Shiriti i belit është i pajisur me dopio astar, i cili është i lartë 4 cm. Mbyllja e pantallonave bëhet me gërma metalike. Pantallonat për femra kanë konstrukcion të njëjtë, përveç modelimit, i cili duhet të jetë për femra.

2. Fund për Femrangjyra blu e errët

Specifikat	Normat	Rezultatet
Përbërja e materialit	ISO 1833	53% Poliester (± 3%) 45% Lesh (± 3%), cuklim
i ultë 2% Elastan		
Ngjyra e pantallonave		CIE L*a*b* D 65 10 Deg
DE <1.5		
Masa	ISO 3801 PART III	Blu e errët 220 g/m ² (± 5%)
Diametri i fijeve të leshit	ISO 137	21,5 µm (± 1 µm)
Endja (thurja)		Endje e thjeshtë
Numri i fijeve për cm	ISO 2060	Vertikal: 26/cm (± 1) Horizontal: 22/cm (± 1)
Elasticiteti	ISO 13934-1	Vertikal: min. 55 daN Horizontal: min. 45 daN
Cuklimi	ISO 12945-1	Pas 18.000 cikleve: 4 –
5		
Qëndrueshmëria në abrasion	ISO 12947-1,2 dhe 4	Pas 36.000 cikleve: 4
Këndi i rikuperimit	ISO 2313	>20.000 cikle Vertikal: min. 150° Horizontal: min. 150°
Stabiliteti dimensional pas larjes në 30°C	ISO 5077	Vertikal: < 1,5 % Horizontal: <2,5%
Qëndrueshmëria e ngjyrës ndaj dritës	ISO 105 B02	5
Qëndrueshmëria e ngjyrës pas larjes në 30°C	ISO 105 C06	4
Qëndrueshmëria e ngjyrës ndaj fërkimit (me të thatë)	ISO 105 X12	4
Qëndrueshmëria e ngjyrës ndaj fërkimit (me të lagshtë)	ISO 105 X12	4
Qëndrueshmëria e ngjyrës ndaj pastrimit kimik	ISO 105 D01	4
Qëndrueshmëria e ngjyrës ndaj djersës	ISO 105 E04	4
Trajtimi final (angl.: finish)		Zmbrapës i ujit,
vajrave dhe pluhurit		
Testi i spërkatjes (zmbrapsës i ujit)	ISO 4920	4
Zmbrapsmëria ndaj vajit	ISO 14419	4



Fundi, Pjesa para

DIZAJNI

Fundi ka një prerje formale te drejtë, vjenë në ngjyrën blu të errët .Konstrukcioni I fundit do të jetë sipas modelit klasik me gjatësi deri në mes të kupës së gjurit.Mbyllja e fundit bëhet nga një zinxhir i padukshëm mbrapa. Gjatësia e hapjes ndryshon sipas madhësisë së trupit.

3. Këmisha me mëngë të Shkurtra ngjyra e kaltër.

Këto specifikime teknike përcaktojnë kërkesat cilësore të prodhimit të këmishave me mëngë të shkurtëra ngjyra e kaltër për Policinë Bashkiake.

Realizohen në linjë industriale në mbështetje të pamjes së jashtëme të mostrës(një këmishë me nr jake 41/42), të ndërtuar me materialet e poshtëshënuara, të shoqëruar me një jakë dhe një pjesë 0.3 ml gjatësi lëndë të parë pëlhurë sintetike me gjerësinë e vet tekstitit.

Mostra e sjellë nga prodhuesi e të miratuar nga përdoruesi (porositësi), të depozituar sipas përcaktimeve, do të shërbejë si bazë për prodhim.

Mostrat e sjella duhet të jenë qepur me penj të kuq, mosparaqitja përbën kusht skualifikimi.

Prototipi duhet të shoqërohen me vulën dhe etiketën origjinale të fabrikës ku janë prodhuar.

Skeda teknike të tekstileve të përdorura për prodhimin e këtij artikulli, e lëshuar nga prodhuesi i tekstitit dhe e pajisur me logon, kontaktet (telefon, email, faqe interneti), NIPT-in, adresën, emër mbiemër dhe firmën e përfaqësuesit ligjor me vulën e kompanisë prodhuese të tekstitit.

Skeda teknike duhet të shoqërohet edhe me një deklaratë vërtetësie nga laboratorit ku janë kryer testimet. Laboratorit duhet të jetë i akredituar sipas standardeve ndërkombëtare në fuqi.

Specifikimet,	Normat	Të dhënat
Përbërja	ISO1833	60%Pambuk 40%Poliester
Ngjyra		TPX 15-3930
Masa	EN12127	114g/m2(±5g)
Dendësia	UNIEN10 49/2	45*45
Numri i fijeve		TELAPOUPLIN
Stabiliteti dimensional pas larjes në 40 °C	ENISO26 330 Horizontal:±2%	Vertikal:±2%
Qëndrueshmëria e ngjyrës ndaj dritës	ENISO10 5B02	5
Qëndrueshmëria e ngjyrës në larjen në 40 °C	ISO105-C01	4
Qëndrueshmëria e ngjyrës ndaj fërkimit	ISO105-X12	4
Qëndrueshmëria e ngjyrës ndaj fërkimit (në lagështi)	ISO105-X12	3 -4
Qëndrueshmëria e ngjyrës ndaj djersës, acideve dhe alkaleve	ISO105-E04	4
Stabiliteti dimensional pas larjes në 40		



Pamja përpara

DIZAJNI

Këmishë me mëngë të shkurtra ngjyrë e kaltër. Këmisha në pjesën e supeve ka 2 spaleta për montimin e shenjave të supit. Spaletat mbi supe janë me dimensione 13,5 x 4 cm. Çdo spaletë përfundon në një pullë, duke pasur kujdes për të siguruar që spaletat të jenë të vendosura në qendër të supeve. Shiritat e spaletave janë të qepura 5 mm nga buza.

Mbyllja e këmishës bëhet me 7 kopsa të vogla.

Pjesa e përparme e këmishës është e punuar me një shirit me gjerësi 3 cm. Buza e pjesës ballore është e qepur 5 mm. Secila pjesë e përparme e këmishës është e qepur nga një tegel, duke filluar nga buza e qepur për të kaluar përmes.

Në pjesën e përparme në krahun e djathtë vendoset velkrof për shënjën e gjoksit.

Në krahun e majtë vendoset velkrof për të vendosur stemën e Bashkisë Tiranë me mbishkrimin "POLICIA BASHKIAKE"

Jaka e punuar është moderne dhe ka një gjerësi mesatare. Jaka është e qepur 5 mm nga buza.

Këmisha për femra është e njëjtë përveç modelimit, i cili duhet të jetë për femra me kopsat në anën e majtë.

qendrës së xhepit në gjoks.

4. Këpucët gjysma Verore

Këto specifikime teknike, përcaktojnë kërkesat cilësore të prodhimit të këpucëve gjysma, lëkurë natyrale boks viçi, vere, për Policinë Bashkiake.

Realizohen në linjë industriale, në mbështetje të pamjes së jashtme të mostrës fizike, një palë këpucë nr. 41- 42, të ndërtuara me materialet e poshtëshënuara, të shoqëruar me një pjesë 30 x 20 cm lëndë e parë, boks viçi + astar meshin viçi cilësi e parë.

Mostrat e sjella nga prodhuesi dhe të miratuara nga përdoruesi (porositësi), të depozituara sipas përcaktimeve, do të shërbejnë si bazë për prodhim.

Mostra duhet të jetë e qepur me penj të kuq, mosparaqitja përbën kusht skualifikimi

Prototipi duhet të shoqërohen me vulën dhe etiketën origjinale të fabrikës ku janë prodhuar.

Skeda teknike të tekstileve të përdorura për prodhimin e këtij artikulli, e lëshuar nga prodhuesi i tekstilit dhe e pajisur me logon, kontaktet (telefon, email, faqe interneti), NIPT-in, adresën, emër mbiemër dhe firmën e përfaqësuesit ligjor me vulën e kompanisë prodhuese të tekstilit.

Skeda teknike duhet të shoqërohet edhe me një deklaratë vërtetësie nga laboratorit ku janë kryer testimet. Laboratori duhet të jetë i akredituar sipas standardeve ndërkombëtare në fuqi.

1. LEKURA E SIPERME:

Materiali i sipërm:

Me shkelqim, natyrale, lëkurë viçi

Ngjyra:	E zeze (me shkëlqim)
Trashësia:	1.4 mm(minimumi)
Forca e shqyerjes e materialit të sipërm	≥ 120 N
Forca elasticitetit e materialit të sipërm	≥ 15 N/mm ²
pH (vetëm për lëkurën e sërme)	≥ 3.2
2. VESHJA E BRENDSHME:	
Materiali:	Lekure e plote e përpunuar
Trashësia:	0.6 mm(minimum)
Forca shqyerje se veshjes se Brendshme	≥ 30 N
pH (vetëm për lëkurën sipër)	≥ 3.2
Depërtueshmëria e avullimit të ujit(frymëmarrja)	1.5 mg/(cm ² h) (minimum)
3.Pjesa e poshtme e qëndrueshme:	
Karakteristika:	Anti-statike, anti-bakteriale,
thithes djerse	
Materiali:	Me baze fibre të lidhur
Trashësia:	2,0 mm (minimum)
Kendi përthyes:	90 grad (minimum)
4.Aksesoret dhe te tjerat:	
Vrimat dhe kapeset:	5 pale
Fija e qepjes:	poliester ose poliamid
Lidheset:	poliester ose poliamid
Sholla (shtrati i kepuces):	Mikro fiber e veshur me PU me
qeliza të hapura	
	– anti statike,thithes djerse, anti bakteria
5.Sholla	
Absorbimi i energjise(E)	20 xhaul
Rezistenc a elektrike	100kΩ – 1000mΩ(ndermjet)
Rezistenca flexible	thellessia e prerjes 4mm pas
30000 ciklesh	
Rezistenca ndaj konsumimit (maximum)	humbja e volumit 150mm ³
Forca e shqyerjes e materialit të sipërm	≥ 120 N ENISO20344–6.3
Forca e elasticitetit e materialit të sipërm	≥ 15 N/mm ² ENISO20345–56.4
pH (vetëm për lëkurën e sipërme)	≥ 3.2 ENISO20344–6.9
Thithja e ujit	Max.30% në 60 minuta ENISO20344:2004;6.13
Penetrimi i ujit(rroba absorbuese)	Max.2 gram në 60minuta ENISO20344:2004;6.13
Depërtueshmëria e avullimit të ujit (frymëmarrja)	0.8 mg/(cm ² h)(minimum) ENISO20344:2004;6.6
Fleksibiliteti	Asnjë deformim në 50.000cikle(minimum) ENISO20344:2004;6.5

DIZAJNI

Këpucët kanë një prerje formale dhe përbëhen nga 100% lëkurë natyrale e zezë me shkëlqim. Në pjesën e brendshme ato punohen me lëkurë të plotë të përpunuar ku pjesa e poshtme ka veti anti-statike dhe anti-bakteriale.



Këpucët verore për meshkuj

4/1 Këpucët Verore Femra

SPECIFIKIME

LËKURA E SIPERME

Ngjyra:

Trashësia:

Thithja e ujit

Karakteristika:

Pjesa e poshtme e qëndrueshme lidhur

Trashësia:

Këndi përthyes:

Fija e qepjes:

Sholla (shtrati i kepuces):

Forca e shqyerjes së veshjës së brendshme

Rezistenca ndaj konsumimit

NORMA

Lëkurë e plotë/ Pa AZO

E Zezë

1.3 mm (minimumi)

max. 30%

Me ajrosje, thith djersen, anti – bakteriale

Anti-bakteriale, thith Djersën.Me bazë fibre të

2,0 mm (minimum)

90 grad (minimum)

Poliester dhe Poliamid

Thith djersën, Anti Bakteriale

≥ 30 N

>25.600 cikle të thata

>12.800 cikle të lagura

SHOLLA

- E formuar me injeksion direkt: siguron qëndrueshmëri dhe rezistencë ndaj ndarjës së sipërme.
- Shtresa e mesme: poliuteran, shtresa e mesme e zgjatur siguron mbrojtje dhe komfort si dhe fleksibilitet, peshë më të lehtë dhe izolim ndaj nxehtësisë.
- Pjesa e sipërme: poliuteran, shtresa e jashtme kompakte siguron qëndrueshmëri, rezitencë ndaj ferkimit
- Performancë të lartë dhe fleksibilitet



- Peshë më të lehtë

DIZAJNI

Këpucët verore për femra kanë një prerje klasike të hapur në ngjyrën e zezë. Materiali ka veti ajrosje dhe antibakteriale.

5. Kapele tip sportive ngjyra blu e errët.

Këto specifikime përcaktojnë kërkesat cilësore për prodhimin e tip sportive të Policisë Bashkiake me ngjyrë blu e errët.

Realizohen në linjë industriale, në mbështetje të pamjes së jashtëme të mostrës fizike (një kapele tip sporti me logon e Bashkiasë Tiranë, me mbishkrimin “Policia Bashkiake”, ngjyra blu e errët), të ndërtruara me materialet e poshtëshënuara, Mostra e sjellë nga prodhuesi dhe të miratuar nga përdoruesi (porositësi), të depozituara sipas kërkesave do të shërbejë si bazë për prodhimin e pantallonave.

Mostrat e sjella duhet të jenë qepur me penj të kuq, mosparaqitja përbën kusht skualifikimi.

Prototipi duhet të shoqërohen me vulën dhe etiketën origjinale të fabrikës ku janë prodhuar.

Skeda teknike të tekstileve të përdorura për prodhimin e këtij artikulli, e lëshuar nga prodhuesi i tekstit dhe e pajisur me logon, kontaktet (telefon, email, faqe interneti), NIPT-in, adresën, emër mbiemër dhe firmën e përfaqësuesit ligjor me vulën e kompanisë prodhuese të tekstit.

Skeda teknike duhet të shoqërohet edhe me një deklaratë vërtetësie nga laboratorit ku janë kryer testimet. Laboratori duhet të jetë i akredituar sipas standardeve ndërkombëtare në fuqi.

Emri i Testit	Rezultati
Përbërja %	60% Pambukë 40% Poliester
Ngjyra	Blu e errët / Kod: G211/4848 Poly / L*:16.65 a*: 0.77 b*: -3.98
Tkallëzimi	Rip Stop
Masë	gr/m ² % (± 3%) 210gsm
Harku i fijos (± 5%)	20/1 rs x 16/1 rs
Denseiteti ±1	109x50
Stabiliteti në tërheqje	1150x550
Shkallëzimi në pastrim kimik	±3
Permeabiliteti i ajrit	>40mm/s ²
Qëndrueshmëria e ngjyrës ndaj dritës	4
Qëndrueshmëria e ngjyrës ndaj larjes 40°C	4-5
Qëndrueshmëria e ngjyrës ndaj fërkimit	4-5
Qëndrueshmëria e ngjyrës ndaj fërkimit(lagësht)	4-5
Qëndrueshmëria e ngjyrës ndaj djersës,acideve dhe alkaleve	4-5
Durueshmëria në fërkim	Lagësht 4, I thatë 2-3
Efekti i pilling	4



Pamja anash

pamja para

pamja

anash

Diazajni

Kapelë tip sportive me ngjyrë blu e errët me stemën e Bashkisë Tiranë në mes dhe mbishkrimin “POLICIA BASHKIAKE”.

6. Bluzë me mëngë të shkurtra blu e errët

Këto specifikime teknike përcaktojnë kërkesat cilësore të prodhimit të Bluzës me mëngë të shkurtëra ngjyra e kaltër për Policinë Bashkiake.

Realizohen në linjë industriale në mbështetje të pamjes së jashtëme të mostrës (një bluzë me nr jake 41/42), të ndërtuar me materialet e poshtëshënuara, të shoqëruar me një jakë dhe një pjesë 0.3 ml gjatësi lëndë të parë pëlhurë sintetike me gjerësinë e vet tekstitit.

Mostra e sjellë nga prodhuesi e të miratuar nga përdoruesi (porositësi), të depozituar sipas përcaktimeve, do të shërbejë si bazë për prodhim.

Mostrat e sjella duhet të jenë qepur me penj të kuq, mosparaqitja përbën kusht skualifikimi.



Prototipi duhet të shoqërohen me vulën dhe etiketën origjinale të fabrikës ku janë prodhuar.

Skeda teknike të tekstileve të përdorura për prodhimin e këtij artikulli, e lëshuar nga prodhuesi i tekstitit dhe e pajisur me logon, kontaktet (telefon, email, faqe interneti), NIPT-in, adresën, emër mbiemër dhe firmën e përfaqësuesit ligjor me vulën e kompanisë prodhuese të tekstitit.

Skeda teknike duhet të shoqërohet edhe me një deklaratë vërtetësie nga laboratorit ku janë kryer testimet. Laboratorit duhet të jetë i akredituar sipas standardeve ndërkombëtare në fuqi.

Specifikime teknike

1	Përcaktimi i Masës	ISO3801:2013	200-220 g/m2±5%
2	Përcaktimi i llojit të thurjes	ISO7211/1:1984	Syth Irlandez

3	Përcaktimi i përbërjes	ISO1833,5088	80%CO 20%PES
4	Qëndrueshmëria e ngjyrës së tekstilit ndaj larjes në 40°C	4ISO105-C03:1989	NOTA4-5
5	SIMBOLET E PËRKUJDESJES		



Pjesa para

Pjesa prapa

Diazajni

➤ Pjesët Përpara dhe Prapa

Sipër para dhe mbrapa bluza ndërtohet nga pjesët e sipërme me ngjyrë të (kaltër), që fillojnë te linja e supit dhe përfundojnë rreth 19 cm poshtë në pjesën mbrapa (shpinë) dhe pjesë të poshtme me ngjyrë blu të errët. Bluza në krahun e djathtë sipër është e pajisur me elementin Velcro për vendosjen e shënjes së gjoksit (numrit të identifikimit) dhe poshtë saj mbishkrimi "POLICIA BASHKIAKE". Bluza ka tri kopsa të vogla.

Në krahun e majtë vendoset velkrov për shënjen e krahut me stemën e Bashkisë Tiranë dhe mbishkrim "POLICIA BASHKIAKE". Ky mbishkrim është vendosur dhe në pjesën prapa.

Pjesa përparme e plotë dhe ajo pasme e plotë duhet të bashkohen me njëra-tjetrën me te gjilpërësh të përforcuar nga brenda me te gjilpërështë syzator. Në fund, bluza mbyllet me një palosje me lartë sirta rreth 2.5 cm. Palosja qepet me te gjilpërështë dygjilpërësh. Pjesët "e çara" anësore janë të larta 4 cm dhe përforcohen me te gjilpër është lineare njëgjilpërëshe në sipërfaqë, nga çdo anë.

Fundi i bluzës është drejtë dhe ka të njëjtën gjatësi në të dyja anët. Në linjën e supeve janë spaletat që përfundojnë me kulm në majë, me dimensione 13,5 x 4 cm. Spaletat mbyllet me kopës plastike. Bluza për femra është e njëjtë përveç modelimit, i cili duhet të jetë për femra me kopsat në anën e majtë.

➤ JAKA

Jaka është me ngjyrë blu të errët, ndërtohet me tekstil trikotazh methurje elastik 1:1 në drejtim vertikal dhe lartësi standarde 8 cm.

Bashkimi i dy pjesëve të bluzës bëhet me anë të një filetoje prej pambuku me gjerësi rreth 1 cm. Qepja e filetos tek jaka bëhet me anë të dy tëgëla lineare njëgjilpërëshe. Ajo fillonë dhe mbaronë në gjysmën e gjerësisë së bordurave dhe vrimave të kopsave. Bordura e kopsave të masës M për meshkujt duhet të ketë përmasa 4x14 cm, ndërsa për femrat 3x13 cm. Pjesa e poshtme e bordurës së kopsave është mbivendosur me copë blu . Bluza për femra është e njëjtë, përveç modelimit, i cili duhet të jetë për femra me kopsat në anën e majtë.

7. Bluzë e Brendëshme Verore ngjyra e zeze

Përbërja	100 % pambuk
Ngjyra	CIE L*a*b* D 65 10 Deg DE < 1.5; L* 16.58 a* 1.05 b*-6.35
Filli	Ne 93/84 ± 5%
Pesha	150 ± 5% g/m ²
Resistenza ndaj shperthimit	≥ 250 Kpa
Resistenza ndaj abrazionit	≥ 45.000 ciikle a Kpa 9 e presionint
Resistenza ndaj pilling	≥ 4 a 20.000 giri



Pjesa para



Pjesa prapa

DIZAJNI

Bluzë e brendshme verore ngjyrë e zezë me jakë rrethore, e trikotuar. Në pjesën përpara do të jetë stema e Bashkisë, Tiranë, ndërsa në pjesën prapa mbishkrimi “POLICIA BASHKIAKE”. Pjesët e bluzes bashkohen në linjën anësore. Linja fundore e bluzes si në pjesën përpara ashtu dhe në pjesën e pasme përfundon me një kthim pale me lartësi rreth 18- 20 mm të realizuar me tegel linear dy gjilpërësh. Mëngët janë të shkurtra dhe në pjesën fundore të tyre përfundojnë me kthim pale me lartësi rreth 18- 20 mm me anë të tegelit qepës dy gjilpërësh

8. Rrip mesi me ngjyrë të zezë.

Këto specifikime teknike, përcaktojnë kërkesat cilësore të prodhimit të rripit të pantallonave për Policinë Bashkiake.

Realizohet në linjë industriale, në mbështetje të pamjes së jashtme të mostrës fizike (1 rrip i kompletuar) dhe një pjesë lëndë e parë 20 x 30 cm.

Mostra e sjellë nga prodhuesi dhe e miratuar nga përdoruesi (porositësi), të dpozituar sipas përcaktimeve, do të shërbejë si bazë për prodhim. Rripi është prej lëkure me ngjyrë të zezë.

Pjesët përbërëse të rripit:

- Lëkura
- Togëzë katrorë me një kunjë
- Ylykët

Lëkura:Lëkura është 4mm e trashë për meshkuj dhe 3mm e trashë për femrat. Nga ana e jashtme, ajo është me shkëlqim. Rrip ka 6 vrima me diametër 5mm dhe distancë 25mm larg njëra-tjetrës. Maja e rripit është kulmuar. Lëkura përshkohet në gjatësi lineare nga një gjilpërë për të shfrytëzuar një distancë 3mm në buzë, për funksion estetik. Gjeli realizohet nëpërmjet stampimit me të ngrohtë në sipërfaqe.

Togëza:Forma e togëzës është e njëjtë për të dy gjinitë. Togëzat e femrave janë më të vogla. Togëza dhe kunja janë prej nikeli me ngjyrë gri të shkëlqyeshme. Fiksimi i tokëzës të rripa bëhet nëpërmjet lëkurës së palosur të bashkuar me perçinë metalike.

Ylykët:Rrip i duhur pajiset me dy ylykë për fiksimin e fundit të rripit. Ato janë të ndërtuara me të njëjtin material si lëkura e rripit. Ylykët janë rreth 15mm të gjera. Trashësia e lëkurës është 3mm. Një nga ylykët montohet bashkë me tokëzën, ndërsa ylyku tjetër është i lirë.



9. Jelek fosforeshent

Këto specifikime përcaktojnë kërkesat cilësore për prodhimin e Jelekut fosforeshent të Policisë Bashkiake .

Realizohen në linjë industriale, në mbështetje të pamjes së jashtme të mostrës fizike (një jelek fosforeshent , numur gjoksi 52 (170 -172 cm, prerja e tretë), të ndërtuara me materialet e poshtëshënuara, të shoqëruara me një pjesë lëndë e parë me gjatësi 0.3 ml (tekstil ngjyrë e verdhë) dhe gjerësi sa vetë tekstili.

Mostra e sjellë nga prodhuesi dhe të miratuar nga përdoruesi (porositësi), të depozituara sipas kërkesave do të shërbejë si bazë për prodhimin e pantallonave.

Prototipi duhet të shoqërohen me vulën dhe etiketën origjinale të fabrikës ku janë prodhuar.

Skeda teknike të tekstileve të përdorura për prodhimin e këtij artikulli, e lëshuar nga prodhuesi i tekstit dhe e pajisur me logon, kontaktet (telefon, email, faqe interneti), NIPT-in, adresën, emër mbiemër dhe firmën e përfaqësuesit ligjor me vulën e kompanisë prodhuese të tekstit.

Skeda teknike duhet të shoqërohet edhe me një deklaratë vërtetësie nga laboratorit ku janë kryer testimet. Laboratori duhet të jetë i akredituar sipas standardeve ndërkombëtare në fuqi.

Analizat standardeve ISO*		Metodat e testimeve sipas
Ngjyra qëndrueshmërinë e ngjyrës të ngjyrës	EN ISO –J03 2009	Tekstile - Provat për Pjesa J03: Llogaritja e ndryshimit
Përbërja % Thurja Masa gr/m2 Përcaktimi I masës	EN ISO 1833: 2019 ISO 7211- 1: 1984 ISO 3801:1977 / EN12127:2005	Tekstile - Analizat kimike sasiore. Tekstilet -Pëlhurat e endura. Tekstile - Pëlhurat e endura - për njësi të gjatësisë dhe masës për
njësi të sipërfaqes. Depërtueshmëria e ujit ndaj depërtimit të ujit	EN 20811/EN ISO 811:2018	Tekstilet- Përcaktimi I rezistencës
Qëndrueshmëria e ngjyrës qëndrueshmërinë e ngjyrës – shtëpiake dhe	EN ISO 105 -C06: 2010	Tekstile - Provat për Qëndrueshmëria e ngjyrës në larje lavanderi.(pas 5 cikle te larjes)
EN ISO 105- E01: 2013 ngjyrës - Pjesa E01:		Tekstile - Provat për qëndrueshmërinë Qëndrueshmëria e ngjyrës ndaj ujit
EN ISO 105-E04 : 2013 ngjyrës - Pjesa E04:		Tekstile - Prova për qëndrueshmërinë e Qëndrueshmëria engjyrës ndaj djersës
acide dhe alkaline EN ISO 105 - X12: 2016 engjyrës - Qëndrueshmëria e		Tekstile - Testet për qëndrueshmërinë ngjyrës në fërkim, në të thatë dhe në të lagur.
Qëndrueshmëria e ngjyrës ndaj dritës (rrezatimit UV) ngjyrës –Qëndrueshmëria e	EN ISO 105- B02: 2014	Tekstile - Provat për qëndrueshmërinë e ngjyrës ndaj dritës artificiale: Testi me llambë
me hark ksenoni Qëndrueshmëria në Fërkim së pëlhurave në	EN ISO 12947-2: 2016	Tekstilet - Përcaktimi I qëndrueshmërisë abrazion me metodën Martindale.
Efekti pilling (kokërrzimi) të shprishur sipërfaqen	EN ISO 12945-2: 2000	Tekstilet - Përcaktimi I prirjes së pëlhurave për dhe për t'u pushëzuar – Pjesa 2: Metoda e
modifikuarMartindale Materialet reflektive për sigurinë në punë.	EN ISO 20471: 2013	Standardi për shiritat reflektivë dhe veshjet

pH	EN ISO 3071:2006
Azo ngjyrues	EN ISO 14362-1:2017
	EN ISO 14362-3:2017
Procesi i trajtimit	EN ISO 3758



Pamja Para

DIZAJNI

Jelek fosforeshent është me ngjyrë e verdhë me dy shirita të bardhë dhe të kaltër në formë kuadrati. Shiritat janë të vendosur horizontalisht. Jeleku plotësonë të gjitha parametrat teknikë dhe cilësorë në kategorinë e veshjeve taktike dhe me vizibilitet të lartë.

Pjesët përbërëse të jelekut:

Shiritat reflektivë

Stampat

Elementët Velcro

Në të gjitha pjesët e tij, trupi i jelekut përbëhet nga dy shtresa tekstili rrjetë të qepura me njëra tjetrën dhe të profiluara me shirit me ngjyrë të zezë. Mbyllja e jelekut bëhet me anë të zinxhirit. Jeleku pajiset me elementë Velcro tek supet dhe të ijët për të mundësuar përshtatjen e tij sipas masës së trupit.

Në pjesën përpara në krahun e majtë vendoset mbishkrimi "POLICIA BASHKIAKE", ndërsa në krahun e djathtë vendoset Velcro për shenjën e gjoksit

B/1 Uniforma e Shërbimit për përdoruesit e biçikletave (pantallona, bluzë, atlete)

UNIFORMA PËR BIÇIKLETA

1. Bluza me mëngë të shkurtëra ngjyra e bardhë

Këto specifikime teknike përcaktojnë kërkesat cilësore të prodhimit të Bluzave me mëngë të shkurtëra ngjyra e bardhë për punonjësit e Policisë Bashkiake që do kryejnë shërbimin me biçikleta.

Realizohen në linjë industriale në mbështetje të pamjes së jashtme të mostrës (një bluzë me nr jake 41/42), të ndërtuar me materialet e poshtëshënuara, të shoqëruar me një jakë dhe një pjesë 0.3 ml gjatësi lëndë të parë pëlhurë sintetike me gjerësinë e vet tekstitit.

Mostra e sjellë nga prodhuesi e të miratuar nga përdoruesi (porositësi), të depozituar sipas përcaktimeve, do të shërbejë si bazë për prodhim.

Mostrat e sjella duhet të jenë qepur me penj të kuq, mosparaqitja përbën kusht skualifikimi.

Prototipi duhet të shoqërohen me vulën dhe etiketën origjinale të fabrikës ku janë prodhuar.

Skeda teknike të tekstileve të përdorura për prodhimin e këtij artikulli, e lëshuar nga prodhuesi i tekstilit dhe e pajisur me logon, kontaktet (telefon, email, faqe interneti), NIPT-in, adresën, emër mbiemër dhe firmën e përfaqësuesit ligjor me vulën e kompanisë prodhuese të tekstilit.

Skeda teknike duhet të shoqërohet edhe me një deklaratë vërtetësie nga laboratorit ku janë kryer testimet. Laboratori duhet të jetë i akredituar sipas standardeve ndërkombëtare në fuqi.

MATERIALI BAZË

Nr	Metoda	Specifikime teknike per trikotazhin kryesor T-Shirt me mëngë të shkurtra	
1	ISO 3804:2013	Përcaktimi i masës	230
2	ISO 7211/1:1984	Përcaktimi i llojit të thurjes	Jersey I thjeshtë
3	ISO 1833,5088	Përcaktimi i përberjes	80% Poliester 20% Pambuk
4	ISO 105-CO3:1989	Qëndrueshmëria e ngjyrës së tekstilit ndaj larjes në 40°C	Nota 4-5
5		Simbolet e përkujdesjes	



Pjesa para

Pjesa prapa

DIZAJNI

Bluzë me mëngë të shkurtra ngjyrë e bardhë, ka prerje me jakë polo, e trikotuar, shoqëruar me ngjyrë blu të errët në pjesën e supeve dhe të mëngëve. Në linjën e supeve janë spaletat për vendosjen e shenjave të supit e hapur në mes dhe jakë të zezë që përfundojnë me kulm në majë,

me dimensione 13,5 x 4 cm. Spaletat mbyllen me kopës plastike. Mbyllja përpara bëhet me tri kopsa të vogla. Në krahun e djathtë sipër, vendoset velkorv për vendosjen e shenjës të gjoksit dhe poshtë saj mbishkrimi “POLICIA BASHKIAKE”. Ky mbishkrim vendoset dhe në pjesën prapa. Në krahun e majtë vendoset stema e bashkisë Tiranë me mbishkrimi “POLICIA BASHKIAKE”. Bluza për femra është e njëjtë, përveç modelimit, i cili duhet të jetë për femra me kopsat në anën e majtë.

2 . Pantallonat e shkurtëra blu e errët

Këto specifikime përcaktojnë kërkesat cilësore për prodhimin e pantallonave të shkurtra të Policisë Bashkiake me ngjyrë blu e errët.

Realizohen në linjë industriale, në mbështetje të pamjes së jashtme të mostrës fizike (një palë pantallona të shkurtëra vere, numur gjoksi 52 (170 -172 cm, prerja e tretë), të ndërtuara me materialet e poshtëshënuara, të shoqëruara me një pjesë lëndë e parë me gjatësi 0.3 ml (tekstil blu i errët) dhe gjerësi sa vetë tekstili.

Mostra e sjellë nga prodhuesi dhe të miratuar nga përdoruesi (porositësi), të depozituara sipas kërkesave do të shërbejë si bazë për prodhimin e pantallonave.

Mostrat e sjella duhet të jenë qepur me penj të kuq, mosparaqitja përbën kusht skualifikimi.

Prototipi duhet të shoqërohen me vulën dhe etiketën origjinale të fabrikës ku janë prodhuar.

Skeda teknike të tekstileve të përdorura për prodhimin e këtij artikulli, e lëshuar nga prodhuesi i tekstilit dhe e pajisur me logon, kontaktet (telefon, email, faqe interneti), NIPT-in, adresën, emër mbiemër dhe firmën e përfaqësuesit ligjor me vulën e kompanisë prodhuese të tekstilit.

Skeda teknike duhet të shoqërohet edhe me një deklaratë vërtetësie nga laboratorit ku janë kryer testimet. Laboratori duhet të jetë i akredituar sipas standardeve ndërkombëtare në fuqi.

Specifikimet

Qëndrueshmëria në pastrim kimik ISO 105 DO1

Qëndrueshmëria në fërkim ISO105 X12

Stabiliteti dimensional në larje ISO 6330 2A

Stabiliteti dimensional I Trikotazheve

Qëndrueshmëria në terheqje ISO 13934

Qëndrueshmëria e Indit: 52 Kg

Qëndrueshmëria në grisje ISO 13937-1

eIndit: 52 N

Qëndrueshmëria në grisje e të gëlqerit qepës

mm @ 12 kg,

ISO 13936-1

@ 12kg

Vonuesite flakës

Abrasioni (Martindale) ISO12947-2

Qëndrueshmëria e ngjyrës në larje

Qëndrueshmëria në ujë të kloruar

Qëndrueshmëria në ujë

Qëndrueshmëria në djersë

Qëndrueshmëria në djersë

Qëndrueshmëria në piling

Masa për njësi të sipërfaqes

Përmbajtja e formaldehideve

Testi i pH-it

Përbërja e pëlhurës

REZULTATI

Thatë: 4.0, Njomë: 3.0

Thatë: 4.0, Njomë: 4.0

Baza: -2.0%, Indi: -1.0%

AATCC 179

Qëndrueshmëria e bazës: 78.5 Kg,

Qëndrueshmëria e bazës: 46 N, Qëndrueshmëria

Tegel në drejtim të bazës: Hapi i tegelit 6

Tegel në drejtim të Indit: Hapi i tegelit 6 mm

ISO 11612

A/50 Larje 9 Kpa @ 20000

ISO 105 CO6 E2S

ISO 105 N01

ISO 105 EO1

ISO 105 EO4 (Acide)

ISO 105 EO4 (Alkaline)

ISO 12945-2 @ 2000 Cycles

ASTM-D3776

ISO 14184-1

ISO 3071

PC (Polyester/Cotton) AATCC-20/A/20

Gjerësia përfundimtare
Zgjatimi
Zgjatimi plastik
Zgjatimi elastik
Depërtueshmëria e ujit
Depërtueshmëria e vajrave

ASTM-D3774
ASTM-D3107
ASTM-D3107 2.5%
ASTM-D3107 76.0%
ISO 4920
ISO 14419-4
100 A/5 Ëash 70



Pjesa para



Pjesa prapa

DIZAJNI

Pantallona të shkurtra ngjyrë blu të errët. Pantallona të shkurtra janë të ndërtuara nga materiali ripstop .

Pantallonat kanë dy xhepa të përparmë diagonal, dy xhepa në pjesën e poshtme dekorohen me kapak ngjyrë të kaltër dhe nga stema e Bashkisë Tiranë dhe dy xhepa të pasmë. Pantallonat për femra janë të njëjta, përveç modelimit, i cili duhet të jetë për femra me kopsat në anën e majtë.

3. Athlete ngjyra blu e errët

Këto specifitime teknike, përcaktojnë kërkesat cilësore të prodhimit të Athleteve, për Policinë Bashkiake.

Realizohen në linjë industriale, në mbështetje të pamjes së jashtme të mostrës fizike, një palë athlete nr. 41- 42, të ndërtuara me materialet e poshtëshënuara, të shoqëruar me një pjesë 30 x 20 cm lëndë e parë, boks viçi + astar meshin cilësi e parë.

Mostrat e sjella nga prodhuesi dhe të miratuara nga përdoruesi (porositësi), të depozituara sipas përcaktimeve, do të shërbejnë si bazë për prodhim.

Mostra duhet të jetë e qepur me penj të kuq, mosparaqitja përbën kusht skualifikimi

Prototipi duhet të shoqërohen me vulën dhe etiketën origjinale të fabrikës ku janë prodhuar.

Skeda teknike të tekstileve të përdorura për prodhimin e këtij artikulli, e lëshuar nga prodhuesi i tekstit dhe e pajisur me logon, kontaktet (telefon, email, faqe interneti), NIPT-in, adresën, emër mbiemër dhe firmën e përfaqësuesit ligjor me vulën e kompanisë prodhuese të tekstit.

Skeda teknike duhet të shoqërohet edhe me një deklaratë vërtetësie nga laboratorit ku janë kryer testimet. Laboratori duhet të jetë i akredituar sipas standardeve ndërkombëtare në fuqi.

MATERIALI I SIPERM

Përbërja	Lekure vici (boks), Rrjete me pjese sintetike
Ngjyra	Blu, E bardhë & E Kuqe
Trashësia	1.2-1.5 Mm
Lagështira	18-20%
Hiri	4%
Yndyra	5-8%
Prania e oksidit të kromit	>3.5%
Rezistenca ndaj plasjes për 10 Mpa	Jo më pak se 1.6
Rezistenca ndaj këputjes për 10 Mpa	Jo më pak se 2
Zgjatim prej ngarkesës për 10 Mpa	15-25%
Qëndrueshmëria deri në këputje	40-60%

ASTARI

Perberja	Meshin derri
Ngjyra	E bradhe e nejte me kampionin
Trashësia	0.7-0.9Mm per veshjen e pjeseve atletes
Lageshtira	18%
Hiri	4-5%
Yndyra	4-6%
Prania e oksidit të kromit	>3%
Rezitenca ndaj plasjes per 10 Mpa	Jo me pak se 1
Rezitenca ndaj keputjes per 10 Mpa	Jo me pak se 1.2
Zgjatim prej ngarkeses per 10 Mpa	15-35%

SHOLLA

Perberja	Gome e presuar e cilesise se pare,poliuretan
Ngjyra	E bardhe
Lartësia	Rreth 10mm tek maja rreth 20mm tek taka

Siperfaqja	Me relieve kunder rreshqitjes
Forma	Unike,nje trup bashke me taken



Pamja para

DIZAJNI

Atletet e uniformës kanë prerje sportive. Ato janë në ngjyrën blu të errët me lidhëse ,me gomë të bardhë.

4. UNIFORMA E CEREMONIALIT

Kostum uniforme (xhaketë,pantallona,këmishë,kravatë,kapele,këpucë,shiritat,dorezat,rrip mesi+rrip krahëqafë)

1.Kapele e kostumit të Ceremonialit

Këto specifitime përcaktojnë kërkesat cilësore për prodhimin e kapeles të kostumit të Ceremonialit të Policisë Bashkiake me ngjyrë blu e errët.

Realizohen në linjë industriale, në mbështetje të pamjes së jashtme të mostrës fizike (një kapele ceremoniali masa 56,për Drejtues,Përgjegjës Sektori ,Inspektor,Polic),për femra dhe për meshkuj me logon e Bashkiasë Tiranë), të ndërtuara me materialet e poshtëshënuara, Mostra e sjellë nga prodhuesi dhe të miratuar nga përdoruesi (porositësi), të depozituara sipas kërkesave do të shërbejë si bazë për prodhimin e pantallonave.

Mostrat e sjella duhet të jenë qepur me penj të kuq, mosparaqitja përbën kusht skualifikimi.

Prototipi duhet të shoqërohen me vulën dhe etiketën origjinale të fabrikës ku janë prodhuar.

Skeda teknike të tekstileve të përdorura për prodhimin e këtij artikulli, e lëshuar nga prodhuesi i tekstitit dhe e pajisur me logon, kontaktet (telefon, email, faqe interneti), NIPT-in, adresën, emër mbiemër dhe firmën e përfaqësuesit ligjor me vulën e kompanisë prodhuese të tekstitit.

Skeda teknike duhet të shoqërohet edhe me një deklaratë vërtetësie nga laboratorit ku janë kryer testimet. Laboratorit duhet të jetë i akredituar sipas standardeve ndërkombëtare në fuqi.

1. Specifikat	Normat	Rezultatet
2. Përbërja e materialit	ISO 1833	53% Poliester (± 3%) 45% Lesh (± 3%) , cuklim I ultë 2% Eleastan (± 1%)
3. Ngjyra si e xhaketës		CIE L*a*b* D 65 10 Deg DE< 1.5 (Blu e errët)

4. Masa	ISO 3801 PART III	320 g/m ² (± 5%)
5. Diametri i fijeve të leshit	ISO 137	22,5 µm (± 1 µm)
6. Endja (thurja)		Tëill (pëlhurë me vijëzim diagonal)
7. Numri i fijeve për cm	ISO 7211	Vertikal: 26/cm (± 1) Horizontal: 22/cm (± 1)
8. Elasticiteti	ISO 13934-1	Vertikal: min. 65 daN Horizontal: min. 45 daN
9. Cuklimi	ISO 12945-1	Pas 18.000 cikleve: 4 – 5 Pas 36.000 cikleve: 4 - 5
10. Qëndrueshmëria ndaj abrazionit	ISO 12947 -1,2/9Kpa	>20.000 cikle
11. Këndi i rikuperimit	ISO 2313	Vertikal: min. 150° Horizontal: min. 150°
12. Stabiliteti dimensional pas larjes në 30°C	ISO 5077	Vertikal: <1,5% Horizontal: <2,5%
13. Qëndrueshmëria e ngjyrës ndaj dritës	ISO 105B02	5
14. Qëndrueshmëria e ngjyrës pas larjes në 30°C	ISO 105C06	4
15. Qëndrueshmëria e ngjyrës ndaj fërkimit) (me të thatë)	ISO 105 X12	4
16. Qëndrueshmëria e ngjyrës ndaj fërkimit (në të lagësht)	ISO 105 X12	4
17. Qëndrueshmëria e ngjyrave gjatë pastrimit kimik	ISO 105 D01	4
18. Qëndrueshmëria e ngjyrës ndaj djersës	ISO 105 E04	4
19. Trajtimi final (angl.: finish)		Zmbrapës i ujit, vajrave dhe pluhurit
20. Testi i spërkatjes	ISO 4920	4
21. Zmbrapsmëria ndaj vajit	ISO 14419	4

➤ **Dizajni i kapeles Ceremonialit për Meshkuj**



Drejtues

Pergjegjes Sektori

Inspektor, Polic

Kapela ceremoniale është një kapelë e formattit “peaked”. E pozicionuar në pjesën epërparme të kapelës është emblema e Bashkisë.

Kordoni konfiguron kapelen me tre ngjyra të ndryshme; ari, argjendi dhe blu.

Secila përfaqëson një gradë specifike. Këto shirita qëndrojnë me hijeshi midis dy linjave elegante blu, duke theksuar më tej pamjen e rafinuar të kapelës.

Kapela ka një shirit të brendshëm me viskozë dhe resinë antibakteriale, në ngjyrën e zezë, si dhe vrima për ajrosje H = 4.5 mm.

Ka katër vrima në të dy krahët anësorë, 2 +2 me percina. Në brendësi ka një sustë elastike për të mbajtur strehën në pozicion.

Kordoni në ngjyrat argjend, i art dhe blu me lartësi 10 mm vendoset mbi strehën e kapeles dhe montohet me dy kopsa metalike fiksuese anësore.

Dy kopsat fiksuese anësore mbesin në përkatësinë në ngjyrë ari, blu ose të argjendi, sipas pozicionit të përdoruesit.

Kapelja përbëhet gjithashtu nga susta tubolare perimetrale e cila shërben për të mbajtur tekstilin perimetral të pjesës së sipërme të kapeles në formë të tendosur të rrethit gjithashtu nga frazelina e brendshme e cila duhet të përforcojë tekstilin në një qëndrim permanent të formës së kapeles. Astar i brendshëm ka material 100% viskoze.

Përmasat e Kapelese masa 51	
Lartësia e kurorës	7-8 cm
Perimetri i kokës	54 cm
Perimetri i tavanit	47-48cm
Gjatësia e strehës përpara	6.5- 7cm
Gjatësia e strehës prapa	5.5 cm
Gjatësia e strehës anash	7 cm
Perimetri i strehës (ehapur)	78-80cm

Kapela do të prodhohet në masat 51—60 dhe në sasi të që do të rezultojnë pas matjeve të punonjësve të Policisë Bashkiake.

➤ Dizajni i Kapeles Ceremonialit për Femra



Pjesët përbërëse të kapelës:

6. Tavani i kapelës (pjesa e sipërme e kapelës)
7. Kurora
8. Streha
9. Brendia
10. Fileto cilindrike dekorative ngjyrë blu lolite
11. Kopsat metalike anësore
12. Stema
13. Shiriti ngjyrë (argjend, i art dhe blu) ose kordon ceremonial ngjyra (argjend, i art dhe blu)

Tavani i kapelës duhet të ketë formë ovale. Ajo duhet të përbëhet nga një shtresë tekstili ngjyrë blu të errët (si xhaketa) dhe një shtresë tekstili poliester në fromë rrjete ikollarisur për t'i dhënë formë kapelës.

Kurora e kapelës duhet të përbëhet nga një shtresë tekstili ngjyrë blu të errët (si xhaketa) dhe një shtresë tekstili pambuku të kollarisur për t'i dhënë formë kapelës.

Kurora duhet të qepet në pjesën e pasme të kokës.

Lartësia e kurorës duhet të ndryshojë në varësi të masës së kapelës.

Astari i brendshëm i kapelës duhet të jetë i bardhë me material 100% poliester. Ai duhet të veshë të gjithë brendinë e kapelës.

Streha e kapelës duhet përbëhet nga dy shtresa tekstili ngjyrë blu të errët (si xhaketa) me përmasa të barabarta të përforcuara secila me nga një shtresë tekstili pambuku të kollarisur për t'i dhënë formë strehës.

Shtresat e strehës duhet të bashkohen me njëra-tjetrën me anë të 9 tegelave linearë një gjilpërësh sipërfaqësorë në largësi çdo 5 mm.

Pjesët anësore të strehës duhet të qëndrojnë të palosura dhe të fiksuara në anë të kurorës. Në të majtë dhe në të djathtë kurorës vendoset nga një kopsë metalike.

Shirit prej lëkure. Tek buza e poshtme e fashës rrethore të kapelës duhet të qepet njëshirit perimetral prej lëkure që shërben për mbrojtjen e kapelës nga djersët. Buza e sipërme e shiritit duhet të jetë e lirë. Shiriti duhet të jetë prej lëkure gjedhi me ngjyrë të zezë dhe me vrima për ajrosje.

Midis fashës rrethore dhe shiritit perimetral prej lëkure duhet të qepet një fije plastike përforcuese perimetrale me trashësi 0.5 mm që ndihmon ruajtjen e formës së kapelës.

Shiriti dekorativ duhet të jetë ngjyrë blu shumë e errët (pothuajse në të zezë) dhe i konturuar me shirita blu lolite në buzë. Sipërfaqja e fashës duhet të jetë e vijëzuar (mekurrize). Shiriti duhet të jetë i lartë 3 cm ndërsa konturet blu lolite duhet të kenë trashësi 3 mm. Shiriti duhet të bashkohet me kapelën me anë të tegelit qepës përgjatë bordurës së poshtme të shiritit.

Kopsat metalike. Në të majtë dhe në të djathtë të fashës rrethore, në pjesën poshtme të saj, duhet të montohen dy kopsa metalike me diametër 13 mm. Kopsat duhet të kenë formë kupe me bordurë anësore. Montimi i kopsave duhet të bëhet me karficë metalike për kopsat. Kopsat duhet të kenë *Stemën e Bashkisë përkatëse* të gdhendur në sipërfaqe. Kopsat shërbejnë për fiksimin e rripit të zi dekorativ.

Stema duhet të jetë prej tunxhi me ngjyrë të artë me përmasat e logo përkatëse të bashkisë Tiranë.

Sipërfaqja e saj duhet të jetë me relief

Etiketa me emrin e prodhuesit duhet të qepet tek astari i tavanit

1/1 Kordoni Dekorativ i kapeles ceremonialit

Kordoni dekorativ i kapeles ceremonialit përbëhet nga materiali 100% poliestër i thurur në formë tubolar me diametër:8mm,në brendësi të tij ka një shirit 100% pambuk. Thurja e tij bëhet me 3 shirita tubolarë të cilat kryqëzohen me njëri-tjetrin, në pjesën e sipërme majat qepen . Ngjyra e kordonit mund të jetë ngjyrë ari, argjendi (silver) , blu si fileto dekoruese e uniformës.



Drejtuesi

Përgjegjës Sektori

Inspektor, Polic

2. Shiritat

Këto specifitime teknike përcaktojnë kërkesat cilësore të prodhimit të shiritit të Ceremonialit të Policisë Bashkiake.

Realizohet në linjë industriale në mbështetje të pamjes së jashtme të mostrës fizike (nga një copë për drejtues, Përgjegjës Sektori, Punonjësi) të ndërtuar me materialet e poshtëshënuara.

Mostra e sjellë nga prodhuesi e të vlersuar nga përdoruesi (porositësi), të depozituar sipas përcaktimeve, do të shërbejë si bazë për prodhim.

Skeda teknike të materialit të përdorura për prodhimin e këtij artikulli, e lëshuar nga prodhuesi dhe e pajisur me logon, kontaktet (telefon, email, faqe interneti), NIPT-in, adresën, emër mbiemër dhe firmën e përfaqësuesit ligjor me vulën e kompanisë prodhuese të tekstit.

Skeda teknike duhet të shoqërohet edhe me një deklaratë vërtetësie nga laboratorit ku janë kryer testimet. Laboratori duhet të jetë i akredituar sipas standardeve ndërkombëtare në fuqi.

Përbëhen nga materiali 100% poliestër i thurur në formë tubolar me diametër: 8mm, në brendësi të tij ka një shirit 100% pambuk. Thurja e tij bëhet me 3 shirita tubolarë të cilat kryqëzohen me njëri-tjetrin, në pjesën e sipërme majat qepen dhe në pjesën fundore vendoset pjesa metalike me ngjyrat si është materiali i shiritit me dimensione 7.5cm.

Ngjyra e kordonit mund të jetë ngjyrë ari, argjendi (silver), blu si fileto dekoruese e uniformës.

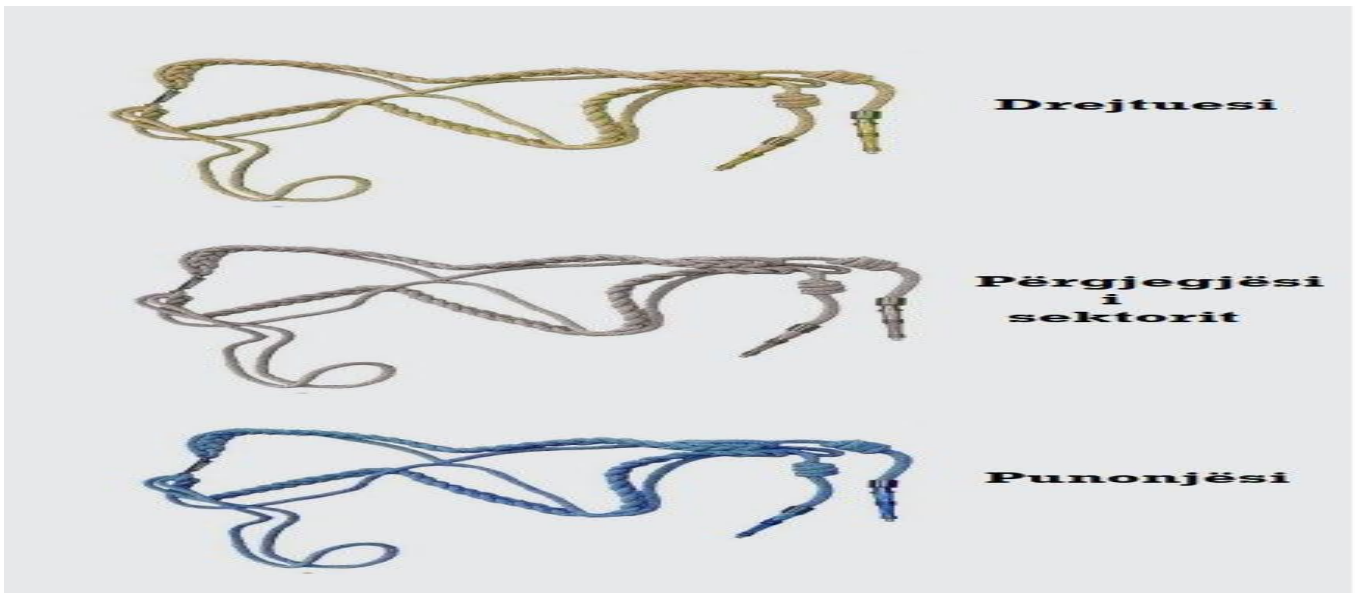

3. Doreza të Bardha

Këto specifikime teknike përcaktojnë kërkesat cilësore të prodhimit të Dorashkave të bardha të Ceremonialit të Policisë Bashkiake.

Realizohet në linjë industriale në mbështetje të pamjes së jashtme të mostrës fizike (një palë dorashka nr.9 për femra, meshkuj), të ndërtuar me materialet e poshtëshënuara.

Mostra e sjellë nga prodhuesi e të vlersuar nga përdoruesi (porositësi), të depozituar sipas përcaktimeve, do të shërbejë si bazë për prodhim.

Mostra duhet të jetë qepur me penj të kuq, mosparaqitja përbën kusht skualifikimi.

Prototipi duhet të shoqërohen me vulën dhe etiketën origjinale të fabrikës ku janë prodhuar.

Skeda teknike të materialit të përdorura për prodhimin e këtij artikulli, e lëshuar nga prodhuesi dhe e pajisur me logon, kontaktet (telefon, email, faqe interneti), NIPT-in, adresën, emër mbiemër dhe firmën e përfaqësuesit ligjor me vulën e kompanisë prodhuese të tekstit.

Skeda teknike duhet të shoqërohet edhe me një deklaratë vërtetësie nga laboratorit ku janë kryer testimet. Laboratori duhet të jetë i akredituar sipas standardeve ndërkombëtare në fuqi.

Pjesët përbërëse të dorashkës:

1. pjesa e kurrizit dhe e pëllëmbës
2. gishti i madh
3. shiritat mes gishtave
4. Perçina



Doreza të bardha Ceremoniali

Dorashkat ceremoniale janë të bardha, prej poliesterë, me pjesë shtesë prej tekstili mes gishtave. Tek kurrizi i dorës duhet kanë të qepura tre penca dekorative. Ekstremitetet e pencave janë më afër njëra-tjetrës për nga drejtimi i kyçit dhe më larg njëra-tjetrës për nga drejtimi i gishtave. Mbyllja e dorashkave bëhet me perçinë plastike. Qafa e dorashkës ka një çarje me hark rreth 3 cm të gjatë nga ana e pulsit të dorës. Çarja ndihmon mbylljen e dorashkës me perçinë. Buza e lirë e qafës paloset nga brenda rreth 1 cm.

KUSHTE TË DOMOSDOSHME

Tegelat e qepjes së dorashkave duhet të janë me hap 30 shpime në 5 cm.

Tegelat janë të drejtë, uniformë, simetrik, me elasticitetin e duhur dhe nuk kanë shqepje ose defekte.

Tegelat janë të fortë dhe nuk shqepen nëse tërhiqen me duar. Fortësia e tegelave është mbi 12N.

Tegelat janë të përforcuar në ekstremitete.

Të gjithë elementët e dorashkës janë simetrik

Në varësi të llojit, tekstilet nuk duhet të lahen ose hekurosen në temperatura që kalojnë kufijtë e specifikuar nga prodhuesi në skedën teknike sipas EN ISO 3758.

Gjithashtu tekstili nuk duhet të fitojë shkëlqim gjatë hekurosjes.

Tekstili duhet të ketë rezistencë të lartë ndaj rrezatimit Ultraviolet.

Tekstili duhet të ketë rezistencë maksimale ndaj përdorimit dhe konsumit. Kufiri i lejuar i gabimit tek përmasat e dorashkave është $\pm 2\%$.

Tekstilet, materialet dhe aksesorët e përdorur në prodhimin e këtij artikulli nuk përmbajnë substanca të dëmshme për shëndetin e njeriut apo AZO ngjyrues.

STANDARTET:

a. EN ISO 14362-1:2017

b. EN ISO 14362-3:2017

c. EN ISO 3071:2006 (vlera limit e pH për veshjet që kanë kontakt direkt me lëkurën është 4.0 - 7.5 dhe për veshjet që nuk kanë kontakt direkt me lëkurën është 4.0 - 9.0)

d. Prodhuesi i artikullit të mësipërm është i pajisur me certifikatën e standardit ISO 9001.

4. Rrip mesit + rrip krahëqafë e bardhë.

Këto specifikime teknike përcaktojnë kërkesat cilësore të prodhimit të rripit të mesit + rrip krahëqafë i Ceremonialit të Policisë Bashkiake.

Realizohet në linjë industriale në mbështetje të pamjes së jashtme të mostrës fizike (nga një rrip të mesit + rrip krahëqafë i bardhë me gjatësi 130 cm) të ndërtuar me materialet e poshtëshënuara.

Mostra e sjellë nga prodhuesi e të vlersuar nga përdoruesi (porositësi), të depozituar sipas përcaktimeve, do të shërbejë si bazë për prodhim.

Mostra duhet të jetë qepur me penj të kuq, mosparaqitja përbën kusht skualifikimi.

Prototipi duhet të shoqërohen me vulën dhe etiketën origjinale të fabrikës ku janë prodhuar.

Skeda teknike të materialit të përdorura për prodhimin e këtij artikulli, e lëshuar nga prodhuesi dhe e pajisur me logon, kontaktet (telefon, email, faqe interneti), NIPT-in, adresën, emër mbiemër dhe firmën e përfaqësuesit ligjor me vulën e kompanisë prodhuese të tekstilit.

Skeda teknike duhet të shoqërohet edhe me një deklaratë vërtetësie nga laboratorit ku janë kryer testimet. Laboratorit duhet të jetë i akredituar sipas standardeve ndërkombëtare në fuqi.

Materiali bazë që do të përdoret për prodhimin e artikullit rripi i uniformës ceremoniale duhet të jetë i cilësisë së parë, me këto të dhëna teknike:

Përbërja;

Lëkurë e plotë viçi (telatinë), shtresa e parë

Ngjyra

e bardhë, e njëtrajtshme, me pak shkëlqim

Trashësia 4 mm

Regjja	gjysmë kromike
Qëndrueshmëria e ngjyrës së lëkurës	Nota 4-5
Trajtimi	kundër ujit
Lagështira	jo më shumë se 18%
Hiri	jo më shumë se 3.4%
Yndyra	8-15%
Lëndë larëse	jo më shumë se 6%
Lëndë lëkurë	37-46%
Koeficienti i regjjes	jo më pak se 55%
Prova e regjjes	Pozitive
Prova e mos regjjes në prerje	Negative
Zgjatimi deri në këputje	35%
Zgjatja me ngarkesë per 10 Mpa	jo më pak se 25
Rezistenca ndaj plasjes së faqes per 10 MPa	jo më pak se 2
Fortësia në këputje per 10 MPa	jo më pak se 2.5
AZO ngjyrues	Nuk duhet te jene te pranishem
pH	3.5-7.5

Kërkesat e lëndës së parë për lëkurë natyrale, (telatinë), janë bazuar tek Standardi Shqiptar (SSH) 1145: 1990, "Telatinë".

Tokëza:

Përbërja tunxh (aliazh zinku dhe bakri) cilësia e I-rë, i pandryshkshëm

Përmasa

5.5 x 7.5 cm

Tipi

me 2 kunjja për fiksion

Ngjyra

e artë, me shkëlqim

Montimi

Me dy kunjja mbrapa

Skalitje

Stema e Bashkisë Tiranë

Përmasa

4 x 4.6 cm

Ngjyra

e artë, me shkëlqim

Perçina metalike:

Diametër

9 mm

Ngjyra

e artë, me shkëlqim

Përbërja

tunxh (aliazh zinku dhe bakri) cilësia e I-rë, i pandryshkshëm

Filli

Fill qepës për qepjen e lykut

pambuk 100%

Numri metrik

50 Nm

Qëndrueshmëria në tërheqje

jo më pak se 12N

Ngjyra

si rripi

Tokëza metalike do të nënshtrohet testeve të mëposhtme:

Rezistencës ndaj ujit. Nuk duhet të shfaqen tjetërsime të pamjes pasi produkti të jetë zhytur në ujë të distiluar për 24 orë në temperaturë 25°C.

Qëndrueshmëria ndaj solucioneve larëse. Nuk duhet të shfaqen tjetërsime të pamjes pasi produkti të jetë zhytur për 24 orë në ujë me solucion sapun larës 3% në temperaturë 25°C.

Qëndrueshmëria ndaj solucioneve tretëse. Nuk duhet të shfaqen tjetërsime të pamjes pasi produkti të jetë fërkuar lehtë me furçë, me alkool metilik e më pas me benzinë.

Qëndrueshmëria ndaj klorurit të sodiumit. Nuk duhet të shfaqen tjetërsime të pamjes pasi produkti të jetë zhytur për një orë në 1% klorur sodiumi në temperaturë 25°C.

Rezistenca ndaj korrozionit.

Qëndrueshmëria e ngjyrës në larje. Nuk duhet të ketë ndryshime të ngjyrës pasi të jetë trajtuar me 5% solucion HCl.

Ngjyra e bardhë është për lëkurën e rripit sipas spektrit CIELCH 96,2.573,117.861. Ngjyra e artë është për të gjitha pjesët metalike të rripit sipas spektrit CIELCH 72,63.619,74.057.

Ngjyra t e paraqitura në këtë document shërbejnë si referencë për prodhuesin.

Aprovimi i tyre bëhet në momentin e dorëzimit të kampionëve.



Dizajni.

Lëkura është 50mm e gjerë për të dyja gjinitë. Nga ana e jashtme ajo është me shkëlqim, ndërsa në anën e brendshme stampohet emri i fabrikës prodhuese dhe masa e rripit.

Maja e rripit është gjysëm e rrumbullakosur.

Lëkura përshkohet nga një tegel perimetral linear një gjilpërësh fals me distancë 3mm nga buza, për fuksion estetik.

Tokza është në formë pllake drejtkëndore me dy kunjat të pozicionuara në aks vertical në njërin skaj të tokzës dhe një unazë metalike në skajin tjetër, stje ku fiksohet rripi.

Distanca mes kiunjave korespondon me distancën mes vrimave të rripit.

Forma e tokzës është e njëjtë për të dyja gjinitë.

Fiksimi i tokzës te rripi bëhet nëpërmjetë lëkurës së palosur e të bashkuar me perçinë metalike. Në qëndër të pllakës së tokzës është e gdhëndur me bazoreliev stema e Policisë Bashkike Tiranë.

Rripi paiset me ylyk për fiksimin e majës së rripit. Ai është i ndërtuar me të njëjtin material si lëkura e rripit.

Ylyku është rreth 14 mm i gjerë. Trashësia e lëkurës konsiston 2.5 – 3 mm .

Rripi i lëkurës ka 2 ylykë lëkure ku montohet rripi krhe-qafë i cili montohet në pjesën e majtë, rripi ka togzë e cila hapet dhe mbyllet për ndryshim dimensionit.

Në pjesët fundore të tij e ka gjerësinë 30 mm kurse në pjesët e mesit gjerësia e rripit zgjerohet me 50 mm.

Tokza e rripit vertical do të jetë metalike e galvanizuar ngjyrë ari njësoj si ajo e tokzës.

D. SHËNJAT DALLUESE

1. Shënja e supit(Spaleta)

Këto specifikime teknike përcaktojnë kërkesat cilësore të prodhimit shenjave të supit(spaleta) të Policisë Bashkiake.

Realizohet në linjë industriale në mbështetje të pamjes së jashtme të mostrës fizike(një pale spaleta për Drejtues, Përgjegjës Sektori, Inspektor ,polic), të ndërtuar me materialet e poshtëshënuara.

Mostra e sjellë nga prodhuesi e të vlersuar nga përdoruesi (porositësi), të depozituar sipas përcaktimeve, do të shërbejë si bazë për prodhim.

Mostra duhet të jetë qepur me penj të kuq, mosparaqitja përbën kusht skualifikimi.

Prototipi duhet të shoqërohen me vulën dhe etiketën origjinale të fabrikës ku janë prodhuar.

Skeda teknike të materialit të përdorura për prodhimin e këtij artikulli, e lëshuar nga prodhuesi dhe e pajisur me logon, kontaktet (telefon, email, faqe interneti), NIPT-in, adresën, emër mbiemër dhe firmën e përfaqësuesit ligjor me vulën e kompanisë prodhuese të tekstitil.

Skeda teknike duhet të shoqërohet edhe me një deklaratë vërtetësie nga laboratorit ku janë kryer testimet. Laboratorit duhet të jetë i akredituar sipas standardeve ndërkombëtare në fuqi.

Janë me ngjyrë blu të errët. Janë në formë spaleti , tubolare me dimensione 13,5 x 4 cm Në pjesën e brendshme afër jakës vendoset elementë dallues të Bashkisë Tiranë.

Spaleta e Drejtuesit : Në pjesën ku montohet nga ana e jakës vendoset elementi dallues e stemës Bashkisë Tiranë , do të vendosen tre shirita , me dimensione 10 mm, 5 mm dhe 3 mm përkatësishtë, të barazlarguar ngjyrë ari.

Spaleta për Përgjegjësat e sektorëve: Në pjesën ku montohet nga ana e jakës vendoset elementi dallues i stemës Bashkisë Tiranë, do të vendosen dy shirita , me dimensione, 5 mm dhe 3 mm përkatësishtë, të barazlarguar ngjyrë argjendi.

Spaleta për inspektor , Policë: Në pjesën ku montohet nga ana e jakës vendosen elementi dallues I stemës Bashkisë Tiranë, do të vendoset një shirit , me dimensione 3 mm përkatësishtë, të barazlarguar ngjyrë blu lolite.

Materiali i tyre do të jetë me tekstitil e vet kostumit ,në pjesë sipërme të tubolarit do të ketë një fortesë të brendshme e cila e mban spaletën në një formë të saktë pa përthyrje dhe pa rudha.

Pjesa e poshtme e tubolarit do të jetë e butë dhe fleksible për tu përshtatur sa më mirë me formën e spaletës.



2. Shënja e Gjoksit (Numëri indentifikimit)

Këto specifikime teknike përcaktojnë kërkesat cilësore të prodhimit të shenjave të krgjoksit(Numërit të indentifikimit) të Policisë Bashkiake.

Realizohet në linjë industriale në mbështetje të pamjes së jashtme të mostrës fizike(nga një palë shënjë gjoksi) të ndërtuar me materialet e poshtëshënuara.

Mostra e sjellë nga prodhuesi e të vlersuar nga përdoruesi (porositësi), të depozituar sipas përcaktimeve, do të shërbejë si bazë për prodhim.

Prototipi duhet të shoqërohen me vulën dhe etiketën origjinale të fabrikës ku janë prodhuar.

Skeda teknike të materialit të përdorura për prodhimin e këtij artikulli, e lëshuar nga prodhuesi dhe e pajisur me logon, kontaktet (telefon, email, faqe interneti), NIPT-in, adresën, emër mbiemër dhe firmën e përfaqësuesit ligjor me vulën e kompanisë prodhuese të tekstilit.

Skeda teknike duhet të shoqërohet edhe me një deklaratë vërtetësie nga laboratorit ku janë kryer testimet. Laboratori duhet të jetë i akredituar sipas standardeve ndërkombëtare në fuqi.

Shenja e gjoksit është në formë drejtkëndëshi (Numri i identifikimit) do të ketë dimensionet 9 cm X 4 cm. Në pjesën e majtë do të vendoset emblema e Bashkisë Tiranë në miniaturë dhe pas saj do të vendoset numri i identifikimit. Në pjesën perimetrale të drejtkëndëshit do të ketë kontur me ngjyrë blu lolite me diametër 1mm. Sfondi i brendshëm do të jetë ngjyrë dark blue.

Struktura e emblemës në miniaturë për të patur një rezolucion shumë të lartë të figurës mund të bëhet me thurje Jackart (ku i gjithë konfigurimi i emblemës do të jetë i thurur në vetë tekstilin “jo qëndisje”). Kurse numrat e identifikimit do të jenë numra plastikë të ngjiturë me nxehtësi në ngjyrën argjendë. Shenja vendoset në gjoks në krahun e djathtë.

Emblema do të ketë nga mbrapa të montuar materialin velcro mashkull.



Shënja e gjoksit para

3. Shënja e krahut

Këto specifitime teknike përcaktojnë kërkesat cilësore të prodhimit të shenjave të krahut të Policisë Bashkiake.

Realizohet në linjë industriale në mbështetje të pamjes së jashtme të mostrës fizike (nga një palë shenje krahu) të ndërtuar me materialet e poshtëshënuara.

Mostra e sjellë nga prodhuesi e të vlersuar nga përdoruesi (porositësi), të depozituar sipas përcaktimeve, do të shërbejë si bazë për prodhim.

Prototipi duhet të shoqërohet me vulën dhe etiketën origjinale të fabrikës ku janë prodhuar.

Skeda teknike të materialit të përdorura për prodhimin e këtij artikulli, e lëshuar nga prodhuesi dhe e pajisur me logon, kontaktet (telefon, email, faqe interneti), NIPT-in, adresën, emër mbiemër dhe firmën e përfaqësuesit ligjor me vulën e kompanisë prodhuese të tekstilit.

Skeda teknike duhet të shoqërohet edhe me një deklaratë vërtetësie nga laboratorit ku janë kryer testimet. Laboratori duhet të jetë i akredituar sipas standardeve ndërkombëtare në fuqi.

Elementet e shenjave dalluese duhet të jenë të rregullta, pa deformime apo shkoputje të konfiguracioneve.

Emblema me formë si në figurë e katalogut ka dimensione 8cm vertikal & 6 cm horizontal. Në pjesën e sipërme të saj do të shkruhet emërtimi “POLICIA BASHKIAKE”, në pjesën e poshtme të saj do të vendoset stema e Bashkisë Tiranë. Struktura e emblemës do të jetë material plastikë i stampuar, ku të gjitha elementët e sipër përmendura do të jenë të stampuara me basoreliev dhe ngjyrat e sipër përmendura (me logon e Bashkisë Tiranë) do të implemntohen në basoreliev sipas modelit. Pjesa e mbrapme do të ketë Velcro mashkull.

Kjo shenjë vendoset në krahun e majtë. Kjo shënjë është e njëjtë për drejtuesin, përgjegjës in e sektorit dhe punonjës in e Policisë Bashkiak e.



Pamja para

Shtojca 7.*(Shtojcë për t'u plotësuar nga Autoriteti/Enti Kontraktor)**(Kjo Shtojcë në rastin e Marrëveshjes Kuadër do të plotësohet nga autoriteti/enti kontraktor vetëm gjatë rihapjes së procesit të mini-konkursit)***FORMULARI I SASISË DHE GRAFIKUT TË LËVRIMIT****BLERJE UNIFORMA DHE VESHJE TË TJERA SPECIALE PËR POLICINË BASHKIAKE****Sasia e mallit që kërkohet:**

<i>1</i>	<i>2</i>	<i>3</i>	<i>4</i>
Artikulli	Përshkrimi i mallit	Sasia	Njësia
A. Kostum uniforme (xhaketë, pantallona, këmishë, kravatë, kapele, këpucë)			
1.	Xhaketë ngjyrë blu të errët	650	copë
2.	Pantallona ngjyrë blu të errët	650	palë
3.	Këmishë me mëngë të gjata ngjyrë të kaltër	1300	copë
4.	Kravatë blu e errët	1300	copë
5.	Kapele blu e errët	1300	copë
6.	Këpucë gjysma, uniforme	650	palë
7.	Pulovër blu e errët golf me zinxhir	650	copë
8.	Xhup blu i errët	650	copë
9.	Xhiboks blu i errët	650	Copë
10.	Këpucë me qafa	650	Palë
11.	Bluzë e brenshme dimri e trikotuar, ngjyrë e zezë	1300	copë
12.	Bluzë me mëngë të gjata, blu e errët	1300	copë
13.	Pelerina e shiut	650	copë
14.	Doreza lëkure	650	palë
B. Uniforma Shërbimi vere			
Kostum uniforme(xhaketë, pantallona, këmishë, kravatë, kapele, këpucë)			
1.	Pantallona ngjyrë blu e errët	1300	palë
2.	Fund ngjyrë blu e errët	116	copë
3.	Këmishë me mëngë të shkurtra ngjyrë e kaltër	1300	copë
4.	Këpucë gjysma vere (për meshkuj e femra)	650	palë
5.	Kapele tip sportive ngjyra blu e errët	1950	copë
6.	Bluzë me mëngë të shkurtra e trikotuar, blu e errët	1300	copë

7.	Bluzë e brendshme verore, ngjyra e zezë	1300	copë
8.	Rrip mesi ngjyrë e zezë	650	copë
9.	Jelek fosfoeshent	300	copë
B/1 Uniforma e Shërbimit për përdoruesit e bicikletave (pantallona, bluzë, atlete)			
1.	Bluzë me mëngë të shkurtra ngjyrë e bardhë	100	copë
2.	Pantallona të shkurtra ngjyrë blu e errët	100	palë
3.	Atlete ngjyrë blu e errët	50	palë
C. Uniforma Ceremoniale, Kostum uniforme (xhaketë, pantallona, këmishtë, kravatë, kapele, këpucë)			
1.	Shiratat në formë gërsheti ngjyra (ari, argjendi, kaltër) me maja metalike	30	copë
2.	Doreza të bardha	60	palë
3.	Rrip mesi+rrip krahëqaf i bardhë	30	copë
D. Shënjet Dalluese			
1.	Shënja e supit (Spaleta me shirita ngjyrë ari, argjendi, kaltër)	1200	palë
2.	Shënja e gjoksit (Numër personal)	1200	copë
3.	Shënja e krahut	1918	copë

Artikulli	Përshkrimi	Shuma	Destinacioni	Periudha e dorëzimit
A. Kostum uniforme (xhaketë, pantallona, këmishë, kravatë, kapele, këpucë)				
1.	Xhaketë ngjyrë blu të errët	650	Policia Bashkiake, Bashkia Tiranë	Brenda 80 ditëve pune
2.	Pantallona ngjyrë blu të errët	650	Policia Bashkiake, Bashkia Tiranë	Brenda 80 ditëve pune
3.	Këmishë me mëngë të gjata ngjyrë të kaltër	1300	Policia Bashkiake, Bashkia Tiranë	Brenda 80 ditëve pune
4.	Kravatë blu e errët	1300	Policia Bashkiake, Bashkia Tiranë	Brenda 80 ditëve pune
5.	Kapele blu e errët	1300	Policia Bashkiake, Bashkia Tiranë	Brenda 80 ditëve pune
6.	Këpucë gjysma, uniforme	650	Policia Bashkiake, Bashkia Tiranë	Brenda 80 ditëve pune
7.	Pulovër blu e errët golf me zinxhir	650	Policia Bashkiake, Bashkia Tiranë	Brenda 80 ditëve pune
8.	Xhup blu i errët	650	Policia Bashkiake, Bashkia Tiranë	Brenda 80 ditëve pune

9.	Xhiboks blu i errët	650	Policia Bashkiake, Bashkia Tiranë	Brenda 80 ditëve pune
10.	Këpucë me qafa	650	Policia Bashkiake, Bashkia Tiranë	Brenda 80 ditëve pune
11.	Bluzë e brenshme dimri e trikotuar, ngjyrë e zezë	1300	Policia Bashkiake, Bashkia Tiranë	Brenda 80 ditëve pune
12.	Bluzë me mëngë të gjata, blu e errët	1300	Policia Bashkiake, Bashkia Tiranë	Brenda 80 ditëve pune
13.	Pelerina e shiut	650	Policia Bashkiake, Bashkia Tiranë	Brenda 80 ditëve pune
14.	Doreza lëkure	650	Policia Bashkiake, Bashkia Tiranë	Brenda 80 ditëve pune
B. Uniforma Shërbimi vere				
Kostum uniforme(xhakete, pantallona, këmishë, kravatë, kapele, këpucë)				
1.	Pantallona ngjyrë blu e errët	1300	Policia Bashkiake, Bashkia Tiranë	Brenda 80 ditëve pune
2.	Fund ngjyrë blu e errët	116	Policia Bashkiake, Bashkia Tiranë	Brenda 80 ditëve pune
3.	Këmishë me mëngë të shkurtra ngjyrë e kaltër	1300	Policia Bashkiake, Bashkia Tiranë	Brenda 80 ditëve pune
4.	Këpucë gjysma vere (për meshkuj e femra)	650	Policia Bashkiake, Bashkia Tiranë	Brenda 80 ditëve pune
5.	Kapele tip sportive ngjyra blu e errët	1950	Policia Bashkiake, Bashkia Tiranë	Brenda 80 ditëve pune
6.	Bluzë me mëngë të shkurtra e trikotuar, blu e errët	1300	Policia Bashkiake, Bashkia Tiranë	Brenda 80 ditëve pune
7.	Bluzë e brendshme verore, ngjyra e zezë	1300	Policia Bashkiake, Bashkia Tiranë	Brenda 80 ditëve pune
8.	Rrip mesi ngjyrë e zezë	650	Policia Bashkiake, Bashkia Tiranë	Brenda 80 ditëve pune
9.	Jelek fosforeshent	300	Policia Bashkiake, Bashkia Tiranë	Brenda 80 ditëve pune
B/1 Uniforma e Shërbimit për përdoruesit e bicikletave (pantallona, bluzë, atlete)				
1.	Bluzë me mëngë të shkurtra ngjyrë e bardhë	100	Policia Bashkiake, Bashkia Tiranë	Brenda 80 ditëve pune
2.	Pantallona të shkurtra ngjyrë blu e errët	100	Policia Bashkiake, Bashkia Tiranë	Brenda 80 ditëve pune

3.	Atlete ngjyrë blu e errët	50	Policia Bashkiake, Bashkia Tiranë	Brenda 80 ditëve pune
C. Uniforma Ceremoniale. Kostum uniforme (xhaketë,pantallona,këmishë,kravatë,kapele,këpucë, shiritat,dorezat,rrip mesi+rrip krahëqafë)				
1.	Shiratat në formë gërsheti ngjyra (ari, argjendi, kaltër) me maja metalike	30	Policia Bashkiake, Bashkia Tiranë	Brenda 80 ditëve pune
2.	Doreza të bardha	60	Policia Bashkiake, Bashkia Tiranë	Brenda 80 ditëve pune
3.	Rrip mesi+rrip krahëqaf i bardhë	30	Policia Bashkiake, Bashkia Tiranë	Brenda 80 ditëve pune
D. Shënjet Dalluese				
1.	Shënja e supit (Spaleta me shirita ngjyrë ari, argjendi, kaltër)	1200	Policia Bashkiake, Bashkia Tiranë	Brenda 80 ditëve pune
2.	Shënja e gjoksit (Numër personal)	1200	Policia Bashkiake, Bashkia Tiranë	Brenda 80 ditëve pune
3.	Shënja e krahut	1918	Policia Bashkiake, Bashkia Tiranë	Brenda 80 ditëve pune

Afatet e lëvrimit: **Artikujt duhet të dorëzohen brenda 80 (tetëdhjetë) ditë pune nga lidhja e kontratës.**

Shtojca 8.

[Shtojcë për t'u plotësuar nga Autoriteti/Enti Kontraktor]

FORMULAR I I KRITEREVE TË PËRZGJEDHJES/KUALIFIKIMIT

1. KRITERET E PËRGJITHSHME TË PËRZGJEDHJES/ KUALIFIKIMIT

OFERTUESI DEKLARON SE:

- a) është i regjistruar në regjistrin tregtar sipas legjislacionit të vendit ku ushtron aktivitetin, ose sipas legjislacionit të posaçëm në rastin e një organizate jofitimprurëse, ka në fushën e veprimtarisë objektin e prokurimit, dhe ka statusin aktiv;
- b) nuk është në proces falimentimi (status aktiv);
- c) nuk është dënuar për ndonjë veprë penale, në përputhje me nenin 76/1 të LPP-së;
- ç) personi (personat) që veprojnë si anëtar i organit administrativ, drejtori ose mbikëqyrësi, aksioneri ose ortaku, ose që ka fuqi përfaqësuese, vendimmarrëse ose kontrolluese brenda Operatorit Ekonomik, nuk është i dënuar ose nuk ka qenë i dënuar nga një vendimi i gjykatës i formës së prerë për çdo veprë penale, të përcaktuar në nenin 76/1 të LPP-së;
- d) nuk është shpallur fajtor për shkelje të rëndë profesionale, për sa kohë që nuk është parashkruar, sipas legjislacionit në fuqi;
- dh) nuk ka pagesa pashlyera të taksave dhe kontributeve të sigurimeve shoqërore, ose ndodhet në një prej kushteve të parashikuara në nenin 76/2 të LPP-së;
- e) ka paguar energjinë elektrike dhe plotëson kërkesat që burojnë nga legjislacioni në fuqi. Ky informacion kërkohet për Operatorët Ekonomikë, të cilët operojnë në territorin e Republikës së Shqipërisë.
- f) nuk është në kushtet e konfliktit të interesit, sipas legjislacionit në fuqi;
- g) ushtron veprimtarinë në përputhje me legjislacionin përkatës mjedisor, social dhe të punës;
- gj) ka paraqitur një Ofertë të Pavarur, sipas kërkesave të legjislacionit në fuqi;
- h) kryen aktivitetin në përputhje me kërkesat e legjislacionit në fuqi.
- i) nuk ka në cilësinë e anëtarit të organit të administrimit, drejtues ose mbikëqyrës i atij, aksionar ose ortak, ose me kompetenca përfaqësuese, vendimmarrjeje ose kontrolluese brenda tij persona të cilët janë/kanë qenë në këtë cilësi në një operator ekonomik të përjashtuar nga e drejta për të fituar kontrata publike, me vendim të Agjencisë së Prokurimit Publik, gjatë kohës që ky vendim është në fuqi.
- j) ka regjistruar pronarët përfitues në regjistrin e pronarëve përfitues, sipas parashikimeve të legjislacionit në fuqi.
- k) zbaton detyrimet që rrjedhin nga legjislacioni në fuqi për pagat bazë referuese për kategori profesioni për punonjësit e pajtuar në punë. Ky informacion kërkohet për Operatorët Ekonomikë, i regjistruar në regjistrin tregtar shqiptar.

Këto kritere duhet të përmbushen me paraqitjen e Formularit Përmbledhës të Vetëdeklarimit të operatorit ekonomik në ditën e hapjes së Ofertës, sipas Shtojcës 9.

Në rast bashkimi të operatorëve ekonomikë, secili anëtar i grupit duhet të paraqesë Vetëdeklarimin e lartpërmendur.

Në rast se, operatori ekonomik ofertues do të mbështetet në kapacitetet e subjekteve të tjera, Vetëdeklarimi i lartpërmendur duhet të paraqitet edhe nga subjekti mbështetës.

Kriteret e Përgjithshme të Pranimit nuk duhet të ndryshohen nga Autoritetet/Entet Kontraktore.

Në çdo rast, Autoriteti/Enti Kontraktor ka të drejtë të kryejë verifikimet e nevojshme për vërtetësinë e informacionit të deklaruar nga Operatori Ekonomik, për sa më sipër.

Nëse oferta paraqitet nga një bashkim Operatorësh Ekonomikë, do të paraqitet:

- Marrëveshje bashkëpunimi ndërmjet Operatorëve Ekonomikë, ku caktohet përfaqësuesi, përqindja e pjesëmarrjes në bashkim, dhe elementët që merr përsipër të realizojë secili prej anëtarëve të bashkimit.
- Nëse, një operator ekonomik dëshiron të mbështetet në kapacitetet e subjekteve të tjera, ai i vërteton autoritetit ose entit kontraktor se do të ketë në dispozicion burimet e nevojshme, duke dorëzuar një angazhim me shkrim të këtyre subjekteve për këtë qëllim.

2. KRITERET E VEÇANTA TË KUALIFIKIMIT

1. Ofertuesi duhet të paraqesë:

a. *Formularin Përmbledhës të Vetëdeklarimit, sipas Shtojcës 9;*

b. *Sigurimin e Ofertës, sipas Shtojcës 4;*

2. Ofertuesi duhet të paraqesë:

2.1 Kapacitetin profesional të operatorëve ekonomikë:

Referuar pikës 1 të shtojcës 8, ofertuesi duhet të deklarojë se përmbush kriteret e përgjithshme të pranimit/kualifikimit. Këto kritere duhet të plotësohen me dorëzimin e vetëdeklaratës me shkrim të subjektit, në ditën e hapjes së ofertës, sipas Shtojcës 9.

2.2 Kapaciteti ekonomik dhe financiar:

2.2.1 Për të provuar kapacitetet financiare dhe ekonomike, operatorët ekonomikë duhet të paraqesin vërtetim për xhiron vjetore për vitet financiare 2021, 2022, 2023, ku vlera e xhiros për të paktën një nga vitet e periudhës së kërkuar duhet të jetë **jo më e vogël se 40 % e vlerës së parashikuar të kontratës që prokurohet**, lëshuar nga autoriteti përkatës. Kërkesa për plotësimin e kapaciteteve financiare konsiderohet e përmbushur nëse operatorët ekonomikë arrijnë vlerën e xhiros minimale, në të paktën një vit të periudhës së kërkuar nga autoriteti/enti kontraktor.

2.2.2 Kopje të certifikuara të bilanceve të tre viteve të fundit 2021, 2022, 2023 të konfirmuara me vulë pranë administratës tatimore. Operatorët Ekonomikë të cilët plotësojnë 2 nga 3 kërkesat e gërmës

“c” të nenit 41 të Ligjit Nr.10091 datë 05.03.2009 ”Për auditimin ligjor, organizimin e profesionit të ekspertit kontabël të regjistruar dhe të kontabilistit të miratuar” të ndryshuar; krahas bilanceve të paraqesin dhe raportet e audituesit të pavarur (Akt Ekspertizën e Ekspertit Kontabël të Autorizuar) për bilancet e këtyre viteve të konfirmuara nga administrata tatimore.

Kjo kërkesë për kualifikim, konsiderohet e përmbushur nëse në 2 (dy) bilance të njëpasnjëshme, nuk ka raport negativ ndërmjet aktivitetit dhe pasivitetit. Në rastin e bashkimit të operatorëve ekonomikë, ky kusht plotësohet nga secili anëtar i bashkimit.

2.1 Kapaciteti Teknik:

2.3.1 Operatori ekonomik duhet të paraqesë dëshmi për furnizimet e mëparshme, të ngjashme me objektin e prokurimit, të kryera gjatë tri viteve të fundit nga data e shpalljes të njoftimit të kontratës, me një vlerë jo më të vogël se **40% e vlerës së përlogaritur të kontratës** që prokurohet.

- a) për përvojën e mëparshme të realizuar me sektorin publik, operatori ekonomik duhet të paraqesë vërtetime të lëshuara nga një ent publik për përmbushjen me sukses të kontratës, ku të shënohen vlera, afati i përfundimit të kontratës ose/dhe fatura tatimore të shitjes, të plotësuara sipas kërkesave të legjislacionit në fuqi, ku shënohen datat, shumat dhe sasinë e mallrave të furnizuara,
- b) për përvojën e mëparshme të realizuar me sektorin privat, operatori ekonomik duhet të paraqesë fatura tatimore të shitjes, të plotësuara sipas kërkesave të legjislacionit në fuqi, dhe të deklaruara në organet tatimore, ku shënohen datat, shumat dhe sasinë e mallrave të furnizuara.

2.3.2 OFERTA TEKNIKE:

1. Skeda teknike të tekstilit të përdorur për prodhimin e artikujve, e lëshuar nga prodhuesi i tekstilit dhe e pajisur me logon, kontaktet (telefon, email, faqe interneti), adresën, emër mbiemër dhe firmën e përfaqësuesit ligjor me vulën e kompanisë prodhuese të tekstilit.

2. Dëshmi për rezultatet e testeve zyrtare (raporte testimi) të materialeve përbërëse të produkteve, të lëshuara nga laboratorë të akredituar sipas standarteve kombëtare/ ndërkombëtare në fuqi, që vërtetojnë pajtueshmërinë e produkteve me specifikimet teknike. (Copa e përdorur për artikullin mostër, lëndës së parë që shoqëron atë dhe ajo që i bashkëngjitet fletë-analizës duhet të jenë detyruesisht të njëjta).

3. Artikujt në mënyrë që të përputhen me kërkesat e përcaktuara nga standarti SSH/EN për veshjet/pajisjet mbrojtëse duhet të jenë të modeluar dhe prodhuar për të përmbushur kërkesat thelbësore të shëndetit dhe sigurisë të përcaktuara me rregulloren EU nr. 425/2016. Për këtë Operatori ekonomik duhet të paraqesë Certifikatën përkatëse sipas Direktivës 2016/425/EU ose e përditësuar, në të cilën përcaktohen kërkesat minimale që duhet të përmbajnë pajisjet mbrojtëse personale, në përputhje me kriteret e përcaktuara për të konfirmuar se pas ekzaminimit dhe certifikimit të shoqërisë, artikujt e prodhuar prej tij nuk rrezikojnë shëndetin ose sigurinë.

4. Operatori ekonomik duhet të paraqesë, si pjesë të ofertës teknike fletë analizë të treguesve fiziko-mekanik e kimik të lëndës së parë të përdorur nga prodhuesi dhe të kryer në laboratorët e akredituar.

5. Operatori ekonomik duhet të paraqesë, si pjesë të ofertës teknike mostrat/ kampionet e artikujve që kërkohen të prokurohen, të përcaktuar në DST në përputhje me specifikimet teknike, si më poshtë:

- a) Operatorët ekonomik detyruesisht duhet të paraqesin nga një mostër fizike për objektet e uniformës (produkt të gatshëm) që do të prokurohen që përfshin të gjitha detajet, llojin e materialit dhe pjesëve përbërëse të tyre, punimin dhe përmasat e caktuara në specifikimet teknike.

Shënim: Masa e kostumit për femra duhet të jetë 40, për meshkuk 52.

- b) Mostrat fizike të ndërtuara me lëndë të parë tekstil të jenë të shoqëruara me nga një pjesë 0,3-0,5 ml gjatësi lëndë të parë (tekstil sipas objekteve të uniformës) dhe sa gjerësia e vetë tekstilit në përputhje me specifikimet teknike të materialeve përbërëse të produktit. Të dyja anët e tekstilit të jenë të mbyllura në anë (format të rregullt) dhe të shoqëruara me raporte testimi (Flete analizë) origjinale të lëshuar nga laboratorët të akredituar sipas standarteve kombëtare/ ndërkombëtare në fuqi që kanë kryer analizën për karakteristikat (treguesit) fiziko- mekanike-kimike të tyre.

Shënim: Tekstili që shoqëron mostrën: Veshjet janë prodhuar prej pëlhure qoftë kjo e ENDUR ose E THURUR, e ngjyrosur me një bojë solide, e printuar. Perpara prodhimit të veshjeve Porositësi duhet të kryejë teste për të kontrolluar konformitetin e specifikimeve teknike të produktit. Për kryerjen e këtyre testeve pranë Laboratorëve të Akredituar nevojiten 0.5 metra linear për tekstilet e endura edhe 0.3 metra linear për tekstilet e THURURA.

- c) Mostrat fizike si këpucet etj të ndërtuar me lëndë të parë lëkure të jenë shoqëruar nga një pjesë 0,3X0,3cm lëkure në përputhje me specifikimet teknike të materialeve përbërëse të produktit dhe të shoqëruara me raporte testimi (Flete analizë) origjinale të lëshuar nga laboratorët të akredituar sipas standarteve kombëtare/ ndërkombëtare në fuqi që kanë kryer analizën për karakteristikat (treguesit) fiziko- mekanike- kimike të tyre.
- d) Të gjitha detajet e mostrave (produkt të gatshëm) që do të paraqiten nga operatorët ekonomike të jenë të qepura me penj të kuq me tegela të definuar si duhet pa fije të dala.
- e) Mostrat e paraqitura duhet të kenë një etiketë, e cila të përmbajë: mostër “emri i artikullit” datën e zhvillimit të tenderit, emrin e prodhuesit/ofertuesit, nënshkrimin dhe vulën e operatorit ekonomik, të identifikueshme me numrin rendor përkatës në etiketë (sipas numrit rendor të tabelave (psh: Nr.1- Xhup sintetik, referuar preventivitet “Shtojca 3”/ shtojcës 7).
- f) Mostrat do të paraqiten në datën dhe orën e hapjes së ofertave pranë Autoritetit Kontraktor Drejtoria e Prokurimeve, Bashkia Tiranë, me adrese: Bulevardi ”Deshmoret e Kombit”, Tiranë. Mungesa e mostrës dhe e lëndës së parë që shoqëron ato është kusht s’kualifikues.

Mosparaqitja e mostrave sipas kërkesave të mësipërme përbën kusht s’kualifikimi për vazhdimin e procedurave.

2.3.3. Ofertuesi duhet të paraqesin certifikatë OEKO-TEX “ose ekuivalente” për produktet tekstile (të lëshuar në emër të tij ose të prodhuesit, nëse ofertuesi nuk është prodhues), për të vërtetuar se produktet e ofruara nuk kanë substanca të dëmshme për shëndetin (përfshi lëndën e parë dhe aksesorët: pëlhurë, astar, frazelinat, kopsat, butona, penj, zinxhir, zburime etj) dhe janë në përputhje me normativat e specifikuar të OEKO-TEX ose ekuivalente.

2.3.4. Operatori ekonomik duhet të deklarojë nëse është prodhues ose tregëtues i autorizuar nga prodhuesi për artikujt objekt prokurimi. Në rast se, ofertuesi nuk është prodhues duhet të paraqesë autorizim nga prodhuesi i mallrave dhe të vërtetohet lidhja midis tyre. Operatori ekonomik ofertues në rast të paraqitjes së autorizimit nga distributori i autorizuar duhet të provojë lidhjen ndërmjet prodhuesit dhe distributorit të autorizuar nga prodhuesi. Autorizimi duhet të ketë të përcaktuar të dhëna të plota të prodhuesit si: (telefon, fax, email, website) të nevojshme për autoritetin kontraktor në rast verifikimi nga ana e tij. Autorizimi duhet të jetë lëshuar për objektin konkret të prokurimit dhe për llogari të Autoriteti Kontraktor, Bashkia Tiranë.

2.3.5. Operatori ekonomik duhet të vërtetojë se e zhvillon aktivitetin e tij në fushën objekt prokurimi në përputhje me standartet e përcaktuara dhe duhet të jetë i pajisur dhe të paraqesë certifikatat e lëshuara nga organizmat e vlerësimit të konformitetit, të akredituara nga organizmi kombëtar i akreditimit DPA, ose organizma ndërkombëtare akreditues, të njohur nga Republika e Shqipërisë, të jenë të vlefshme, dhe në rastin kur ai nuk është prodhues të paraqesë certifikatën përkatëse të prodhuesit/ distributorit të autorizuar të mallrave objekt prokurimi, si më poshtë:

- a) ISO 9001:2015, ose ekuivalente për Sistemin e Menaxhimit të Cilësisë;
- b) ISO 14001:2015, ose ekuivalente lidhur me Sistemin e Menaxhimit të Mjedisit
- c) ISO 45001:2018, ose ekuivalente lidhur me Sistemin e Menaxhimit të Shëndetit dhe Sigurimit në Punë.

Në rastet e Bashkimit të Operatorëve ekonomik, çdo anëtar i grupit duhet të paraqesë Certifikatën ISO sipas zërave që do të marrë përsipër të realizojë referuar akt-marrëveshjes.

2.3.6 Operatori ekonomik pjesëmarrës në funksion të përmbushjes me sukses të kontratës duhet të vërtetojnë se disponojnë personel të kualifikuar në stafin e tij teknik, specialist të fushës me eksperiencë, si më poshtë:

- Të paktën një Inxhinier Tekstil për tre muajt e fundit
- Të paktën një Modelist për tre muajt e fundit

Për të vërtetuar këtë operatori Ekonomik duhet të paraqesë:

Për Inxhinierin Tekstil

- Kopje të diplomës
- Kontratën e punës
- Kopje të librezës së punës
- Deklarimin e profilit të personelit të kërkuar në seksionin përkatës të formularit përmbledhës të vetëdeklarimit;
- Listëpagesat sipas formularit E-sig 025/a për periudhën e kërkuar.

Për punonjësin Modelist:

- Dokument që të vërtetojë kualifikimin profesional (dëshmi kualifikimi profesional/certifikatë) lëshuar nga institucione (shtetërore apo private) të licencuara, sipas ligjit nr.15/2017 “Për arsimin dhe formimin profesional në Republikën e Shqipërisë”;
- Kontratën e punës;
- Kopje të librezës së punës;
- Deklarimin e profilit të personelit të kërkuar në seksionin përkatës të formularit përmbledhës të vetëdeklarimit;
- Listëpagesat sipas formularit E-Sig 025/a për periudhën kohore.

Shënim: Kriteri 2.3.6 do të konsiderohet i përmbushur me plotësimin e formularit sipas shtojcës 9, pjesa III, pika B të DT. Dokumentat e kërkuara më sipër do të paraqitën nga OE i kualifikuar në vend të parë përpara publikimit të njoftimit paraprak të fituesit dhe nisjes së afateve të ankimit.

2.3.7 Operatori ekonomik duhet të paraqesë një deklaratë se merr përsipër me anë të mjeteve të tij të bëjë furnizimin e mallit objekt prokurimi në adresën e autoritetit kontraktor me shpenzimet e tij. Për kryerjen e transportit, duhet të disponojë të paktën 1 (një) mjet transporti tip furgon të pajisur me dokumentacion si më poshtë:

Në rastet kur mjeti është në pronësi:

- Certifikatë pronësie;
- Dokument që vërteton regjistrimin e mjetit
- Leje Qarkullimi;
- Siguracionin e vlefshëm të mjetit (policën e sigurimit);
- Çertifikatën e vlefshme të kontrollit teknik (SGS);
- Taksa vjetore.

Në rastet kur mjeti është me qera:

- Kontratë Qeraje noteriale për gjithë periudhën e realizimit të kontratës objekt i këtij prokurimi;
- Çertifikatë pronësie; dokument që vërteton regjistrimin e mjetit
- Leje Qarkullimi;
- Siguracionin e vlefshëm të mjetit (policën e sigurimit);
- Çertifikatën e vlefshme të kontrollit teknik (SGS);
- Taksa vjetore.

Shënim: Kriteri 2.3.7 do të konsiderohet i përmbushur me plotësimin e formularit sipas shtojcës 9, pjesa III, pika B të DT. Dokumentat e kërkuara më sipër do të paraqitën nga OE i kualifikuar në vend të parë përpara publikimit të njoftimit paraprak të fituesit dhe nisjes së afateve të ankimit.

Shënim: 1. OE duhet të mbajnë në konsideratë përcaktimet ligjore, referuar Nenit 26, pika 1, të VKM Nr. 285, datë 19.05.2021 “Për miratimin e rregullave të prokurimit publik” i ndryshuar, ku parashikohet se, “Bashkë me dorëzimin e kërkesave për pjesëmarrje ose të ofertave, autoriteti/enti kontraktor pranon si provë paraprake, në vend të disa vërtetimeve të lëshuara nga autoritetet publike ose palë të treta, formularin përmbledhës të vetëdeklarimit, sipas përcaktimit në nenin 82, të LPP-së, dhe në këto rregulla”, si dhe përcaktimet e pikës 6, të këtij neni, në lidhje me momentin e paraqitjes së dokumentacionit dëshmuës për kërkesat që përfshihen në formularin përmbledhës të

vetëdeklarimit, ku parashikohet që, “Përpara publikimit të njoftimit të fituesit dhe nisjes së afateve të ankimit, autoriteti/enti kontraktor i kërkon ofertuesit të kualifikuar, i pari dorëzimin e dokumenteve provuese të parashikuara në shkronjat “a”, “b”, “d”, “dh”, “e”, “h”, “i”, “j” të pikës 2 të këtij neni, si dhe dokumentet e tjera shoqëruese të ofertës, të dorëzuara në rrugë elektronike. Këto dokumente duhet të paraqiten në origjinal ose në kopje të njësuara me origjinalin.”.

- Mosparaqitja e dokumentacionit provues, do të jetë kusht s’kualifikimi.
- Autoriteti Kontraktor do të bëjë verifikimin e dokumentacionit në përputhje me vetëdeklarimin e bërë gjatë fazës së ofertimit. Konstatimi i mosperputhjeve midis Formularit Përmbledhës të Vetëdeklarimit dhe dokumentacionit të dorëzuar përbën kusht s’kualifikimi.

2. Referuar nenit 82, pika 4 e ligjit Nr.162, datë 23.12.2020 për “Prokurimin publik”, i ndryshuar, “Në rastin e operatorëve ekonomikë të huaj, dokumentet duhet të paraqiten në formën e kërkuar nga legjislacioni në fuqi për njohjen e dokumentacionit. Në raste të dokumenteve që nuk lëshohen në vendin e origjinës, ky fakt duhet të provohet prej operatorëve ekonomikë”, si dhe Nenit 26, pika 1, të VKM Nr. 285, datë 19.05.2021 “Për miratimin e rregullave të prokurimit publik” i ndryshuar, “Operatorët ekonomikë të huaj duhet të paraqesin dokumentet në formën e kërkuar nga legjislacioni në fuqi për njohjen e dokumentacionit të lëshuar në një shtet të huaj. Për dokumentet që nuk lëshohen në vendin e origjinës, operatorët ekonomikë duhet të vetëdeklarojnë këtë fakt, përndryshe dokumentacioni do të konsiderohet i paparaqitur

3. “Oferta, si dhe të gjitha korrespondencat dhe dokumentet në lidhje me procedurën e prokurimit do të paraqiten në gjuhën/gjuhët e specifikuar në njoftimin e kontratës. Dokumentet mbështetëse dhe literatura e printuar që janë pjesë e Ofertës mund të jenë në një gjuhë tjetër me kusht që ato të shoqërohen nga një përkthim zyrtar i fragmenteve përkatëse në gjuhën e specifikuar në njoftim.”

Të gjitha dokumentet duhet të jenë origjinale ose kopje të noterizuara.

Rastet e mosparaqitjes së një dokumenti, ose dokumente me të dhëna të rreme ose të pasakta, konsiderohen kushte për skualifikim.

Shtojca 9.

(Shtojcë për tu paraqitur nga operatori ekonomik)

FORMULARI PËRMBLEDHËS I VETËDEKLARIMIT

I. Unë i nënshkruari _____ në cilësinë e _____ të operatorit ekonomik _____ deklaroj nën përgjegjësinë time të plotë që:

A. Pjesa I: Informacion në lidhje me Operatorin Ekonomik

Identifikimi	Përgjigja
Emri i operatorit ekonomik: (Ju lutemi renditni të gjithë operatorët ekonomikë nëse jeni një BOE. Ju lutemi tregoni rolin e operatorit ekonomik në BOE)	-----
Numri NIPT/et:	-----
Adresa postare: Qyteti / qyteti; Kodi postar	-----
Përfaqësuesi (emri):	-----
Telefoni:	-----
E-mail:	----- ---

B: DEKLARATË

Për nënkontraktorët dhe subjektet në kapacitetet, e të cilave do të mbështetet Operatori Ekonomik (nëse është e zbatueshme)

Në cilësinë e operatorit ekonomik, deklaroj nën përgjegjësinë time të plotë se: <ul style="list-style-type: none">• Informacione për nënkontraktorin

Emri i nënkontraktorit të propozuar	NIPT – i	Përqindja e nënkontraktimit	Mallrat/ shërbimet e lidhura me to për t'u nënkontraktuar

- Informacion mbi subjektet mbi kapacitetin, e të cilëve do të mbështetet operatori ekonomik

Emri (at) e subjekteve	NIPT-i	Lloji i kapacitetit për të cilin do të mbështetet operatori ekonomik	Specifiko konkretisht kapacitetin/et

Pjesa II: Shkaqet e përjashtimit

A: DEKLARATA PËR PËRMBUSHJEN E KRITEREVE TË PËRGJITHSHME TË KUALIFIKIMIT

Deklarata
<p>Operatori ekonomik është i regjistruar në regjistrin tregtar sipas legjislacionit të vendit ku ushtron aktivitetin, ose sipas legjislacionit të posaçëm në rastin e një organizate jofitimprurëse, ka në fushën e veprimtarisë objektin e prokurimit, dhe ka statusin aktiv.</p> <p><i>Sqarime nëse vlerësohet e nevojshme</i> _____</p>
<p>Operatori ekonomik nuk është dënuar për ndonjë nga veprat penale të parashikuara në nenin 76/1 të LPP-së ose ka qenë i dënuar dhe ka kaluar një periudhë 5-vjeçare nga data e ekzekutimit të dënimit, nëse nuk është përcaktuar një periudhë tjetër nga gjykata, sipas parashikimeve të nenit 76 të LPP-së.</p> <p><i>Sqarime nëse vlerësohet e nevojshme</i> _____</p>

<p>Personi / personat në cilësinë e anëtarit të organit administrativ, drejtorit ose mbikëqyrësit, si aksionar ose si ortak, ka ose kompetenca përfaqësuese, vendimmarrëse ose kontrolluese brenda operatorit ekonomik, si më poshtë:</p> <hr/> <hr/> <p>etj.</p> <p>nuk janë të dënuar me vendim gjyqësor të formës së prerë për ndonjë nga veprat penale të përcaktuara në nenin 76/1 të LPP-së ose kanë qenë të dënuar dhe ka kaluar një periudhë 5-vjeçare nga data e ekzekutimit të dënimit, nëse nuk është përcaktuar një periudhë tjetër nga gjykata, sipas parashikimeve të nenit 76 të LPP-së, etj.</p> <p><i>Sqarime nëse vlerësohet e nevojshme</i> _____</p>
<p>Operatori ekonomik nuk është shpallur fajtor për shkelje të rëndë profesionale, për sa kohë që nuk është parashkruar, sipas legjislacionit në fuqi.</p> <p><i>Sqarime nëse vlerësohet e nevojshme</i> _____</p>
<p>Operatori ekonomik nuk është në proces falimentimi (statusi aktiv).</p> <p><i>Sqarime nëse vlerësohet e nevojshme</i> _____</p>
<p>Operatori ekonomik ka paguar të gjitha detyrimet e energjisë elektrike, për të gjitha adresat e ushtrimit të aktivitetit, sipas legjislacionit përkatës në fuqi.</p> <p>Ky informacion kërkohet për operatorët ekonomikë, të cilët operojnë në territorin e Republikës së Shqipërisë.</p> <p><i>Sqarime nëse vlerësohet e nevojshme</i></p>
<p>Operatori Ekonomik ka paguar të gjitha detyrimet për taksat dhe kontributet e sigurimeve shoqërore, sipas legjislacionit në fuqi, ose ndodhet në një nga rastet e parashikuara në nenin 76/2 të LPP-së.</p> <p><i>Sqarime nëse vlerësohet e nevojshme</i> _____</p>
<p>Operatori Ekonomik nuk ka shfaqur mangësi të rëndësishme apo të vazhdueshme në përmbushjen e një kriteri thelbësor të një kontrate të mëparshme me një autoritet ose ent kontraktor apo një kontrate koncesionare që ka çuar në përfundimin e kësaj kontrate.</p> <p><i>Sqarime nëse vlerësohet e nevojshme</i> _____</p>
<p>Operatori ekonomik ka regjistruar pronarët përfitues në regjistrin e pronarëve përfitues, sipas parashikimeve të legjislacionit në fuqi.</p> <p><i>Sqarime nëse vlerësohet e nevojshme</i> _____</p>

Operatori ekonomik i regjistruar në regjistrin tregtar shqiptar zbaton detyrimet që rrjedhin nga legjislacioni në fuqi për pagat bazë referuese për kategori profesioni për punonjësit e pajtuar në punë.

Sqarime nëse vlerësohet e nevojshme _____

Operatori ekonomik nuk është në listën e operatorëve ekonomikë të ndaluar për të fituar kontrata publike në përputhje me nenin 78 të LPP-së.

Operatori ekonomik nuk ka në cilësinë e anëtarit të organit të administrimit, drejtues ose mbikëqyrës i atij, aksionar ose ortak, ose me kompetenca përfaqësuese, vendimmarrjeje ose kontrolluese brenda tij persona të cilët janë /kanë qenë në këtë cilësi në një operator ekonomik të përjashtuar nga e drejta për të fituar kontrata publike, me vendim të Agjencisë së Prokurimit Publik, gjatë kohës që ky vendim është në fuqi.

Sqarime nëse vlerësohet e nevojshme _____

Operatori ekonomik ushtron aktivitetin e tij në zbatimin e kërkesave ligjore në fuqi.

Sqarime nëse vlerësohet e nevojshme _____

B: DEKLARATA

Për Dorëzimin e Ofertave të Pavarura

Në cilësinë e përfaqësuesit të operatorit ekonomik, **Deklaroj Se:**

Jam në dijeni të pasojave që vinë ndaj meje lidhur me këtë Deklaratë, në respektim të ligjit nr. 9121/2003, “Për mbrojtjen e konkurrencës” dhe ligjit nr. 162/2020, “Për prokurimin publik”, të ndryshuar.

Kam përgatitur ofertën në mënyrë të pavarur, pa bërë marrëveshje apo pa rënë dakord me asnjë konkurrent tjetër⁶.

Në veçanti, pa kufizuar si më lart, nuk kam pasur kontratë apo marrëveshje me ndonjë konkurrent me qëllim cënimin e konkurrencën, në lidhje me:

- a) çmimet;
- b) metodat, faktorët ose formulat e përdorura për llogaritjen e çmimit;
- c) qëllimin apo vendimin për të paraqitur apo jo një ofertë; ose,
- d) paraqitjen e një oferte që nuk i plotëson specifikimet e kërkesës për ofertë.

Nuk kam pasur marrëveshje apo kontrata me ndonjë konkurrent, me qëllim cënimin e konkurrencës, në lidhje me cilësinë, sasinë, specifikimet apo dërgesa të veçanta të produkteve apo shërbimeve të cilat lidhen me prokurimin në fjalë.

Kushtet e ofertës nuk u janë bërë të njohura dhe as nuk do t’u bëhen të njohura, me qëllim cënimin e konkurrencës, në çdo mënyrë qoftë, konkurrentëve të tjerë, para datës dhe kohës së hapjes zyrtare të ofertave, shpalljes fitues dhe lidhjes së kontratës, vetëm nëse kërkohet me ligj.

⁶ Për qëllim të kësaj deklarate dhe ofertës së paraqitur, fjala “konkurrentë” nënkupton çdo operator tjetër ekonomik, të ndryshëm nga Ofertuesi, të paraqitur ose jo si bashkim operatorësh ekonomik, që: a) paraqesin një ofertë në përgjigje të Njoftimit të Kontratës dhe/ose të Ftesës për Ofertë, të bërë nga Autoriteti Kontraktor; b) është një ofertues i mundshëm, i cili bazuar në kualifikimin, aftësitë ose përvojat e tij, mundet të dorëzojë një ofertë në përgjigje, të Njoftimit të Kontratës dhe/ose të Ftesës për Ofertë.

C: DEKLARATA

Mbi Konfliktin e Interesit

Deklarata
<p>Në cilësinë e operatorit ekonomik, ne deklarojmë se jemi të vetëdijshëm për sa vijon:</p> <p>Konflikti i interesit është një situatë e konfliktit midis detyrës publike dhe interesit privat të një zyrtari, në të cilën ai / ajo ka interesa private direkte ose indirekte që ndikojnë, ose që mund të ndikojë ose që duket se ndikojnë në kryerjen e padrejtë të detyrave dhe detyrimeve publike.</p>
<p>Në përputhje me nenin 21, paragrafi 1, Ligji Nr. 9367, datë 07.04.2005, kategoritë e zyrtarëve siç parashikohen në Kapitullin III, Seksioni II, që janë absolutisht të ndaluara të përfitojnë drejtpërdrejt ose indirekt nga nënshkrimi i kontratave midis një pale dhe institucionit publik janë:</p> <ul style="list-style-type: none">- Presidenti i Republikës, Kryeministri, Zëvendës Kryeministri, Ministrat, ose Zëvendësministrat, Deputetët, Gjyqtarët e Gjykatës Kushtetuese, Gjyqtarët e Gjykatës së Lartë, Kreu i Kontrollit të Lartë të Shtetit, Prokurori i Përgjithshëm, Gjyqtarët dhe Prokurorët në nivelin e Gjykatës së Shkallës së Parë dhe Gjykatës së Apelit, Avokati i Popullit, Anëtarët e Komisionit Qendror të Zgjedhjeve, Anëtarët e Këshillit të Lartë të Drejtësisë, Inspektori i Përgjithshëm i Inspektoratit të Lartë të Deklarimit dhe Kontrollit të Pasurive dhe Konfliktit të Interesit, Anëtarët e Enteve Rregullatore (Këshilli Mbikëqyrës i Bankës së Shqipërisë, përfshirë Guvernatorin dhe Zëvendësguvernatorin; konkurrenca; telekomunikacioni; energjia elektrike; furnizimi me ujë; sigurimi; bonot; autoritetet e medias), sekretarët e përgjithshëm të institucioneve qendrore si dhe çdo zyrtar publik në çdo institucion publik pozicioni i të cilit është i barabartë me atë të Drejtorit i Përgjithshëm, drejtuesit e organeve të administratës publike që nuk janë pjesë e shërbimit civil. <p>Për nëpunësit civilë të nivelit të mesëm, sipas nenit 31 dhe zyrtarët sipas nenit 32 të kreut III, seksionit 2 të këtij ligji, ndalimi në paragrafin 1 të këtij neni, për shkak të interesave private të zyrtarit, siç përcaktohet këtu të zbatohet vetëm në rast të lidhjes së kontratave brenda fushës dhe territorit të institucionit dhe juridiksionit të institucionit, ku punon zyrtari. Ky ndalim do të zbatohet edhe kur pala në kontratë është një institucion varësie.</p> <p>Kur zyrtari është kryetar bashkie ose nënkryetar i një bashkie ose komune, ose kryetar i një këshilli rajonal, anëtar i këshillit përkatës, ose një zyrtar i lartë i menaxhimit të një njësie të qeverisjes vendore, ndalimi për shkak të interesave private të zyrtarit, specifikuar këtu, do të zbatohet vetëm në rastin e lidhjes së kontratave, nëse ka, me bashkinë, komunën ose rajonin ku zyrtari ushtron një detyrë të tillë. Ky ndalim do të zbatohet gjithashtu kur pala në kontratë është një institucion publik në varësi të kësaj njësie (neni 21, paragrafi 2, Ligji Nr. 9367, datë 07.04.2005).</p> <p>Ndalimet e parashikuara në nenin 21, paragrafët 1, 2 të Ligjit Nr. 9367, datë 07.04.2005, me përjashtimet përkatëse, do të zbatohen në të njëjtën masë edhe për personat e lidhur me zyrtarin, d.m.th. bashkëshortin, bashkëjetuesin, fëmijët madhorë e prindërit e zyrtarit dhe të bashkëshortit dhe bashkëjetuesit.</p>
<p>Unë jam në dijeni të kërkesave dhe ndalimeve të parashikuara në Ligjin Nr. 9367, datë 07.04.2005 "Për Parandalimin e Konfliktit të Interesit në Ushtrimin e Funksioneve Publike", të ndryshuar, dhe aktet nënligjore të miratuara në bazë të tij nga Inspektorati i Lartë i Deklarimit dhe Kontrollit të Pasurive, si dhe Ligjin Nr. 162/2020, datë 23.12.2020 "Për Prokurimin Publik".</p>
<p>Në përputhje me to, unë deklaroj këtu se asnjë zyrtar publik, siç përcaktohet në Kapitullin III, Seksioni II të Ligjit Nr. 9367, datë 07.04.2005, dhe në këtë deklaratë, nuk ka ndonjë interes privat, direkt ose indirekt, me personin juridik që unë përfaqësoj këtu.</p>

D: DEKLARATA

Për zbatimin e dispozitave ligjore në marrëdhëniet e punës

Deklarata
Në cilësinë e operatorit ekonomik, deklaroj nën përgjegjësinë time të plotë se:
<ul style="list-style-type: none">• Operatori ekonomik _____garanton mbrojtjen e të drejtës së punësimit dhe profesionit nga çdo formë diskriminimi, të parashikuar nga legjislacioni i punës në fuqi.• Operatori ekonomik_____lidh me punëmarrësit kontratat përkatëse të punës dhe garanton masat në drejtim të sigurisë dhe shëndetit në punë për të Gjithë dhe, në mënyrë të veçantë, për grupet e rrezikuara, bazuar në legjislacionin e punës në fuqi.• Operatori ekonomik _____nuk ka masë Ligjore në fuqi, të vendosur nga Inspektoriati Shtetëror i Punës dhe Shërbimeve Shoqërore (ISHPSHSH). Në rastet kur janë konstatuar shkelje ligjore, operatori ekonomik ka marrë masat e nevojshme për adresimin e tyre, brenda afateve të përcaktuara nga ISHPSHSH. <p><i>Sqarime nëse vlerësohet e nevojshme _____</i></p>

Pjesa III Kriteret e Përzgjedhjes/Kualifikimit

A: DEKLARATË

Në përputhje me specifikimet teknike dhe grafikun e realizimit të objektit të kontratës:

Deklarata	Përgjigje
Në cilësinë e operatorit ekonomik, ne deklarojmë se plotësojnë të gjitha specifikimet teknike, siç udhëzohet në dokumentet e tenderit, dhe këtë e provojmë përmes certifikatave dhe dokumenteve të paraqitura me këtë deklaratë nëse kërkohet nga Autoriteti/Enti Kontraktor), dhe marrim përsipër të realizojmë objektin në përputhje me Listën e mallrave dhe grafikun e lëvrimit të përcaktuar nga Autoriteti/Enti kontraktor.	Po [] Jo []

B: DEKLARATË

Për disponimin e punonjësve dhe makinerive të nevojshme (nëse kërkohen)

Deklarata	Përgjigje
Në cilësinë e operatorit ekonomik, deklaroj nën përgjegjësinë time të plotë se: Unë kam punonjësit e nevojshëm si dhe mjetet dhe makineritë për ekzekutimin e kontratës, siç përcaktohet në dokumentet e tenderit, dhe e vërtetoj këtë me	<u>Punonjës</u> Po [] Jo [] Nëse, po, numri i punonjësve:

<p>dokumentacionin përkatës, të cilin do ta paraqes në kopje origjinale ose të noterizuar nëse fitoj, ose nëse më kërkohen sqarime nga autoriteti/enti kontraktor.</p>	<p>Profili i punonjësve</p> <hr/> <p><u>Makineri e mjete</u></p> <p>Po [] Jo []</p> <p>Nëse po, të listohen me të dhënat konkrete:</p> <hr/>
<p>Emri, Mbiemri _____</p> <p>Firma _____</p> <p>Vula _____</p> <p>Data e dorëzimit të deklaratës _____</p>	

Ju lutemi sigurohuni që:

- Secili pjesëmarrës i renditur në një bashkim operatorësh ekonomikë të paraqesë një Formular të veçantë të Vetëdeklarimit.
- Në rast se, operatori ekonomik ofertues do të mbështetet në kapacitetet e subjekteve të tjera, një Formular i veçantë i Vetëdeklarimit duhet të paraqitet edhe nga subjekti mbështetës.
- Çdo vetdeklarim i pavërtetë/pasaktë nga ana e operatorëve ekonomikë jo vetëm që përbën shkak për skualifikimin nga procedura konkrete, por përbën shkak edhe për përjashtimin e tyre nga e drejta për të fituar kontrata publike deri në 3 vjet, sipas parashikimeve të ligjit për prokurimin publik.
- Operatorët ekonomikë që ofertojnë në procedurat e prokurimit të vetdeklarojnë në çdo rast informacionin e saktë që i korrespondon gjendjes së tyre faktike.

Në çdo rast, autoriteti/enti kontraktor ka të drejtë të kryejë verifikimet e nevojshme për vërtetësinë e informacionit të deklaruar nga operatori ekonomik për sa më sipër.

- Në procedurat e prokurimit me një fazë, përpara publikimit të njoftimit të fituesit dhe nisjes së afateve të ankimit, autoriteti/enti kontraktor i kërkon ofertuesit të kualifikuar i pari që të dorëzojë dokumentet provuese për vetëdeklarimet në formularin përmbledhës të vetëdeklarimit, si dhe dokumentet e paraqitura si pjesë e ofertës në rrugë elektronike.
- Në procedurat e prokurimit me faza, ky dokumentacion i kërkohet të gjithë kandidatëve të kualifikuar në fazën e parë, përpara nisjes së afateve të ankimit.
- Ofertuesi i kualifikuar i pari, përpara publikimit të njoftimit të fituesit dhe nisjes së afateve të ankimit, për dokumentat e ofertës të ngarkuara në Sistemin e Prokurimit

Elektronik duhet të dorëzojë dokumentat provuese, të cilat duhet të jenë në origjinal ose në kopje të njehsuara.

- **Ndërsa, dokumentet provuese, që do të paraqiten për të provuar vetëdeklarimet e bëra, duhet të paraqiten në origjinal ose të njësuar me origjinalin dhe të provojnë gjendjen faktike të ofertuesit në kohën e ofertimit të tij.**

Informacioni i pasqyruar në formularin e vetëdeklarimit, i cili gjendet në një bazë të dhënash, ku autoriteti/enti kontraktor mund të aksesojë direkt këtë informacion dhe/ose dokumentin, duhet të shoqërohet me adresën përkatëse për këtë bazë të dhënash.

Shtojca 10.

Formulari i Njoftimit të Skualifikimit⁷

[Vendndodhja dhe data]

[Emri dhe adresa e Autoritetit/Entit Kontraktor]

[Adresa e Ofertuesit]

I nderuar, Z. / Znj. <Emri i kontaktit >

Ju falënderojmë për pjesëmarrjen tuaj në procedurën e sipërpërmendur të prokurimit publik. Procedura u zhvillua në përputhje me Ligjin Nr. 162/2020 “Për Prokurimin Publik”, të ndryshuar.

Oferta juaj u vlerësua me kujdes në bazë të kushteve dhe kërkesave të përcaktuara në Njoftimin e Kontratës dhe dosjen e ofertës. Me keqardhje ju informojmë se jeni skualifikuar pasi oferta e paraqitur nga ju është refuzuar për arsyen (et) e mëposhtme:

Nëse mendoni se, autoriteti/enti kontraktor ka shkelur LPP-në ose RPP-në gjatë procedurës së prokurimit publik, ju keni të drejtë të inicioni një procedurë rishikimi pas publikimit të njoftimit të fituesit sipas parashikimeve të Kapitullin XIV të Ligjit të Prokurimit Publik.

Megjithëse nuk mund t'i përdorim shërbimet tuaja në këtë rast, ne besojmë se do të mbeteni të interesuar për iniciativat tona të prokurimit.

Me respekt,

Titullari i Autoritetit/Entit Kontraktor

⁷Ky njoftim do të përdoret në rastin e procedurave të prokurimit të zhvilluara në rrugë shkresore

Shtojca 11.

[Shtojcë për tu plotësuar nga Autoriteti/Enti Kontraktor]

**FORMULARI I NJOFTIMIT TË FITUESIT, PAS PUBLIKIMIT TË TË CILIT FILLOJNË
AFATET E ANKIMIMIT**

[Data]

Drejtuar:

Operatorit Ekonomik (OE) ose

[Emri, Nipti dhe adresa e Operatorit Ekonomik]

Bashkimit të Operatorëve Ekonomikë (BOE)

[Emrat, Nipt-et, % përkatëse dhe adresat e anëtarëve të BOE]

- OE/BOE me nënkontraktor

PO **JO**

Nëse po, të jepen dhënat _____

(Emrat e nënkontraktorëve, Nipt-et, % e nënkontraktimit)

-OE/BOE me Subjekt Mbështetës:

PO **JO**

Nëse po, të jepen dhënat: _____

[Emrat, Nipt-et, përkatëse dhe adresat]

Tipi i Kontratës: _____

Lloji i Procedurës së prokurimit: _____

Numri i Procedurës /referenca e Lotit: Përshkrimi i shkurtër i kontratës: [Objekti, sasi dhe kohëzgjatja e kontratës]

Data e Publikimit të Njoftimit të Kontratës në SPE: _____

Data e Publikimit të Njoftimit të Kontratës në Buletinin e Njoftimeve Publike [Data] [Numri] _____

KRITERET E PËRZGJEDHJES SË FITUESIT:

- oferta ekonomisht më e favorshme bazuar në kosto
- oferta ekonomisht më e favorshme bazuar në çmim

Me anë të këtij Formulari ju informojmë se, në këtë procedurë/lot kanë marrë pjesë, Ofertuesit e mëposhtëm me këto vlera përkatëse të ofruara:

1. _____

Emri i plotë i shoqërisë

Numri i NIPT-t

Vlera

(e shprehur në shifra dhe fjalë)

OE/BOE me nënkontraktor

PO JO

Nëse po, të jepen dhënat _____

(Emrat e nënkontraktorëve , Nipt-et, % e nënkontraktimit)

2. _____

Emri i plotë i shoqërisë

Numri i NIPT-it

Vlera

(e shprehur në shifra dhe fjalë)

OE/BOE me nënkontraktor

PO JO

Nëse po, të jepen dhënat _____

(Emrat e nënkontraktorëve , Nipt-et, % e nënkontraktimit)

Etj. _____

Nga pjesëmarrësit janë skualifikuar, Ofertuesit e mëposhtëm:

1. _____

Emri i plotë i shoqërisë

Numri i NIPT-it

arsyet e mëposhtme

OE/BOE me nënkontraktor

PO JO

Nëse po, të jepen dhënat _____

(Emrat e nënkontraktorëve , Nipt-et, % e nënkontraktimit)

2. _____

Emri i plotë i shoqërisë

Numri i NIPT-it

arsyet e mëposhtme

* * *

OE/BOE me nënkontraktor

PO JO

Nëse po, të jepen dhënat _____

(Emrat e nënkontraktorëve , Nipt-et, % e nënkontraktimit)

* * *

Duke iu referuar procedurës së lartpërmendur, informojmë [emri dhe adresa e ofertuesit fitues], se oferta e paraqitur me vlerë totale prej _____ [shuma përkatëse e shprehur me fjalë dhe shifra] / totali i pikëve të marra [_____] është identifikuar si ofertues i sukseshëm.

Me publikimin e këtij njoftimi, fillojnë afatet e ankimit sipas përcaktimeve në nenin 110 të Ligjit Nr. 162/2020, datë 23.12.2020 “Për Prokurimin Publik”, të ndryshuar.

Shtojca 11.

[Shtojcë për tu plotësuar nga Autoriteti/Enti Kontraktor]

FORMULARI I NJOFTIMIT TË FITUESIT, NË PËRFUNDIM TË AFATEVE TË ANKIMIT

[Data]

Drejtuar:

Operatorit Ekonomik (OE) ose

[Emri, Nipti dhe adresa e Operatorit Ekonomik]

Bashkimit të Operatorëve Ekonomikë (BOE)

[Emrat, Nipt-et, % përkatëse dhe adresat e anëtarëve të BOE]

- OE/BOE me nënkontraktor

PO **JO**

Nëse po, të jepen dhënat _____

(Emrat e nënkontraktorëve, Nipt-et, % e nënkontraktimit)

-OE/BOE me Subjekt Mbështetës:

PO **JO**

Nëse po, të jepen dhënat: _____

[Emrat, Nipt-et, përkatëse dhe adresat]

Tipi i Kontratës: _____

Lloji i Procedurës së prokurimit: _____

Numri i Procedurës / Referenca e Lotit: Përshkrimi i shkurtër i kontratës: [Objekti, sasi dhe kohëzgjatja e kontratës]

Data e Publikimit në SPE, të Njoftimit të Fituesit nga i cili nisin afatet e ankimit/Njoftimit të anulimit nga i cili nisin afatet e ankimit: _____

⁸Data e Publikimit në Buletinin e Njoftimeve Publike, të Njoftimit të Fituesit nga i cili nisin afatet e ankimit/Njoftimit të Anulimit nga i cili nisin afatet e ankimit

⁸ Në rastin e procedurave të prokurimit që zhvillohen në rrugë shkresore, plotësohet vetëm data e publikimit të këtyre njoftimeve në BNJP

[Data] [Numri] _____

KRITERET E PËRZGJEDHJES SË FITUESIT:

-oferta ekonomikisht më e favorshme bazuar në kosto

-oferta ekonomikisht më e favorshme bazuar në çmim

Me anë të këtij Formulari, ju informojmë se, në këtë procedurë/lot kanë marrë pjesë Ofertuesit e mëposhtëm me vlerat përkatëse të ofruara:

1. _____
Emri i plotë i shoqërisë Numri i NIPT-t Vlera (e shprehur në shifra dhe fjalë)

OE/BOE me nënkontraktor

PO JO

Nëse po, të jepen dhënat _____

(Emrat e nënkontraktorëve , Nipt-et, % e nënkontraktimit)

2. _____
Emri i plotë i shoqërisë Numri i NIPT-it Vlera (e shprehur në shifra dhe fjalë)

OE/BOE me nënkontraktor

PO JO

Nëse po, të jepen dhënat _____

(Emrat e nënkontraktorëve , Nipt-et, % e nënkontraktimit)

Etj. _____

Janë skualifikuar Ofertuesit e mëposhtëm:

1. _____
Emri i plotë i shoqërisë Numri i NIPT-it arsyt

OE/BOE me nënkontraktor

PO JO

Nëse po, të jepen dhënat _____

(Emrat e nënkontraktorëve , Nipt-et, % e nënkontraktimit)

2. _____
Emri i plotë i shoqërisë Numri i NIPT-it arsyt

OE/BOE me nënkontraktor

PO JO

Nëse po, të jepen dhënat _____

(Emrat e nënkontraktorëve , Nipt-et, % e nënkontraktimit)

* * *

Duke iu referuar procedurës së lartpërmendur, informojmë [emri dhe adresa e ofertuesit të shpallur fitues] se, oferta e paraqitur, me një vlerë të përgjithshme prej [shuma përkatëse e shprehur në fjalë dhe shifra]/pikët totale të marra [_____]është identifikuar si oferta fituese.

Rrjedhimisht, jeni i lutur të paraqisni pranë [emri dhe adresa e autoritetit/entit kontraktor dhe referenca e kontaktit] sigurimin e kontratës, siç parashikohet në dokumentat e tenderit, brenda _____ ditëve nga dita e marrjes/publikimit të këtij njoftimi.

Nëse nuk dorëzoni sigurimin e kontratës brenda afatit përfundimtar të parashikuar në dokumentet e tenderit, apo tërhiqeni nga nënshkrimi i kontratës, do t'ju konfiskohet sigurimi i ofertës suaj dhe kontrata do t'i akordohet ofertuesit vijues në klasifikimin përfundimtar, oferta e të cilit është dorëzuar me një vlerë të përgjithshme prej [vlera përkatëse e shprehur në fjalë dhe shifra], siç parashikohet në nenin 83 të Ligjit nr. 162/2020 "Për prokurimin publik", të ndryshuar.

Ankesa pas Njoftimit të Fituesit, nga i cili nisin afatet e ankimit /Njoftimit të Anulimit, nga i cili nisin afatet e ankimit

PO JO

Nëse Po (Nr. __ Datë __ i vendimit përfundimtar për shqyrtimin e ankesës, të dhënë nga Komisioni i Prokurimit Publik)

[Titullari i autoritetit /Entit kontraktor]

Shtojca 13.

[Shtojcë për tu plotësuar nga Autoriteti/Enti Kontraktor në rastin e Marrëveshjes Kuadër]

**FORMULARI I NJOFTIMIT TË OPERATORËVE EKONOMIKË TË SUKSESSHËM NË
MARRËVESHJEN KUADËR, PAS PUBLIKIMIT TË TË CILIT FILLOJNË AFATET E
ANKIMIMIT**

[Data]

Drejtuar:

Operatorit Ekonomik (OE) **ose**

[Emri, Nipti dhe adresa e Operatorit Ekonomik]

Bashkimit të Operatorëve Ekonomikë (BOE)

[Emrat, Nipt-et, % përkatëse dhe adresat e anëtarëve të BOE]

- OE/BOE me nënkontraktor

PO **JO**

Nëse po, të jepen dhënat _____

(Emrat e nënkontraktorëve , Nipt-et, % e nënkontraktimit)

-OE/BOE me Subjekt Mbështetës:

PO **JO**

Nëse po, të jepen dhënat: _____

[Emrat, Nipt-et, përkatëse dhe adresat]

* * *

Tipi i Kontratës: _____

Lloji i Procedurës së prokurimit: _____

Numri i Procedurës / referenca e Lotit:

Përshkrimi i shkurtër i kontratës: *[Objekti, sasitë dhe kohëzgjatja e kontratës]*

Data e Publikimit të Njoftimit të Kontratës në SPE: _____

Data e Publikimit të Njoftimit të Kontratës në Buletinin e Njoftimeve Publike [Data] [Numri] _____

KRITERET E PËRZGJEDHJES SË FITUESIT:

-oferta ekonomikisht më e favorshme bazuar në kosto

-oferta ekonomikisht më e favorshme bazuar në çmim

Me anë të këtij Formulari bëjmë me dije se, në këtë procedurë /lot kanë marrë pjesë operatorët ekonomikë të mëposhtëm me vlerat përkatëse, si më poshtë:

1. _____
Emri i plotë i shoqërisë _____ Numri i NIPT-it _____

Vlera e ofruar/ Totali i çmimeve për njësi dhe vlera e pritshme e kontratave _____
(e shprehur në shifra dhe në fjalë)

OE/BOE me nënkontraktor

PO JO

Nëse po, të jepen dhënat _____
(Emrat e nënkontraktorëve , Nipt-et, % e nënkontraktimit)

2. _____
Emri i plotë i shoqërisë _____ Numri i NIPT-it _____

Vlera e ofruar/ Totali i çmimeve për njësi dhe vlera e pritshme e kontratave _____
(e shprehur në shifra dhe në fjalë)

OE/BOE me nënkontraktor

PO JO

Nëse po, të jepen dhënat _____
(Emrat e nënkontraktorëve , Nipt-et, % e nënkontraktimit)

Etj. _____

Nga pjesëmarrësit janë skualifikuar, Ofertuesit e mëposhtëm:

1. _____
Emri i plotë i shoqërisë _____ Numri i NIPT-it _____ arsyet _____

OE/BOE me nënkontraktor

PO JO

Nëse po, të jepen dhënat _____

(Emrat e nënkontraktorëve , Nipt-et, % e nënkontraktimit)

2. _____

Emri i plotë i shoqërisë

Numri i NIPT-it

arsyet

OE/BOE me nënkontraktor

PO

JO

Nëse po, të jepen dhënat _____

(Emrat e nënkontraktorëve , Nipt-et, % e nënkontraktimit)

* * *

Duke iu referuar procedurës së mësipërme, informojmë se, operatorët ekonomikë të mëposhtëm janë identifikuar si ofertues i sukseshëm:

1. _____

Emri i plotë i shoqërisë

Numri i NIPT-it

Vlera/Totali i çmimeve për njësi dhe vlera e pritshme e kontratave

(e shprehur në shifra dhe në fjalë)

OE/BOE me nënkontraktor

PO

JO

Nëse po, të jepen dhënat _____

(Emrat e nënkontraktorëve , Nipt-et, % e nënkontraktimit)

Totali i pikëve të marra _____

2. _____

Emri i plotë i shoqërisë

Numri i NIPT-it

Vlera e ofruar/ Totali i çmimeve për njësi dhe vlera e pritshme e kontratave

e shprehur në shifra dhe në fjalë)

OE/BOE me nënkontraktor

PO

JO

Nëse po, të jepen dhënat _____

(Emrat e nënkontraktorëve , Nipt-et, % e nënkontraktimit)

Totali i pikëve të marra _____

Etj. _____

Me publikimin e këtij njoftimi, fillojnë afatet e ankimit sipas përcaktimeve në nenin 110 të Ligjit Nr. 162/2020, datë 23.12.2020, “Për Prokurimin Publik”, të ndryshuar.

Shtojca 14.

[Shtojcë për tu plotësuar nga Autoriteti/enti Kontraktor në rastin e Marrëveshjes Kuadër]

**FORMULARI I NJOFTIMIT TË OPERATORËVE EKONOMIKË TË SUKSESSHËM NË
MARRËVESHJEN KUADËR, NË PËRFUNDIM TË AFATEVE TË ANKIMIT**

[Data]

Drejtuar:

Operatorit Ekonomik (OE) _____ ose

[Emri, Nipti dhe adresa e Operatorit Ekonomik]

Bashkimit të Operatorëve Ekonomikë (BOE)

[Emrat, Nipt-et, % përkatëse dhe adresat e anëtarëve të BOE]

- OE/BOE me nënkontraktor

PO **JO**

Nëse po, të jepen dhënat: _____

(Emrat e nënkontraktorëve , Nipt-et, % e nënkontraktimit)

-OE/BOE me Subjekt Mbështetës:

PO **JO**

Nëse po, të jepen dhënat: _____

[Emrat, Nipt-et, përkatëse dhe adresat]

Tipi i Kontratës: _____

Lloji i Procedurës së prokurimit: _____

Numri i Procedurës / Referenca e Lotit: Përshkrimi i shkurtër i kontratës: [Objekti, sasi dhe kohëzgjatja e kontratës]

Data e Publikimit në SPE të Njoftimit të Fituesit nga i cili nisin afatet e ankimit/Njoftimit të anulimit nga i cili nisin afatet e ankimit (_____)

⁹Data e Publikimit në Buletin e Njoftimeve Publike të Njoftimit të Fituesit nga i cili nisin afatet e ankimit /Njoftimit të Anulimit nga i cili nisin afatet e ankimit, [Data] [Numri]_____

KRITERET E PËRZGJEDHJES SË FITUESIT:

-oferta ekonomikisht më e favorshme bazuar në kosto

-oferta ekonomikisht më e favorshme bazuar në çmim

Me anë të kësaj bëjmë me dije se, në këtë procedurë /lot kanë marrë pjesë operatorët ekonomikë me vlerat përkatëse si më poshtë:

1. _____
Emri i plotë i shoqërisë _____ Numri i NIPT-it _____

Vlera/ Totali i çmimeve për njësi dhe vlera e pritshme e kontratave

(e shprehur në shifra dhe në fjalë)

OE/BOE me nënkontraktor

PO JO

Nëse po, të jepen dhënat _____

(Emrat e nënkontraktorëve , Nipt-et, % e nënkontraktimit)

2. _____
Emri i plotë i shoqërisë _____ Numri i NIPT-it _____

Vlera/ Totali i çmimeve për njësi dhe vlera e pritshme e kontratave

OE/BOE me nënkontraktor

PO JO

Nëse po, të jepen dhënat _____

(Emrat e nënkontraktorëve , Nipt-et, % e nënkontraktimit)

Etj. _____

Janë skualifikuar Ofertuesit e mëposhtëm:

⁹ Në rastin e procedurave të prokurimit që zhvillohen në rrugë shkresore, plotësohet vetëm data e publikimit të këtyre njoftimeve në BNJP

1. _____
Emri i plotë i shoqërisë _____ Numri i NIPT-it _____ arsyet _____

OE/BOE me nënkontraktor

PO JO

Nëse po, të jepen dhënat _____

(Emrat e nënkontraktorëve , Nipt-et, % e nënkontraktimit)

2. _____
Emri i plotë i shoqërisë _____ Numri i NIPT-it _____ arsyet _____

OE/BOE me nënkontraktor

PO JO

Nëse po, të jepen dhënat _____

(Emrat e nënkontraktorëve , Nipt-et, % e nënkontraktimit)

* * *

Duke iu referuar procedurës së mësipërme, ju informojmë se operatorët ekonomikë të mëposhtëm janë identifikuar si të suksesshëm:

1. _____

Emri i plotë i shoqërisë _____ Numri i NIPT-it _____

Vlera/ Totali i çmimeve për njësi dhe vlera e pritshme e kontratave _____

(e shprehur në shifra dhe në fjalë)

OE/BOE me nënkontraktor

PO JO

Nëse po, të jepen dhënat _____

(Emrat e nënkontraktorëve , Nipt-et, % e nënkontraktimit)

Totali i pikëve të marra _____

2. _____

Emri i plotë i shoqërisë _____ Numri i NIPT-it _____

Vlera/ Totali i çmimeve për njësi dhe vlera e pritshme e kontratave _____

(e shprehur në shifra dhe në fjalë)

OE/BOE me nënkontraktor

PO JO

Nëse po, të jepen dhënat _____

(Emrat e nënkontraktorëve , Nipt-et, % e nënkontraktimit)

Totali i pikëve të marra _____

Etj. _____

Si pasojë, nga ju kërkohet të paraqiteni tek [emri dhe adresa e Autoritetit/Entit Kontraktor] brenda _____ ditëve nga data e marrjes të këtij njoftimi për të lidhur marrëveshjen.

Ankesa pas Njoftimit të Fituesit, nga i cili nisin afatet e ankimit /Njoftimit të Anulimit, nga i cili nisin afatet e ankimit

PO JO

Nëse Po (Nr. __ Datë __ i vendimit përfundimtar për shqyrtimin e ankesës, të dhënë nga Komisioni i Prokurimit Publik)

[Titullari i Autoritetit /Entit Kontraktor]

Shtojca 15.

(Shtojcë për tu plotësuar nga Autoriteti/Enti Kontraktor)

FORMULARI I NJOFTIMIT TË ANULIMIT TË PROCEDURËS SË PROKURIMIT, PAS PUBLIKIMIT TË TË CILIT FILLOJNË AFATET E ANKIMIMIT

1. Emri dhe adresa e Autoritetit/Entit Kontraktor

Emri _____

Adresa _____

Tel/Faks _____

E-mail _____

Ueb-faqe _____

2. Lloji i procedurës: _____

3. Numri i Referencës se procedurës/lotit: _____

4. Objekti i Kontratës _____

5. Fondi Limit _____

6. Arsytet e Anulimit:

- në procedurat me faza nuk është dorëzuar asnjë kërkesë e përshtatshme;
- në procedurat me një fazë nuk është dorëzuar asnjë ofertë e përshtatshme;
- konstaton se dokumentet e tenderit përmbajnë gabime ose mangësi të rëndësishme;
- për shkak të rrethanave të paparashikueshme dhe objektive, nevojat ose aftësia paguese e autoritetit ose entit kontraktor kanë ndryshuar;
- kur Komisioni i Prokurimit Publik vendos anulimin sipas parashikimeve në LPP;
- kur titullari i autoritetit kontraktor vendos anulimin sipas parashikimeve në nenin 19/4 të LPP.

7. Informacion shtesë

Me publikimin e këtij formulari, nisin afatet e ankimit sipas parashikimeve të nenit 110 të Ligjit 162/2020 “Per prokurimin publik”, të ndryshuar.

Seksioni III Termat dhe Kushtet e Kontratës (TKK)

Ky Seksion përmban :

Shtojca 16: Kushtet e Përgjithshme të Kontratës

Shtojca 17: Kushtet e Veçanta të Kontratës

Shtojca 18: Formulari i Sigurimit të Kontratës

Shtojca 19: DraftMarrëveshja kuadër ku përcaktohen të gjitha kushtet

Shtojca 20: DraftMarrëveshja kuadër ku nuk përcaktohen të gjitha kushtet

Shtojca 16.

Kushtet e Përgjithshme të Kontratës (KPK)

Këto Kushte të Përgjithshme të Kontratës (KPK), së bashku me Kushtet e Veçanta dhe dokumentet e tjera të renditura në to, përbëjnë një dokument të plotë që shpreh të drejtat dhe detyrimet e palëve.

Neni 1 Dispozitat e përgjithshme

1.1 Përkufizimet

Në Kushtet e Kontratës ("këto Kushte"), të cilat përfshijnë Kushtet e Veçanta dhe këto Kushte të Përgjithshme, fjalët dhe shprehjet e mëposhtme kanë këto kuptime:

1.1.1 Kontrata

1.1.1.1 "Kontrata" do të thotë kontrata me shpërblim, e lidhur me shkrim, ndërmjet një apo më shumë operatorëve ekonomikë dhe një ose më shumë autoriteteve ose enteve kontraktore, që kanë si objekt kryerjen e punimeve, furnizimin e mallrave dhe shërbimeve, në përputhje me LPP.

1.1.1.2 "Dokumentet e Kontratës" do të thotë dokumentet e renditura në Kontratë, përfshirë çdo ndryshim të saj.

1.1.1.3 "Çmimi i Kontratës" do të thotë çmimi që i paguhet Furnizuesit siç specifikohet në kontratë.

1.1.1.4 "Përfundimi" do të thotë përmbushja e të gjitha detyrimeve, me ose pa penalitet, nga Furnizuesi në përputhje me termat dhe kushtet e përcaktuara në Kontratë.

1.1.1.5 "Ndërprerje e Kontratës" do të thotë mosvijimi i ekzekutimit të Kontratës sipas përcaktimeve në Nenin 25.

1.1.1.6 "Specifikime teknike" do të thotë karakteristikat e Mallrave objekt kontrate dhe çdo shtesë dhe modifikim i këtyre karakteristikave në përputhje me Kontratën.

1.1.1.7 "Vizatimet" do të thotë vizatimet e Mallrave, siç janë përfshirë në Kontratë, dhe çdo vizatim shtesë dhe i modifikuar i lëshuar nga (ose në emër dhe për llogari të) Blerësit në përputhje me Kontratën.

1.1.1.8 "Katalog" do të thotë një "libër" që përmban listën e produkteve/mallrave përfshirë përshkrimet e cilësive/specifikimeve, si dhe mënyrën e përdorimit të tyre.

1.1.1.9 "Listat" do të thotë dokumenti (et) me titull Listat të plotësuara nga Furnizuesi dhe të dorëzuara me ofertën, siç janë të përfshira në Kontratë. Dokumente të tilla mund të përfshijnë Listat e Çmimeve të dhëna, Listat e tarifave dhe / ose çmimeve.

1.1.1.10 "Ofertë" do të thotë oferta ekonomike dhe të gjitha dokumentet e tjera që Furnizuesi ka dorëzuar me ofertën ekonomike, siç janë përfshirë në Kontratë.

1.1.1.11
1 "KPK" do të thotë Kushtet e Përgjithshme të Kontratës.

1.1.1.12
2 "KVK" do të thotë Kushtet e Veçanta të Kontratës.

1.1.2 Palët e Kontratës

1.1.2.1 "Palë" do të thotë nënshkruesit e kontratës, në cilësinë e Blerësit dhe Furnizuesit sipas kontekstit.

1.1.2.2 "Blerës" do të thotë Autoriteti/Enti Kontraktor përfituesi i Mallrave objekt kontrate.

1.1.2.3 "Furnizues" do të thotë operatori (ët) ekonomik që furnizon Mallrat objekt kontrate.

1.1.2.4 "Nënkontraktor" do të thotë çdo subjekt i caktuar si nënkontraktor për ofrimin e një pjese të Mallrave ose Shërbimeve të Lidhura me to.

1.1.3 Datat, Testet, Periudhat dhe Përfundimi

1.1.3.1 "Test i Pranimit" do të thotë testet (nëse janë të aplikueshme) të cilat janë specifikuar në Kontratë dhe që kryhen në përputhje me Specifikimet për qëllimin e pranimit të Mallrave.

1.1.3.2 "Ditë" do të thotë një ditë kalendarike.

1.1.4 Mallrat

1.1.4.1 "Mallra" do të thotë të gjitha mallrat, lënda e parë, makineritë dhe pajisjet dhe / ose materialet e tjera që Furnizuesit duhet t'i furnizojnë Blerësit sipas Kontratës.

1.1.4.2 "Shërbime të Lidhura" do të thotë shërbimet e rastit të lidhura me furnizimin e Mallrave, siç janë sigurimi, transporti, instalimi, vënia në punë, trajnimi dhe mirëmbajtja fillestare ose ndonjë shërbim tjetër i kësaj natyre sipas Kontratës.

1.1.5 Përkufizime të tjera

1.1.5.1 "Adresa e Blerësit" është adresa e specifikuar në KVK.

1.1.5.2 "Forca Madhore" është përcaktuar në Nenin 22 "Forca Madhore".

1.1.5.3 "Sigurimi i Kontratës" është sipas përcaktimeve të Nenit 10 "Sigurimi i Kontratës".

1.1.5.4 "Vendi i dorëzimit të Mallrave", do të thotë vendi i përcaktuar në KVK.

1.1.5.5 "E paparashikueshme" ose "E paparashikuar" do të thotë një ngjarje objektivist e pamundur të parashikohet në momentin e publikimit të Njoftimit të Kontratës..

1.1.5.6 Modifikimi i kontratës" është sipas përcaktimeve në Nenin 23.

1.1.5.7 "Legjislacioni në fushën e prokurimit" do të thotë LPP-ja, Rregullat e Prokurimit Publik dhe akte të tjera nënligjore në bazë dhe për zbatim të LPP –së siç specifikohet në KVK

1.1.5.8 "Praktikat e Ndaluar" kanë kuptimin e përcaktuar në LPP.

1.2 Interpretimi

1.2.1

Interpretimi i Kontratës, përveç kur konteksti kërkon ndryshe:

- (a) fjalët që tregojnë një gjini përfshijnë të gjitha gjinitë;
- (b) fjalët që tregojnë njëjës përfshijnë edhe shumësin dhe fjalët që tregojnë shumësin përfshijnë edhe njëjës;
- (c) dispozitat që përfshijnë fjalën "bie dakord", "rënë dakord" ose "marrëveshje" kërkojnë që marrëveshja të dokumentohet me shkrim;
- (d) "i shkruar" ose "me shkrim" do të thotë i shkruar me dorë, i shkruar me makinë, printuar ose i bërë në mënyrë elektronike.

1.2.2 Inkotermat

- (a) "Inkotermat" do të thotë termat ndërkombëtare tregtare që përbëjnë rregullat e interpretimit të termave tregtare që përcaktojnë detyrimet përkatëse, kostot, dhe risqet e lidhura me transferimin e Mallrave nga shitësi tek blerësi.
- (b) Përveçse kur nuk është në përputhje me ndonjë dispozitë të Kontratës, kuptimi i çdo termi tregtar dhe të drejtat dhe detyrimet e Palëve në të do të jenë siç përshkruhet nga Inkotermat.
- (c) Inkotermat, kur përdoren, rregullohen nga rregullat e përshkruara në botimin aktual të Inkotermave, të specifikuar në KVK, dhe të publikuar nga Dhoma Ndërkombëtare e Tregtisë.

1.2.3 Modifikimi

Çdo modifikim i Kontratës i cili nuk kryhet me shkrim, dhe nuk përmban datën, apo nuk i referohet shprehimisht Kontratës dhe nuk nënshkruhet nga një përfaqësues i autorizuar rregullisht i secilës Palë është i pavlefshëm. Palët nuk mund të bëjnë modifikime të asnjë elementi të kontratës që do të sillnin ndryshime thelbësore në kushtet mbi bazën e të cilave është përzgjedhur Furnizuesi.

1.2.4 Heqja dorë

Çdo heqje dorë nga të drejtat, kompetencat ose mjetet ligjore të një Pale sipas Kontratës duhet të bëhet me shkrim, me datë dhe e nënshkruar nga një përfaqësues i autorizuar i Palës që bën këtë dorëheqje, dhe duhet të specifikojë të drejtën dhe masën nga e cila po hiqet dorë.

1.2.5 Ndikimi i pavarur i dispozitave të kontratës

Nëse ndonjë dispozitë ose kusht i Kontratës është i ndaluar ose bëhet i pavlefshëm ose i pazbatueshëm, një ndalim, pavlefshmëri apo pazbatueshmëri e tillë nuk ndikon në vlefshmërinë ose zbatueshmërinë e ndonjë dispozite dhe kushti tjetër të Kontratës.

1.3 Komunikimet

Kurdo këto Kushte parashikojnë dhënien ose lëshimin e miratimeve, certifikatave, pëlqimeve, përcaktimeve, njoftimeve, kërkesave dhe shlyerjeve këto komunikime do të jenë:

- (a) me shkrim dhe të dorëzuara dorazi (kundrejt marrjes), dërguar me postë ose korrier, ose transmetuar duke përdorur ndonjë nga sistemet e rena dakord të transmetimit elektronik siç përshkruhet në KVK;
dhe
- (b) dorëzuar, dërguar ose transmetuar në adresën për komunikimet e marrësit siç përshkruhet në KVK. Sidoqoftë:
- (i) nëse marrësi njofton një adresë tjetër, komunikimet do të dorëzohen në përputhje me rrethanat; dhe

(ii) nëse marrësi nuk ka deklaruar ndryshe kur kërkon një miratim ose pëlqim, mund të dërgohet në adresën nga e cila është lëshuar kërkesa.

Miratimet, pëlqimet dhe përcaktimet nuk do të mbahen ose vonohen pa arsye.

1.4 Ligji dhe gjuha

Kontrata do të rregullohet dhe interpretohet sipas legjislacionit Shqiptar në fuqi.

Gjuha e Kontratës do të jetë ajo e deklaruar në KVK.

Gjuha për komunikime do të jetë ajo e deklaruar në KVK. Nëse aty nuk përcaktohet asnjë gjuhë, gjuha për komunikime do të jetë gjuha e përcaktuar e Kontratës.

Dokumentet mbështetëse dhe literatura e shtypur që janë pjesë e Kontratës mund të jenë në një gjuhë tjetër me kusht që ato të shoqërohen nga një përkthim zyrtar i fragmenteve përkatëse dhe, për qëllime të interpretimit të Kontratës, ky përkthim do të mbizotërojë.

Furnizuesi do të përballojë të gjitha kostot e përkthimit dhe të gjitha risqet e saktësisë së një përkthimi të tillë, për dokumentet e siguruar nga Furnizuesi.

1.5 Prioriteti i Dokumenteve

Dokumentet që formojnë Kontratën duhet të konsiderohen reciprokisht shpjeguese të njëri-tjetrit. Nëse në dokumente gjendet një paqartësi ose mospërputhje, Blerësi lëshon çdo sqarim ose udhëzim të nevojshëm.

1.6 Hartimi i Kontratës

1.6.1 Njoftimi i ofertës fituese në përfundim të afateve të ankimit do të shërbejë për hartimin e kontratës midis palëve, e cila duhet të firmoset brenda afatit të parashikuar në Dokumentat e Tenderit.

1.6.2 Ekzistenca e kontratës do të konfirmohet me nënshkrimin e dokumentit të kontratës.

1.7 E drejta e autorit

1.7.1 Me përjashtim të rasteve kur parashikohet ndryshe në kontratë, e drejta e autorit në të gjitha vizatimet, dokumentet dhe materialet e tjera që përmbajnë të dhëna dhe informacione të dhëna Blerësit nga Furnizuesi këtu do t'i mbeten Blerësit, edhe nëse ato i janë furnizuar Blerësit drejtpërdrejt ose përmes Furnizuesit nga ndonjë pale të tretë, përfshirë furnizuesit e materialeve.

1.8 Detaje Konfidenciale

Furnizuesi dhe personeli i Blerësit do të zbulojnë çdo informacion të tillë konfidencial dhe informacione të tjera që mund të kërkohen në mënyrë të arsyeshme për të verifikuar pajtueshmërinë e Furnizuesit me Kontratën dhe për të lejuar zbatimin e duhur të saj.

Secili prej tyre do t'i trajtojë të dhënat e kontratës në mënyrë konfidenciale, deri në masën e nevojshme për të kryer detyrimet e tyre përkatëse sipas Kontratës ose për të qenë në përputhje me ligjet në fuqi. Asnjë prej tyre nuk do të publikojë ose zbulojë të dhëna të veçanta të Mallrave të përgatitura nga Pala tjetër pa marrëveshjen paraprake të Palës tjetër. Sidoqoftë, Furnizuesit lejohen të zbulojnë çdo informacion publikisht të disponueshëm, ose informacion që kërkohet për të provuar kualifikimet e tij për të konkurruar në procedura të tjera.

Pavarësisht nga sa më sipër, Furnizuesi mund t'i sigurojë Nënkontraktorit (eve) të tij dokumente, të dhëna dhe informacione të tjera që merr nga Blerësi në masën e kërkuar që Nënkontraktori (ët) të kryejë punën e tij sipas Kontratës. Në rast të tillë, Furnizuesi duhet të përfshijë në kontratën e tij me Nënkontraktorin/ët një dispozitë që parashikon ruajtjen e konfidencialitetit sikurse parashikohet në adresë të Furnizuesit sipas këtij neni.

1.9 Pajtueshmëria me ligjet

Gjatë realizimit të Kontratës, Furnizuesi respekton ligjet në fuqi.

Nëse nuk përcaktohet ndryshe në Kushtet e Veçanta

(a) Blerësi siguron dhe paguan të gjitha lejet, miratimet dhe / ose licencat nga të gjitha autoritetet lokale, shtetërore ose kombëtare ose ndërmarrjet e shërbimeve publike në vendin e Blerësit që (i) autoritete ose ndërmarrje të tilla i kërkojnë Blerësit të sigurojë në emër të tij dhe (ii) janë të domosdoshëm për ekzekutimin e Kontratës, përfshirë ato që kërkohen për përmbushjen e detyrimeve përkatëse si nga Furnizuesi ashtu dhe Blerësi sipas Kontratës;

(b) Furnizuesi siguron dhe paguan të gjitha lejet, miratimet dhe / ose licencat nga të gjitha autoritetet lokale, shtetërore ose kombëtare ose ndërmarrjet e shërbimeve publike në vendin e Blerësit që autoritete ose ndërmarrje të tilla i kërkojnë Furnizuesit të sigurojë në emër të tij dhe që janë të nevojshme për kryerjen e Kontratës, duke përfshirë, pa u kufizuar, vizat për personelin e Furnizuesit dhe Nënkontraktorit dhe lejet e hyrjes për të gjitha pajisjet e importuara të Furnizuesit. Furnizuesi siguron të gjitha lejet, miratimet dhe / ose licencat e tjera që nuk janë përgjegjësi e Blerësit sipas pikës 1.9 (a) këtu dhe që janë të nevojshme për ekzekutimin e Kontratës. Furnizuesi do të dëmshpërblejë dhe zhëmtojë Blerësin nga dhe kundër çdo dhe të gjitha detyrimeve, dëmeve, pretendimeve, gjobave, penaltiteteve dhe shpenzimeve të çfarëdo natyre që lindin ose rezultojnë nga shkelja e ligjeve të tilla nga Furnizuesi ose personeli i tij, duke përfshirë Nënkontraktorët dhe personelin e tyre, por pa cenuar Nenin 7.1.

1.10 Përgjegjësia e përbashkët dhe solidare

Nëse Furnizuesi është një bashkim i Operatorëve Ekonomikë, të gjithë këta Operatorë Ekonomikë do të jenë bashkërisht dhe solidarisht përgjegjës ndaj Blerësit për përmbushjen e dispozitave të Kontratës.

1.11 Inspektimet dhe Auditimi nga Blerësi

Furnizuesi i përgjigjet pyetjeve dhe i jep Blerësit çdo informacion ose dokument të nevojshëm për (i) hetimin e pretendimeve të Praktikave të Ndaluar, ose (ii) monitorimin dhe vlerësimin nga ana e Blerësit të Kontratës dhe për t'i dhënë mundësi Blerësit të shqyrtojë çdo problematikë në lidhje me Kontratën.

Furnizuesi mban të gjithë dokumentacionin në lidhje me zbatimin e Kontratës në përputhje me legjislacionin në fuqi.

Neni 2 Praktikave të Ndaluar

2.1 Furnizuesi nuk do të autorizojë ose lejojë asnjë nga punonjësit ose përfaqësuesit e tij, të angazhohen në Praktikave të Ndaluar në lidhje me prokurimin, dhënien ose ekzekutimin e Kontratës.

2.2 Nëse Blerësi konstaton se dhënia e kontratës është bërë në kushtet e konfliktit të interesit dhe ky fakt nuk ka qenë i mundur të identifikohet më parë, i kërkon Komisionit të Prokurimit Publik të deklarojë kontratën absolutisht të pavlefshme.

Nëse Blerësi gjatë zbatimit të kontratës ka informacion për veprime korruptive informon organet kompetente.

Neni 3 Njoftimet

3.1 Çdo njoftim i dhënë nga njëra Palë tek tjetra, në përputhje me Kontratën, do të bëhet me shkrim në adresën e specifikuar në KVK.

3.2 Njoftimi do të ketë efekt sapo të dorëzohet.

Neni 4 Objekti i Furnizimit

- 4.1** Mallrat dhe Shërbimet e Lidhura me to që do të furnizohen duhet të jenë sipas specifikimeve dhe kushteve të përcaktuara në Dokumentet e Tenderit.
- 4.2** Kushtet e kontratës nuk ndryshojnë nga ato të përshkruara në dokumentet e tenderit dhe në ofertën fituese, me përjashtim të rasteve kur Furnizuesi, për arsye objektive dhe të pavarura prej tij në kohën e ofertimit ofron, me të njëjtin çmim, kushte më të mira se ato të tenderuara.

Neni 5 Dorëzimi

- 5.1** Dorëzimi i Mallrave dhe Përfundimi i Shërbimeve të Lidhura me to do të jetë në përputhje me kërkesat e specifikuara në Dokumentet e Tenderit.

Neni 6 Përgjegjësitë e Furnizuesit

- 6.1** Furnizuesi do të jetë përgjegjës për furnizimin e të gjitha Mallrave dhe Shërbimeve të Lidhura me to të përfshira në Objektin e Furnizimit në përputhje me kërkesat e përcaktuara në Dokumentet e Tenderit.

Neni 7 Çmimi i Kontratës

- 7.1** Çmimi i kontratës do të jetë i pandryshueshëm përgjatë kohëzgjatjes së realizimit të Kontratës, përveç rasteve të parashikuara në Nenin 21.

Neni 8 Kushtet e Pagesës

- 8.1** Çmimi i Kontratës do të paguhet siç specifikohet në KVK.
Furnizuesi duhet të paguhet nga Blerësi për Mallrat e dorëzuara dhe Shërbimet e Lidhura me to të kryera, në përmbushjen e të gjitha detyrimeve të parashikuara në Kontratë.
- 8.2** Pagesat do të kryhen menjëherë nga Blerësi, jo më vonë se periudha kohore e specifikuar në KVK pas dorëzimit të një fature ose kërkesë për pagesë nga Furnizuesi, dhe pasi Blerësi ta ketë pranuar atë.
- 8.3** Nëse nuk përcaktohet ndryshe në KVK, pagesa duhet bërë në monedhë Shqiptare. Kursi i këmbimit të monedhave të ndryshme do të jetë kursi i Bankës së Shqipërisë i fiksuar në ditën e dërgimit për publikim të njoftimit të kontratës.
- 8.4** Në rast të verifikimit të vonesave në kryerjen e pagesave nga ana e Blerësit, megjithëse Furnizuesi ka përmbushur të gjitha detyrimet e tij në përputhje me kushtet e kontratës, detyrimet e prapambetura dhe kamatëvonesat përkatëse do të kryhen në përputhje me parashikimet e Ligjit Nr. 48/2014 “Për pagesat e vonuara në detyrimet kontraktore e tregtare”.
- 8.5** Në procedurat e prokurimit që kanë objekt “karburantin”, gjatë kohës së zbatimit të kontratës për furnizimin me karburant, gasoil, benzol dhe karburant për ngrohje, vlera absolute e normës së fitimit nuk do të ndryshojë gjatë ekzekutimit të kontratës, në rast të luhatjes së çmimeve. Nëse çmimi gjatë kohës së zbatimit të kontratës për furnizimin me karburant, gasoil, benzol dhe karburant për ngrohje ndryshon në raport me çmimin e kontratës, atëherë autoritetet/entet kontraktore duhet të bëjnë likuidimin e mallit sipas faturave periodike të shitjes, të lëshuara sipas legjislacionit tatimor në fuqi në lidhje me momentin e leshimit të faturës, mbështetur në çmimin e bursës në ditën para leshimit të faturës, të publikuar nga APP pas dërgimit të këtij çmimi për

publikim nga Drejtoria e Përgjithshme e Doganave, levruar sipas kushtit CIF-Shqipëri dhe të konvertuar sipas kursit zyrtar të këmbimit të Bankës së Shqipërisë të ditës para lëshimit të faturës.

Autoriteti kontraktor, para pagimit të faturës së mallit duhet të kontrollojë përqindjen e pranuar të rritjes apo të uljes të çmimit të bursës, të publikuar nga APP pas dërgimit të këtij çmimi për publikim, nga Drejtoria e Përgjithshme e Doganave levruar sipas kushtit CIF-Shqipëri, në momentin e shitjes së mallit, objekt kontrate, autoriteteve kontraktore, si dhe cilësinë e mallit të levruar, nëse është e njëjtë me atë të cilën është shpallur fitues kontraktori.

Neni 9 Tatimet, Taksat dhe Detyrimet e tjera

- .1** Për Mallrat e prodhuara jashtë vendit të Blerësit, Furnizuesi do të jetë plotësisht përgjegjës për të gjitha tatimet dhe taksat, taksat e pullës, tarifat e licencës dhe detyrime të tjera të tilla të vendosura jashtë vendit të Blerësit.
- 9.2** Për Mallrat e prodhuara brenda vendit të Blerësit, Furnizuesi do të jetë plotësisht përgjegjës për të gjitha tatimet dhe taksat, detyrimet, tarifatat e licencës, etj., të lindura deri në dorëzimin e Mallrave të kontraktuara tek Blerësi.
- 9.3** Nëse në vendin e Blerësit, mund të jetë i disponueshëm për Furnizuesin ndonjë përjashtim, ulje, lejim ose favor tatimor, Blerësi duhet t'i krijojë mundësi Furnizuesit të përfitojë nga këto lehtësira.

Neni 10 Sigurimi i Kontratës

- 10.1** Furnizuesi, brenda afatit të caktuar nga Blerësi në njoftimin e fituesit, paraqet Sigurimin e Kontratës në shumën e specifikuar në KVK.
- 10.2** Në përputhje me Nenin 10.1, Sigurimi i Kontratës do të shprehet në monedhën e Kontratës dhe do të jetë në formën e përcaktuar nga Blerësi në KVK.
- 10.3** Shuma nga Sigurimi i Kontratës do t'i paguhet Blerësit si kompensim për çdo humbje të rezultuar nga mospërbushja e detyrimeve sipas Kontratës nga ana e Furnizuesit.
- 10.4** Sigurimi i Kontratës do t'i kthehet Furnizuesit jo më vonë se tridhjetë (30) ditë pas datës së përmbushjes së detyrimeve të Furnizuesit sipas Kontratës, përfshirë çdo detyrim garancie, përveç rasteve kur specifikohet ndryshe në KVK.

Neni 11 Nënkontraktimi

- 11.1** Nënkontraktimi nuk duhet të bëhet pa aprovimin paraprak me shkrim të Blerësit dhe jo më shumë se 50% të vlerës së kontratës.
- 11.2** Blerësi lejohet të bëjë pagesa drejtpërsëdrejti tek nënkontraktori për furnizimet që do të kryejë, me miratimin paraprak me shkrim të Furnizuesit
- 11.3** Parashikimet e Nenit 2 zbatohen edhe për nënkontraktimin.

Neni 12 Specifikimet dhe Standardet

- 12.1** Furnizuesi duhet të sigurojë që Mallrat dhe Shërbimet e Lidhura të jenë në përputhje me Kërkesat Teknike, siç specifikohet në Dokumentet e Tenderit.

12.2 Furnizuesi nuk mban përgjegjësi për gabime në skicim, të dhëna, vizatim ose çdo aspekt tjetër të specifikimeve teknike të dhëna nga Blerësi, me përjashtim të rastit kur gabimi ishte aq i dukshëm sa Furnizuesi duhet ta kishte parë dhe këshilluar Blerësin për të.

12.3 Kudo që bëhen referenca në Kontratë për kodet dhe standardet, në përputhje me të cilat do të ekzekutohet, shtesa ose versioni i rishikuar i kodeve dhe standardeve të tilla, do të jenë ato të specifikuar në kërkesat e dokumenteve të tenderit. Çdo ndryshim në cilindo kod dhe standard, gjatë ekzekutimit të Kontratës, do të zbatohet vetëm pas miratimit nga Blerësi dhe do të trajtohet në përputhje me Nenin 23 të këtyre kushteve dhe dispozitat e LPP-së për modifikimin e Kontratës, Neni 127.

Neni 13 Paketimi dhe Dokumentet

13.1 Furnizuesi siguron paketimin e mallrave siç kërkohet për të parandaluar dëmtimin ose përkeqësimin e tyre gjatë transportit në destinacionin e tyre përfundimtar, siç përshkruhet në Kontratë. Gjatë transportit, paketimi duhet të jetë i tillë që t'i rezistojë ekspozimit ndaj temperaturave ekstreme, kripës dhe reshjeve dhe kushteve të magazinimit. Madhësia dhe peshat e kutisë së paketimit do të marrin parasysh, kur është e përshtatshme, largësinë e destinacionit përfundimtar të Mallrave.

13.2 Paketimi, shënjimi dhe dokumentacioni brenda dhe jashtë pakove duhet të jenë në përputhje me kërkesat e veçanta siç parashikohen shprehimisht në Kontratë, përfshirë kërkesat shtesë, nëse ka, të specifikuar në KVK, dhe në çdo kërkesë tjetër nga Blerësi.

Neni 14 Siguracioni

14.1 Përveç nëse specifikohet ndryshe në KVK, Furnizuesi duhet të sigurojë që Mallrat që do të dorëzohen sipas kontratës janë plotësisht të siguruar ndaj humbjes ose dëmtimit të lidhur me prodhimin ose blerjen, transportin, magazinimin dhe dorëzimin, në përputhje me Inkotermat e zbatueshme ose në mënyrën e specifikuar në KVK.

Neni 15 Transporti

15.1 Përveçse kur përcaktohet ndryshe në KVK, përgjegjësia për organizimin e transportit të Mallrave do të jetë në përputhje me Inkotermat e zbatueshme.

Neni 16 Inspektimet dhe testet

16.1 Furnizuesi do të kryejë me shpenzimet e veta dhe pa asnjë kosto për Blerësin, të gjitha testet dhe /ose inspektimet e tilla të Mallrave dhe Shërbimeve të Lidhura me to siç specifikohet në KVK.

16.2 Inspektimet dhe testet mund të kryhen në ambientet e Furnizuesit ose Nënkontraktorit të tij, në pikën e dorëzimit, dhe / ose në destinacionin përfundimtar të Mallrave, ose në një vend tjetër në vendin e Blerësit siç përcaktohet në KVK. Nëse kryhen në ambientet e Furnizuesit ose Nënkontraktorit të tij, të gjitha lehtësitë dhe ndihma e arsyeshme, duke përfshirë aksesin tek vizatimet dhe të dhënat e prodhimit, do t'u dorëzohen inspektorëve pa pagesë për Blerësin.

16.3 Përfaqësuesit e caktuar të Blerësit kanë të drejtë të marrin pjesë në testet dhe / ose inspektimet e përmendura në Nenin 16.2, me kusht që Blerësi të përballojë të gjitha kostot dhe shpenzimet e tij të kryera në lidhje me një pjesëmarrje të tillë duke përfshirë, por pa u kufizuar, të gjitha shpenzimet e udhëtimit dhe akomodimit.

- 16.4** Kurdoherë që Furnizuesi është i gatshëm të kryejë ndonjë test dhe inspektim të tillë, ai do t'i bëjë një njoftim të arsyeshëm paraprak, Blerësit, duke përfshirë vendin dhe kohën. Furnizuesi do të marrë nga çdo Palë e tretë përkatëse ose prodhues çdo leje ose pëlqim të nevojshëm për t'i mundësuar Blerësit ose përfaqësuesit të tij të caktuar të marrë pjesë në test dhe / ose inspektim.
- 16.5** Blerësi mund të kërkojë nga Furnizuesi të kryejë çdo test dhe / ose inspektim që nuk kërkohet nga Kontrata, por konsiderohet i nevojshëm për të verifikuar nëse karakteristikat dhe performanca e Mallrave përputhen me kodet dhe standardet e Specifikimeve Teknike sipas Kontratës. Blerësi do të mbajë përgjegjësi për koston e këtyre testeve. Nëse një test dhe / ose inspektim i tillë pengon progresin e prodhimit dhe / ose kryerjen nga ana e Furnizuesit të detyrimeve të tjera të tij sipas Kontratës, Blerësi do të pranojë të ndryshojë grafikun e lëvritimit.
- 16.6** Furnizuesi do t'i sigurojë Blerësit një raport të rezultateve të çdo testi dhe / ose inspektimi të tillë.
- 16.7** Blerësi mund të refuzojë çdo Mall ose ndonjë pjesë të tij që nuk e kalon testimin dhe/ose inspektimin ose nuk është në përputhje me Specifikimet. Furnizuesi do të ndreqë ose zëvendësojë Mallrat e refuzuar apo pjesë të tyre ose do të bëjë ndryshimet e nevojshme për të përmbushur specifikimet pa ndonjë kosto për Blerësin, dhe do të përsërisë testin dhe / ose inspektimin, pa asnjë kosto për Blerësin, pasi të njoftojë në përputhje me Nenin 16.4.
- 16.8** Furnizuesi bie dakord që ekzekutimi i një testi dhe / ose inspektimi i Mallrave ose ndonjë pjese të tyre, nuk e shkarkojnë Furnizuesin nga garancitë ose detyrimet e tjera sipas Kontratës.

Neni 17 Dëmet e likujduara

- 17.1** Dëmet e likujduara për dorëzimin e vonuar të mallrave do të llogariten me tarifat e mëposhtme ditore:
- a) Për kontratat me periudhë zbatimi, jo më shumë se 6 muaj, tarifa ditore do të jetë 4/1000 e vlerës përkatëse të mbetur, nga çmimi i përgjithshëm i Kontratës, por jo më pak se 25% e vlerës së Kontratës.
- b) Për kontratat me periudhë zbatimi, jo më shumë se 12 muaj, tarifa ditore do të jetë 2/1000 e vlerës përkatëse të mbetur, nga çmimi i përgjithshëm i Kontratës, por jo më pak se 25% e vlerës së kontratës.
- c) Për kontratat me periudhë zbatimi më shumë se 12 muaj, tarifa ditore do të jetë 1/1000 e vlerës përkatëse të mbetur, nga çmimi i përgjithshëm i Kontratës, por jo më pak se 25% e vlerës së kontratës.

Neni 18 Garancia

- 18.1** Furnizuesi garanton që Mallrat nuk kanë defekte që vijnë nga ndonjë veprim ose mosveprim i Furnizuesit ose që vijnë nga skicimi, materialet dhe punimi nën përdorimin normal në kushtet që mbizotërojnë në vendin e destinacionit përfundimtar.
- 18.2** Blerësi përcakton në KVK kohëzgjatjen e vlefshmërisë së garancisë (nëse është rasti), pasi Mallrat, ose ndonjë pjesë e tyre sipas rastit, të jenë dorëzuar dhe pranuar në destinacionin përfundimtar të përshkruar në KVK.

18.3 Blerësi do të njoftojë Furnizuesin duke treguar natyrën e defekteve të tilla së bashku me të gjitha provat e disponueshme të tyre, menjëherë pas zbulimit të tyre, por jo më vonë se dhjetë ditë nga zbulimi. Blerësi do të sigurojë të gjitha mundësitë që Furnizuesi të inspektojë defekte të tilla.

18.4 Pas marrjes së njoftimit, Furnizuesi duhet, brenda periudhës së specifikuar në KVK, të riparojë ose zëvendësojë me shpejtësi Mallrat ose pjesët e dëmtuara, pa ndonjë kosto për Blerësin.

Nëse pas marrjes së njoftimit, Furnizuesi nuk arrin të rregullojë defektin brenda periudhës së specifikuar më sipër, Blerësi mund të kryejë rregullimet e nevojshme me shpenzimet e Furnizimit. Në çdo rast, Blerësi mund të vendosë që të njoftojë Furnizuesin për ndërprerjen e Kontratës.

Neni 19 Zhdëmtimi i Patentës

19.1 Furnizuesi dëmshpërblen dhe zhdëmton Blerësin dhe zyrtarët e tij nga dhe kundër padive, veprimeve ose procedurave administrative, pretendimeve, kërkesave, humbjeve, dëmeve, kostove dhe shpenzime të çdo natyre, përfshirë tarifat e avokatit dhe shpenzimet, të cilat Blerësi mund të pësojë si rezultat i çdo shkelje ose shkelje të pretenduar të ndonjë patente, modeli, skice të regjistruar, marke tregtare, të drejte autori ose një të drejte tjetër të pronësisë intelektuale të regjistruar ose që përndryshe ekzistonte në datën e kontratës për shkak të:

(a) instalimit të mallrave nga Furnizuesi ose përdorimit të mallrave në vendin e dorëzimit të Mallrave;

dhe

(b) shitjen në çdo vend të produkteve të prodhuara nga Mallrat.

Një zhdëmtim i tillë nuk aplikohet nëse Mallrat ose ndonjë pjesë e tyre përdoren përtej kushteve të kontratës ose përdorimi i tyre ose i një pjese të tyre bëhet në kombinim me ndonjë pajisje, impiant ose material tjetër që nuk është furnizuar nga Furnizuesi, në përputhje me Kontratën.

19.2 Nëse është nisur ndonjë procedurë apo ngritur ndonjë kërkesë kundër Blerësit që del nga çështjet e përmendura në Nenin 19.1, Blerësi do të njoftojë menjëherë Furnizuesin, dhe Furnizuesi mundet me shpenzimet e tij dhe në emër të Blerësit të ndër marrë të gjitha veprimet për zgjidhjen e ndonjë procedure apo pretendimi të tillë.

19.3 Nëse Furnizuesi nuk e njofton Blerësin brenda tridhjetë (30) ditëve pas marrjes së një njoftimi të tillë, atëherë Blerësi do të jetë i lirë të kryejë të njëjtën gjë në emër dhe për llogari të tij.

Blerësi, me kërkesën e Furnizuesit, do ti japë Furnizuesit të gjithë ndihmën në dispozicion në kryerjen e procedurave të tilla dhe do të rimbursohet nga Furnizuesi për të gjitha shpenzimet e arsyeshme të kryera në këtë mënyrë.

Blerësi dëmshpërblen dhe zhdëmton Furnizuesin dhe punonjësit, dhe nënkontraktorët e tij nga dhe kundër çdo padie, veprimi apo procedure administrative, që Furnizuesi mund të pësojë si rezultat i çdo shkelje ose shkelje të pretenduar të ndonjë patente, modeli, skice të regjistruar, marke tregtare, të drejte autori ose një të drejte tjetër të pronësisë intelektuale të regjistruar ose që ekzistonte në datën e kontratës që lind nga ose në lidhje me çdo skicim, të dhënë, vizatim, specifikim apo dokument apo materiale të tjera të ofruara apo skicuara nga ose në emër të Blerësit.

Neni 20 Kufizimi i Përgjegjësisë

20.1 Me përjashtim të rasteve të neglizhencës së rëndë ose shkelje me dashje:

(a) Furnizuesi nuk do të jetë përgjegjës ndaj Blerësit, për ndonjë humbje apo dëm indirekt ose që ka si pasojë, humbje të përdorimit, humbje të prodhimit, ose humbje të fitimeve ose kostove të interesit, me kusht që ky përjashtim të mos zbatohet për asnjë detyrim të Furnizuesit për t'i paguar Blerësit dëmet e likujduara; dhe

(b) përgjegjësia e përgjithshme e Furnizuesit ndaj Blerësit, nuk duhet të kalojë Çmimin e Kontratës, me përjashtim të rasteve për koston e riparimit ose zëvendësimit të pajisjeve me defekt, ose çdo detyrim të Furnizuesit për të zhdëmtuar Blerësin në lidhje me shkeljen e patentës.

Neni 21 Ndryshime në aktet ligjore dhe nënligjore

21.1 Nëse pas datës së dorëzimit të ofertave ose datës së nënshkrimit të kontratës, ndonjë ligj ose akt nënligjor në Republikën e Shqipërisë hyn në fuqi ose ndryshon dhe ndikon kushtet, duke përfshirë datën e dorëzimit ose çmimin e kontratës, kushtet ose çmimi i kontratës do të rregullohen në atë masë sa Furnizuesi është ndikuar në përmbushjen e detyrimeve të tij sipas kontratës.

Neni 22 Forca madhore

22.1 Mos kryerja apo kryerja me vonesë nga ana e një Pale të ndonjë prej detyrimeve të saj sipas kësaj Kontrate nuk do të konsiderohet shkelje e kësaj Kontrate nëse një mospërmbushje apo vonesë e tillë vjen drejtpërdrejt për shkak të ndonjë ngjarje të Forcës Madhore.

22.2 Për qëllime të këtij neni, "Ngjarja e Forcës Madhore" do të thotë një ngjarje ose situatë përtej kontrollit të një Pale që nuk është e parashikueshme, është e pashmangshme dhe nuk shkaktohet nga neglizhenca ose mungesa e kujdesit nga njëra Palë. Ngjarje të tilla mund të përfshijnë, por nuk kufizohen në, veprime të një Pale qoftë në kapacitetin e tij sovran ose kontraktual, luftërat ose revolucionet, zjarret, përmytjet, epidemitë/pandemitë, kufizimet e karantinës dhe embargo e mallrave.

22.3 Nëse ndodh një Ngjarje e Forcës Madhore, Pala e prekur do të njoftojë menjëherë Palën tjetër me shkrim për gjendjen e tillë dhe shkakun e saj. Në qoftë se nuk udhëzohet ndryshe nga Pala tjetër me shkrim, Pala e prekur do të vazhdojë të kryejë detyrimet e saj sipas Kontratës për aq sa është e arsyeshme e praktikueshme dhe do të kërkojë të gjitha mjetet e arsyeshme alternative për realizimin që nuk pengohen nga Ngjarja e Forcës Madhore

Neni 23 Modifikimi i Kontratës

23.1 Palët mund të modifikojnë kontratën gjatë afatit të saj, vetëm nëse ndodhen në ndonjë nga rastet e parashikuara në LPP.

23.2 Blerësi mund t'i paraqesë kërkesë në çdo kohë Furnizuesit, të bëjë modifikime brenda objektit të përgjithshëm të Kontratës në një ose më shumë nga kushtet si vijon:

(a) vizatimet, skicat ose specifikimet, ku Mallrat që do të furnizohen sipas Kontratës duhet të prodhohen posaçërisht për Blerësin;

(b) mënyra e dërgesës ose paketimit;

(c) vendin e dorëzimit; dhe

(d) Shërbimet e Lidhura që do të ofrohen nga Furnizuesi.

23.3

Kur modifikimi shoqërohet me rritje të vlerës së Kontratës, vlera totale e modifikimeve nuk duhet të tejkalojë 20% të vlerës së kontratës fillestare. Kur kryhen disa modifikime të njëpasnjëshme, ky kufizim duhet të aplikohet për vlerën e përgjithshme të të gjitha modifikimeve. Kur kontrata përmban një klauzolë të rishikimit të çmimit, baza për përlogaritjen e vlerës maksimale të lejuar për modifikimet do të jetë vlera e kontratës me çmimin e përditësuar.

23.4

Asnjë modifikim i Kontratës nuk do të bëhet pa miratimin paraprak të Blerësit, shoqëruar me një marrëveshje me shkrim dhe të nënshkruar nga një përfaqësues i autorizuar i Furnizuesit dhe Blerësit.

Neni 24 Zgjatja e afatit

24.1

Nëse në çdo kohë gjatë ekzekutimit të Kontratës, Furnizuesi ose nënkontraktorët e tij hasin kushte që pengojnë dërgimin në kohë të Mallrave ose përfundimin e Shërbimeve të Lidhura në përputhje me Nenin 5, Furnizuesi njofton menjëherë Blerësin me shkrim për vonesën, kohëzgjatjen e mundshme dhe shkakun e saj. Sa më shpejt që të jetë e mundur pas marrjes së njoftimit të Furnizuesit, Blerësi vlerëson situatën dhe në bazë të diskrecionit të tij mund të zgjasë kohën e realizimit nga ana e Furnizuesit. Në këtë rast zgjatja miratohet nga Palët dhe reflektohet në modifikimin e Kontratës.

24.2

Me përjashtim të rastit të Forcës Madhore, siç parashikohet në Nenin 22, një vonesë nga Furnizuesi në kryerjen e detyrimeve të Dorëzimit dhe Përfundimit do ta bëjë Furnizuesin përgjegjës për pagesën e dëmeve të likujduara në përputhje me parashikimet në kontratë.

Neni 25 Ndërprerja e Kontratës

25.1 Njoftim për të korrigjuar

Nëse Furnizuesi nuk përmbush ndonjë detyrim sipas Kontratës, Blerësi mund ti kërkojë me Njoftim që Furnizuesi të ndreqë mospërmbushjen brenda pesëmbëdhjetë (15) ditëve.

25.2 Ndërprerja për mospërmbushje

Blerësi, pa cenuar ndonjë mjet tjetër ligjor në lidhje me shkeljen e Kontratës, mundet me anë të një Njoftimi me shkrim për mospërmbushje që i dërgohet Furnizuesit, ta përfundojë Kontratën në tërësi ose pjesërisht:

- (i) nëse Furnizuesi nuk ka përmbushur detyrimin edhe pas Njoftimit të bërë sipas pikës 25.1 të këtij neni;
- (ii) Nëse Furnizuesi nuk ka arritur të dorëzojë ndonjë ose të gjitha Mallrat brenda periudhës së specifikuar në Kontratë, ose brenda ndonjë zgjatjeje të dhënë nga Blerësi në përputhje me Nenin 24; ose
- (iii) Nëse provohet se Furnizuesi është angazhuar në Praktika të Ndaluar, siç përcaktohet në Nenin 2, gjatë konkurrimit për Kontratën apo ekzekutimit të saj.

25.3 Ndërprerja për paaftësi paguese

25.4

Blerësi ndërpret në çdo kohë Kontratën duke njoftuar Furnizuesin nëse Furnizuesi falimenton. Furnizuesi ndërpret në çdo kohë Kontratën nëse Blerësi nuk ka aftësi paguese. Në një rast të tillë, ndërprerja do të bëhet pa kompensim për Furnizuesin, me kusht që kjo ndërprerje nuk do të cenohet ose ndikohet në ndonjë të drejtë padie apo mjete ligjor që ka lindur apo do të lindë më pas për Blerësin.

Ndërprerja për Shkak të Interesit Publik

a) Blerësi mund të ndërpresë kontratën në çdo kohë nëse gjykon se ky veprim duhet ndërmarrë për t'i shërbyer sa më mirë interesit publik.

b) Blerësi duhet të njoftojë me shkrim Furnizuesin për ndërprerjen.

c) Blerësi duhet të paguajë Furnizuesin për të gjitha Mallrat e pranuar dhe Shërbimet e lidhura me to të kryera përpara ndërprerjes dhe duhet t'i paguajë Furnizuesit dëmet e shkaktuara për kryerjen e pjeshme të Mallrave dhe Shërbimeve të lidhura me to. Në llogaritjen e shumës së dëmeve, Furnizuesit do t'i kërkohet të ndërmarrë të gjitha veprimet e nevojshme për të minimizuar dëmet.

Neni 26 Kufizimet e Eksportit

Pavarësisht nga çdo detyrim sipas Kontratës për të përfunduar të gjitha formalitetet e eksportit, çdo kufizim eksporti që i atribuohet Blerësit, vendit të Blerësit ose përdorimit të mallrave ose shërbimeve që do të furnizohen, të cilat rrjedhin nga rregulloret tregtare nga një vend që furnizon ato mallra ose shërbime, dhe të cilat në mënyrë të konsiderueshme e pengojnë Furnizuesin për të përmbushur detyrimet e tij sipas Kontratës, do ta shkarkojnë Furnizuesin nga detyrimi për të ofruar dërgesa ose shërbime, gjithnjë me kusht që Furnizuesi të demonstrojë në mënyrë të kënaqshme për Blerësin që i ka përfunduar të gjitha formalitetet në kohën e duhur, duke përfshirë aplikimet për leje, autorizime dhe licenca të nevojshme për dërgimin e mallrave ose shërbimeve sipas kushteve të Kontratës.

Neni 27 Zgjidhja e mosmarrëveshjeve

27.1 Blerësi dhe Furnizuesi do të bëjnë të gjitha përpjekjet për të zgjidhur në mënyrë miqësore përmes bisedimeve të drejtpërdrejta çdo mosmarrëveshje që lind midis tyre gjatë ekzekutimit të Kontratës.

27.2 Nëse, palët nuk arrijnë të zgjidhin mosmarrëveshjen e tyre me një konsultim të tillë të ndërsjellë, atëherë secila Palë mund t'i njoftojë Palës tjetër për qëllimin e saj për të shkuar në Gjykatë.

Shtojca 17.**Kushtet e Veçanta të Kontratës**

Kushtet e mëposhtme të veçanta të Kontratës do të plotësojnë KPK. Nëse ka një konflikt, dispozitat e KVK do të mbizotërojnë mbi ato në KPK.

Neni 1 Dispozitat e Përgjithshme**1.1** Blerësi është: *[vendos emrin e Blerësit]*

Adresa: _____

Telefoni: _____

Numri i faksit: _____

E-mail: _____

1.2 Furnizuesi është: *[vendos emrin e Furnizuesit]*

Adresa: _____

Telefoni: _____

Numri i faksit: _____

E-mail: _____

Të dhënat e mësipërme duhet të jenë të sakta për qëllime të komunikimeve gjatë zbatimit të kontratës.

1.3 Gjuha për komunikimet është *[specifiko gjuhën për komunikime]:*Gjuha është: *[specifiko gjuhën]***Neni 2 Sigurimi i Kontratës****2.1** Sigurimi i Kontratës në shumën prej (10% të vlerës së saj) duhet të ofrohet nga Furnizuesi për të siguruar ekzekutimin e detyrimeve të tij sipas kontratës.Monedha do të jetë: *[specifikoni monedhën]***2.2**

Sigurimi i Kontratës do t'i lëshohet ose kthehet, menjëherë Furnizuesit sipas formularit të mëposhtëm

2.3

Nëse parashikohet një ulje periodike e sigurimit të Kontratës, ajo kryhet si më poshtë:

2.4

Nëse nuk plotësohet, sigurimi mbetet i pandryshuar.

Neni 3 Inspektimi dhe Testet**3.1**

Inspektimet dhe testet do të jenë:

Inspektimi para dërgesës: *[specifiko inspektimin dhe testet]*

3.2 Pranimi përfundimtar: [specifiko inspektimin dhe testet]
 Inspektimet dhe testet do të kryhen në: _____

4.1 Neni 4 Dorëzimi

Vendi i dorëzimit të Mallrave do të jetë:

Dërgesat dhe dokumentet e tjera që duhet të sigurohen nga Furnizuesi janë:

(a) Kushtet e dorëzimit, datat dhe vendet e dorëzimit të mallrave dhe pjesëve të këmbimit do të përmbushen në përputhje me Grafikon e Dorëzimeve të parashikuar në këtë Kontratë.

(b) Furnizuesi do të njoftojë Blerësin _____ ditë para çdo dorëzimi të mallrave.

(c) Njoftimi i dorëzimit do të bëhet me shkrim, me faks, postë elektronike, etj. tek:

(ç) Nëse Blerësi i merr mallrat nga një palë e tretë, njoftimi i dorëzimit përfshin listën e dokumenteve të nevojshme për marrjen e mallrave dhe përshkruan dokumentet që do t'i jepen Blerësit.

(d) Nëse Blerësi i merr mallrat nga një palë e tretë, Furnizuesi do të dorëzojë të gjitha dokumentet e nevojshme për marrjen e mallrave tek: _____

Neni 5 Çmimi i Kontratës

Çmimi i Kontratës është: _____ me tvsh.

Neni 6 Kushtet e pagesës

6.1 (a) Pagesa e mallrave do të bëhet brenda _____ ditëve nga data e pranimi të Mallrave ose nga data e marrjes së kërkesës për pagesë me shkrim, pavarësisht nga dita e ardhjes. Nëse nuk specifkohet, periudha kohore do të jetë 30 ditë.

(b) Pagesa do të bëhet në monedhën _____. Nëse lihet e paplotësuar, pagesa do të bëhet në monedhën Shqiptare.

6.2 Të gjitha pagesat e shumave që i detyrohen Furnizuesit mund të bëhen vetëm në llogarinë bankare të Furnizuesit të detajuar në mënyrë të qartë në Kontratë.

Neni 7 Shërbimet në Lidhje me to

Kushtet e veçanta të mëposhtme do të zbatohen për kryerjen e pagesës së shërbimeve të lidhura

Neni 8 Paketimi dhe Dokumentet

Paketimi, shënjimi dhe dokumentacioni brenda dhe jashtë paketave duhet të jetë:

[vendos detajet e kërkuara për shënjimin dhe dokumentacionin e paketimit]

Neni 9 Siguracioni

Nëse nuk është në përputhje me Inkotermat, mbulimi i sigurimit do të jetë si më poshtë

[specifikoni kërkesat e sigurimit]

Neni 10 Transporti

Përgjegjësia për rregullimin e transportit të Mallrave do të jetë në përputhje me Inkotermat e specifikuar.

Nëse nuk është në përputhje me Inkotermat, përgjegjësia për transportin do të jetë si më poshtë:

[specifikoni organizimet e transportit, nëse ndryshojnë nga sa më sipër]

Shtojca 18.

[Shtojcë për t'u paraqitur nga Operatori Ekonomik]

FORMULARI I SIGURIMIT TË KONTRATËS

[Data]

Për: [Emri dhe adresa e autoritetit/entit kontraktor]

Në emër të: [Emri dhe adresa e ofertuesit të siguruar]

* * *

Procedura e prokurimit: [lloji i procedurës]

Përshkrim i shkurtër i kontratës: [objekti]

Publikimi (nëse zbatohet): Buletini i Njoftimeve Publike [Data] [Numri]

* * *

Duke iu referuar procedurës së lartpërmendur, dhe me kusht që [emri i ofertuesit të përcaktuar fitues] t'i jetë akorduar kontrata,

Ne vërtetojmë se [emri i ofertuesit të përcaktuar fitues] ka derdhur një depozitë pranë [emri dhe adresa e bankës / kompanisë së sigurimeve] në një shumë prej [monedha dhe vlera, e shprehur në fjalë dhe shifra] si kusht për sigurimin e ekzekutimit të kontratës, që do të nënshkruhet me [emri i autoritetit kontraktor]

Marrim përsipër të transferojmë në llogarinë e [emri i autoritetit /entit kontraktor] vlerën e siguruar, brenda 15 (pesëmbëdhjetë) ditëve nga kërkesa juaj e thjeshtë dhe e parë me shkrim, pa kërkuar shpjegime, me kusht që kjo kërkesë të përmendë mos-përmbushjen e kushteve të kontratës.

Ky Sigurim është i vlefshëm deri në zbatimin plotë të kontratës.

[Përfaqësuesi i bankës / kompanisë së sigurimeve]

Shtojca 19.**Draft i Marrëveshjes Kuadër (Ku përcaktohen të gjitha kushtet)****MALLRA**

[Përdorimi i kësaj draft marrëveshje është i detyrueshëm për të gjithë autoritetet/entet kontraktore që do të përdorin Marrëveshjen Kuadër]

Nr . __

datë :

Kjo Marrëveshje është lidhur më [datë] ndërmjet [emri dhe adresa e Autoritetit /Entit Kontraktor], këtu e tutje referuar si "Autoriteti /Enti Kontraktor" dhe [emri dhe adresa e Kontraktorit] përfaqësuar nga [përfaqësuesi], këtu e më tej referuar si "Kontraktori".

Kontraktori, përmes ofertës së tij, me datë [data] pajtohet të furnizojë mallrat, siç specifikohet në kushtet e përcaktuara në:

- Këtë Formular;
- Formularin e Deklarimit të Ofertës të paraqitur nga Ofertuesi;
- Specifikimet Teknike;
- Listën e Çmimeve të Artikujve.

Të gjitha këto dokumente janë të bashkangjitura, si pjesë integrale e kësaj marrëveshje.

Neni 1 Objekti

1.1 Objekti i Marrëveshjes Kuadër është të përcaktojë kushtet, përfshirë çmimet për njësi dhe rregullat për dërgimin e mallrave të mëposhtme.

[Përshkrim i përgjithshëm]

1.2 Marrëveshja Kuadër do të zbatohet duke dërguar ftesa për oferta tek Operatorët Ekonomikë, palë në marrëveshje sipas nevojave të Autoritetit/entit kontraktor.

1.3 Shumat e dhëna këtu janë vetëm për qëllime orientimi dhe NUK e detyrojnë Autoritetin/Entin Kontraktor t'i blejë ato. Autoriteti/Enti Kontraktor ka të drejtë të blejë më pak ose më shumë sasi sesa ato të parashikuara.

1.4 Kontraktori nuk do të ketë të drejtë për kompensim dhe nuk do të lejohet të bëjë ndryshime në çmimet për njësi, për shembull nëse Autoriteti/enti Kontraktor vendos të blejë më pak ose më shumë sasi sesa ato të parashikuara të specifikuar dhe / ose nëse Autoriteti/enti Kontraktor vendos të mos blejë cilëndo nga këto sasi për disa artikuj.

1.5 Kohëzgjatja e Marrëveshjes Kuadër: _____

Neni 2 Çmimi

2.1 Çmimet për njësi për mallra përshkruhen në Listen e Çmimit të Artikujve.

2.2 Çmimet për njësi do të jenë fikse dhe nuk do të ndryshojnë për porositë e bëra në bazë të kësaj Marrëveshje Kuadër.

Nënshkrimet dhe datat

Për Kontraktorin

Për Autoritetin /Entin Kontraktor

Emri:		Emri:	
Pozicioni:		Pozicioni:	
Firma:		Firma:	
Data:		Data:	
Vula:		Vula:	

Shtojca 20

Draft Marrëveshja Kuadër

(Ku nuk përcaktohen të gjitha kushtet)

MALLRA

Emri i Autoritetit/Enti Kontraktor,

dhe

Emri i Kontraktorit

Bien dakord si më poshtë:

Të nënshkruajnë Marrëveshjen Kuadër për objektin: <shëno titullin> me numrin identifikues: <shëno numrin e prokurimit>

Neni 1 Objekti.

1 Objekti i kësaj marrëveshje kuadër është të vendosë rregullat për kontratat që do të lidhen përmes procesit të Mini – konkurrimit vetëm midis Operatorëve Ekonomik që janë palë në këtë Marrëveshje Kuadër.

1.2 Kjo Marrëveshje Kuadër nuk është një kontratë në vetvete, por përcakton kushtet për kontratat që do të lidhen, bazuar në të.

1.3 Kontraktori është vetëm një prej palëve të Marrëveshjes Kuadër.

Neni 2 Detyrimet e Palëve

2.1 Autoriteti /Enti Kontraktor, palë në këtë marrëveshje, do t'i dërgojë Kontraktuesit një "Ftesë për Ofertë" sa herë që ka nevojë për mallra.

2.2 Kontraktori është i detyruar të paraqesë një Ofertë sa herë që kërkohet nga Autoriteti /Enti Kontraktor.

Neni 3 Kontratat në zbatimin e Marrëveshjes Kuadër

1.1 Kontratat do të nënshkruhen vetëm pas procesit të mini-konkurrimit.

Neni 4 Procesi i mini-konkurrimit

4.1 Procesi i mini-konkurrimit do të zhvillohet me të gjithë operatorët ekonomik, palë në Marrëveshjen Kuadër, kurdoherë që ka nevojë përmallra nga ana e Autoritetit/entet Kontraktore.

4.2 Autoriteti/Enti Kontraktor do të rihapë konkurrimin në të njëjtat kushte ose kushte të tjera të përcaktuara në Ftesën për Oferta, siç përcaktohet në Dokumentet e Tenderit.

4.3 Sa herë që ka nevojë për mallra Autoriteti/Enti Kontraktor përgatit Ftesat për Oferta dhe i dërgon ato te të gjithë Operatorët Ekonomik, palë në Marrëveshjen Kuadër. Vlerësimi i Ofertave do të bazohet në kriteret e përcaktuara në Ftesën për Oferta.

Neni 5 Kohëzgjatja e Marrëveshjes Kuadër _____

Firmat dhe Data _____

Për Kontraktorin

Për Autoritetin/Entin Kontraktor

Emri:		Emri:	
Pozicioni:		Pozicioni:	
Firma:		Firma:	
Data:		Data:	
Vula:		Vula:	

SEKSIONI IV

Ankimi dhe Njoftimet për mbylljen e procesit

Shtojca 21: Formulari i Ankesës pranë Autoritetit/Entit kontraktor dhe Komisionit të Prokurimit Publik

Shtojca 22: Formulari i paraqitjes së argumentave nga operatorët ekonomikë të interesuar pranë Autoritetit/Entit kontraktor dhe Komisionit të Prokurimit Publik

Shtojca 23: Njoftimi i Kontratës së nënshkruar

Shtojca 24: Njoftimi i kontratës së nënshkruar që publikohet në Buletinin e Njoftimeve Publike

Shtojca 25: Formulari i Anulimit të Procedurës së Prokurimit, në përfundim të afateve të ankimit

Shtojca 21.**FORMULARI I ANKESËS PRANË AUTORITETIT/ENTIT KONTRAKTOR DHE
KOMISIONIT TË PROKURIMIT PUBLIK**Ankesë drejtuar: Autoriteti/Entit Kontraktor dhe Komisionit të Prokurimit Publik **Seksioni I. Identifikimi i ankimuesit***Ankimuesi mund të jetë një ofertues ose ofertues i mundshëm (p.sh. individ, operator ekonomik, shoqatë, bashkim operatorësh ekonomike)*

Emri i plotë i ankimuesit (ju lutem shtypeni)

Nuis/Nipt

Adresa

Qyteti

Shteti

Kodi Postar / Posta

Numri i telefonit (përfshirë kodin e zonës)

Numri i faksit (përfshirë kodin e zonës)

E-mail

Emri dhe titulli i zyrtarit të autorizuar për lëshimin e ankesës (ju lutemi shkruani)

Nënshkrimi i zyrtarit të autorizuar

Data (viti/muaji/dita)

Numri i telefonit (përfshirë kodin e zonës)

Numri i faksit (përfshirë kodin e zonës)

Seksioni II. Informacion mbi procedurën**1. Numri i referencës së procedurës/Lotit***Plotësoni numrin e referencës së kontratës në njoftimin e kontratës ose në dokumentet e tenderit.*

2. Lloji i Procedurës

Plotësoni llojin e procedurës së përdorur për prokurimin në fjalë.

Procedurë e hapur

Procedurë e hapur e thjeshtuar

Procedurë e kufizuar

Procedurë konkurruese me negociim

Partneritet për inovacion

Dialog konkurrues

Procedurë me negociim me shpallje paraprake të njoftimit

Procedurë me negociim pa shpallje paraprake të njoftimit të kontratës

Kontratë e lidhur pa zhvilluar ndonjë nga procedurat e prokurimit të parashikuara në LPP

3. Autoriteti /Enti Kontraktor

Emri i autoritetit/entit kontraktor që administron procesin e prokurimit.

4. Vlera e përlogaritur e prokurimit

(Vlera e përlogaritur e kontratës/marrëveshjes kuadër) (shuma në shifra dhe fjalë)

5. Objekti i kontratës/Marrëveshjes Kuadër

(Përshkrimi i shkurtër i punëve / mallrave / shërbimeve objekt kontrate/marrëveshje kuader).

6. Afati i fundit për paraqitjen e ofertës

(Data (viti/muaji/dita))

7. Data e publikimit të Njoftimit të Fituesit

(Data (viti/muaji/dita) nëse është e zbatueshme)

8. Data e nënshkrimit të kontratës

(Data (viti/muaji/dita) në rastet e kërkesave për pavlefshmërinë e kontratës)

Seksioni III. Përshkrimi i ankesës

1. Baza ligjore (Shkelje ligjore, bazuar në vendime, akte, dokumente, etj.)

2. Objekti i ankesës

- Modifikim i dokumentave të tenderit

- Kundërshtim i vendimit të Komisionit të Vlerësimit të Ofertave lidhur me skualifikimin e ofertës tuaj.

(Citoni këtu arsyet e skualifikimit)

- Kundërshtim i vendimit të Komisionit të Vlerësimit të Ofertave lidhur me kualifikimin e ofertës të një/disa operatori/ve ekonomik pjesëmarrës në procedurën e prokurimit.

(Citoni operatorin/ët ekonomik për të cilin keni pretendime)

- Pavlefshmëri kontrate

(Citoni kontratën për të cilën kërkon pavlefshmërinë)

- Tjetër

(Citoni këtu objektin e ankesës që nuk përfshihet më sipër)

3. Rrethanat dhe faktet

Përshkruani rrethanat e faktit.

4. Argumentime mbi shkeljet e pretenduara

Përshkruani në mënyrë koncize shkeljet e pretenduara, duke argumentuar qartë dhe saktë se përse pretendoni për paligjshmëri në veprimet e autoritetit kontraktor.

5. Kërkesë për ekspertizë të posaçme

Po

Jo

(Nëse po, specifkoni llojin e ekspertizës që kërkoni)

6. Kërkesë për përjashtim të zyrtarëve që do të merren me shqyrtimin e ankesës:

7. Lista e informacionit konfidencial:

Përcaktoni se cili informacion është konfidencial, nëse ka. Shpjegoni pse informacioni është ose një version i dokumenteve përkatëse me heqjen e pjesëve konfidenciale dhe një përmbledhje të përmbajtjes.

Kujdes :Ankimuesi duhet t'i bashkëlidhë ankimit, që do të paraqesë në autoritetin/ entin kontraktor dhe Komisionin e Prokurimit Publik, dokumentin bankar që vërteton pagesën e tarifës përkatëse për ankesën pranë Komisionit të Prokurimit Publik

Dërgojeni formularin e plotësuar të ankesës së prokurimit, të gjitha shtojcat e nevojshme dhe kopjet shtesë, në Sistemin e Ankesave Elektronike.

Shënim: Ankimuesi duhet ta dërgojë njëkohësisht ankesën në autoritetin/ entin kontraktor dhe Komisionin e Prokurimit publik, në Sistemin e Ankesave Elektronike.

Nr. i faksit:

E-mail:

Nënshkrimi dhe vula e Ankuesit

Administratori/ Përfaqësuesi i autorizuar

Shtojca 22.

**FORMULARI I PARAQITJES SË ARGUMENTAVE NGA OPERATORËT
EKONOMIKË TE INTERESUAR PRANË AUTORITETIT/ENTIT KONTRAKTOR
DHE KOMISIONIT TË PROKURIMIT PUBLIK**

Paraqitja e argumentave nga operatorët ekonomikë të interesuar drejtuar:

Autoriteti/Entit Kontraktor dhe Komisionit të Prokurimit Publik

Seksioni I. Identifikimi i Operatorit/ëve Ekonomikë/Bashkimit të operatorëve ekonomikë

Emri i plotë i Operatorit Ekonomik/Operatorëve Ekonomikë (ju lutem shtypeni)
Nuis/Nipt

Adresa

Qyteti

Shteti

Kodi Postar / Posta

Numri i telefonit (përfshirë kodin e zonës)

Numri i faksit (përfshirë kodin e zonës)

E-mail

Emri dhe titulli i zyrtarit të autorizuar për dërgimin e këyre kundërshtimeve (ju lutemi shkruani)

Nënshkrimi i zyrtarit të autorizuar

Data (viti/muaji/dita)

Numri i telefonit (përfshirë kodin e zonës)

Numri i faksit (përfshirë kodin e zonës)

Seksioni II. Informacion mbi procedurën

1. Numri i referencës së procedurës/Lotit

Plotësoni numrin e referencës së kontratës në njoftimin e kontratës ose në dokumentet e tenderit.

2. Lloji i Procedurës

Procedurë e hapur

Procedurë e hapur e thjeshtuar

Procedurë e kufizuar

Procedurë konkurruese me negociim

Partneritet për inovacion

Dialog konkurrues

Procedurë me negociim me shpallje
paraprake të njoftimit

Procedurë me negociim pa shpallje
paraprake të njoftimit të kontratës

3. Autoriteti /Enti Kontraktor

Emri i autoritetit/entit kontraktor që administron procesin e prokurimit.

4. Vlera e përlogaritur e prokurimit

Vlera e përlogaritur e kontratës/ Marrëveshjes Kuadër (shuma në shifra dhe fjalë)

5. Objekti i kontratës/Marrëveshjes Kuadër

Përshkrimi i shkurtër i shërbimeve objekt kontrate/marrëveshje kuader.

6. Afati i fundit për paraqitjen e ofertës

Data (viti/muaji/dita)

7. Ankesa që po shqyrtohet:
(emri i Operatorit ekonomik që ka paraqitur ankesë për këtë procedurë prokurimi)

8. Data e Publikimit të Njoftimit të Fituesit

Data (viti/muaji/dita)

Seksioni III. Argumentat mbi ankesën e paraqitur nga Operatori/ët ekonomikë

1. Baza ligjore

(Shkelje/arsyetime ligjore, bazuar në vendime, akte, dokumente, etj.)

2. Deklaratë e hollësishme e argumenteve mbi ankesën e paraqitur

Jepni një deklaratë të hollësishme të fakteve dhe argumenteve që mbështesin argumentimet tuaja. Për çfarëdo arsye, specifikoni datën në të cilën u vutë në dijeni për faktet e lidhura me arsyet e ketyre srgumenteve. Përmendni seksionet përkatëse të Dokumenteve të Tenderit, nëse është e zbatueshme. Përdorni faqe shtesë nëse është e nevojshme.

3. Lista e informacionit konfidencial

Përcaktoni se cili informacion është konfidencial, nëse ka. Shpjegoni pse informacioni është ose një version i dokumenteve përkatëse me heqjen e pjesëve konfidenciale dhe një përmbledhje të përmbajtjes.

Dërgojeni formularin e plotësuar të argumentimeve tuaja, si dhe të gjitha shtojcat e nevojshme dhe kopjet shtesë, në Sistemin e Ankesave Elektronike.

Shënim: Nëse operatorët ekonomikë të interesuar nuk kanë paraqitur argumentat e tyre që kundërshtojnë ankesën, sipas parashikimeve të LPP, nuk mund të ushtrojnë më pas të drejtën e ankimit për vendimin e dhënë lidhur me ankesën për këtë procedurë prokurimi.

Nr. i faksit:

E-mail:

Nënshkrimi dhe vula e Operatorit /eve Ekonomikë

Shtojca 23.*(Shtojcë për tu plotësuar nga autoriteti/enti kontraktor)***Formulari i Njoftimit të Kontratës së Nënshkruar****Seksioni 1 Autoriteti/Enti Kontraktor****1.1 Emri dhe adresa e Autoritetit /Entit Kontraktor**

Emri _____

Adresa _____

Tel/Faks _____

E-mail _____

Ueb-faqe _____

I.2 Lloji i Autoritetit/Entit Kontraktor:

Institucion qendror

Institucion i pavarur

Njësia e Qeverisjes Vendore

Të tjera

1.3 Procedura e prokurimit për lidhjen e kësaj kontrate është zhvilluar nga:

Autoritet/ent kontraktor që prokuron për nevoja të veta

Organ Qendror blerës

Ofruesi Shërbimit
Publik Privat

I deleguar

Të tjera

Seksioni 2. Objekti i Kontratës

2.1 Numri i referencës së procedurës / Lotit

2.2 Lloji i "Kontratave Publike për furnizim"

Blerje	Qira	Blerje me këste	Një kombinim i tyre
<input type="checkbox"/>	<input type="checkbox"/>	<input type="checkbox"/>	<input type="checkbox"/>

2. Kontratë në bazë të Marrëveshjes Kuadër

Po Jo

Nëse Po, lloji i Marrëveshjes Kuadër

Me një Operator Ekonomik

Me disa operatorë ekonomik

Të gjitha kushtet janë të vendosura Po Jo

2.4 Përshkrimi i shkurtër i kontratës

2. Fondi limit _____

3. Burimi i financimit _____

4. Objekti i Kontratës _____

2.5 Kohëzgjatja e Kontratës ose afati i përfundimit:

Kohëzgjatja në muaj ose ditë

ose

Duke nisur dhe përfunduar në

2.6 Ndarja në LOTE:

Po Jo

Nëse po, numri i LOTEVE:

2.7 Kontrata me nënkontraktim:

Po Jo

Seksioni 3. Procedura

3.1 Lloji i procedurës: E hapur

3.2 Kriteret e përzgjedhjes së fituesit:

A) oferta ekonomikisht më e favorshme bazuar në kosto

Sipas rëndësisë: Çmimi pikët

etj. pikë

ose

B) oferta ekonomikisht më e favorshme bazuar në çmim

3.3 Numri i ofertave të paraqitura:

Numri i ofertave të rregullta:

3.4. Gjatë procesit të prokurimit në fushën e Teknologjisë së Informacionit dhe Komunikimit (TIK) janë përdorur standardet e përgatitura nga Agjencia Kombëtare e Shoqërisë së Informacionit:

Po Jo

3.5. Gjatë procesit të prokurimit në fushën e Teknologjisë së Informacionit dhe Komunikimit (TIK), kur standardet nuk janë të zbatueshme, aprovimi paraprak merret nga Agjencia Kombëtare e Shoqërisë së Informacionit.

Po Jo

Seksioni 4 Informacion rreth Kontratës

4.1 Numri i kontratës: _____ Data e kontratës

4.2 Emri dhe adresa e Kontraktorit

Emri _____
 Adresa _____
 Nipti _____
 Tel/Faks _____
 E-mail _____
 Ueb-faqe _____

4.2.1 Emri dhe adresa e nënkontraktorit

Emri _____
 Adresa _____
 Nipti _____
 Tel/Faks _____
 E-mail _____
 Ueb-faqe _____

4.3 Vlera totale përfundimtare e Kontratës (përfshirë shumë, opsione dhe nënkontraktime):

Vlera _____ Monedha _____
(pa TVSH)

Vlera _____ Monedha _____
(me TVSH)

4.3.1 Vlera totale e nënkontraktimit: _____

Vlera _____ Monedha _____
(pa TVSH)

Vlera _____ Monedha _____
(me TVSH)

4.4 Informacion Shtesë

Data e dorëzimit të këtij njoftimi □□/□□/□□□□

Shtojca 24.

[Shtojcë për tu plotësuar nga Autoriteti/Enti Kontraktor për publikim në Buletinin e Njoftimeve Publike]

Formulari i Njoftimit të Kontratës së Nënshkruar

1. Emri dhe adresa e Autoritetit /Enti Kontraktor

Emri _____
 Adresa _____
 Tel/Faks _____
 E-mail _____
 Ueb-faqe _____

2. Lloji i procedurës: _____

3. Objekti i kontratës _____

4. Numri i referencës së procedurës / Lotit _____

5. Fondi Limit _____

6. Data e Publikimit në SPE të Njoftimit të Fituesit në përfundim të afateve të ankimit _____:

¹⁰Data e Publikimit në Buletinin e Njoftimeve Publike të Njoftimit të Fituesit në përfundim të afateve të ankimit [Data] (Numri)

7. Vlera totale përfundimtare e kontratës (përfshirë Lotet, opsionet dhe nënkontraktimin):

Vlera _____
 (me TVSH) Monedha _____

8. Emri dhe adresa e Kontraktorit

Emri _____
 Adresa _____
 Numri i NIPT-it _____

OE/BOE me nënkontraktor

¹⁰ Në rastin e procedurave të prokurimit që zhvillohen në rrugë shkresore, plotësohet vetëm data e publikimit të këtij njoftimi në BNJP

PO **JO**

Nëse po, të jepen dhënat _____

(Emrat e nënkontraktorëve, Nipt-et, % e nënkontraktimit)

Vlera e nënkontraktimit _____ me TVSH Monedha _____

8. Data e nënshkrimit të kontratës

Shtojca 25.*(Shtojcë për t'u plotësuar nga Autoriteti/Enti Kontraktor)***FORMULARI I ANULIMIT TË PROCEDURËS SË PROKURIMIT, NË PËRFUNDIM TË AFATEVE TË ANKIMIMIT****1. Emri dhe adresa e Autoritetit/Entit Kontraktor**

Emri _____
 Adresa _____
 Tel/Faks _____
 E-mail _____
 Ueb-faqe _____

2. Lloji i procedurës: Hapur**3. Numri i Referencës së procedurës/lotit:****4. Objekti i Kontratës** _____**5. Fondi Limit** _____**6. Arsyet e Anulimit:**

- në procedurat me faza nuk është dorëzuar asnjë kërkesë e përshtatshme;
 në procedurat me një fazë nuk është dorëzuar asnjë ofertë e përshtatshme;
 konstaton se dokumentet e tenderit përmbajnë gabime ose mangësi të rëndësishme;
 për shkak të rrethanave të paparashikueshme dhe objektive, nevojat ose aftësia paguese e autoritetit ose entit kontraktor kanë ndryshuar;
 kur Komisioni i Prokurimit Publik vendos anulimin sipas parashikimeve në LPP;
 kur titullari i autoritetit kontraktor vendos anulimin sipas parashikimeve në nenin 19/4 të LPP.

7. Data e publikimit në SPE të Njoftimit të anulimit nga i cili nisin afatet e ankimit: _____

¹¹Data e Publikimit në Buletin e Njoftimeve Publike të Njoftimit të Anullimit nga i cili nisin afatet e ankimit [Nr] [datë]

8. Ankesa pas Njoftimit të Anulimit, nga i cili nisin afatet e ankimit

PO JO

¹¹ Në rastin e procedurave të prokurimit që zhvillohen në rrugë shkresore, plotësohet vetëm data e publikimit të këtij njoftimi në BNJP

Nëse Po (Nr. __ Datë __ i vendimit përfundimtar për shqyrtimin e ankesës, të dhënë nga Komisioni i Prokurimit Publik)

Në përfundim të afatit për paraqitjen e ankesave _____/shqyrtimit të ankesave dhe vendimit të marrë lidhur me to, procedura e prokurimit me objekt “ _____”, anulohet.

Data e dorëzimit të këtij njoftimi

Titullari i Autoritetit/Entit Kontraktor