

GJENDJA EKZISTUESE

NJESIA ADMINISTRATIVE DRENOVE, FSHATI MBORJE, RRUGA: "YKE MUSLLI", BASHKIA KORÇË

A-01



 <b>Investitor / Kontraktor:</b> BASHKIA KORÇË Adresa: Lagjia 12. Blv. "Shen Gjergj" nr 12	
<b>Objekti:</b> <b>RIKONSTRUKSION RRUGE</b> <b>Nj. Adm Drenove, Fshati Mborje</b>	
Rruga: "YKE MUSLLI"	
Vendodhja e projektit: <b>Fshati MBORJE, BASHKIA KORÇË</b>	
Grupi teknik i projektimit:	Firma:
Urbanist (Drejtori D.P.K.ZH.T): Zhaneta LUBONJA	
Inxhinier Gjeodet: Ermal GJERMANI	
Inxhinier Gjeodet: Esmerald MUÇOLLARI	
Emërtimi i fletës: <b>GJENDJA EKZISTUESE</b>	
Faza e projektit: <b>Projekt Zbatimi</b>	Numri i fletës: <b>A-01</b>
Shkalla: A3/ 1:1000	
Data: ___/___/2019	

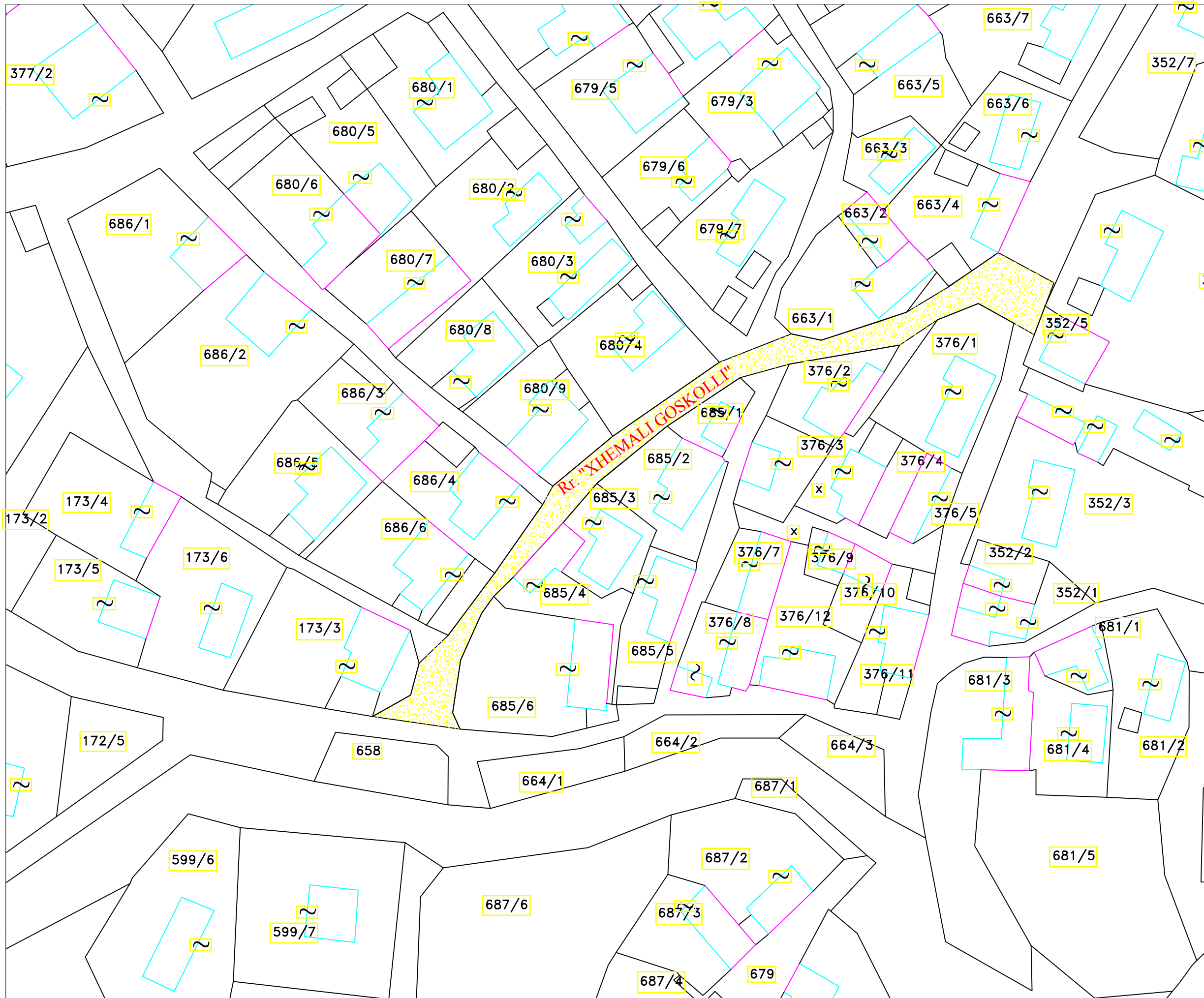

 Investitor / Kontraktor: <b>BASHKIA KORÇE</b> Adresa: Lagja 12, Biv. "Shen Gjergj" nr 12	
Objekti: <b>RIKONSTRUKSION RRUGE</b> <b>Nj. Adm Drenove, Fshati Mborje</b> Rruga: "XHEMALI GOSKOLLI"	
Vendodhja e projektit: <b>Fshati MBORJE, BASHKIA KORÇE</b>	
Grupi teknik i projektimit:	Firma:
Urbanist (Drejtori D.P.K.ZH.T): <b>Zhaneta LUBONJA</b> Inxhinier Gjeodet: <b>Ermal GJERMANI</b> Inxhinier Gjeodet: <b>Esmerald MUÇOLLARI</b>	
Emërtimi i fletës: <b>GJENDJA EKZISTUESE</b>	
Faza e projektit: <b>Projekt Zbatimi</b>	Numri i fletës: <b>A-02</b>
Shkalla: A3/ 1:1000 Data: ___/___/2019	

PLANIMETRI  
NJESIA ADMINISTRATIVE DRENOVE, FSHATI MBORJE, RRUGA: "YKE MUSLLI", BASHKIA KORÇE

A-03

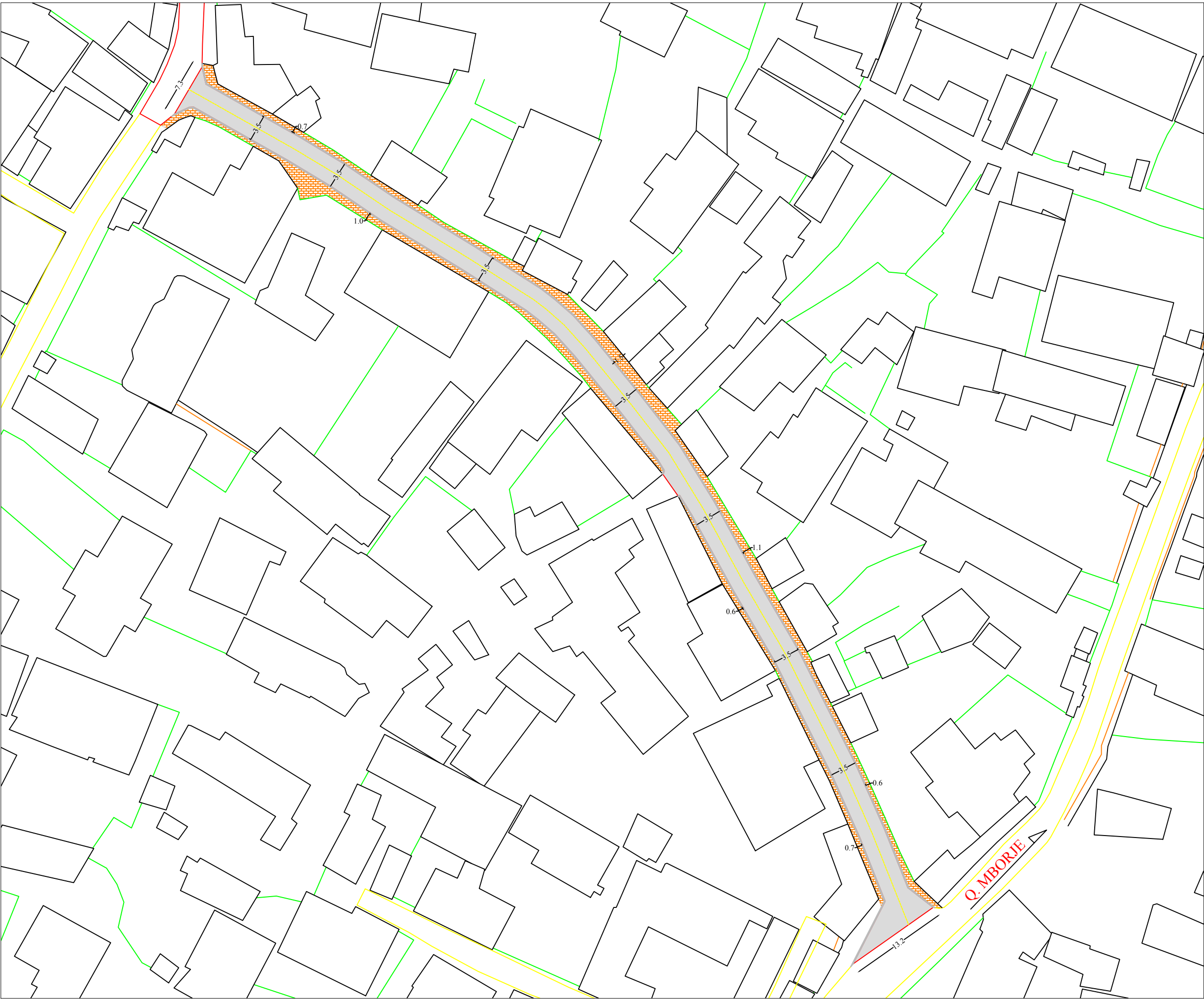

 <b>Investitor / Kontraktor:</b> BASHKIA KORÇE Adresa: Lagja 12. Blv. "Shen Gjergj" nr 12	
Objekti: <b>RIKONSTRUKSION RRUGE Nj. Adm Drenove, Fshati Mborje</b>	
Rruga: "YKE MUSLLI"	
Vendodhja e projektit: <b>Fshati MBORJE, BASHKIA KORÇE</b>	
Grupi teknik i projektimit:	Firma:
Urbanist (Drejtori D.P.K.ZH.T): <b>Zhaneta LUBONJA</b>	
Inxhinier Gjeodet: <b>Ermal GJERMANI</b>	
Inxhinier Gjeodet: <b>Esmerald MUÇOLLARI</b>	
Emërtimi i fletës: <b>PLANIMETRI</b>	
Faza e projektit: <b>Projekt Zbatimi</b>	Numri i fletës: <b>A-03</b>
Shkalla: A3/ 1:500	
Data: __/__/2019	



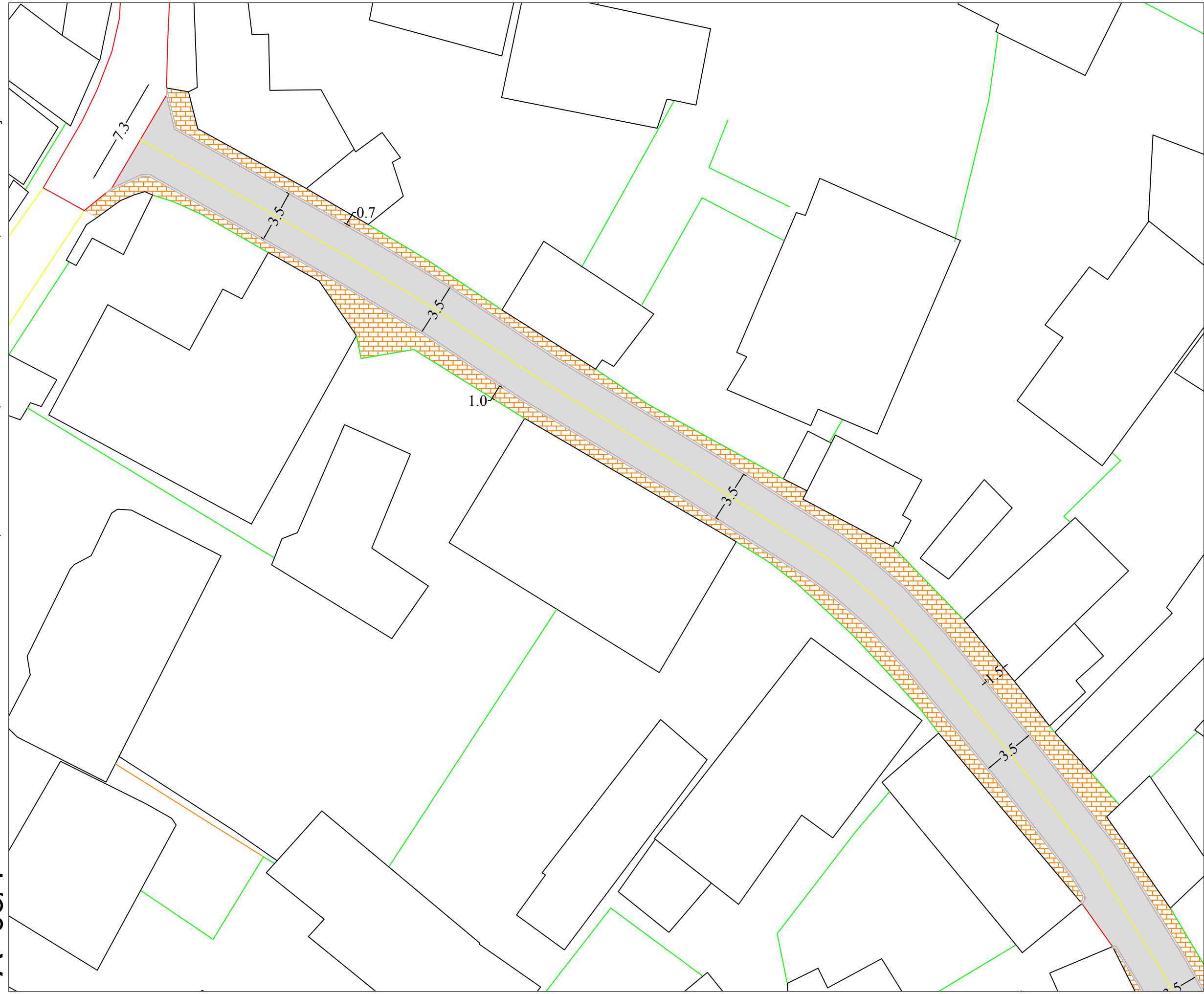



 <b>Investitor / Kontraktor:</b> <b>BASHKIA KORÇE</b> Adresa: Lagja 12. Blv. "Shen Gjergj" nr 12
<b>Objekti:</b> <b>RIKONSTRUKSION RRUGE</b> <b>Nj. Adm Drenove, Fshati Mborje</b>
Rruga: "YKE MUSLLI"
Vendodhja e projektit: <b>Fshati MBORJE, BASHKIA KORÇE</b>
Grupi teknik i projektimit: Firma:
Urbanist (Drejtori D.P.K.ZH.T): <b>Zhaneta LUBONJA</b>
Inxhinier Gjeodet: <b>Ermal GJERMANI</b>
Inxhinier Gjeodet: <b>Esmerald MUÇOLLARI</b>
Emërtimi i fletës: <b>PLANIMETRI</b>
Faza e projektit: <b>Projekt Zbatimi</b>
Numri i fletës: <b>A-03/1</b>
Shkalla: A3/ 1:250
Data: ___/___/2019

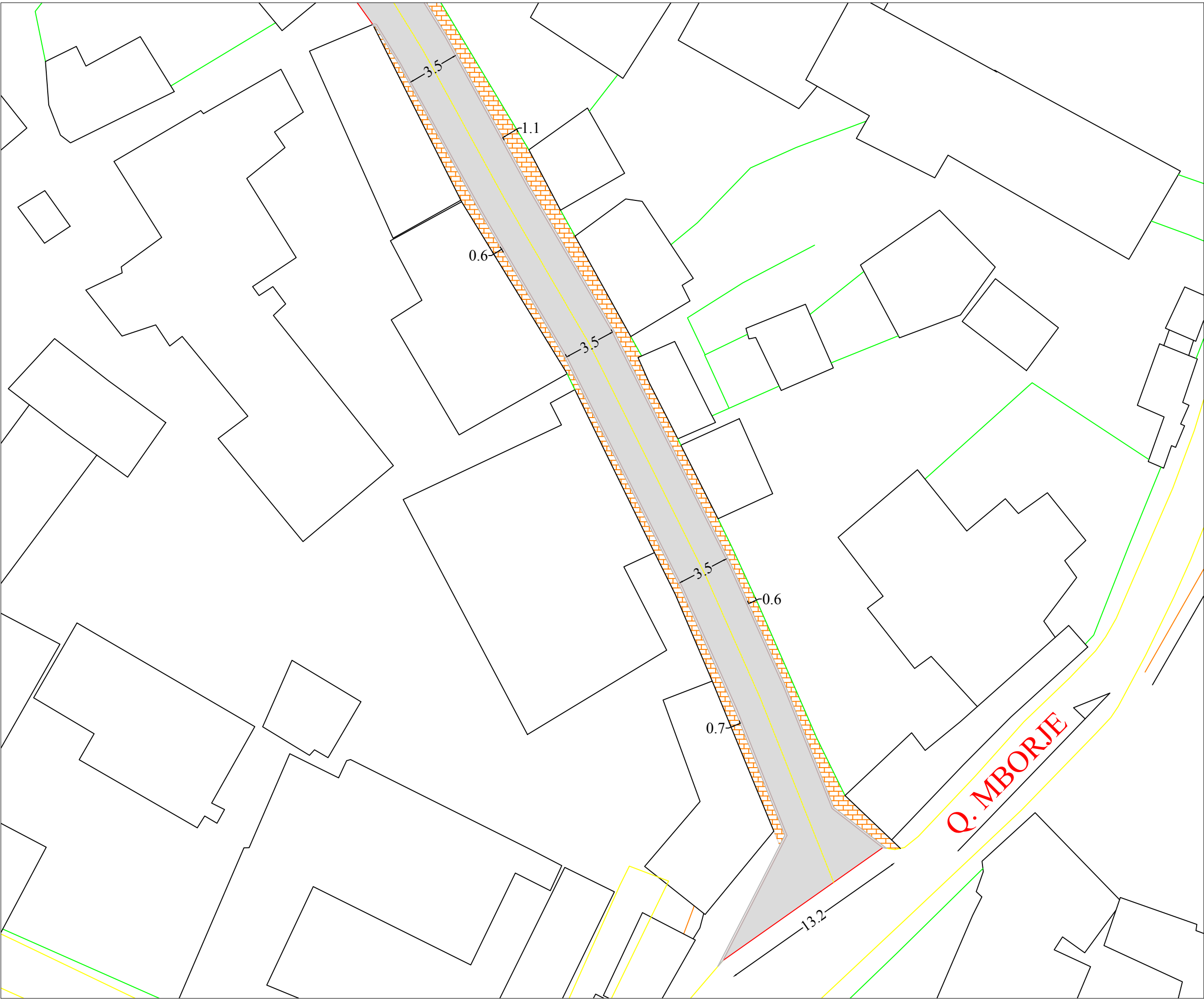

PLANIMETRI  
NJESIA ADMINISTRATIVE DRENOVE, FSHATI MBORJE, RRUGA: "YKE MUSLLI", BASHKIA KORÇE  
A- 03/2



 <b>Investitor / Kontraktor:</b> BASHKIA KORÇE Adresa: Lagja 12. Blv. "Shen Gjergj" nr 12	
<b>Objekti:</b> RIKONSTRUKSION RRUGE Nj. Adm Drenove, Fshati Mborje	
Rruga: "YKE MUSLLI"	
Vendodhja e projektit: Fshati MBORJE, BASHKIA KORÇE	
Grupi teknik i projektimit:	Firma:
Urbanist (Drejtori D.P.K.ZH.T): Zhaneta LUBONJA	
Inxhinier Gjeodet: Ermal GJERMANI	
Inxhinier Gjeodet: Esmerald MUÇOLLARI	
Emërtimi i fletës:  PLANIMETRI	
Faza e projektit: Projekt Zbatimi	Numri i fletës:  <b>A-03/2</b>
Shkalla: A3/ 1:250	
Data: __/__/2019	

PLANIMETRI

NJESIA ADMINISTRATIVE DRENOVE, FSHATI MBORJE, RRUGA: "XHEMALI GOSKOLLI", BASHKIA KORÇE

A-04

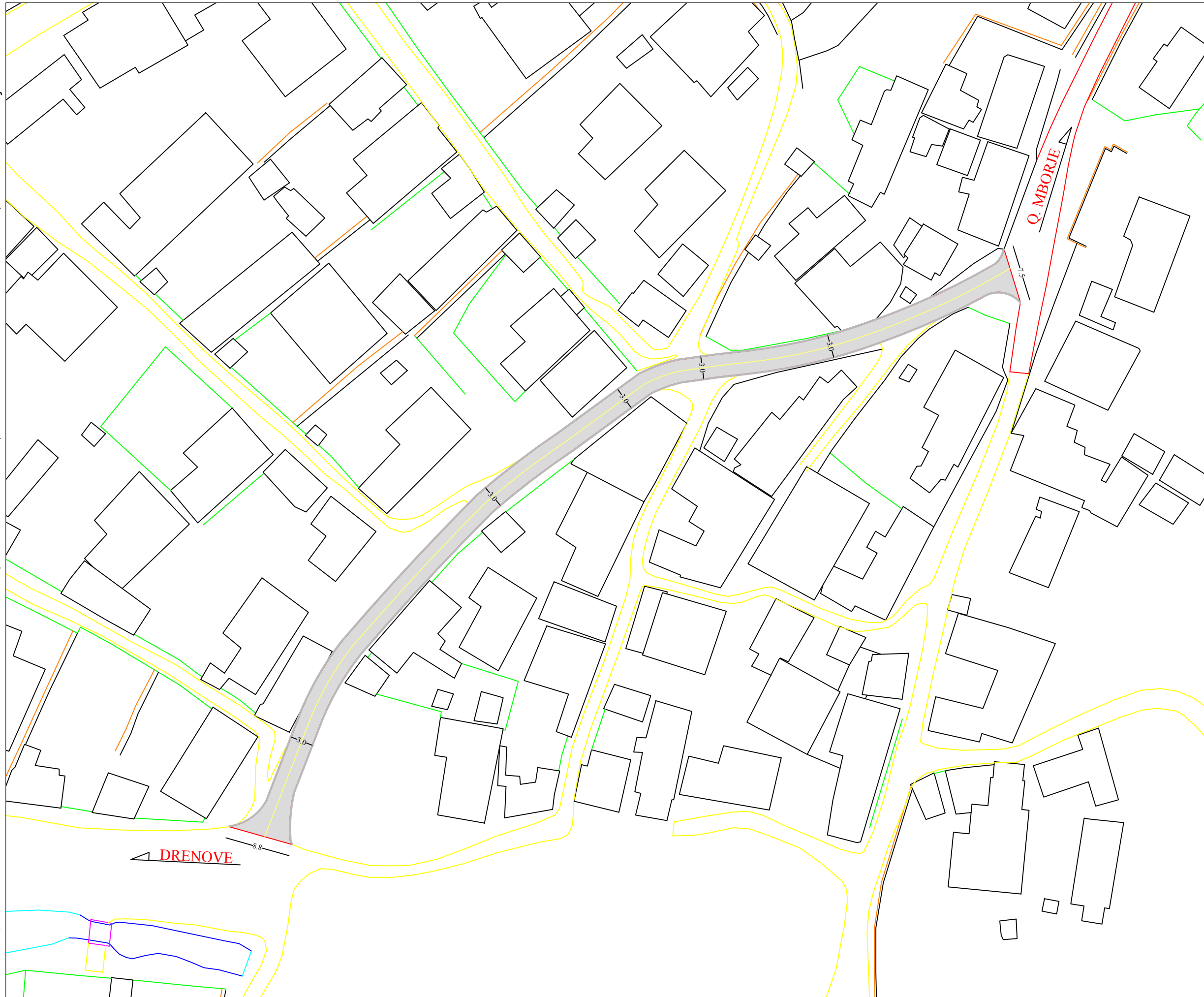



Investitor / Kontraktor: <b>BASHKIA KORÇE</b> Adresa: Lagjja 12. Blv. "Shen Gjergj" nr 12	
Objekti: <b>RIKONSTRUKSION RRUGE</b> <b>Nj. Adm Drenove, Fshati Mborje</b>	
Rruga: "XHEMALI GOSKOLLI"	
Vendodhja e projektit: <b>Fshati MBORJE, BASHKIA KORÇE</b>	
Grupi teknik i projektimit:	Firma:
Urbanist (Drejtori D.P.K.ZH.T): <b>Zhaneta LUBONJA</b>	
Inxhinier Gjeodet: <b>Ermal GJERMANI</b>	
Inxhinier Gjeode: <b>Esmerald MUÇOLLARI</b>	
Emërtimi i fletës: <p style="text-align: center;"><b>PLANIMETRI</b></p>	
Faza e projektit: <b>Projekt Zbatimi</b>	Numri i fletës: <b>A-04</b>
Shkalla: A3/ 1:500	
Data: __/__/2019	

PLANIMETRI

NJESIA ADMINISTRATIVE DRENOVE, FSHATI MBORJE, RRUGA: "XHEMALI GOSKOLLI", BASHKIA KORÇE

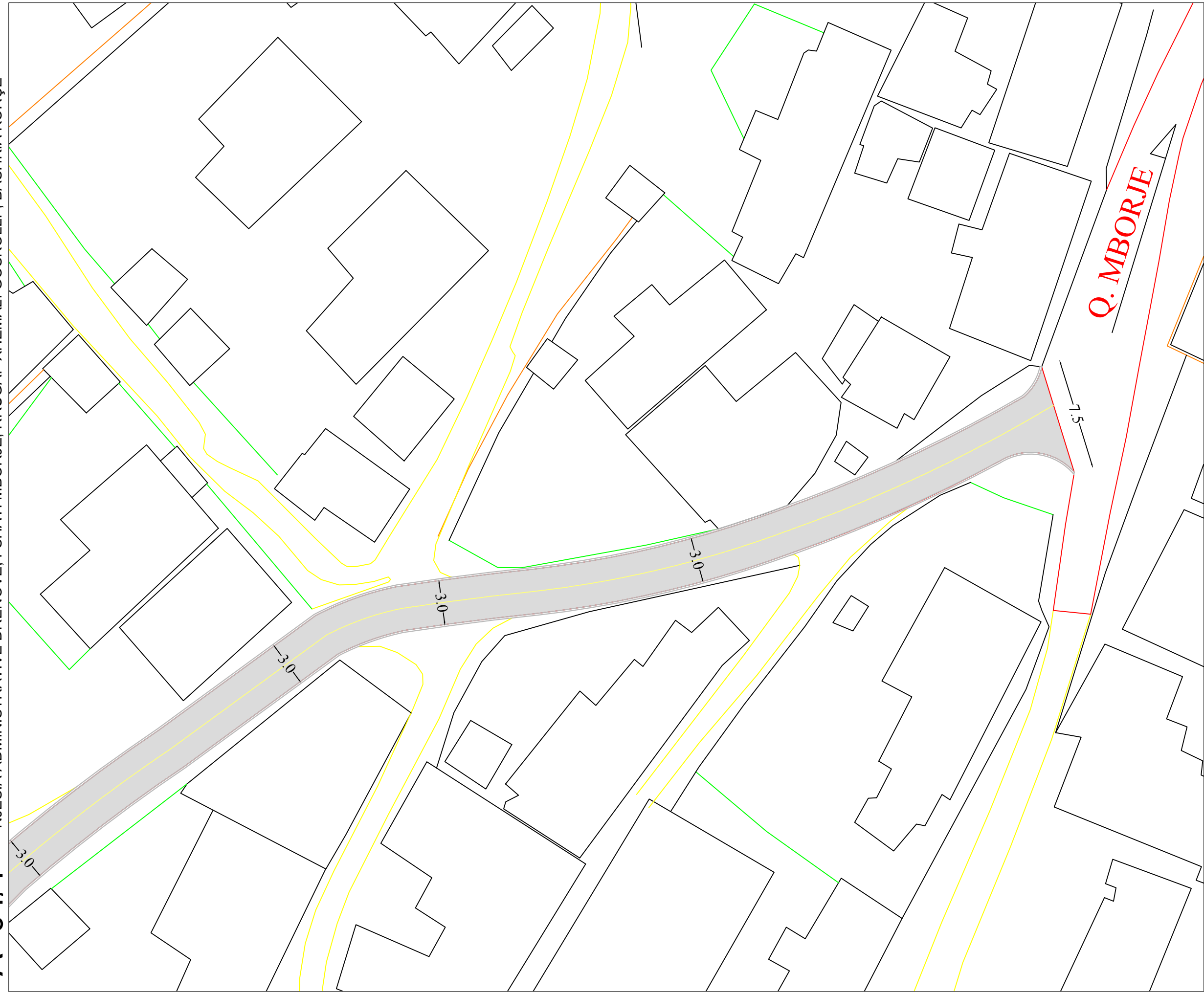
A- 04/1



 <b>Investitor / Kontraktor:</b> BASHKIA KORÇE Adresa: Lagja 12. Blv. "Shen Gjergj" nr 12	
<b>Objekti:</b> <b>RIKONSTRUKSION RRUGE</b> <b>Nj. Adm Drenove, Fshati Mborje</b>	
Rruga: "XHEMALI GOSKOLLI"	
Vendodhja e projektit: <b>Fshati MBORJE, BASHKIA KORÇE</b>	
Grupi teknik i projektimit:	Firma:
Urbanist (Drejtori D.P.K.ZH.T): <b>Zhaneta LUBONJA</b>	
Inxhinier Gjeodet: <b>Ermal GJERMANI</b>	
Inxhinier Gjeodet: <b>Esmerald MUÇOLLARI</b>	
Emërtimi i fletës: <b>PLANIMETRI</b>	
Faza e projektit: <b>Projekt Zbatimi</b>	Numri i fletës: <b>A-04/1</b>
Shkalla: A3/ 1:250	
Data: ___/___/2019	



PLANIMETRI

NJESIA ADMINISTRATIVE DRENOVE, FSHATI MBORJE, RRUGA: "XHEMALI GOSKOLLI", BASHKIA KORÇE

A- 04/2

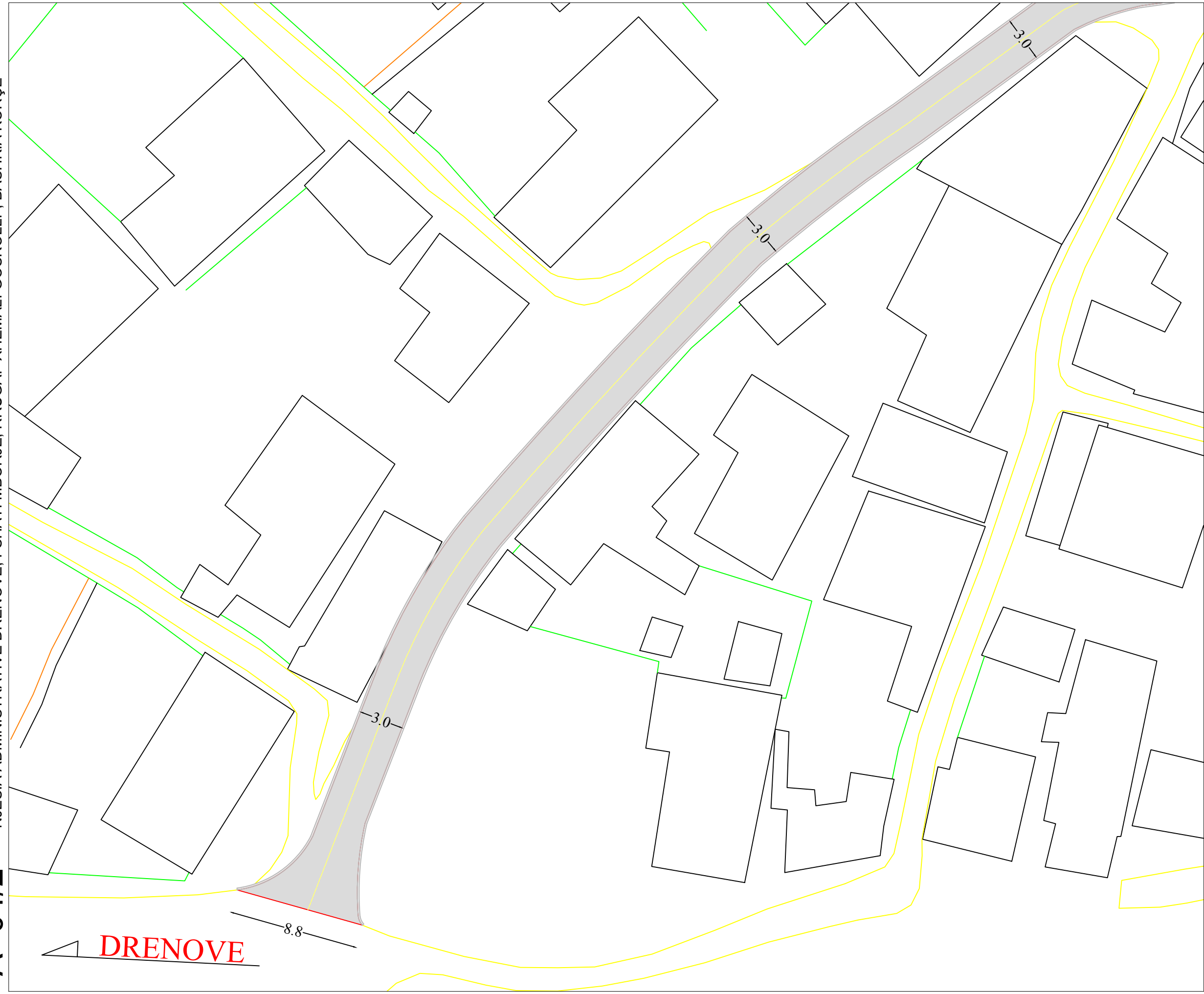

Investitor / Kontraktor:  
**BASHKIA KORÇE**  
Adresa: Lagjia 12. Blv. "Shen Gjergj" nr 12

Objekti:  
**RIKONSTRUKSION RRUGE  
Nj. Adm Drenove, Fshati Mborje**

Rruga: "XHEMALI GOSKOLLI"

Vendodhja e projektit:  
**Fshati MBORJE, BASHKIA KORÇE**

Grupi teknik i projektimit: Firma:

Urbanist (Drejtori D.P.K.ZH.T):  
**Zhaneta LUBONJA**

Inxhinier Gjeodet:  
**Ermal GJERMANI**

Inxhinier Gjeodet:  
**Esmerald MUÇOLLARI**

Emërtimi i fletës:  
**PLANIMETRI**

Faza e projektit:  
**Projekt Zbatimi**

Shkalla:  
A3/ 1:250

Numri i fletës:  
**A-04/2**

Data: \_\_/\_\_/2019

**ME TROTUAR ME PLLAKA NE TE DYJA ANET DHE ME BORDURE TE PARAPERGATITUR**

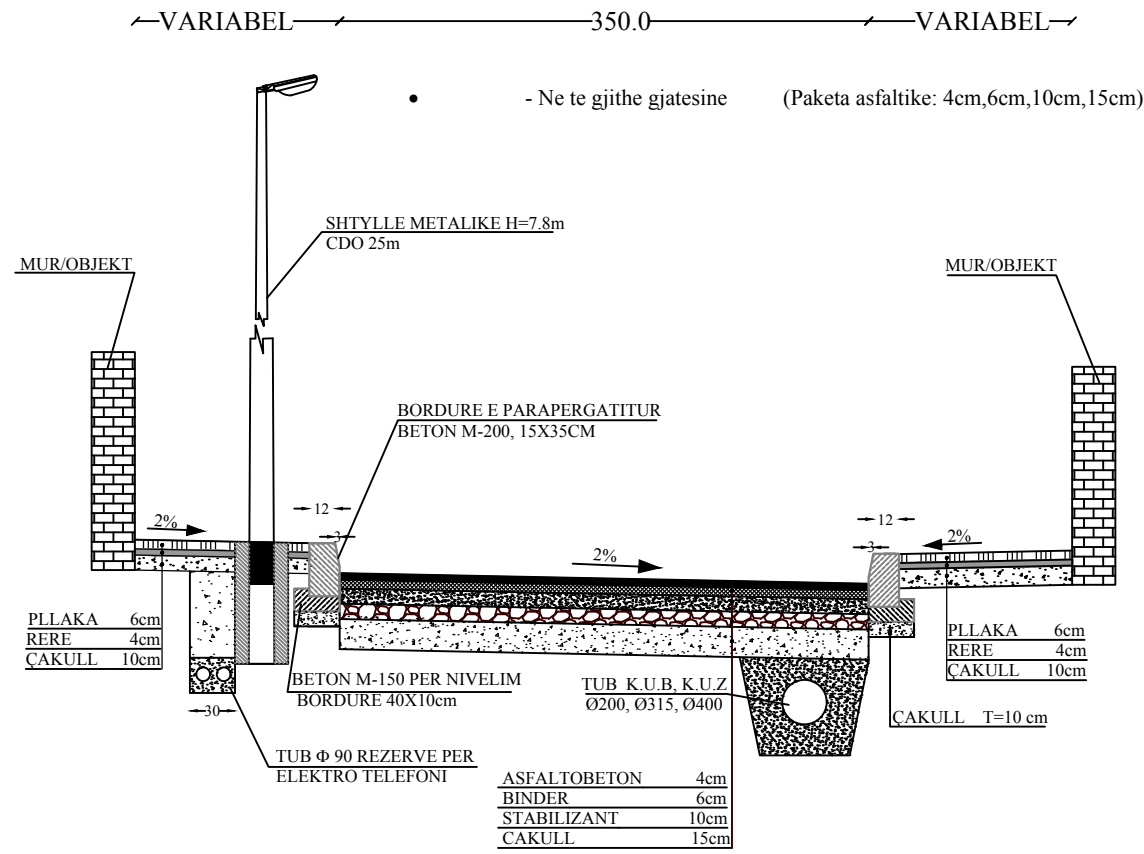

**ME SHITRESE BETONI DHE BORDURA MONOLITE BETONI**

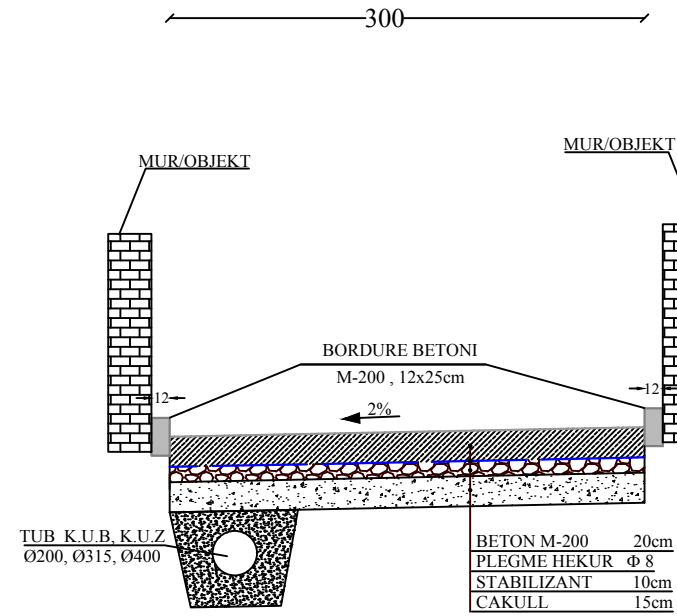

**Investitor / Kontraktor:**  
BASHKIA KORÇË  
Adresa: Lagja 12. Blv. "Shen Gjergj" nr 12

Objekti:  
**RIKONSTRUKSION RRUGE**  
Nj. Adm Drenove, Fshati Mborje

Rruga: "YKE MUSLLI" dhe "XHEMALI GOSKOLLI"

Vendodhja e projektit:  
**Fshati MBORJE, BASHKIA KORÇË**

Grupi teknik i projektimit: Firma:

Urbanist (Drejtori D.P.K.ZH.T):  
Zhaneta LUBONJA

Inxhinier Gjeodet:  
Ermal GJERMANI

Inxhinier Gjeodet:  
Esmerald MUÇOLLARI

Emërtimi i fletës:  
**PROFIL TERTHOR TIP**

Faza e projektit:  
Projekt Zbatimi Numri i fletës:

Shkalla:  
A3/ 1:500 **A-05**

Data: \_\_\_/\_\_\_/2019

A-04 PLANIMETRI NJESIA ADMINISTRATIVE BULGAREC, FSHATI BIRANJ, RRUGA: "BAJAMET", BASHKIA KORÇE

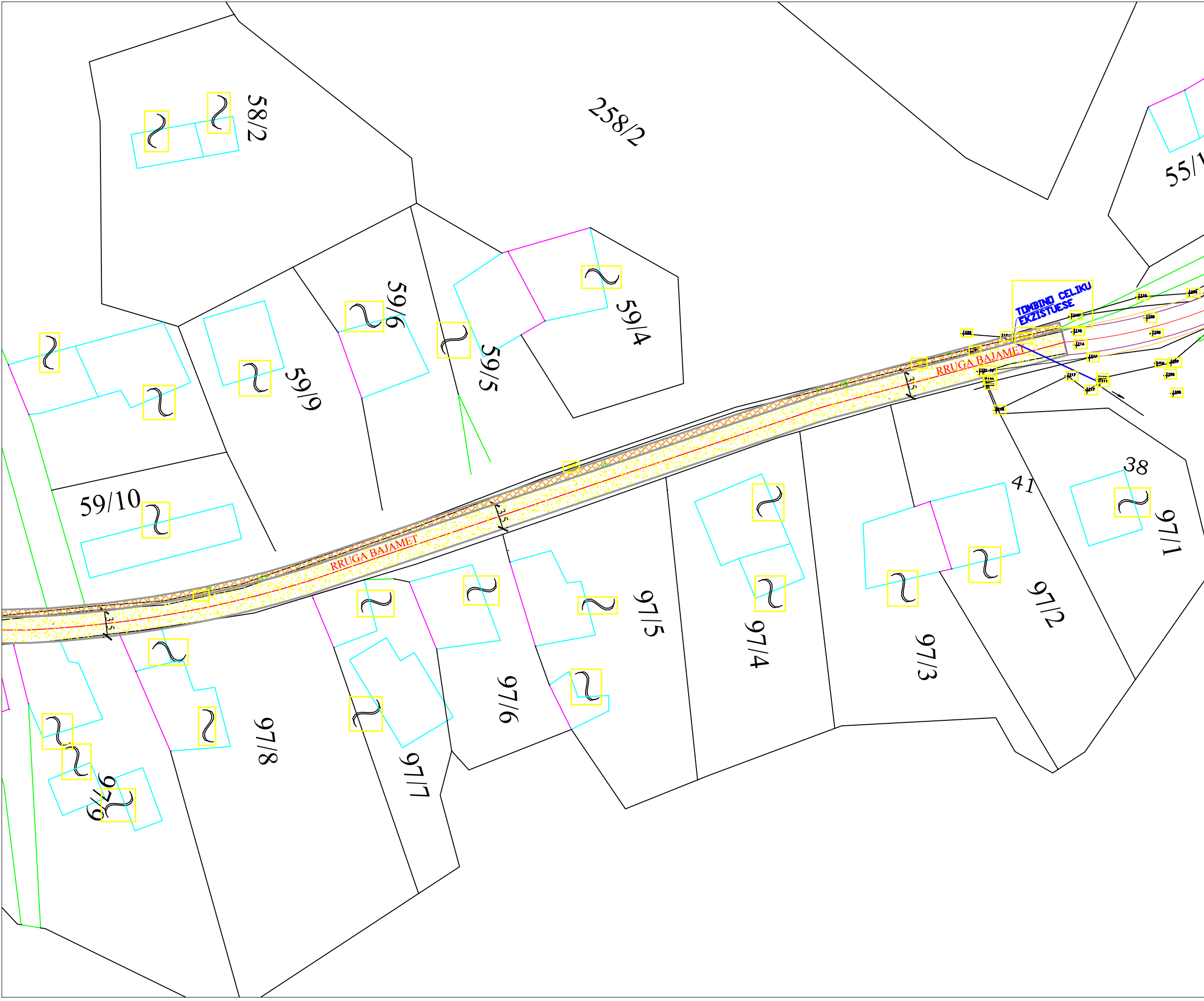



 <b>Investitor / Kontraktor:</b> BASHKIA KORÇE Adresa: Lagjia 12, Blv. "Shen Gjergj" nr 12	
<b>Objekti:</b> <b>RIKONSTRUKSION RRUGE</b> <b>Nj. Adm Bulgarec, Fshati Biranj</b> Rruga: "BAJAMET"	
Vendodhja e projektit: <b>Fshati BIRANJ, BASHKIA KORÇE</b>	
Grupi teknik i projektimit:	Firma:
Urbanist (Drejtori D.P.K.ZH.T.): <b>Zhaneta LUBONJA</b>	
Inxhinier Gjeodet: <b>Ermal GJERMANI</b>	
Inxhinier Gjeodet: <b>Esmerald MUÇOLLARI</b>	
Emërtimi i fletës: <b>PLANIMETRI</b>	
Faza e projektit: <b>Projekt Zbatimi</b>	Numri i fletës: <b>A-04</b>
Shkalla: A3/ 1:500	
Data: ___/___/2019	

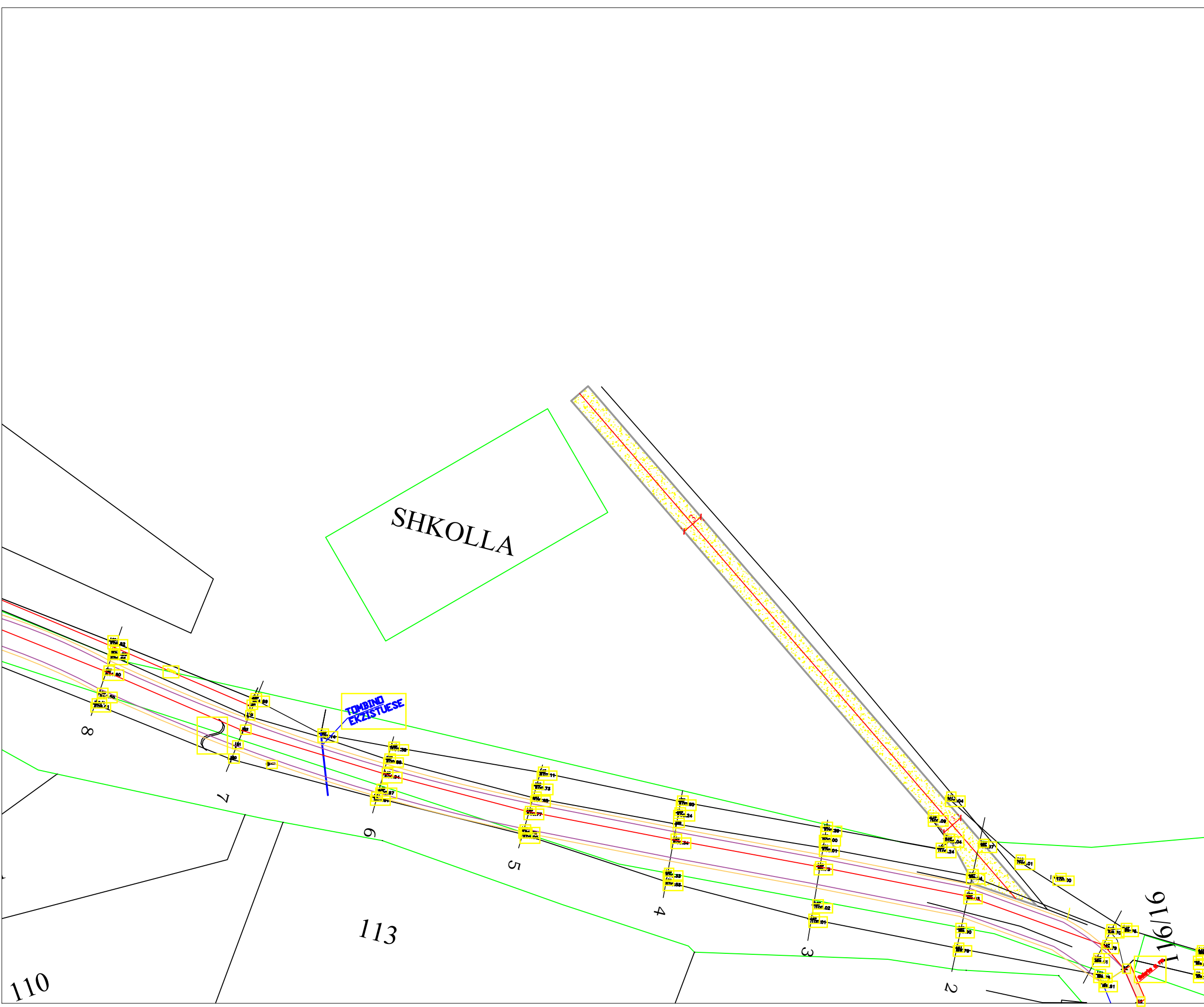

PLANIMETRI  
NJESIA ADMINISTRATIVE BULGAREC, FSHATI BIRANJ, RRUGA: "BAJAMET", BASHKIA KORÇË

A-05



 Investitor / Kontraktor: <b>BASHKIA KORÇË</b> Adresa: Lagjia 12, Blv. "Shen Gjergj" nr 12	
Objekti: <b>RIKONSTRUKSION RRUGE</b> <b>Nj. Adm Bulgarec, Fshati Biranj</b> Rruga: "BAJAMET"(SHKOLLA)	
Vendodhja e projektit: <b>Fshati BIRANJ, BASHKIA KORÇË</b>	
Grupi teknik i projektimit:	Firma:
Urbanist (Drejtori D.P.K.ZH.T): <b>Zhaneta LUBONJA</b>	
Inxhinier Gjeodet: <b>Ermal GJERMANI</b>	
Inxhinier Gjeodet: <b>Esmerald MUÇOLLARI</b>	
Emërtimi i fletës: <b>PLANIMETRI</b>	
Faza e projektit: <b>Projekt Zbatimi</b>	Numri i fletës: <b>A-05</b>
Shkalla: A3/ 1:500	
Data: ___/___/2019	

PLANIMETRIA E KANALIZIMEVE  
 NJESIA ADMINISTRATIVE BULGAREC, FSHATI BIRANJ, RRUGA: "BAJAMET", BASHKIA KORÇË

A-03

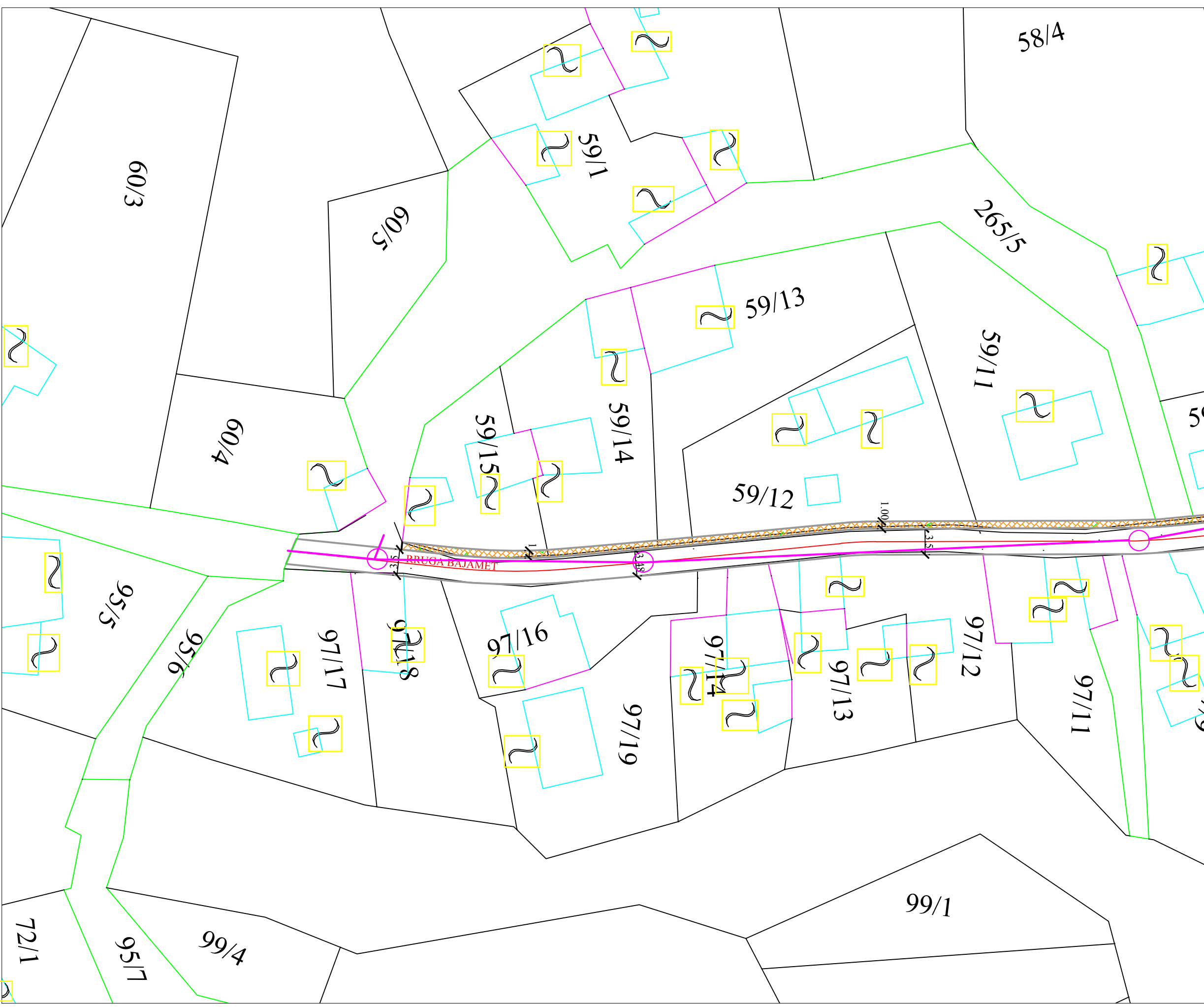

Investitor / Kontraktor:  
**BASHKIA KORÇË**  
 Adresa: Lagjia 12, Blv. "Shen Gjergj" nr 12

Objekti:  
**RIKONSTRUKSION RRUGE**  
**Nj. Adm Bulgarec, Fshati Biranaj**  
 Rruga: "BAJAMET"

Vendodhja e projektit:  
**Fshati BIRANJ, BASHKIA KORÇË**

Grupi teknik i projektimit: Firma:  
 Urbanist (Drejtori D.P.K.ZH.T.):  
**Zhaneta LUBONJA**

U.K.K.O

Emërtimi i fletës:  
**PLANIMETRI E KANALIZIMEVE**

Faza e projektit:  
**Projekt Zbatimi** Numri i fletës:  
**K-03**  
 Shkalla:  
 A3/ 1:500  
 Data: \_\_\_/\_\_\_/2019

**A-04**  
 PLANIMETRIA E KANALIZIMIT  
 NJESIA ADMINISTRATIVE BULGAREC, FSHATI BIRANJ, RRUGA: "BAJAMET", BASHKIA KORÇË



Investitor / Kontraktor: <b>BASHKIA KORÇË</b> Adresa: Lagjia 12, Blv. "Shen Gjergj" nr 12	
Objekti: <b>RIKONSTRUKSION RRUGE</b> <b>Nj. Adm Bulgarec, Fshati Biranj</b> Rruga: "BAJAMET"	
Vendodhja e projektit: <b>Fshati BIRANJ, BASHKIA KORÇË</b>	
Grupi teknik i projektimit:	Firma:
Urbanist (Drejtori D.P.K.ZH.T.): <b>Zhaneta LUBONJA</b>	
U.K.K.O	
Emërtimi i fletës: <b>PLANIMETRIA E KANALIZIMIT</b>	
Faza e projektit: <b>Projekt Zbatimi</b>	Numri i fletës: <b>K-04</b>
Shkalla: A3/ 1:500	
Data: ___/___/2019	



PLANIMETRI  
NJESIA ADMINISTRATIVE BULGAREC, FSHATI BIRANJ, RRUGA: "BAJAMET", BASHKIA KORÇË

A-03

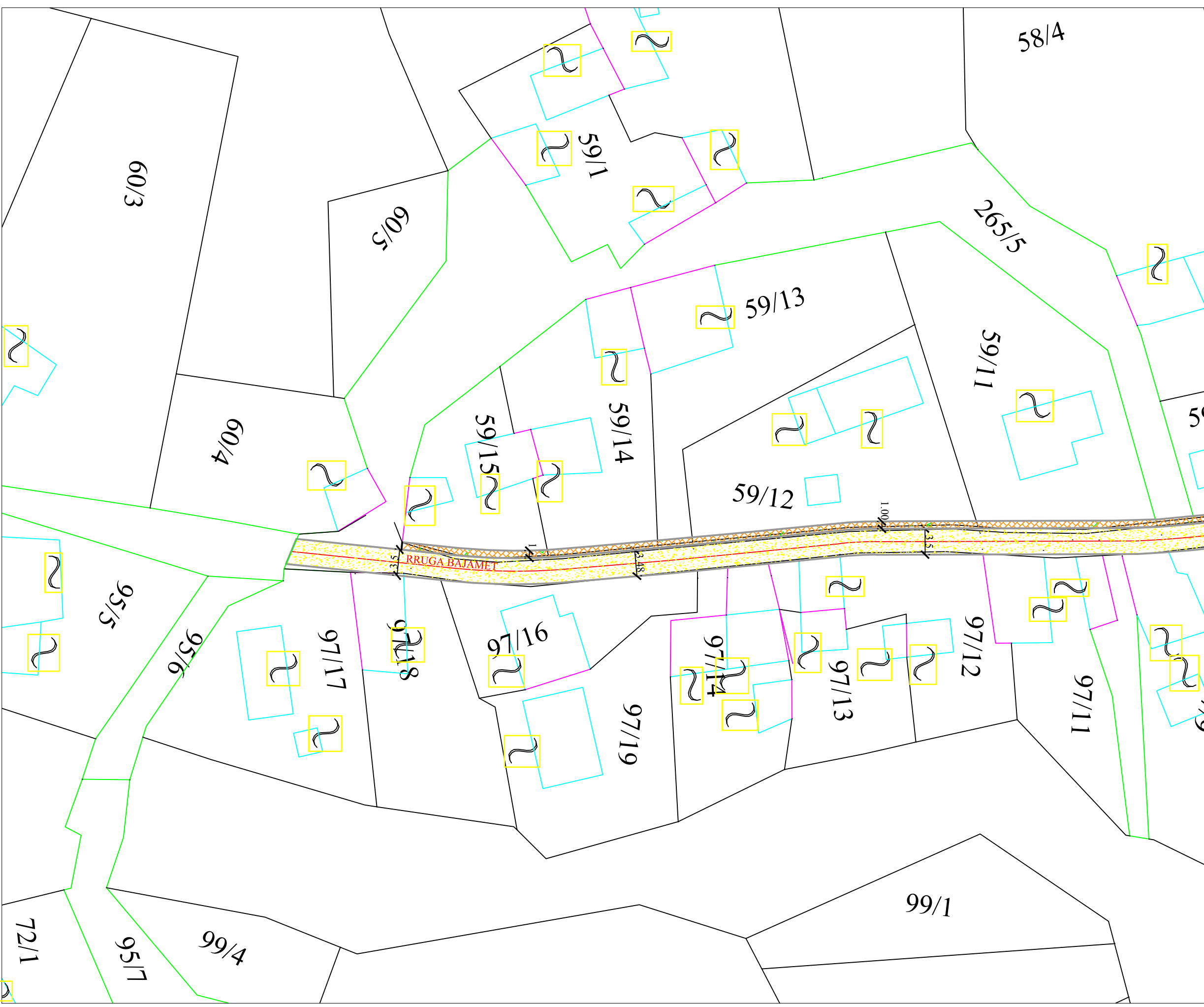

Investitor / Kontraktor:  
**BASHKIA KORÇË**  
Adresa: Lagjia 12, Blv. "Shen Gjergj" nr 12

Objekti:  
**RIKONSTRUKSION RRUGE**  
**Nj. Adm Bulgarec, Fshati Biranj**  
Rruga: "BAJAMET"

Vendodhja e projektit:  
**Fshati BIRANJ, BASHKIA KORÇË**

Grupi teknik i projektimit: Firma:  
Urbanist (Drejtori D.P.K.ZH.T.):  
**Zhaneta LUBONJA**  
Inxhinier Gjeodet:  
**Ermal GJERMANI**  
Inxhinier Gjeodet:  
**Esmerald MUÇOLLARI**

Emërtimi i fletës:  
**PLANIMETRI**

Faza e projektit:  
**Projekt Zbatimi** Numri i fletës:  
**A-03**  
Shkalla:  
A3/ 1:500  
Data: \_\_\_/\_\_\_/2019

## PROFIL TERTHOR TIP RRUGA BAJAMET BIRANJ

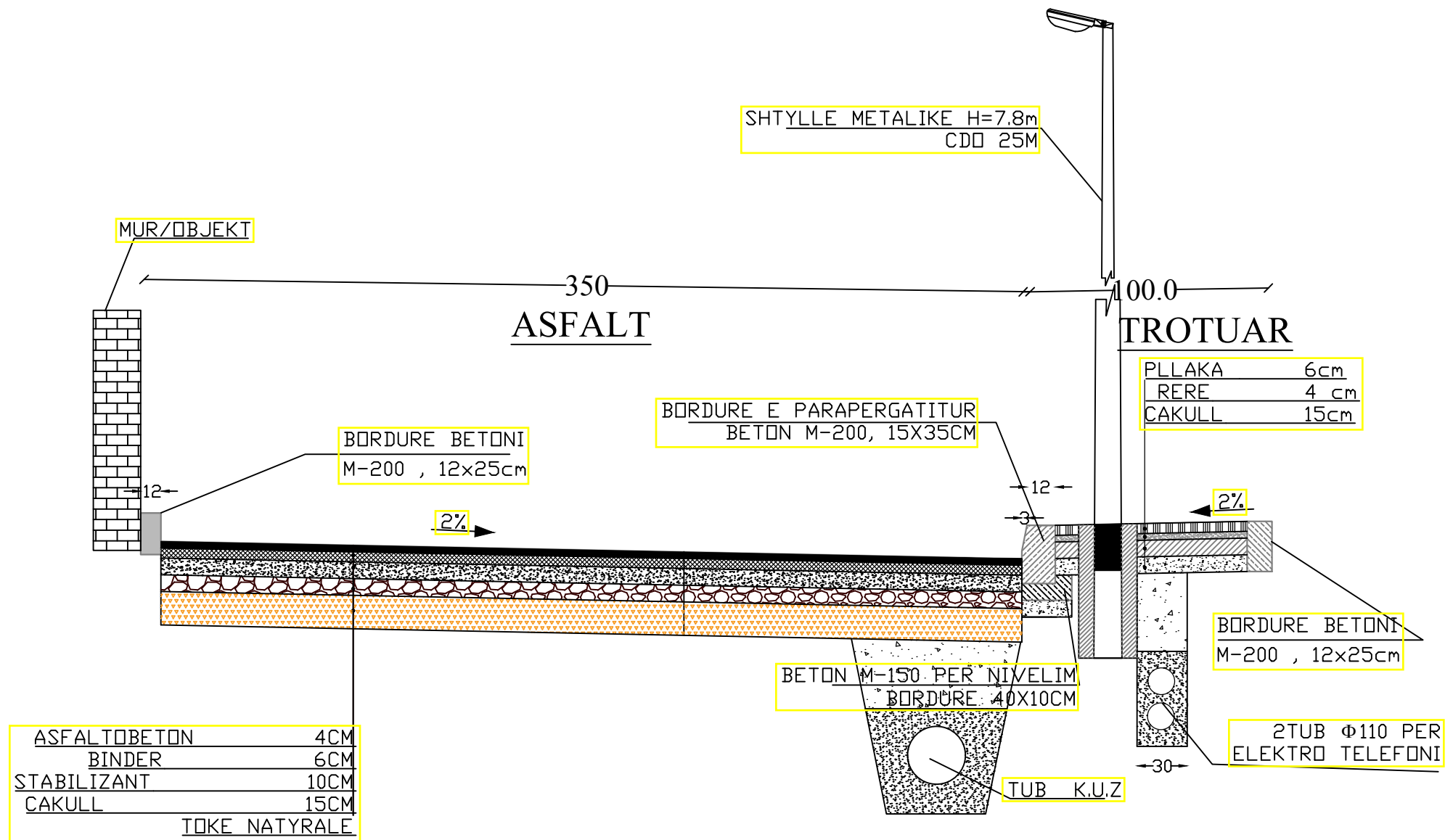

Investitor / Kontraktor:  
**BASHKIA KORÇË**  
 Adresa: Lagjia 12, Blv. "Shen Gjergj" nr 12

Objekti:  
**RIKONSTRUKSION RRUGE**  
**Nj. Adm Bulgarec, Fshati Biranj**  
 Rruga: "BAJAMET"

Vendodhja e projektit:  
**Fshati BIRANJ, BASHKIA KORÇË**

Grupi teknik i projektimit: Firma:

Urbanist (Drejtori D.P.K.ZH.T.):  
**Zhaneta LUBONJA**

Inxhinier Gjeodet:  
**Ernal GJERMANI**

Inxhinier Gjeodet:  
**Esmerald MUÇOLLARI**

Emërtimi i fletës:  
**PROFIL TERTHOR TIP**

Faza e projektit:  
**Projekt Zbatimi** Numri i fletës:

Shkalla:  
 A3/ 1: **A-06**

Data: \_\_/\_\_/2019

# PROFIL TERTHOR TIP RRUGA BAJAMET (SHKOLLA)

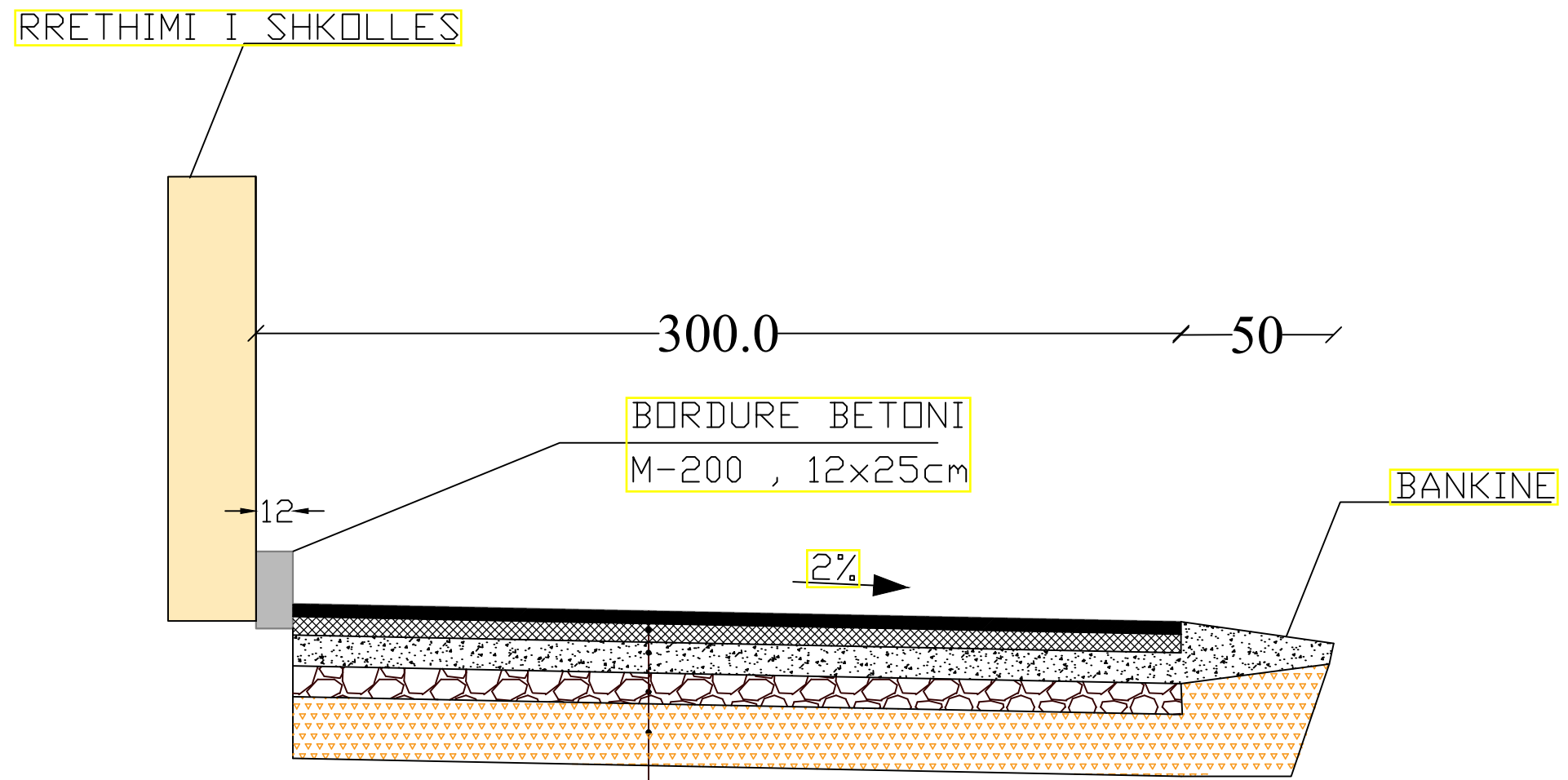

ASFALTOBETON	4CM
BINDER	6CM
STABILIZANT	10CM
CAKULL	15CM
TOKE NATYRALE	

Investitor / Kontraktor: <b>BASHKIA KORÇË</b> Adresa: Lagjia 12, Blv. "Shen Gjergj" nr 12	
Objekti: <b>RIKONSTRUKSION RRUGE</b> <b>Nj. Adm Bulgarec, Fshati Biranj</b> Rruga: "BAJAMET"(SHKOLLA)	
Vendodhja e projektit: <b>Fshati BIRANJ, BASHKIA KORÇË</b>	
Grupi teknik i projektimit:	Firma:
Urbanist (Drejtori D.P.K.ZH.T.): <b>Zhaneta LUBONJA</b>	
Inxhinier Gjeodet: <b>Ermal GJERMANI</b>	
Inxhinier Gjeodet: <b>Esmerald MUÇOLLARI</b>	
Emërtimi i fletës: <b>PROFIL TERTHOR TIP</b>	
Faza e projektit: <b>Projekt Zbatimi</b>	
Numri i fletës: <span style="font-size: 2em; font-weight: bold;">A-07</span>	
Shkalla: A3/ 1:	
Data: ___/___/2019	



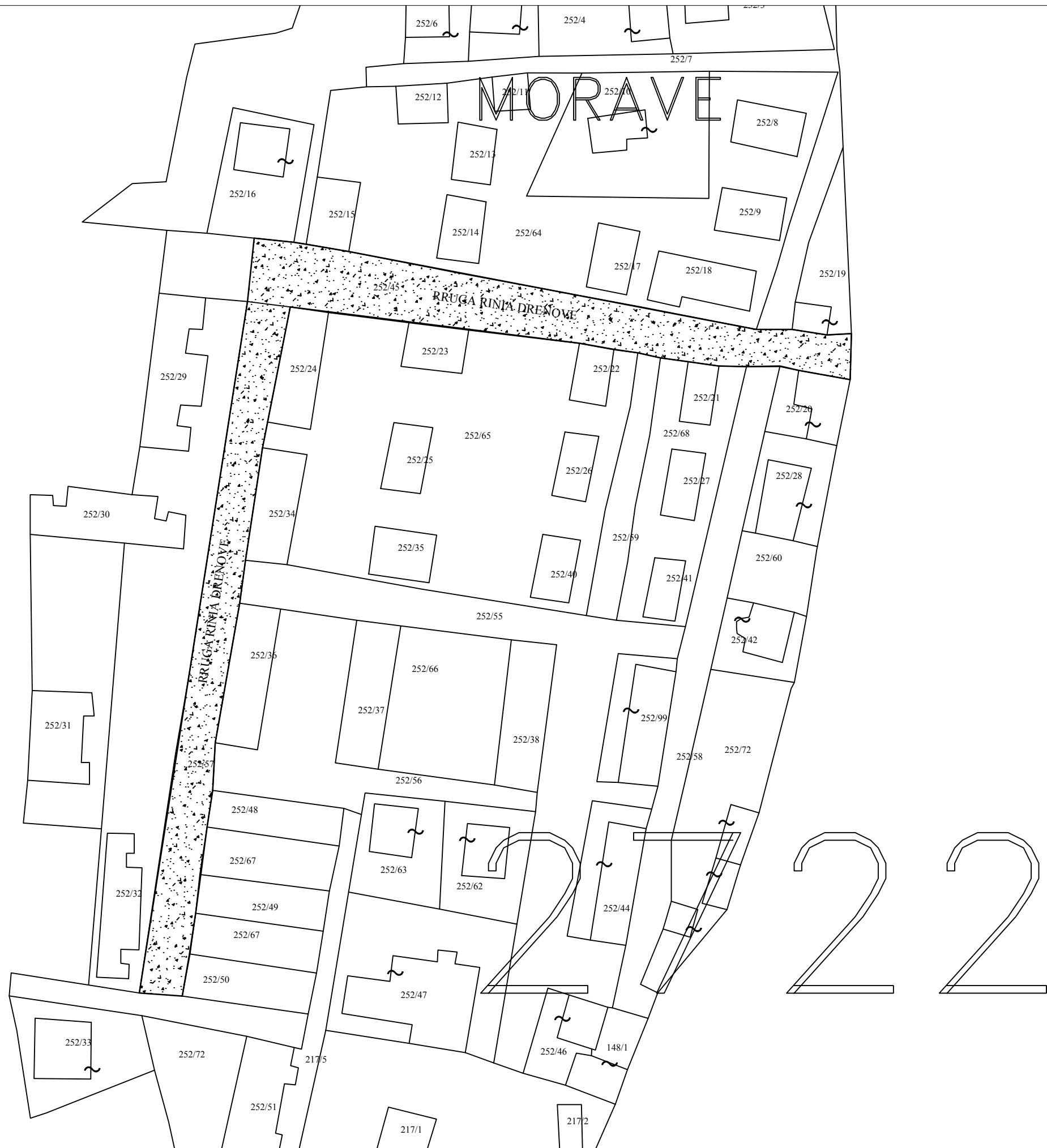

 <b>Investitor / Kontraktor:</b> <b>BASHKIA KORÇE</b> Adresa: Lagjia 12, Blv. "Shen Gjergji" nr 12	
<b>Objekti:</b> <b>RIKONSTRUKSION RRUGE</b> <b>Nj. Adm Drenove, Fshati Morave</b> Rruga: "RINIA DRENOVE"	
Vendodhja e projektit: <b>Fshati Morave, BASHKIA KORÇE</b>	
Grupi teknik i projektimit:	Firma:
Urbanist (Drejtori D.P.K.ZH.T.): <b>Zhaneta LUBONJA</b>	
Inxhinier Gjeodet: <b>Ermal GJERMANI</b>	
Inxhinier Gjeodet: <b>Esmerald MUÇOLLARI</b>	
Emërtimi i fletës: <b>GJENDJA EKZISTUESE</b>	
Faza e projektit: <b>Projekt Zbatimi</b>	Numri i fletës: <b>A-01</b>
Shkalla: A3/ 1:1000	
Data: ___/___/2019	

PLANIMETRI  
NJESIA ADMINISTRATIVE DRENOVE, FSHATI MORAVE, RRUGA: "RINIA DRENOVE", BASHKIA KORÇE



Investitor / Kontraktor:  
**BASHKIA KORÇE**  
Adresa: Lagjia 12, Blv. "Shen Gjergj" nr 12

Objekti:  
**RIKONSTRUKSION RRUGE**  
**Nj. Adm Drenove, Fshati Morave**  
Rruga: "RINIA DRENOVE"

Vendodhja e projektit:  
**Fshati Morave, BASHKIA KORÇE**

Grupi teknik i projektimit: Firma:  
Urbanist (Drejtori D.P.K.ZH.T.):  
**Zhaneta LUBONJA**  
Inxhinier Gjeodet:  
**Ermal GJERMANI**  
Inxhinier Gjeodet:  
**Esmerald MUÇOLLARI**

Emërtimi i fletës:  
**PLANIMETRI**

Faza e projektit:  
**Projekt Zbatimi** Numri i fletës:  
**A-02**  
Shkalla:  
A3/ 1:500  
Data: \_\_\_/\_\_\_/2019



Investitor / Kontraktor: <b>BASHKIA KORÇE</b> Adresa: Lagjia 12, Blv. "Shen Gjergji" nr 12	
Objekti: <b>RIKONSTRUKSION RRUGE</b> <b>Nj. Adm Drenove, Fshati Morave</b> Rruga: "RINIA DRENOVE"	
Vendodhja e projektit: <b>Fshati Morave, BASHKIA KORÇE</b>	
Grupi teknik i projektimit:	Firma:
Urbanist (Drejtori D.P.K.ZH.T.): <b>Zhaneta LUBONJA</b>	
Inxhinier Gjeodet: <b>Ermal GJERMANI</b>	
Inxhinier Gjeodet: <b>Esmerald MUÇOLLARI</b>	
Emërtimi i fletës: <b>PLANIMETRI</b>	
Faza e projektit:	Numri i fletës:
<b>Projekt Zbatimi</b>	<b>A-03</b>
Shkalla: A3/ 1:500	
Data: ___/___/2019	

PROFIL TIP  
 NJESIA ADMINISTRATIVE DRENOVE, FSHATI MORAVE, RRUGA: "RINIA DRENOVE", BASHKIA KORÇE

A-04

## PROFIL TERTHOR TIP ME TROTUAR PLLAKE NE TE DY ANET

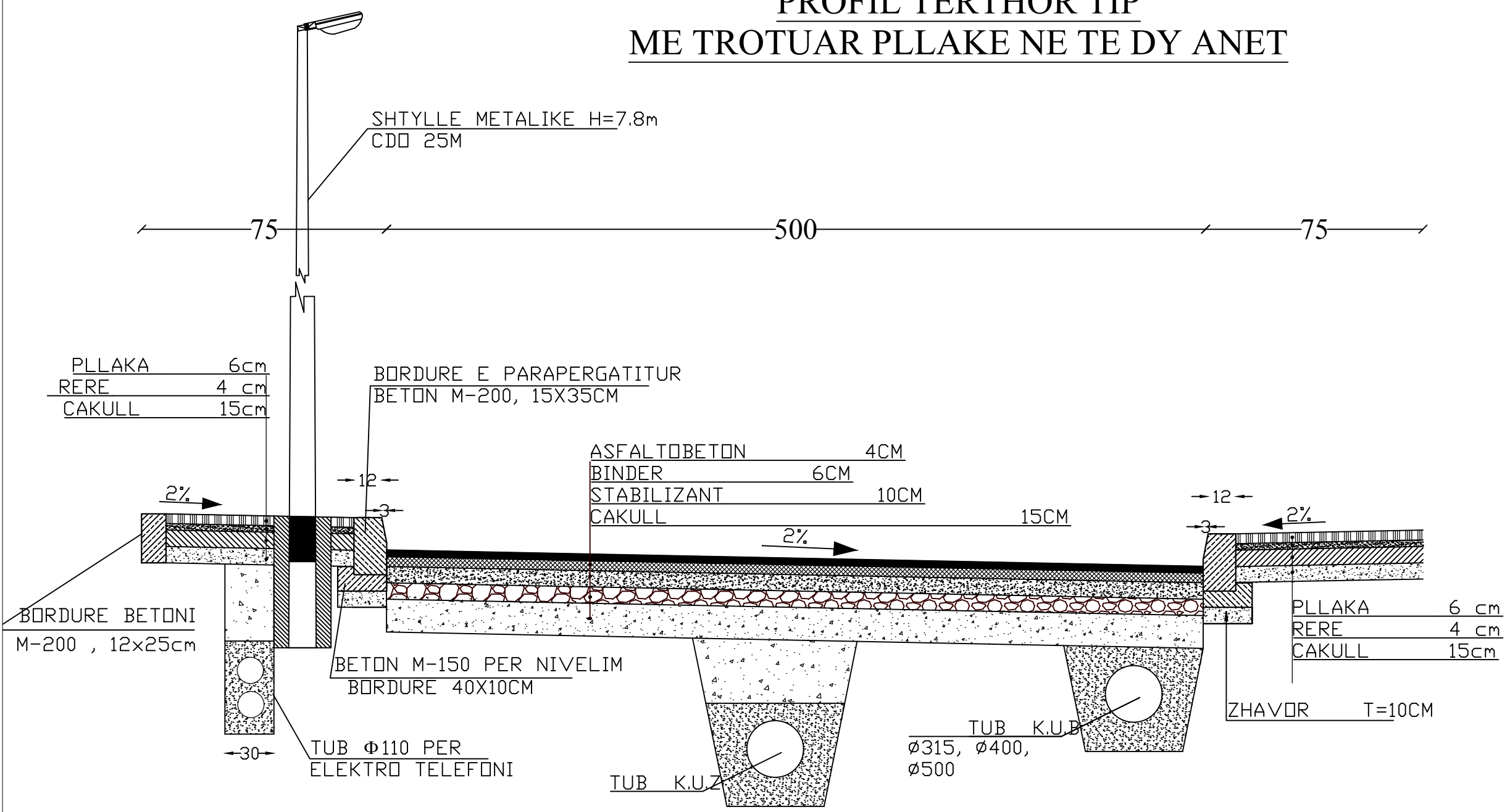

Investitor / Kontraktor: <b>BASHKIA KORÇE</b> Adresa: Lagjia 12, Blv. "Shen Gjergji" nr 12	
Objekti: <b>RIKONSTRUKSION RRUGE</b> <b>Nj. Adm Drenove, Fshati Morave</b> Rruga: "RINIA DRENOVE"	
Vendodhja e projektit: <b>Fshati Morave, BASHKIA KORÇE</b>	
Grupi teknik i projektimit:	Firma:
Urbanist (Drejtori D.P.K.ZH.T.): <b>Zhaneta LUBONJA</b>	
Inxhinier Gjeodet: <b>Ermal GJERMANI</b>	
Inxhinier Gjeodet: <b>Esmerald MUÇOLLARI</b>	
Emërtimi i fletës: <b>PROFIL TIP</b>	
Faza e projektit: <b>Projekt Zbatimi</b>	Numri i fletës: <span style="font-size: 2em; font-weight: bold;">A-04</span>
Shkalla: A3/ 1:	
Data: __/__/2019	



# RIKONSTRUKSION I RRUGËS BELORTA - KUÇ

GJENDJA EKZISTUESE

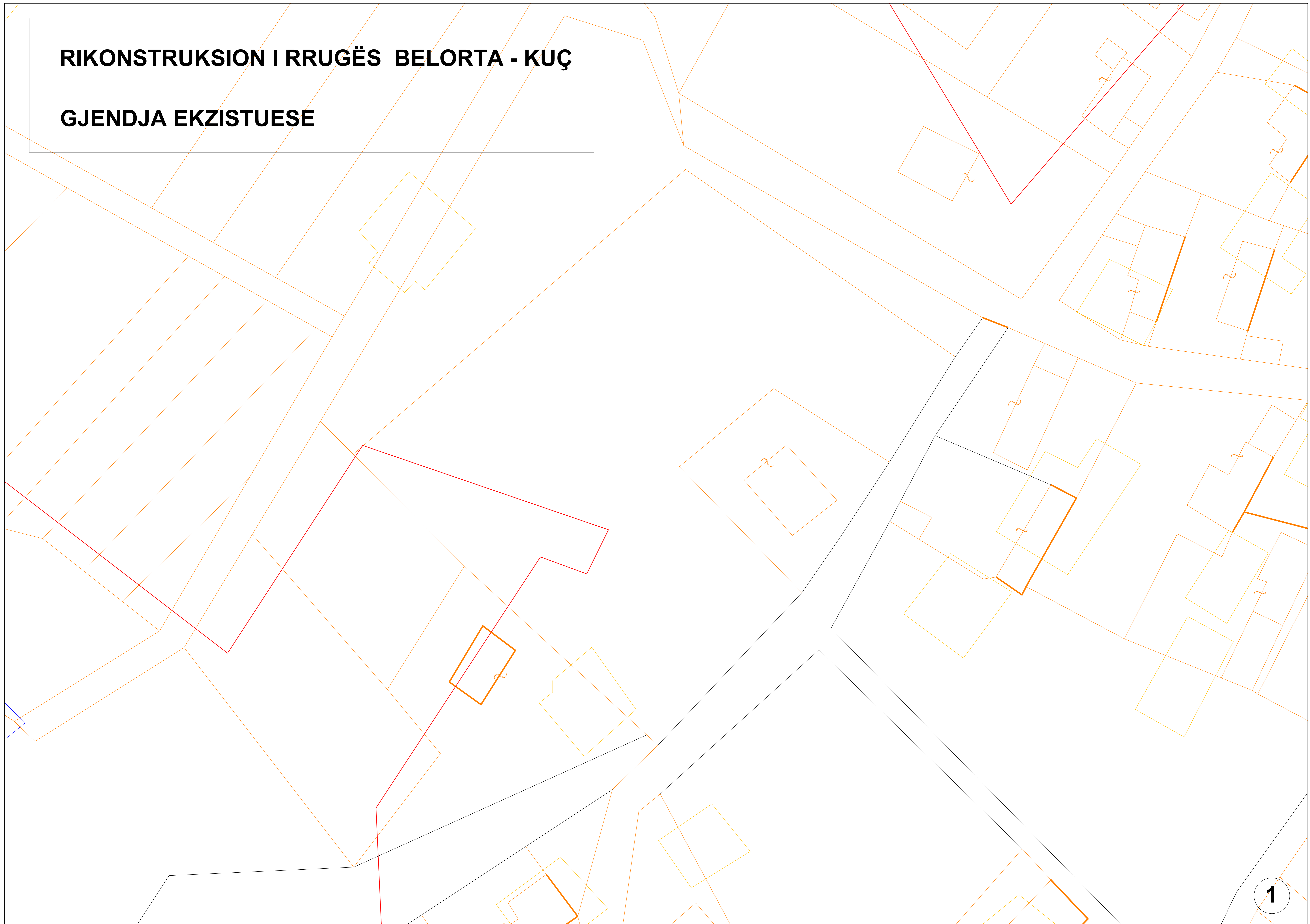



K-34-114-(251-D)



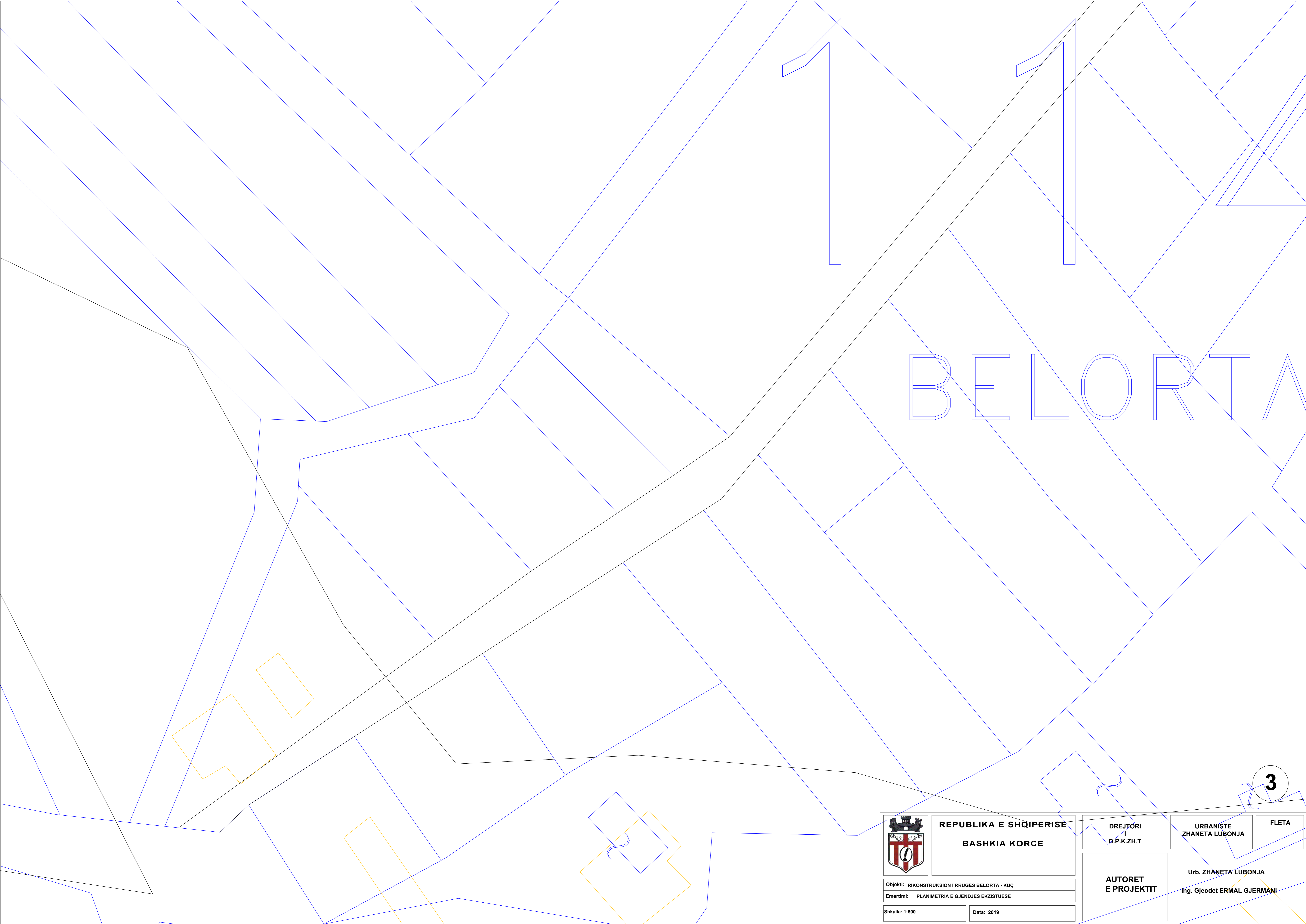

# BELORTA

3

	<b>REPUBLIKA E SHQIPERISE</b>		<b>DREJTORI</b> 1	<b>URBANISTE</b>	<b>FLETA</b>
	<b>BASHKIA KORCE</b>		<b>D.P.K.ZH.T</b>	<b>ZHANETA LUBONJA</b>	
<b>Objekti: RIKONSTRUKSION I RRUGES BELORTA - KUÇ</b>			<b>AUORET E PROJEKTIT</b>		
<b>Emertimi: PLANIMETRIA E GJENDJES EKZISTUESE</b>					
<b>Shkalla: 1:500</b>			<b>Data: 2019</b>		
			Urb. ZHANETA LUBONJA Ing. Gjeodet ERMAL GJERMANI		



# RIKONSTRUKSION I RRUGËS BELORTA - KUÇ

## PLANIMETRIA E SISTEMIMIT

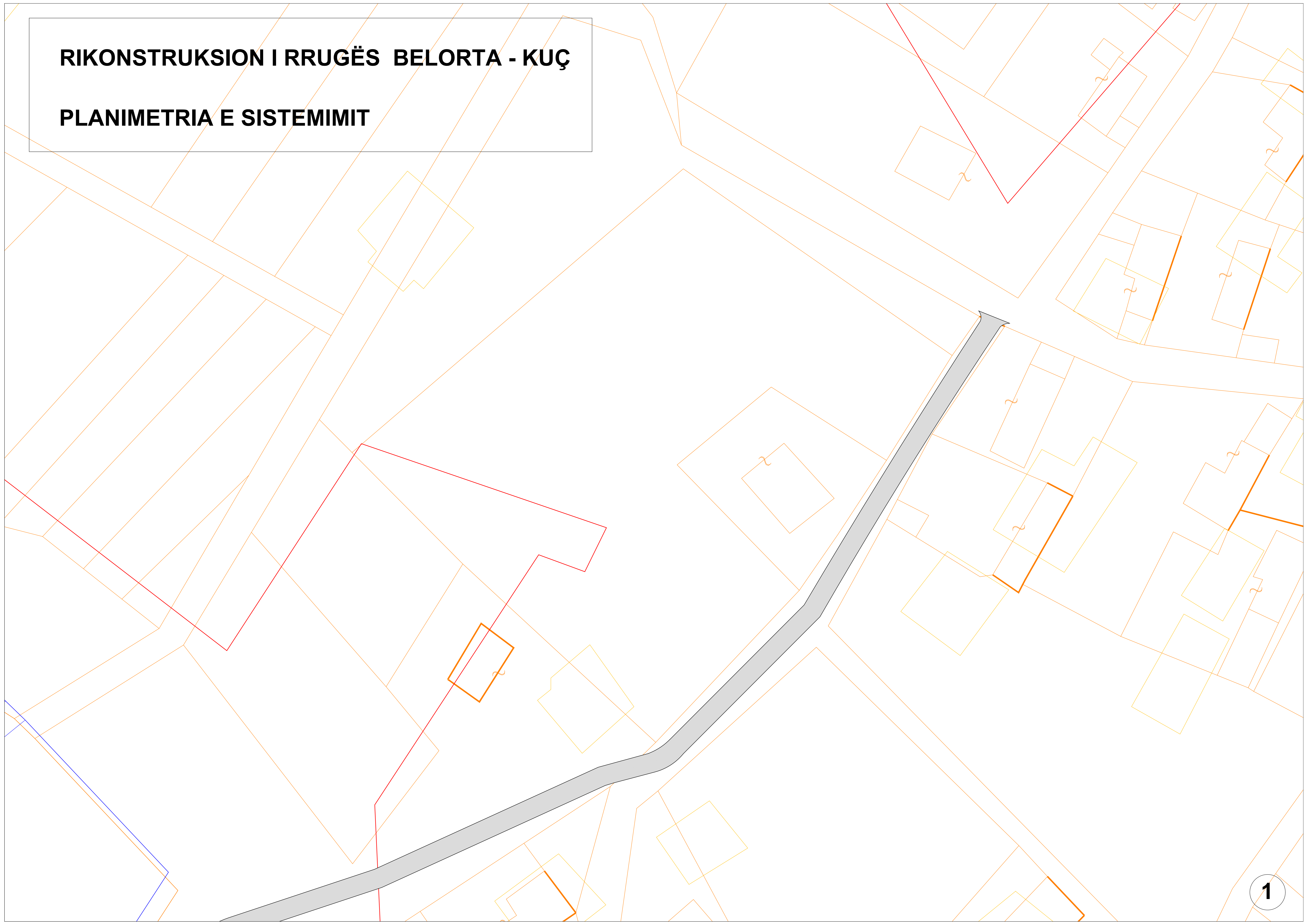





K-4-114-(251-D)



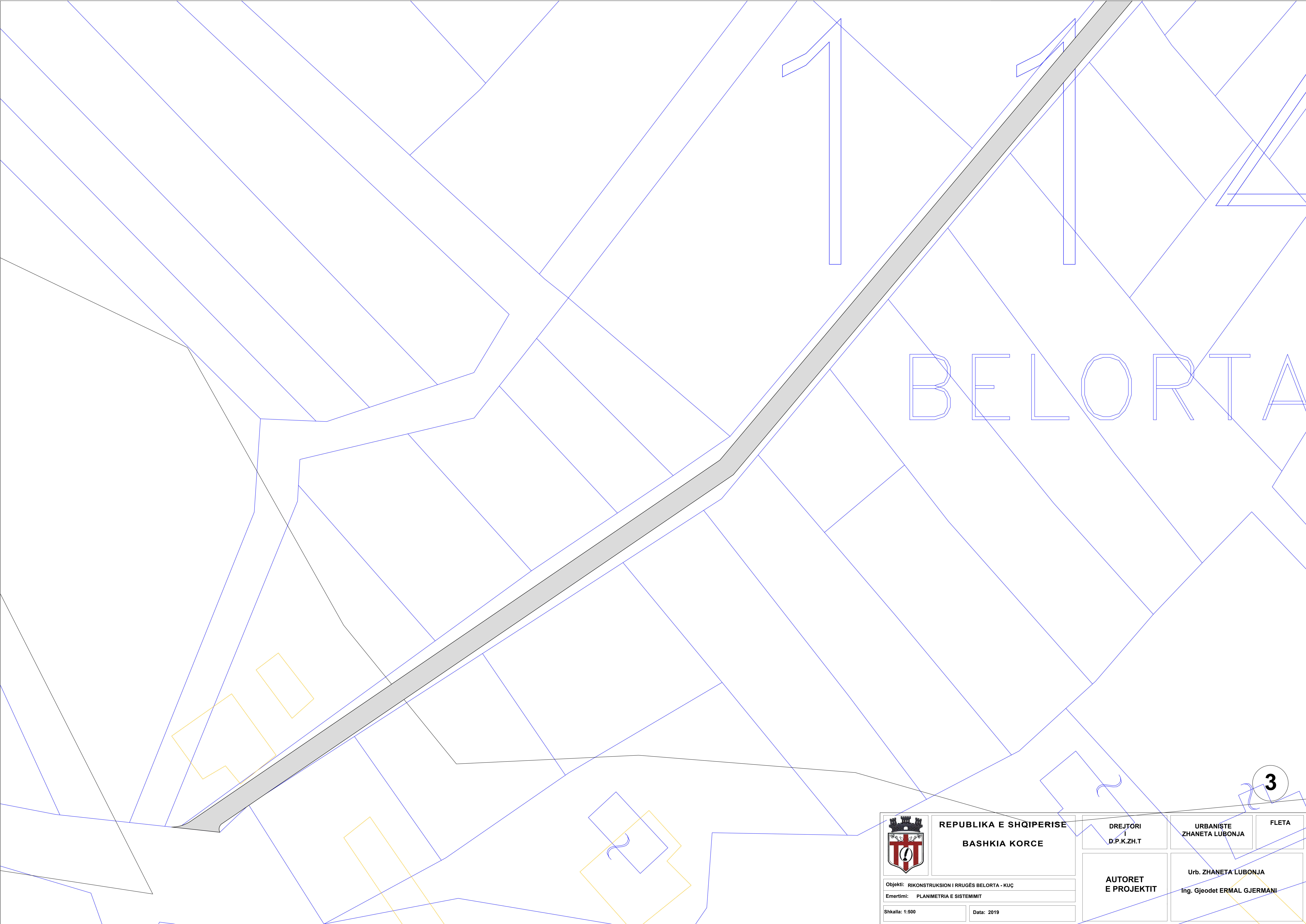

**REPUBLIKA E SHQIPERISE**  
**BASHKIA KORCE**

Objekti: RIKONSTRUKSION I RRUGËS BELORTA - KUÇ  
Emertimi: PLANIMETRIA E SISTEMIMIT  
Shkalla: 1:500

DREJTORI  
I  
D.P.K.ZH.T

**AUTORET  
E PROJEKTIT**

URBANISTE  
ZHANETA LUBONJA

Urb. ZHANETA LUBONJA  
Ing. Gjeodet ERMAL GJERMANI

3



**RIKONSTRUKSION RRUGE BULGAREC**

**GJENDJA EKZISTUESE**



Rruga e te krishterëve

	<b>REPUBLIKA E SHQIPERISE</b>	<b>DREJTORI</b>	<b>URBANISTE</b>	<b>FLETA</b>
	<b>BASHKIA KORCE</b>	<b>D.P.K.ZH.T</b>	<b>ZHANETA LUBONJA</b>	
<b>Objekti: RIKONSTRUKSION RRUGE BULGAREC (Rr. e të krishterëve)</b>		<b>AUOTRET E PROJEKTIT</b>		
<b>Emertimi: PLANIMETRIA E GJENDJES EKZISTUESE</b>				
<b>Shkalla: 1:500</b>	<b>Data: 2019</b>	<b>Urb. ZHANETA LUBONJA</b>		
		<b>Ing. Gjeodet ERMAL GJERMANI</b>		



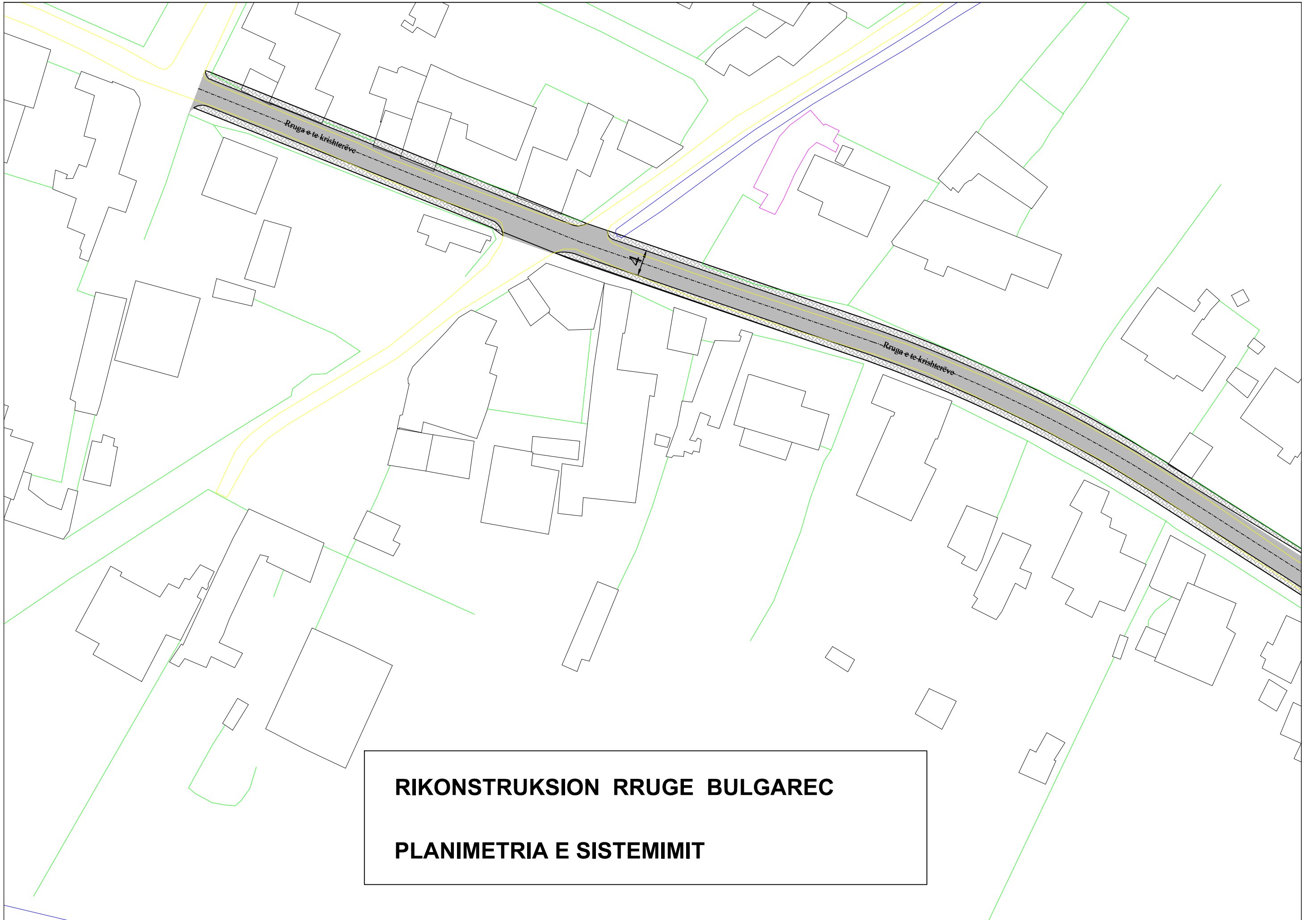

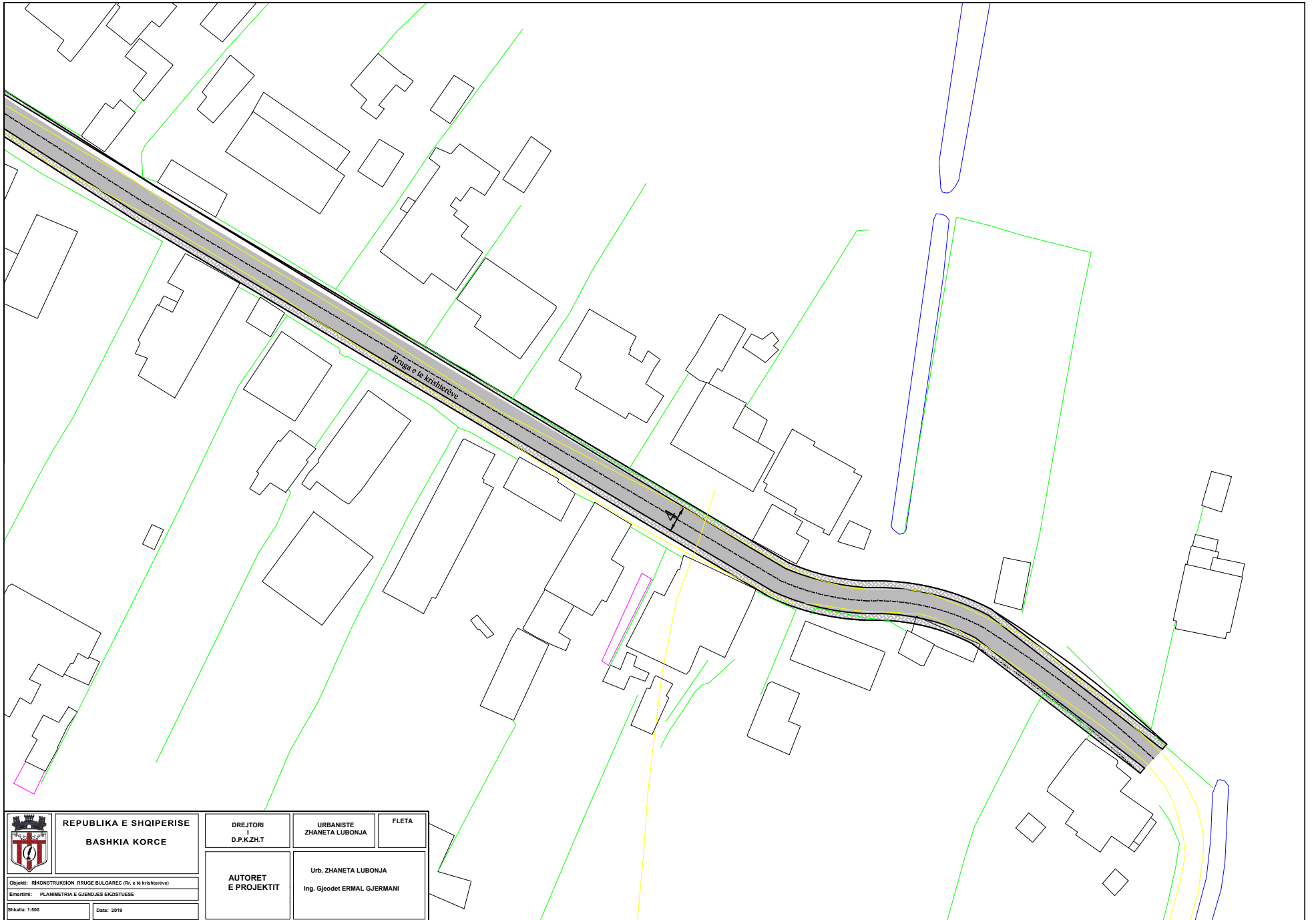

	<b>REPUBLIKA E SHQIPERISE</b> <b>BASHKIA KORCE</b>		DREJTORI D.P.K.ZHT	URBANISTE ZHANETA LUBONJA	FLETA
	Objekti: RIKONSTRUKSION RRUGË BULGAREC (Rr. e 16 krihtarëve) Emertimi: PLANIMETRIA E GJENDJES EKZISTUESË		<b>AUORET          E PROJEKTTIT</b>	Urb. ZHANETA LUBONJA Ing. Gjeodet ERMAL GJERMANI	
Shkalla: 1:500		Data: 2019			

# RIKONSTRUKSION I JAZIT TË MULLIRIT BULGAREC



	REPUBLIKA E SHQIPERISE	DIREKTORI	URBANISTE	FLETA
	BASHKIA KORCE	D.P.K.Z.H.T	ZHANETA LUBONJA	
Objekti: RIKONSTRUKSIONI I JAZIT TË MULLIRIT BULGAREC		AUTORET E PROJEKTT	Urb. ZHANETA LUBONJA	
Emri: PLANIMETRIA			Ing. Gjeodet ERMAL GJERMANI	
Shkala: 1:500		Data: 2019		

# Perje e seksionit të kanalit

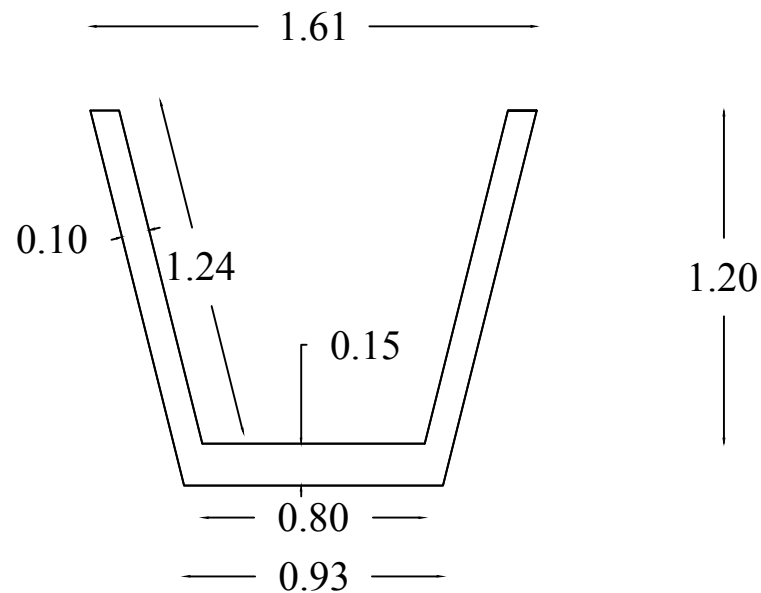

	<b>REPUBLIKA E SHQIPERISE</b> <b>BASHKIA KORCE</b>	<b>DREJTORI</b> I D.P.K.ZH.T	<b>URBANISTE</b> ZHANETA LUBONJA	<b>FLETA</b>
	Objekti: RIKONSTRUKSION JAZII MULLIRIT BULGAREC Emertimi: PRERJA E JAZIT	<b>AUOTRET</b> <b>E PROJEKTIT</b>	Urb. ZHANETA LUBONJA Ing. Gjeodet ERMAL GJERMANI	
Shkalla: 1:500	Data: 2019			



# RIKONSTRUKSION I RRUGËS QENDRA SHËNDETËSORE DISHNICË

## GJENDJA EKZISTUESE

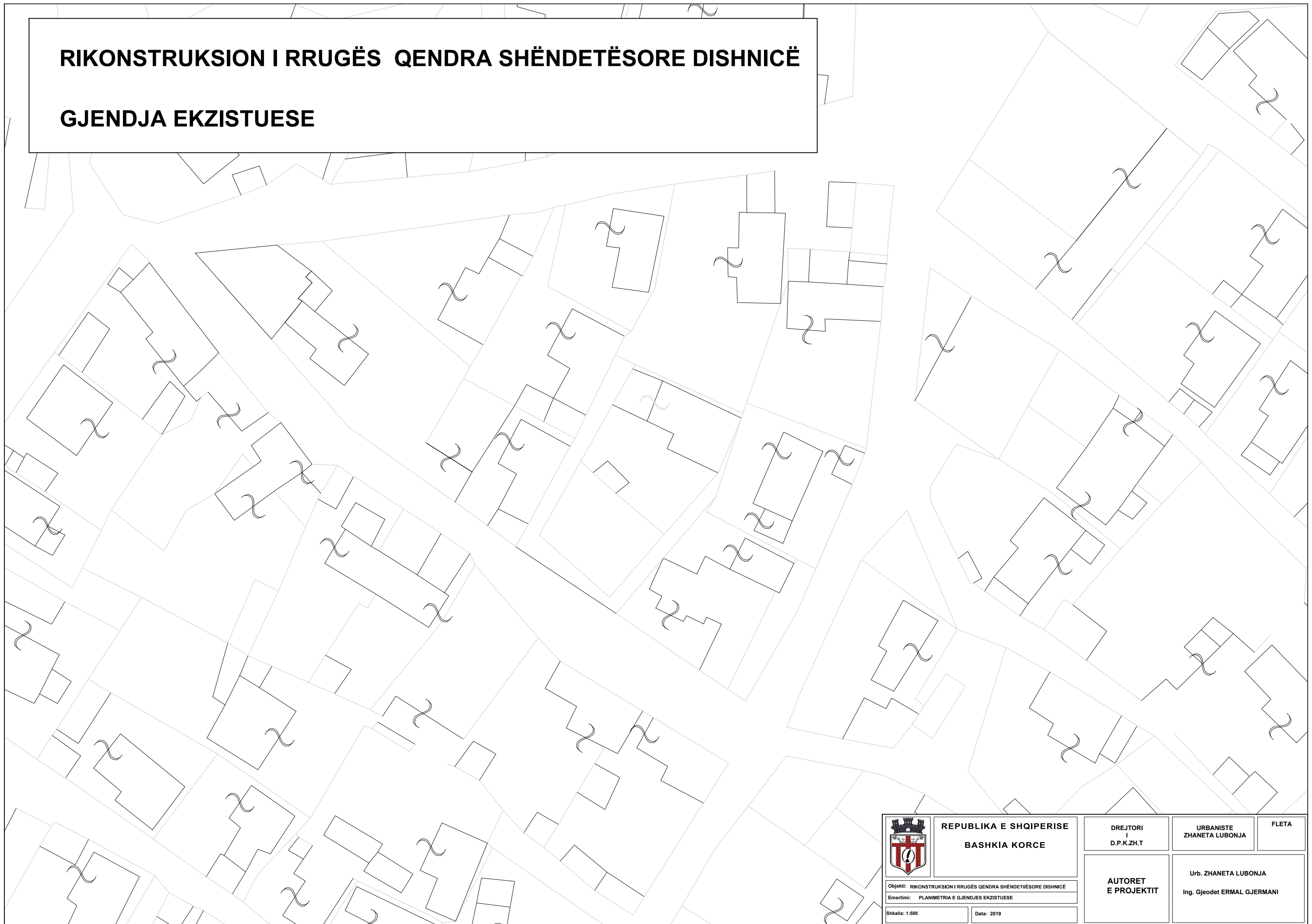

	<b>REPUBLIKA E SHQIPERISE</b> <b>BASHKIA KORCE</b>	<b>DREJTORI</b> I D.P.K.ZH.T	<b>URBANISTE</b> ZHANETA LUBONJA	<b>FLETA</b>
	Objekti: RIKONSTRUKSION I RRUGËS QENDRA SHËNDETËSORE DISHNICË Emertimi: PLANIMETRIA E GJENDJES EKZISTUESE	<b>AUORET</b> E PROJEKTIT	Urb. ZHANETA LUBONJA Ing. Gjeodet ERMAL GJERMANI	
Shkalla: 1:500	Data: 2019			



# RIKONSTRUKSION I RRUGËS QENDRA SHËNDETËSORE DISHNICË

## PLANIMETRIA E SISTEMIMIT



	<b>REPUBLIKA E SHQIPERISE</b>	<b>DREJTORI</b> I D.P.K.ZH.T	<b>URBANISTE</b> ZHANETA LUBONJA	<b>FLETA</b>
	<b>BASHKIA KORCE</b>	<b>AUTORET</b> E PROJEKTIT		
Objekti: RIKONSTRUKSION I RRUGËS QENDRA SHËNDETËSORE DISHNICË		Urb. ZHANETA LUBONJA		
Emertimi: PLANIMETRIA E SISTEMIMIT		Ing. Gjeodet ERMAL GJERMANI		
Shkalla: 1:500		Data: JANAR 2019		



# RIKONSTRUKSION I RRUGËS TURAN

## PLANIMETRIA E GJENDJES EKZISTUESE

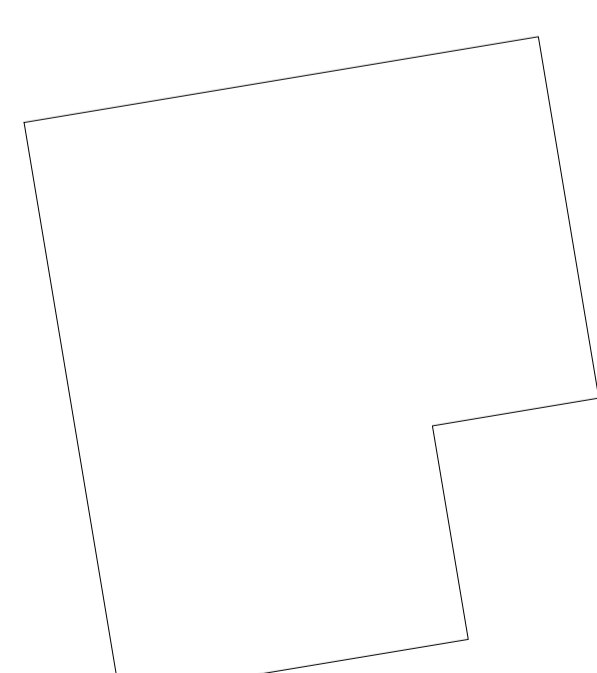
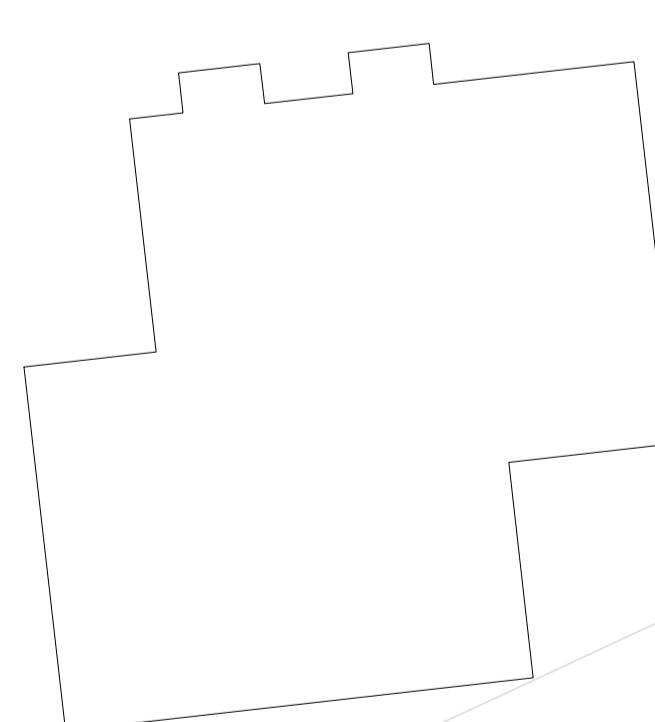
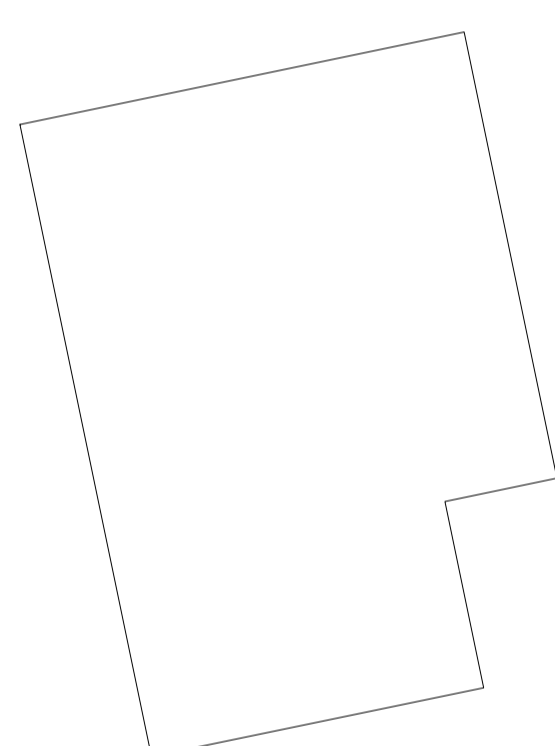
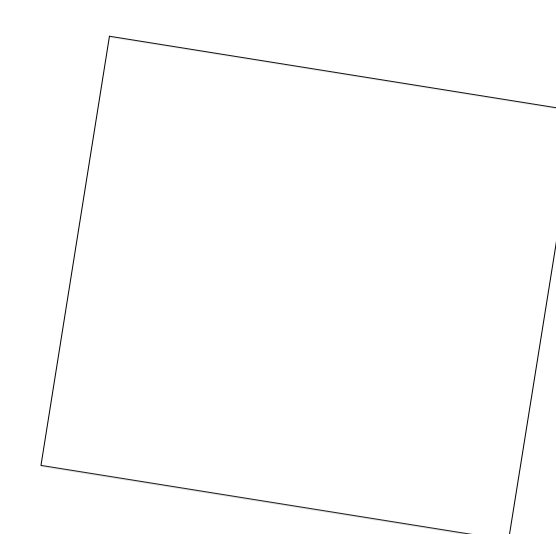
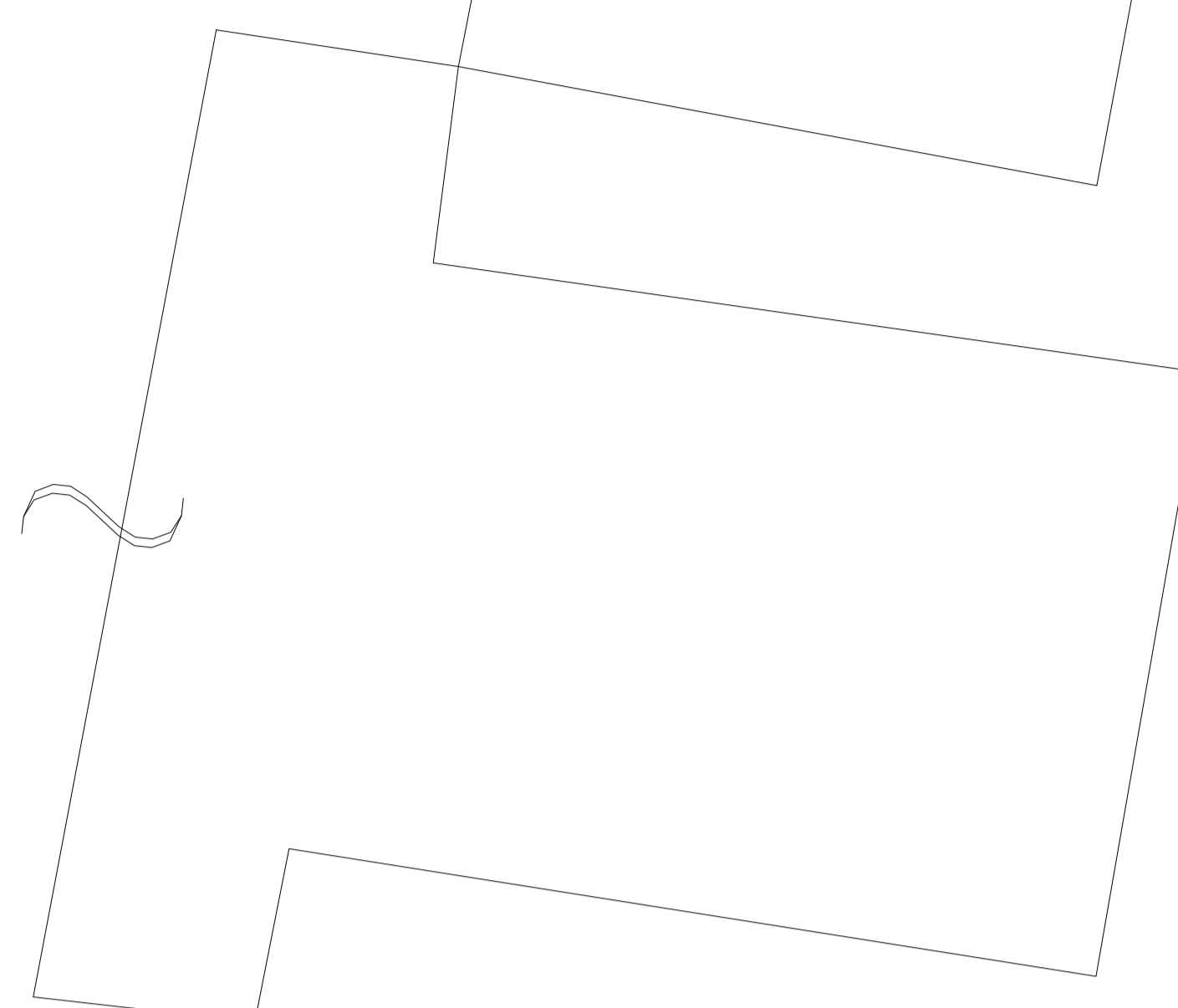
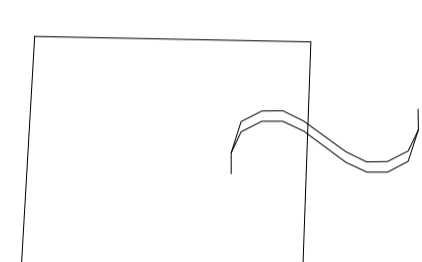
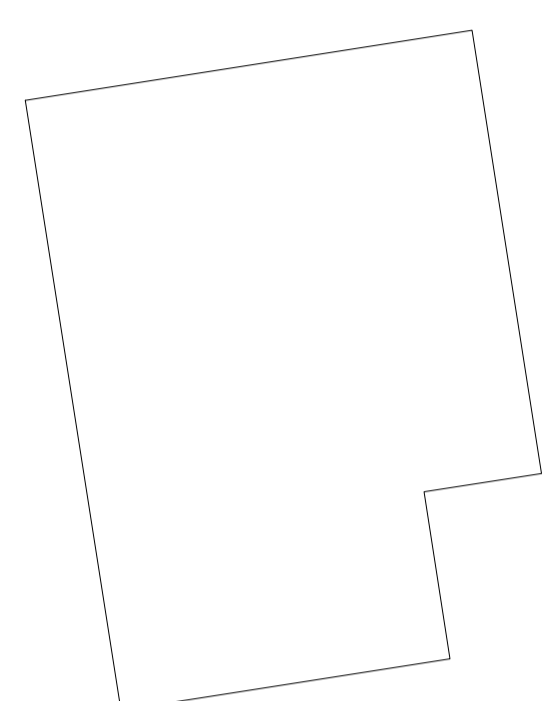

	<b>REPUBLIKA E SHQIPERISE</b>	<b>DREJTORI I D.P.K.ZH.T</b>	<b>URBANISTE ZHANETA LUBONJA</b>	<b>FLETA</b>
	<b>BASHKIA KORCE</b>	<b>AUORET E PROJEKTIT</b>	<b>Urb. ZHANETA LUBONJA</b> <b>Ing. Gjeodet ERMAL GJERMANI</b>	
Objekti: RIKONSTRUKSION I RRUGËS TURAN	Emertimi: PLANIMETRIA E GJENDJES EKZISTUESE			
Shkalla: 1:500	Data: SHKURT 2019			

# RIKONSTRUKSION I RRUGËS TURAN

## PLANIMETRIA E SISTEMIMIT

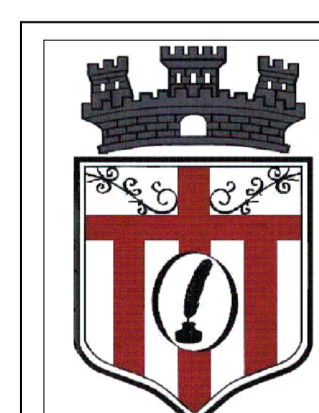
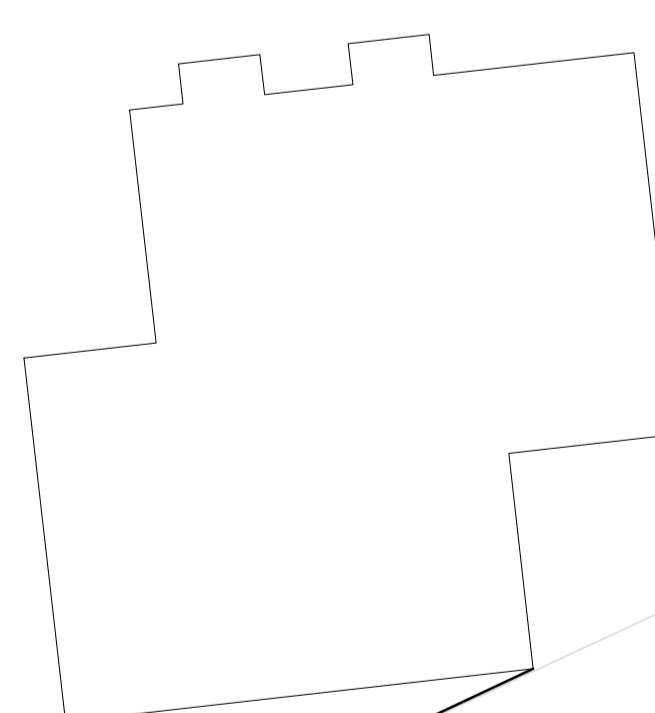
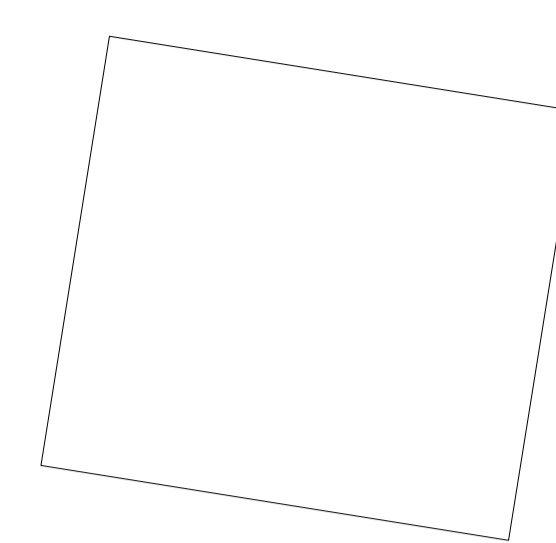
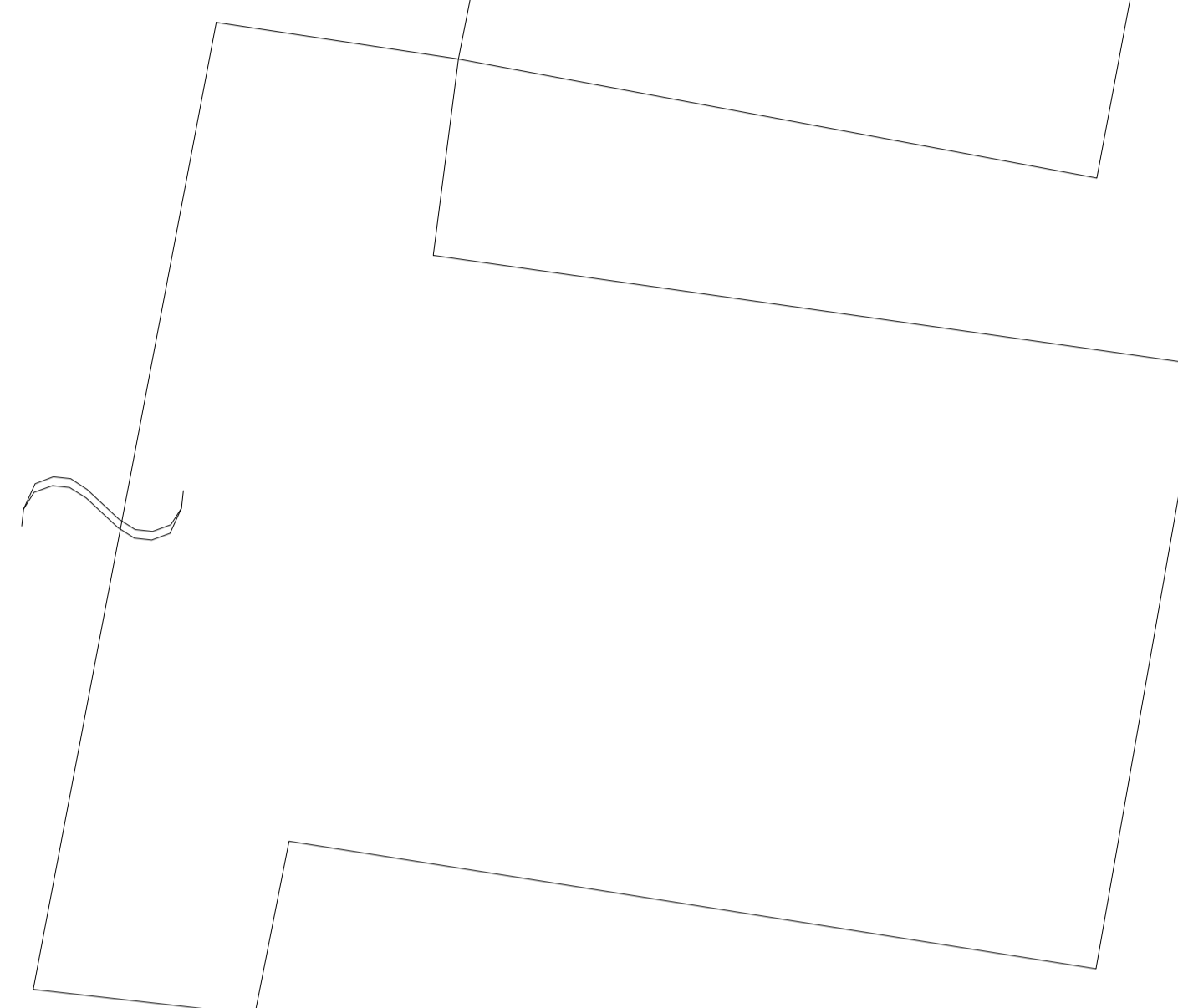
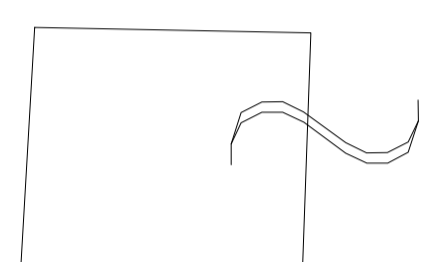
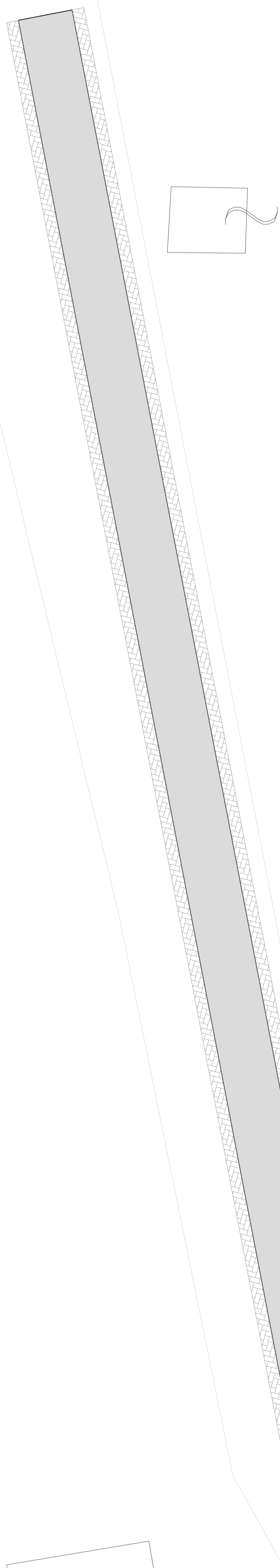
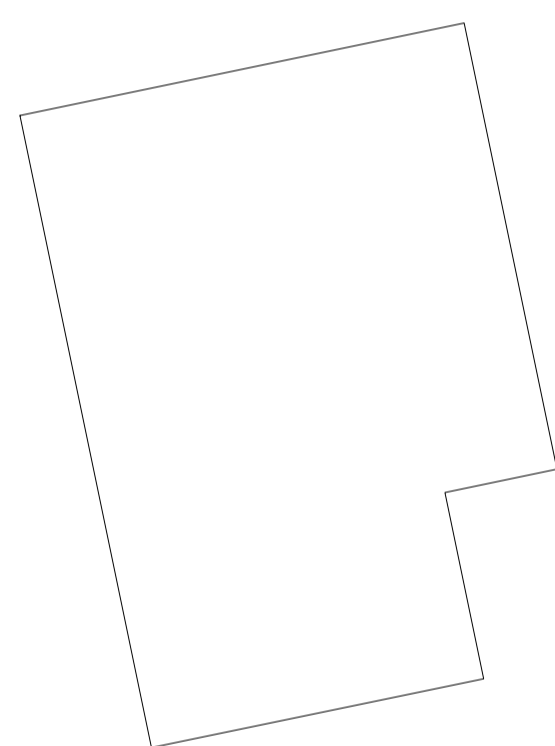
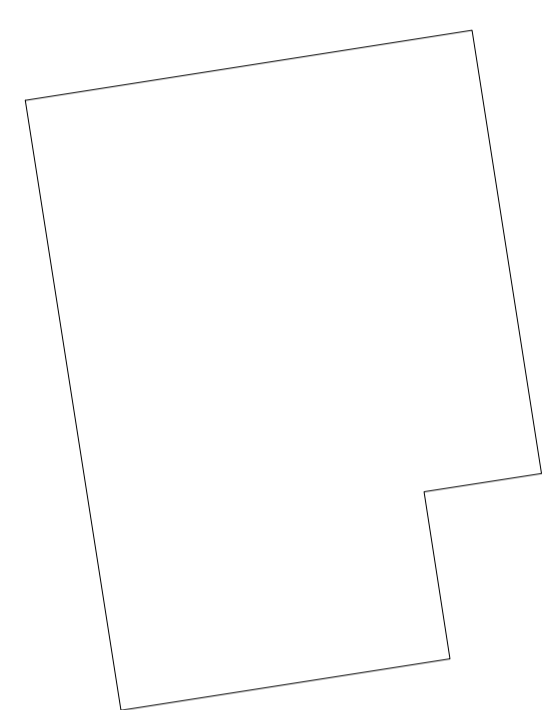

REPUBLIKA E SHQIPERISE  
BASHKIA KORCE

DREJTORI  
I  
D.P.K.ZH.T

URBANISTE  
ZHANETA LUBONJA

FLETA

Objekti: RIKONSTRUKSION I RRUGËS TURAN  
Emertimi: PLANIMETRIA E SISTEMIMIT

AUORET  
E PROJEKTIT

Urb. ZHANETA LUBONJA  
Ing. Gjeodet ERMAL GJERMANI

Shkalla: 1:500

Data: SHKURT 2019

# NDERTIM URE MBI LUMIN DUNAVEC- FSHATI VOSKOP- KOMUNA VOSKOP

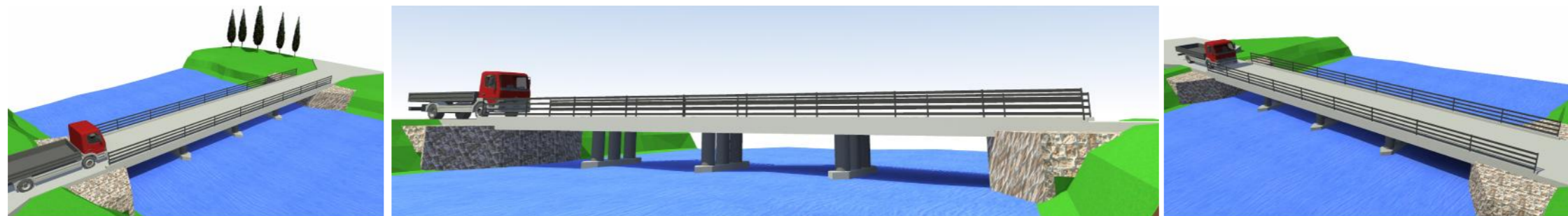



---

## DETYRE PROJEKTIMI

### PËR PROJEKTIN DHE PREVENTIVIN E OBJEKTIT NDERTIM URE MBI LUMIN DUNAVEC- FSHATI VOSKOP

Komuna Voskop, Korce kerkon te realizoje projektin e zbatimit dhe preventivin e objektit: "NDERTIM URE MBI LUMIN DUNAVEC"

#### Qellimi i investimit

Duke qene se toka bujqesore e fshatit Voskop ndahet nga lumi Dunavec kerkohet lidhja dhe komunikimi i dy brigjeve te lumit dhe mundesimi I kalimit nga njera ane e lumit ne tjetren me mjetet dhe makinerite bujqesore.

#### VEND - NDODHJA E OBJEKTIT

Ura kerkohet te ndertohet ne fshatin Voskop, pjese e komunes Voskop.

#### REALIZIMI I PROJEKTIT

Sherbimi konsulences do te kryhet i ndare ne dy faza:

- Verifikimi I gjendjes ekzistuese ne vend, matjet respektive te objektit, konsultimet me autoritetin pergjegjes per realizimin e ketij investimi per realizimin dhe plotesimin e kushteve te parashtruara nga komuna Voskop dhe drejtuesit e shkolles
- Projekti i zbatimit, specifikimet teknike dhe preventivi perfundimtar i objektit.

#### PARAQITJA E PROJEKTIT

Ne perputhje me fazat e projektit, konsulenti duhet te paraqese raportet e meposhteme

b. Raporti i projektit te zbatimit.

-Ne perfundim te kesaj faze te dyte te projektit, konsulenti dorezon nje raport teknik perfundimtar i cili duhet te permbaje sa me poshte:

- Relacionin teknik per te gjitha komponentet perberes te projektit.
- Specifikimet teknike finale per fazen e projekt zbatimit.

---

## Vizatimet dhe planshetat.

### **-Faza e projektit te zbatimit**

Ne perfundim te kesaj faze te dyte te projektit, konsulenti duhet te dorezoje se bashku me raportin final dhe vizatimet e meposhtme:

- Projekti Arkitektonik
- Projektin konstruktiv
- Preventivin final te objektit

Te gjitha vizatimet dorezohen ne dy kopje, cdo flete vizatimi te kete stampen e objektit dhe te jete e firmosur dhe e vulosur nga projektuesi.

## **REKOMANDIME PER PROJEKTUESIN**

Projektuesi duhet te perdore dhe te rifreskoje te gjithe informacionin e nevojshem per realizimin e projektit. Cilesia e studimit dhe e projektimit duhet te jete ne perputhje me standartet e kerkuera.

## **ORGANIZIMI I PUNES DHE STAFI I KERKUAR**

Projekti do te kryhet ne bashkepunim te ngushte me investitorin.

Stafi qe kerkohet te mbuloje kryerjen e projektit:

Arkitekt.

Inxhinier Konstruktor.

# FOTOGRAFI E PJESES KU PROPOZOHET TE NDERTOHEJ URA



**Architecture & Design**

TEL: 067 2008840

e-mail: koko\_k2000@yahoo.com

Projekt nr. /2012 / Faza PROJEKT ZBATIM

**NDERTIM URE MBI LUMIN DUNAVEC  
FSHATI VOSKOP, KOMUNA VOSKOP  
KORCE**

ARKITEKT	KOÇO KALLANXHI	
KONS.		

FOTO TE GJENDJES EKZISTUESE

**MIRATOHET  
DREJTORIA E URBANISTIKES  
KOMUNA VOSKOP**

DREJTORI \_\_\_\_\_



Prerje terthore Shkalla 1-50

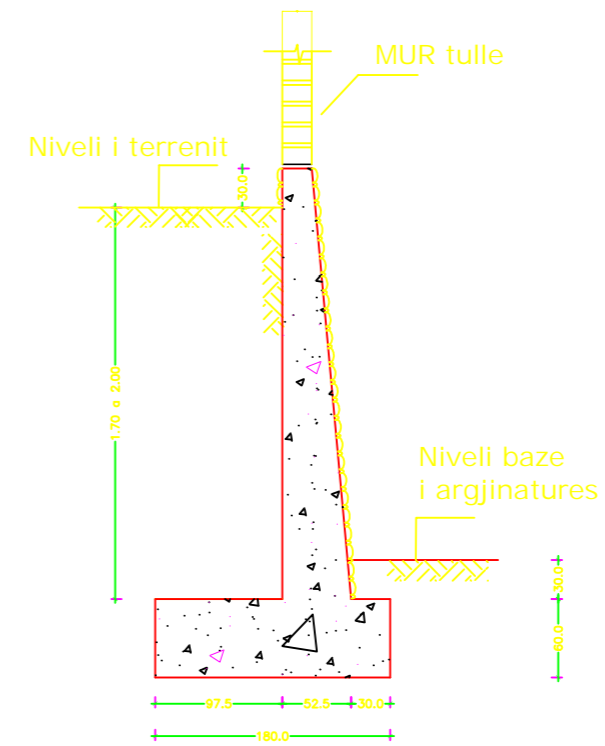
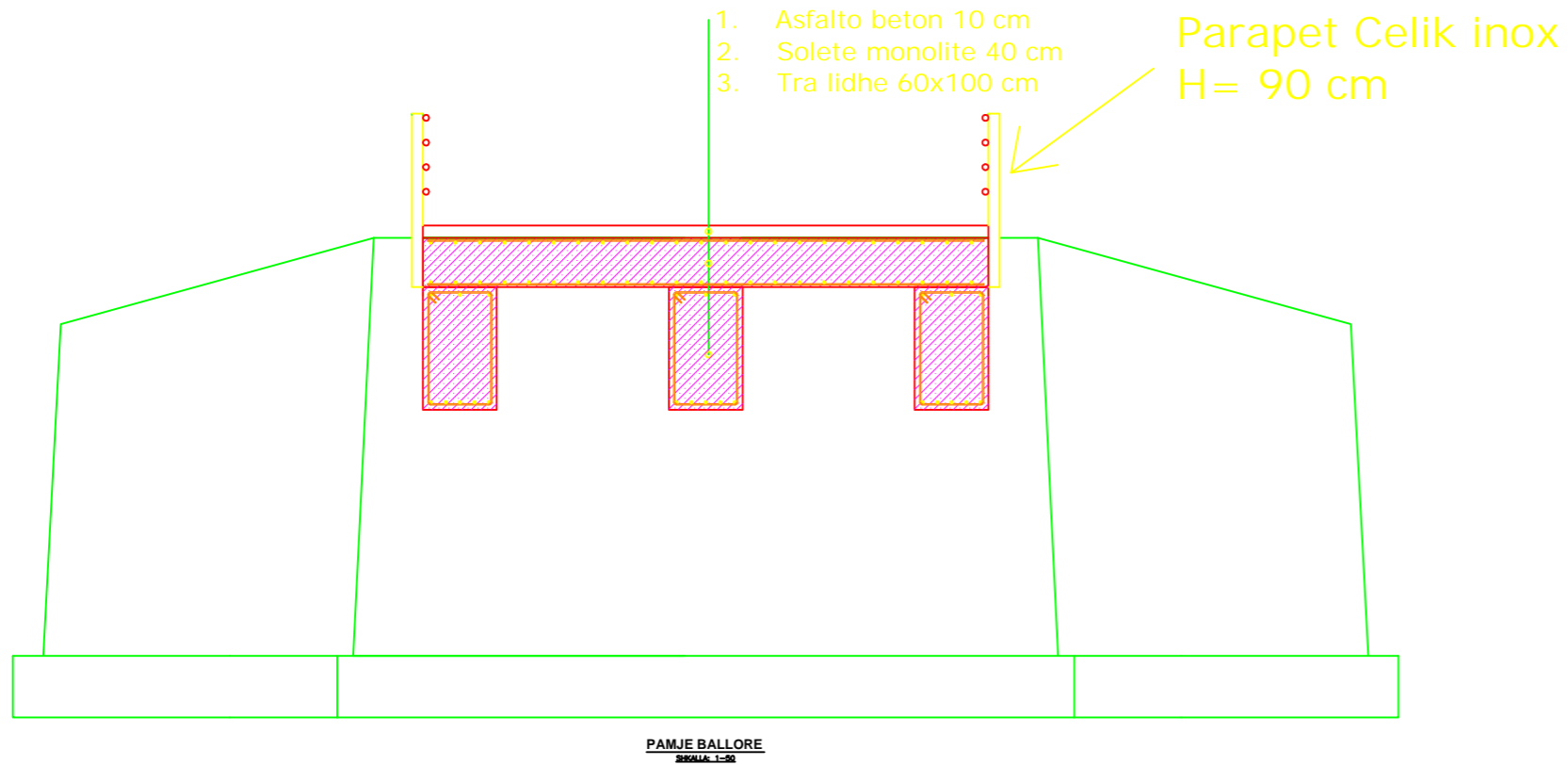

Seksio i nje muri dhembajtes ne afersi te argjinatures

Detare parapeti Shkalla 1-50

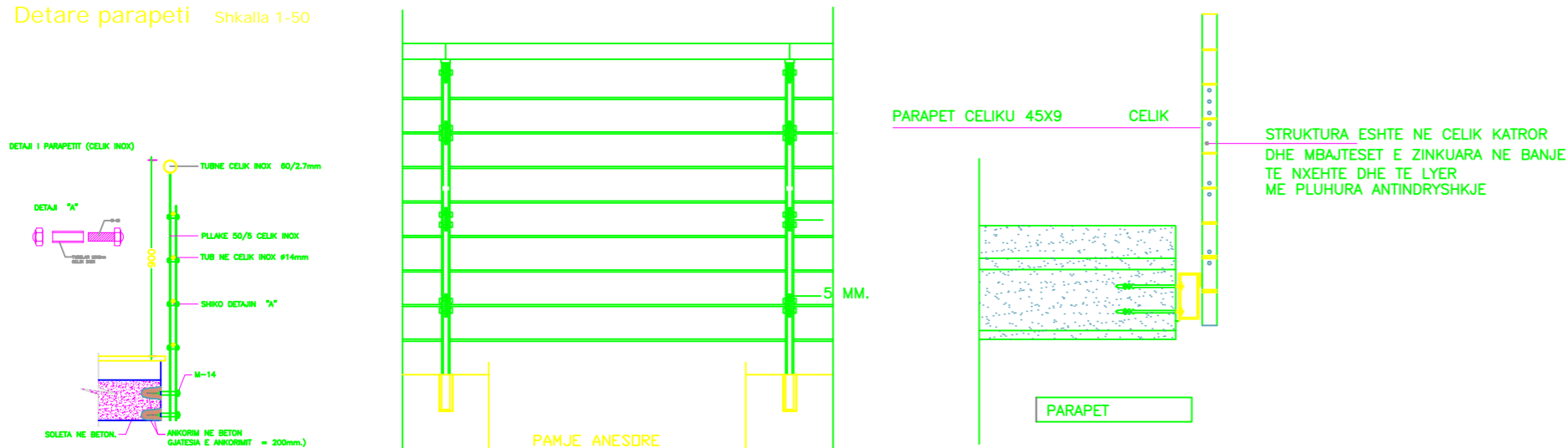

**SHENIME TEKNIKE**

1. Betoni shpatummes se ures do te behë buto-betom te markes M-200
2. Derdhja e buto-betomit do te behet pasi toka te jete ngjeshur dhe mbi te te jete derdhur cakull me spesor 30 cm

**Architecture&Design**  
 KORÇE, ALBANIA  
 TEL: 0672008840  
 E-mail: kcko\_k2000@yahoo.com

Projekt nr./2012 / Faza PROJEKT ZBATIM

NDERTIM URE NE LUMIN DUNAVEC- FSHATI VOSKOP  
 FSHATI VOSKOP. KOMUNA VOSKOP

<b>ARKITEKT</b>	KOÇO KALLANXHI
<b>KONS.</b>	GJERGJI NDINI

**MIRATOHET**  
 DREJTORIA E URBANISTIKES  
 KOMUNA VOSKOP

DREJTORI \_\_\_\_\_

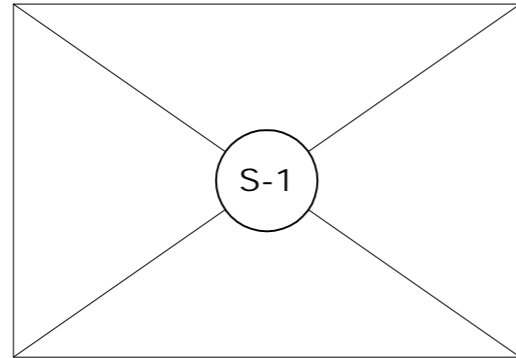

PRERJE GJATESORE E SOLETES S-1

ARMATURA E HEKURIT PER ml Shkalla 1-50



TABELA E SPECIFIKIMIT TE ARMATURES ml

Marka e cillkut	Numri i pozicionit	Diametri ne mm	Gjatesia ne cm	Sasia ne cope per ml	Gjatesia totale ne ml	Volumi i betonit dhe permbajtje e hekurit	Diametri ne mm	Sasia totale ne ml	Pesha ne kg/ml	Pesha totale ne kg/ml
	1	20	678	8	54.24	Beton M 200	8	64.48	0.395	25.5
	2	16	721	2	14.42	2.6 m3/ml	12	40.20	0.288	35.7
Periodik	3	16	721	2	14.42	Hekur /m3	16	43.26	1.578	68.3
	4	16	721	2	14.42	106 kgr /m3	20	54.24	2.465	111.7
	5	12	670	6	40.20		26	2.88	4.166	12.0

DETAJ I FUGES BASHKUESE

Shkalla 1-10

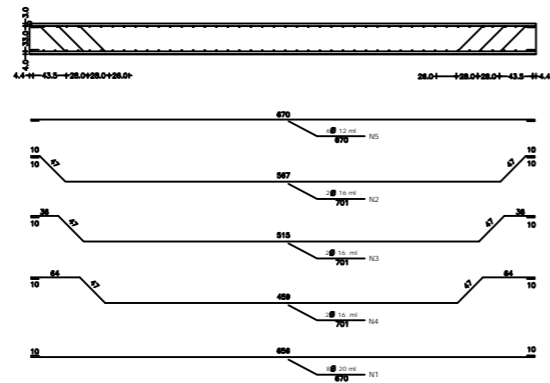
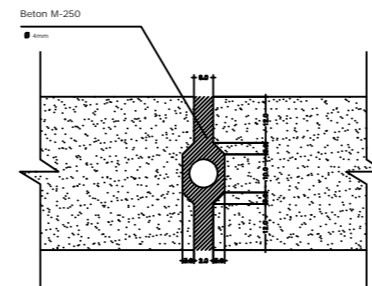

SHENIME TEKNIKE

1. Betonimi i soletes do te behet M-250 dhe hekuri periodik
2. Sasia e hekurit ne table eshte per nje ml gjeresi kur ai ndertohet me solete monolite
3. Derdhja e betinit do te behet ne vend nga specialiste nen mbikqyrjen e nje inxhinieri



Architecture&Design

KORCE, ALBANIA  
TEL: 0672008840  
E-mail: koko\_k2000@yahoo.com

Projekt nr. /2012 / Faza PROJEKT ZBATIM

NDERTIM URE NE LUMIN DUNAVEC- FSHATI VOSKOP

FSHATI VOSKOP. KOMUNA VOSKOP

ARKITEKT KOÇO KALLANXHI

KONS. GJERGJI NDINI

MIRATOHET  
DREJTORIA E URBANISTIKES  
KOMUNA VOSKOP

DREJTORI \_\_\_\_\_



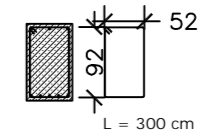
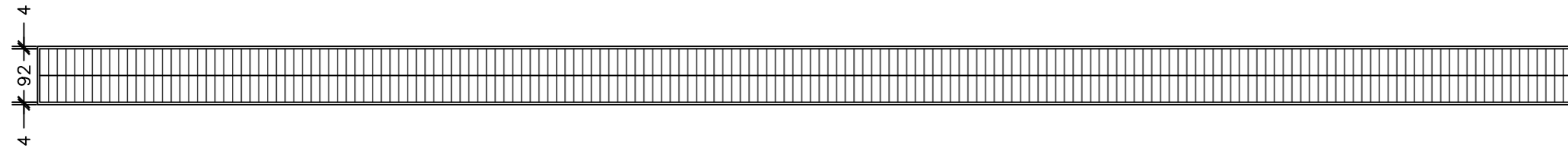

Prerje terthore e trarit T-1

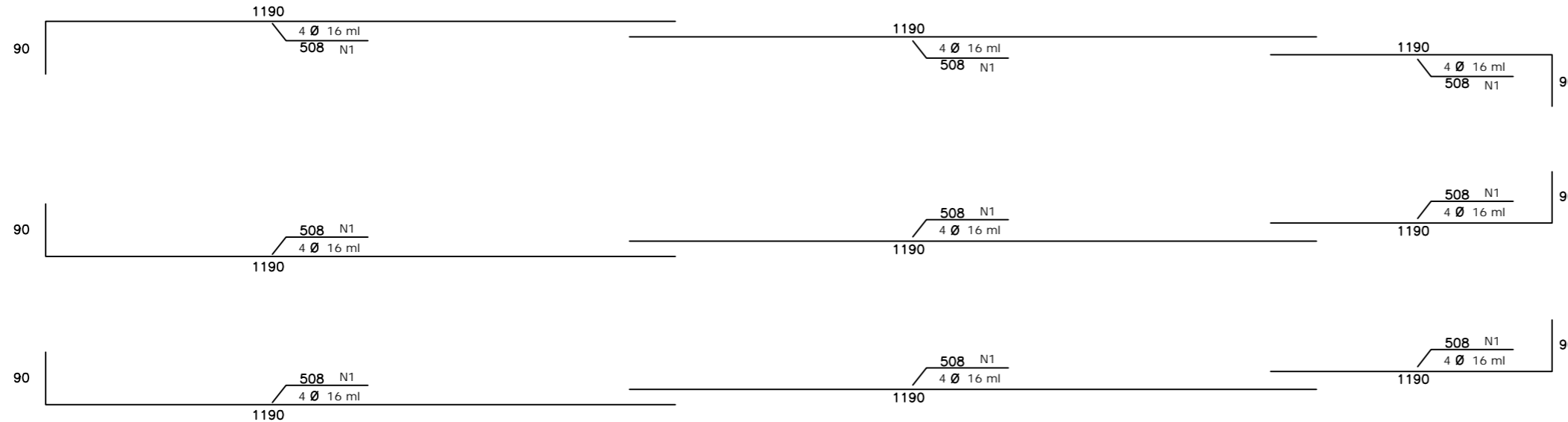

Hekur periodik anesor per lidhjen e trarit T-1

TABELA E SPECIFIKIMIT TE ARMATURES ml

Marka e celikut	Numri i pozicionit	Diametri ne mm	Gjatesia ne cm	Sasia ne cope per ml	Gjatesia totale ne ml	Volumi i betonit dhe permbajtje e hekurit	Diametri ne mm	Sasia totale ne ml	Pesha ne kgr/ml	Pesha totale ne kgr/ml
	1	20	678	8	54,24	Beton M 200	8	64,48	0,395	25,5
	2	16	721	2	14,42	2.6 m3/ml	12	40,20	0,288	35,7
Periodik	3	16	721	2	14,42	Hekur /m3	16	43,26	1,578	68,3
	4	16	721	2	14,42	106 kgr /m3	20	54,24	2,465	111,7
	5	12	670	6	40,20		26	2,88	4,166	12,0

### SHENIME TEKNIKE

1. Betonimi i traut do te behet M-250 dhe hekuri periodik
2. Sasia e hekurit ne tabele eshte per nje ml gjeresi kur ai ndertohet me solete monolite
3. Derdhja e betinit do te behet ne vend nga specialiste nen mbikqyrjen e nje inxhinieri

 <b>Architecture &amp; Design</b> KORCE, ALBANIA TEL: 0672008840 E-mail: koko_k2000@yahoo.com	
Projekt nr. /2012 / Faza PROJEKT ZBATIM	
NDERTIM URE NE LUMIN DUNAVEC- FSHATI VOSKOP	
FSHATI VOSKOP. KOMUNA VOSKOP	
<b>ARKITEKT</b>	KOÇO KALLANXHI
<b>KONS.</b>	GJERGJI NDINI
<b>MIRATOHET</b> DREJTORIA E URBANISTIKES KOMUNA VOSKOP	
DREJTORI _____	

PRERJIE GJATESORE E TRARIT T-1

ARMATURA E HEKURIT PER ml

Shkalla 1-50

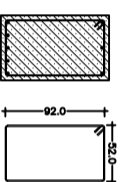
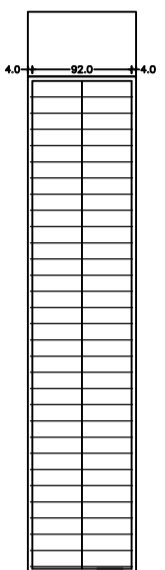

Prerje terthore e trarit T-1

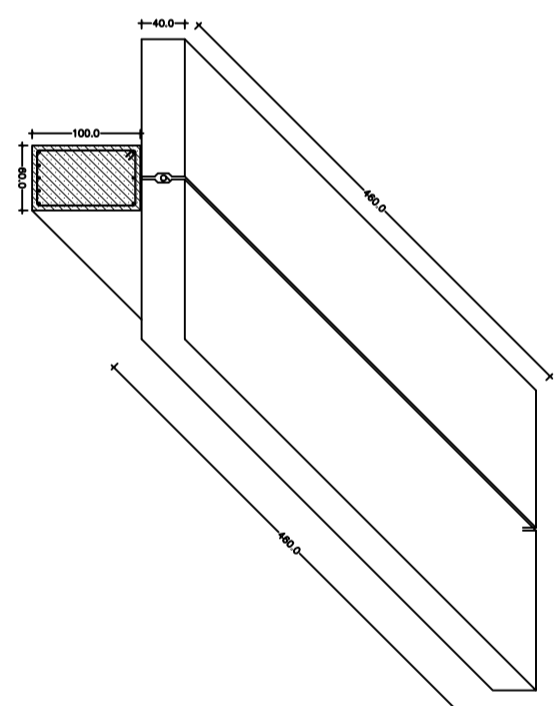

Detraj i bashkimit te soletave mbi trarit T-1



TABELA E SPECIFIKIMIT TE ARMATURES ml

Periodik	Marka e celikut	Numri i pozicionit	Diametri ne mm	Gjatesia ne cm	Sasia ne cope per ml	Gjatesia totale ne ml	Volumi i betonit dhe permbajtje e hekuri	Diametri ne mm	Sasia totale ne ml	Pesha ne kgr/ml	Pesha totale ne kgr/ml
		1	20	376	8	54,24	Beton M 2000	8	64,48	0,395	25,5
		2	16	501	2	14,42	2,6 m <sup>3</sup> /ml	12	40,20	0,288	35,7
		3	16	501	2	14,42	Hekur /m <sup>3</sup>	16	43,26	1,578	68,3
		4	16	501	2	14,42	106 kgr /m <sup>3</sup>	20	54,24	2,465	111,7
		5	12	376	6	40,20		26	2,88	4,166	12,0

SHENIME TEKNIKE

1. Betonimi i traut do te behet M-250 dhe hekuri periodik
2. Sasia e hekurit ne tabele eshte per nje ml gjeresi kur ai ndertohet me solete monolite
3. Dardhja e betinit do te behet ne vend nga specialiste nen mbikqyrjen e nje inxhinieri

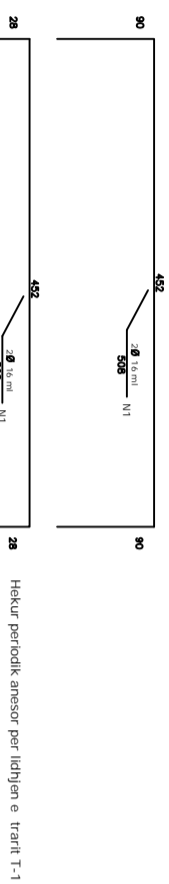
SHENIME TEKNIKE



**Architecture&Design**

KORÇE, ALBANIA  
TEL.: 0672008840  
E-mail: koko\_k2000@yahoo.com

Projekti nr. /2012 / Faza PROJEKT ZBATIM

NDERITIM URE NE LUMIN DUNAVEC- FSHATI VOSKOP

FSHATI VOSKOP, KOMUNA VOSKOP

ARKITEKT KOÇO KALLANXHI

KONS. GUERGJI NDINI

**MIRATOHET**

DREJTORIA E URBANISTIKES  
KOMUNA VOSKOP

DREJTORI \_\_\_\_\_

## PREJJE GJATESORE Pllniti P-1

ARMATURA E HEKURIT PER ml

Shkalla 1-50



## DETAJ I ARMIMIT TE PllNTIT Pllniti P-1

ARMATURA E HEKURIT PER ml

Shkalla 1-25

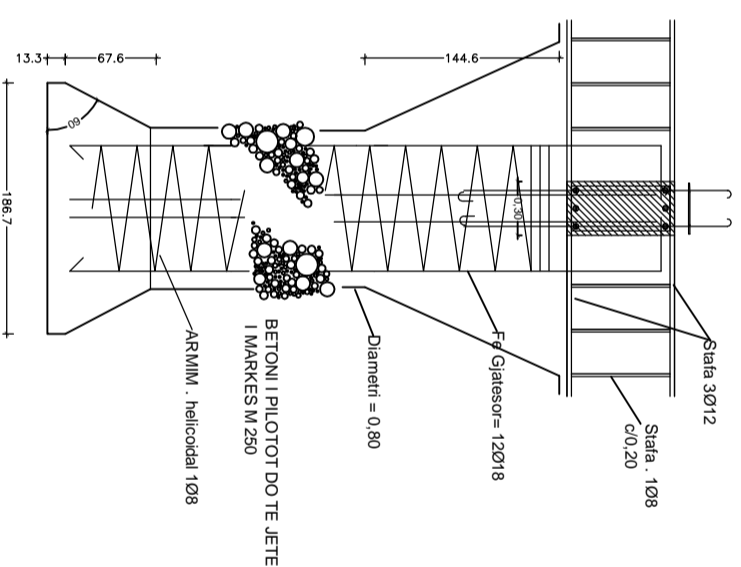

### SHENIME TEKNIKE

1. Betoni pilotit te ures do te behet i markes M-250
2. Piloti do te jete i paraprodhuar dhe do te transportohet ne vendndodhje me mjete te pershtatsme
3. Derdhja e betinit do te behet ne vend nga specialiste nen mbikqyrjen e nje inxhinieri



**Architecture&Design**

KORÇE, ALBANIA  
TEL.: 0672008840  
E-mail: koko\_k2000@yahoo.com

Projekti nr. /2012 / Faza PROJEKT ZBATIM

NDERITIM URE NE LUMIN DUNAVEC- FSHATI VOSKOP

FSHATI VOSKOP, KOMUNA VOSKOP

**ARKITEKT** KOÇO KALLANXHI

**KONS.** GJERGJI NDINI

**MIRATOHET**

DREJTORIA E URBANISTIKES  
KOMUNA VOSKOP

DREJTORI \_\_\_\_\_

PLANI I STRUKTURAVE  
Shkalla 1-100

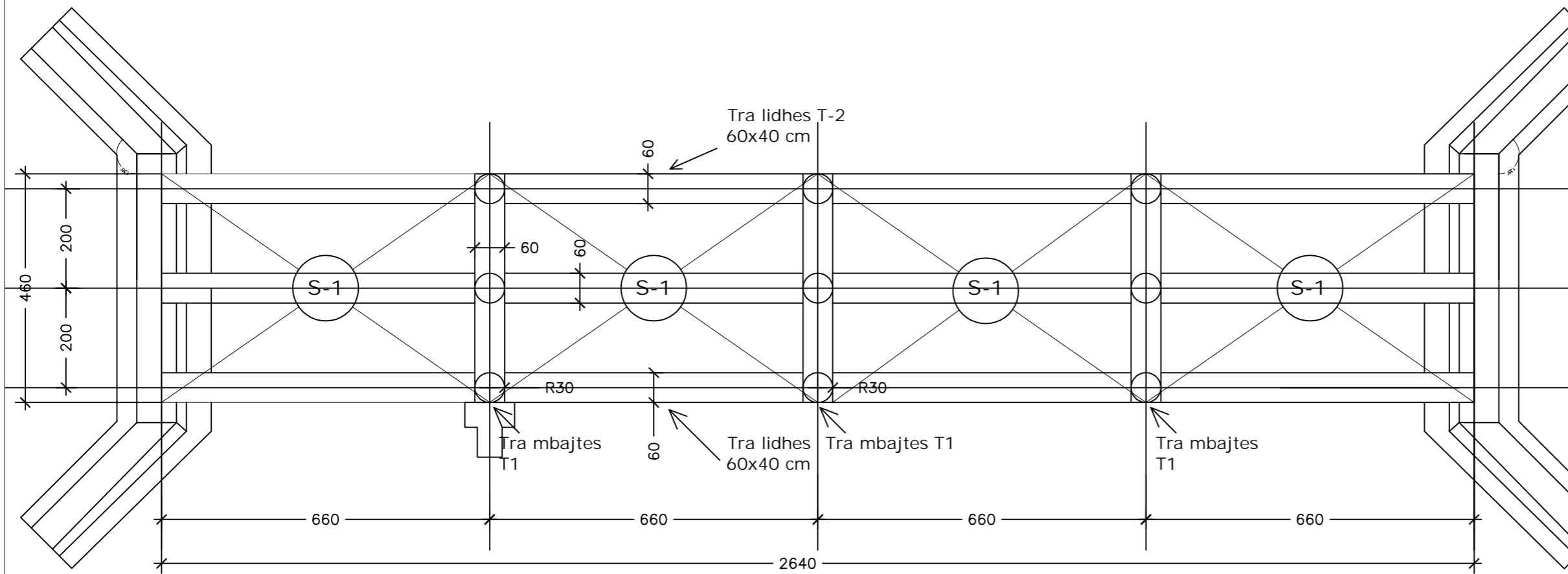

PRERJE GJATESORE  
Shkalla 1-100

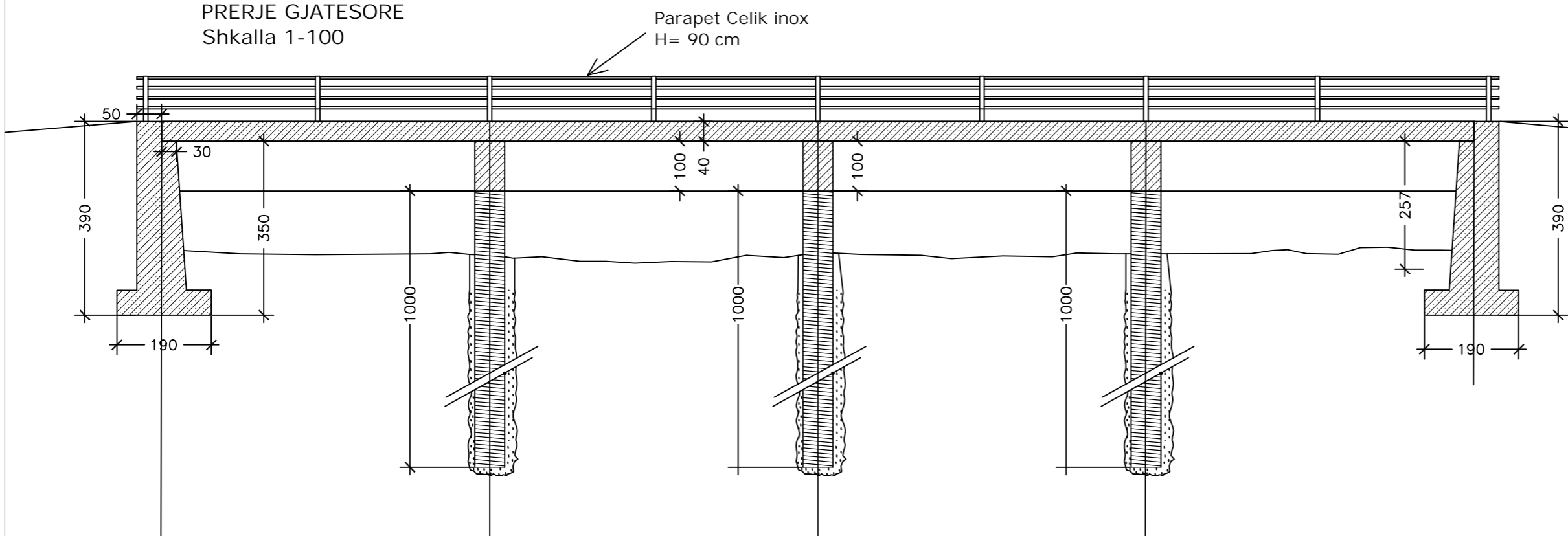

Architecture&Design

KORCE, ALBANIA  
TEL: 0672008840  
E-mail: koko\_k2000@yahoo.com

Projekt nr. /2012 / Faza PROJEKT ZBATIM

NDERTIM URE NE LUMIN DUNAVEC- FSHATI VOSKOP

FSHATI VOSKOP. KOMUNA VOSKOP

ARKITEKT KOÇO KALLANXHI

KONS. GJERGJI NDINI

MIRATOHET  
DREJTORIA E URBANISTIKES  
KOMUNA VOSKOP

DREJTORI \_\_\_\_\_

### Detajet e Shtatullës së Ures

Shkalla 1-50

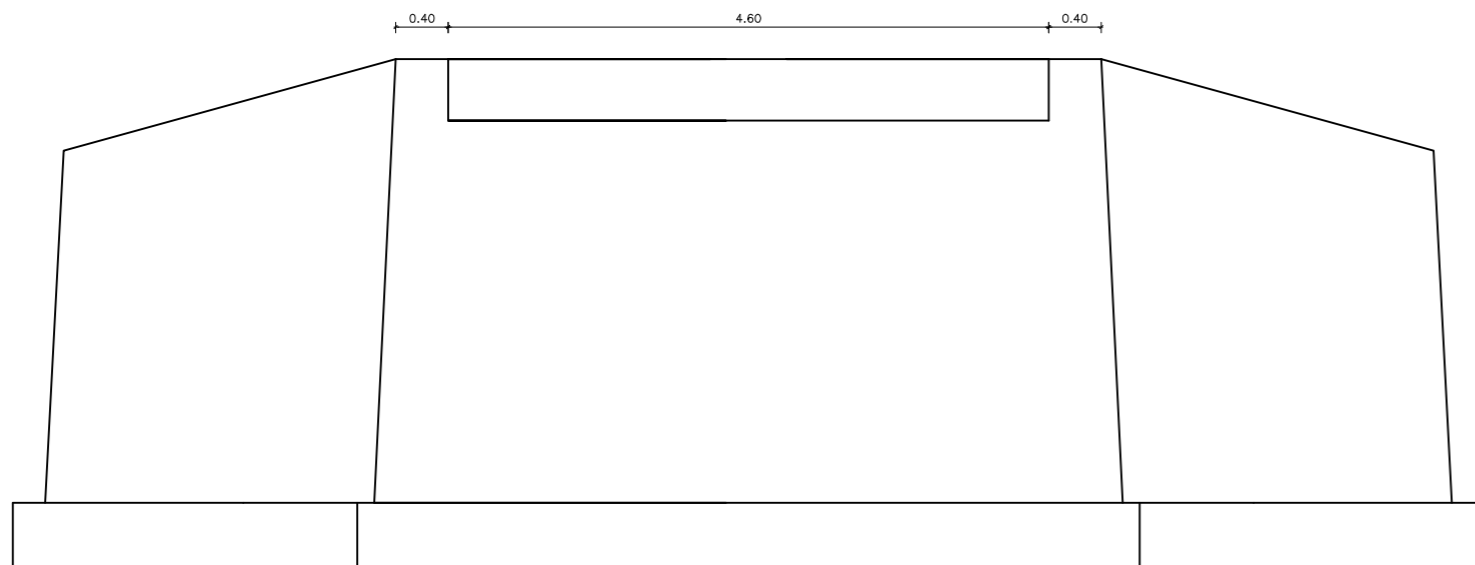

**PAMJE BALLORE**  
Shkalla 1-50

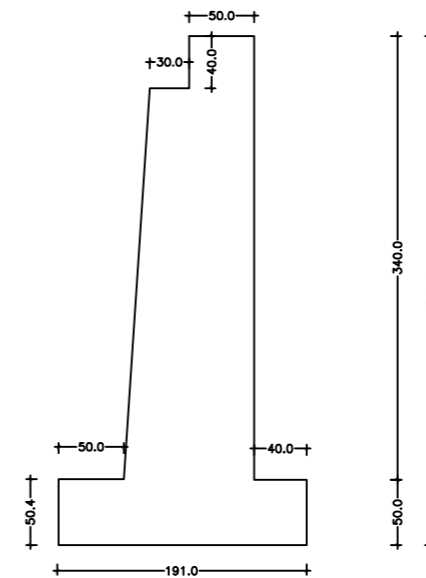

**PRERJA A-A**  
Shkalla 1-50

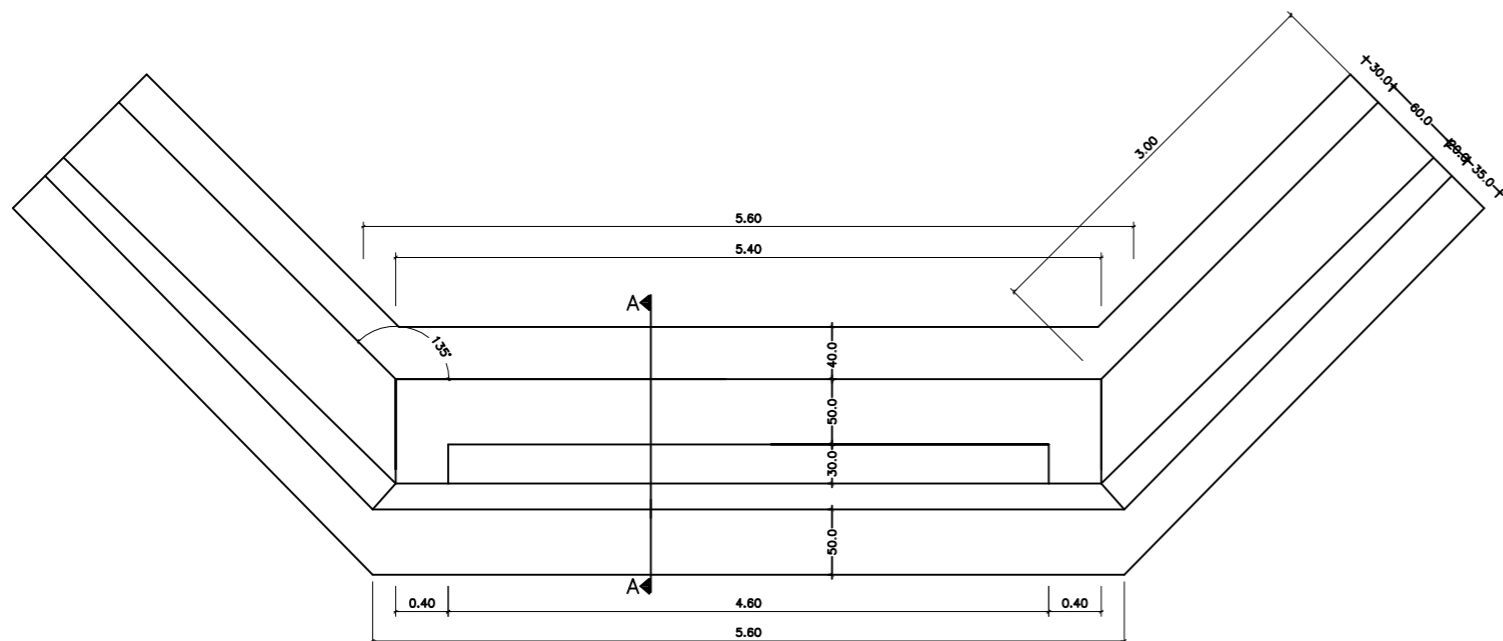

**PLANIMETRI**  
Shkalla 1-50

### SHENIME TEKNIKE

1. Betoni shtatummës së ures do të bëhet buto-betom të markës M-200
2. Dërdhja e buto-betonit do të bëhet pasi të jete ngjeshur dhe mbi të të jete dërdhur çakull me spesor 30 cm
3. Dërdhja e betinit do të bëhet në vend nga specialiste nën mbikqyrjen e një inxhinieri



**Architecture&Design**

KORÇE, ALBANIA  
TEL: 0672008840  
E-mail: koko\_k2000@yahoo.com

Projekt nr. /2012 / Faza PROJEKT ZBATIM

NDERTIM URE NË LUMIN DUNAVEC- FSHATI VOSKOP

FSHATI VOSKOP. KOMUNA VOSKOP

**ARKITEKT** KOÇO KALLANXHI

**KONS.** GJERGJI NDINI

**MIRATOHET**  
DREJTORIA E URBANISTIKES  
KOMUNA VOSKOP

DREJTORI \_\_\_\_\_



# PERSPEKTIVA TE URES

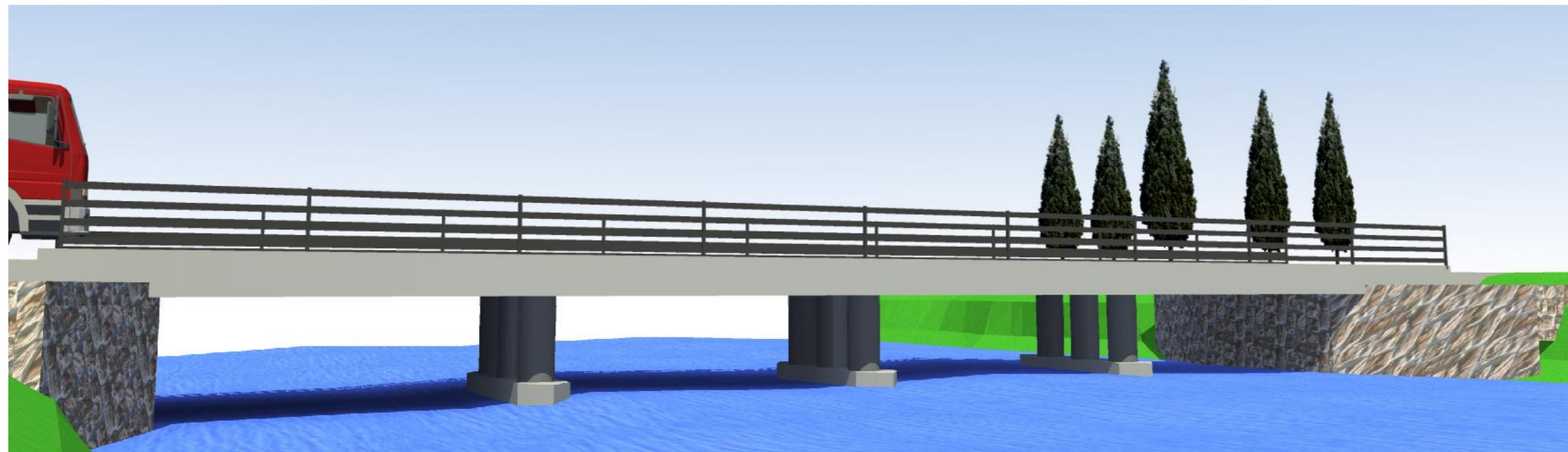
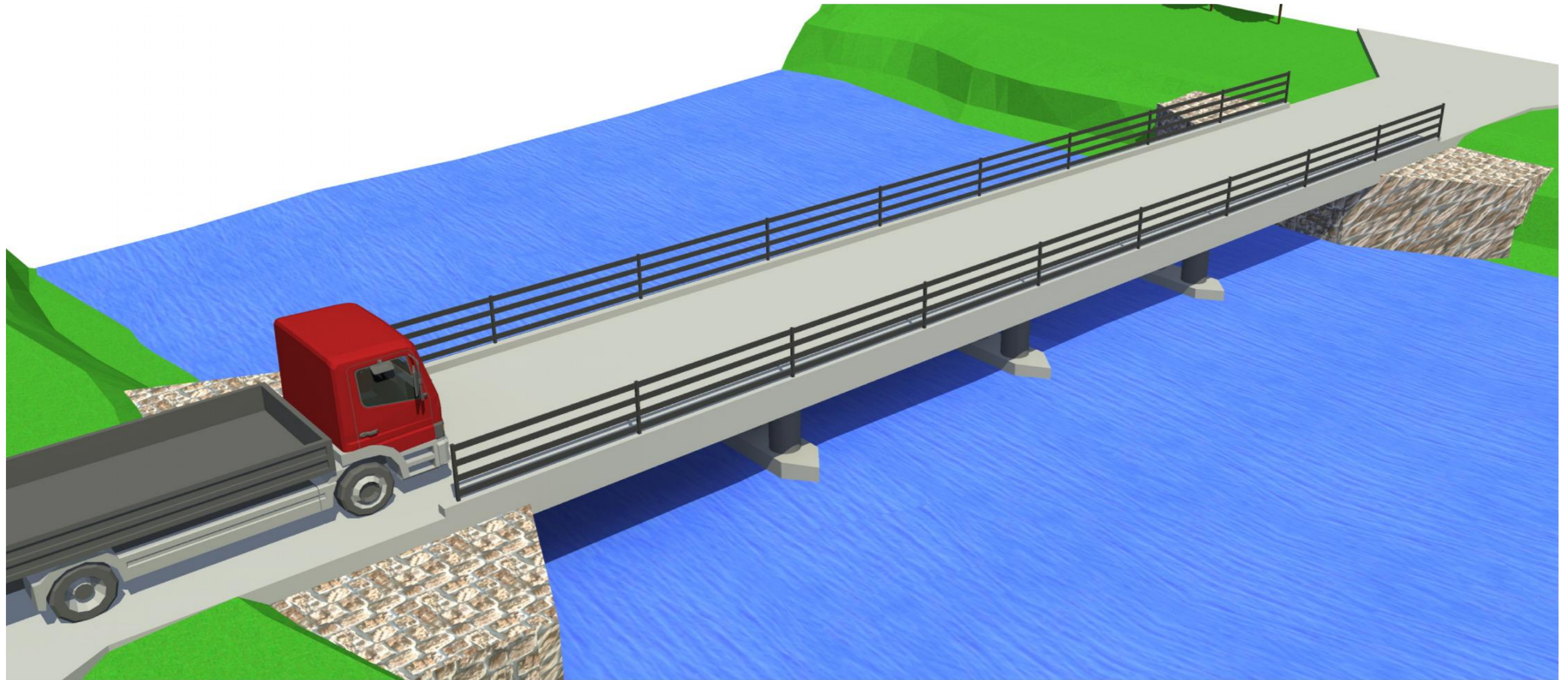

Architecture & Design

TEL: 067 2008840

e-mail: koko\_k2000@yahoo.com

Projekt nr. /2012 / Faza PROJEKT ZBATIM

NDERTIM URE MBI LUMIN DUNAVEC  
FSHATI VOSKOP, KOMUNA VOSKOP  
KORCE

ARKITEKT	KOÇO KALLANXHI	
KONS.		

PERSPEKTIVA TE URES

MIRATOHET  
DREJTORIA E URBANISTIKES  
KOMUNA VOSKOP

DREJTORI \_\_\_\_\_



# PERSPEKTIVA TE URES

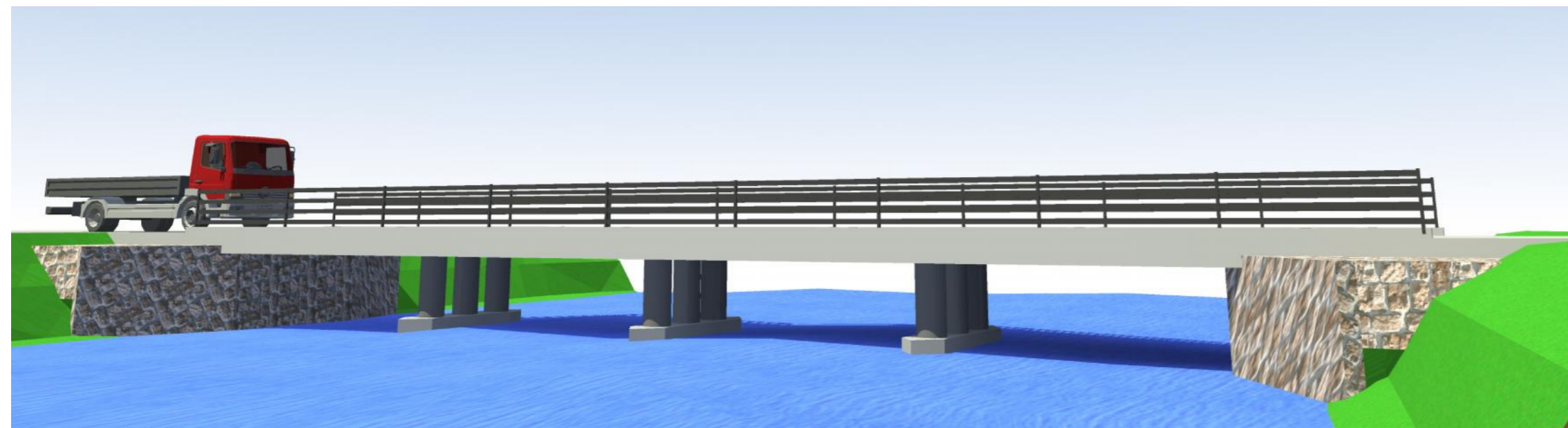
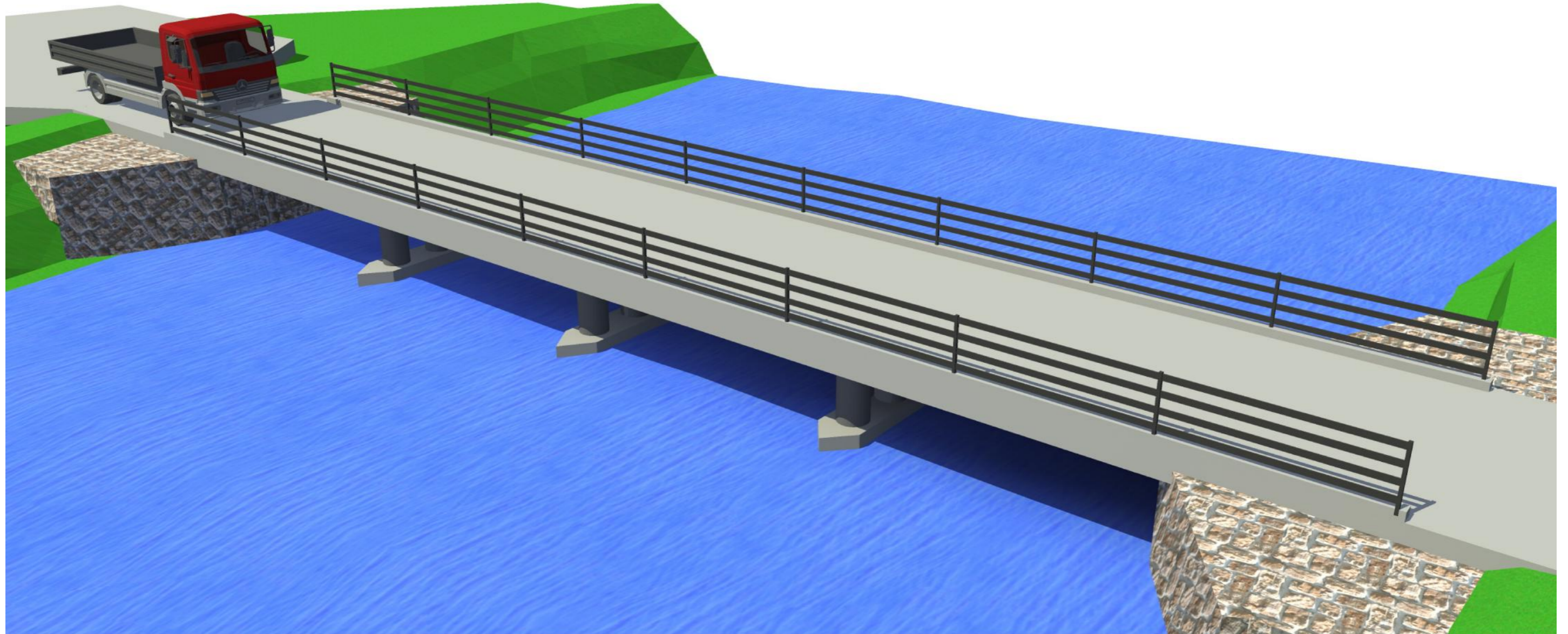

Architecture & Design

TEL: 067 2008840

e-mail: koko\_k2000@yahoo.com

Projekt nr. /2012 / Faza PROJEKT ZBATIM

**NDERTIM URE MBI LUMIN DUNAVEC  
FSHATI VOSKOP, KOMUNA VOSKOP  
KORCE**

ARKITEKT	KOÇO KALLANXHI	
KONS.		

PERSPEKTIVA TE URES

MIRATOHET  
DREJTORIA E URBANISTIKES  
KOMUNA VOSKOP

DREJTORI \_\_\_\_\_



# PLANIMETRI E PROPOZUAR E URES DHE PRERJE GJATESORE

SHK. 1:175

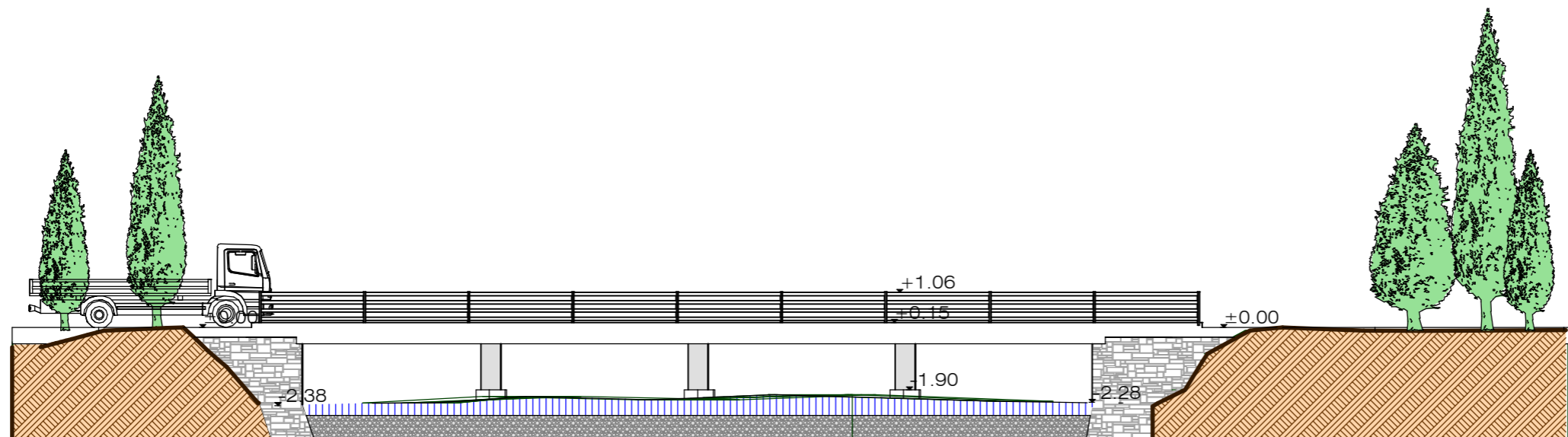
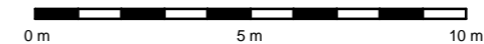
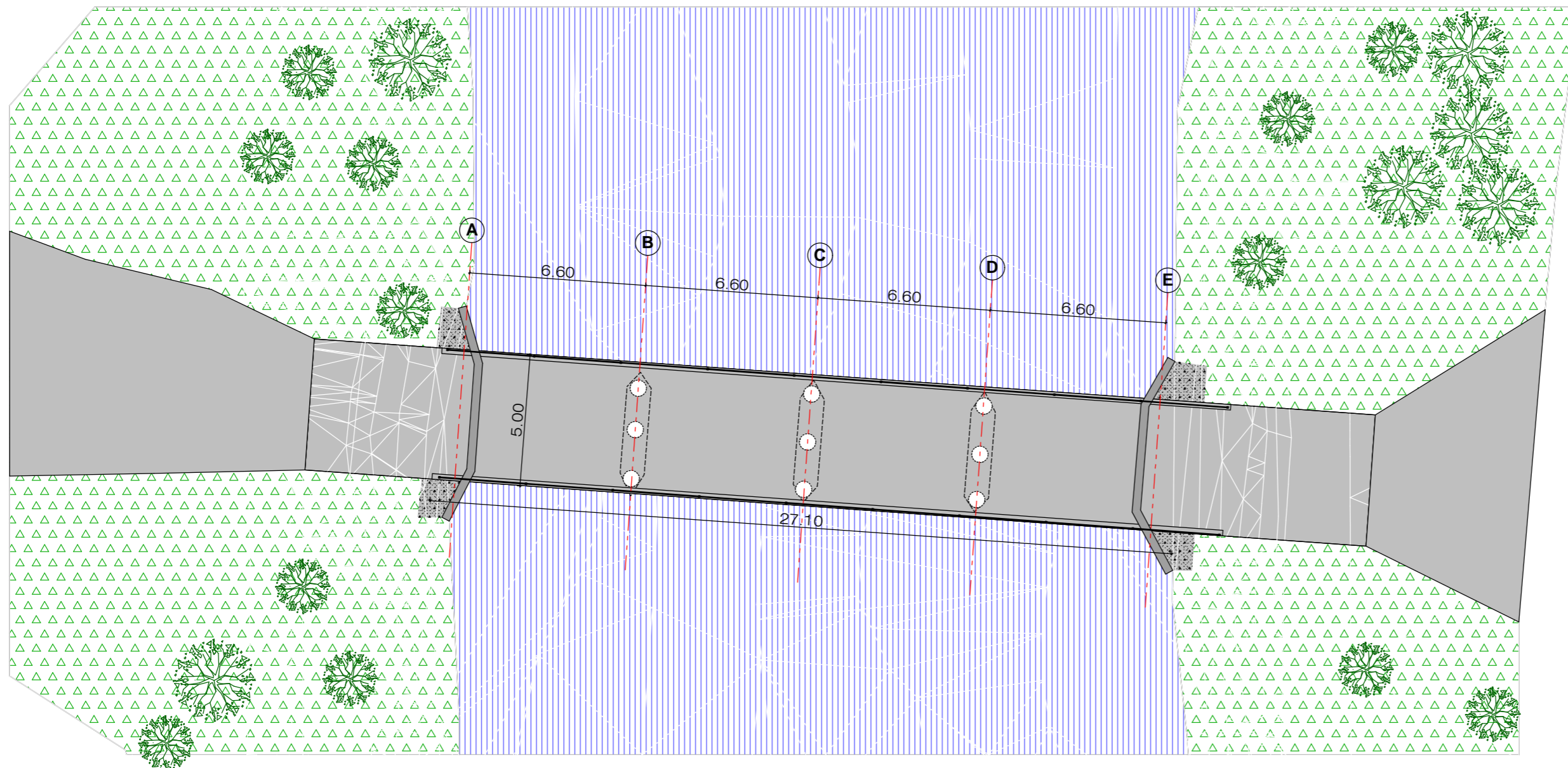

Architecture & Design

TEL: 067 2008840

e-mail: koko\_k2000@yahoo.com

Projekt nr. /2012 / Faza PROJEKT ZBATIM

NDERTIM URE MBI LUMIN DUNAVEC  
FSHATI VOSKOP, KOMUNA VOSKOP  
KORCE

ARKITEKT KOÇO KALLANXHI  
KONS.

PLANIMETRI- PRERJE E URES

SHK. 1:175

MIRATO HET  
DREJTORIA E URBANISTIKES  
KOMUNA VOSKOP

DREJTORI

**PREVENTIV**

**OBJEKTI : Ndertim ure mbi lumin Dunavec ( Fshati - Voskop )**

**ADRESA : Komuna Voskop**

<b>Nr</b>	<b>Nr An</b>	<b>PERSHKRIMI I PUNIMEVE</b>	<b>NJESIA</b>	<b>SASIA</b>	<b>CMIMI</b>	<b>VLERA</b>
1	3/89b	Zbankim dheu me makineri	m3	114		
2	3/88b	Germim dheu bazament me makineri per mur mbajtes	m3	230		
3	3/246	Pilota beton C-20/25 d=60cm, L = 9.56m	m3	24.8		
4	3/251	Ngulja e pilotave prej betoni me batipal	ml	86		
5	3/244/1	Trare b/a mbi pilota betoni C=20/25	m3	57.6		
6	3/287	Hekur betoni d < 12m/m	ton	9.8		
7	3/288	Hekur betoni d > 12m/m	ton	23		
8	3/244/1	Beton C-20/25 per solete ure	m3	52		
9	3/243	Beton C-16/20 per shpatullat e ures	m3	95		
10	3/243	Beton C-16/20 per mure mbajtes	m3	43		
11	An	F.v parmake ure metalike	m2	65		
12	3/179	Ndertim kasonete ne toke mesatare ( hyrje - dalje ) te ures	m2	150		
13	An	Mbushje me mbeturine gurore mbas shpatulles	m3	230		
14	3/211	Shtrese mbeturine kave 20 cm ne( hyrje- dalje ) te ures	m2	150		
15	3/75a	Transport dhera auto 5km	m3	344		
		<b>Shuma</b>				
		<b>Fondi rezerve 5%</b>				
		<b>Shuma</b>				
		<b>T.v.sh 20%</b>				
		<b>Shuma</b>				

Preventivoi

ark Koco Kallanxhi

## **RELACION TEKNIK**

### **OBJEKTI : Ndertimi I urave ne komunen Voskop**

Duke u nisur nga detyra e projektimit per ndertimin e 2( dy) urave ne komunen e Voskopit njera mbi lumin " Dunavec" fshati Vokop dhe tjetra mbi kanal vadites fshatin Dersnik, filluam llogaritjet teknike. Nga te dhena gjeologjike per vendet ku do te ndertohen urat eshte zgjidhur dhe ana konstruktive dhe arkitektonike e tyre konform K.T.P dhe K.T.Z. Mund te japim disa te dhena teknike per ndertimin e tyre. Themelet e urave jane llogaritur me pilota betoni C-20/25 me dimeter =60cm dhe me 12 fije hekur  $d=18m/m$  gjatesia e te cilave shkon deri 9.56m. Gjithashtu traret mbajtes te soletes jane llogaritur me beton C-20/25 me permasa 100 x 60cm, ndersa soleta monolite me fuge delitacioni dhe me beton C-20/25 trashesia e saj eshte 40cm armimi me hekur  $d=16m/m$ . Mbeshtetja e soletes ( shpatullat e ures) jane llogaritur me beton C-16/20 dhe prerja terthore e shpatulles se ures eshte llogaritur ne baze te tabanit te mbeshtetjes dhe ngarkeses qe do te mbaje ( ngarkesa e perhershme dhe e perkoshme) Gjithashtu jane llogaritur dhe mure mbajtese anash shpatullave te ures me beton C-16/20 te cilat bejne te mundur krijimin e trases se rruges ne hyrje dhe dalje te ures, e cila ndertohet me inerte te pastra dhe konform K.T.Z. Ne te 2( dy) krahet gjatesor te ures do te vendosen parmace metalik  $h=1.1m$  , dhe gjithashtu gjeresia e ures me gjithe bankina do te jete 5m. Ngarkesa mbajtese e urave eshte bere per mjete deri 10ton,dhe llogaritjet persizmicitetin jane bere duke u mbeshtetur ne harten sizmike te zones..

**ing Gjergji Ndini**



# POZICIONI I URES NE LIDHJE ME FSHATIN VOSKOP



Architecture & Design

TEL: 067 2008840  
e-mail: koko\_k2000@yahoo.com

Projekt nr. /2012 / Faza PROJEKT ZBATIM

**NDERTIM URE MBI LUMIN DUNAVEC**  
FSHATI VOSKOP, KOMUNA VOSKOP  
KORCE

ARKITEKT	KOÇO KALLANXHI	
KONS.		

POZICIONI I URES NE LIDHJE ME FSHATIN

MIRATOHET  
DREJTORIA E URBANISTIKES  
KOMUNA VOSKOP

DREJTORI \_\_\_\_\_