



BASHKIA KAMEZ
DREJTORIA E PROJEKTEVE DHE INVESTIMEVE

RELACION TEKNIKE

PER PROJEKTIN E ZBATIMIT
OBJEKTI :
RIKONSTRUKSION RRUGA "NENE TEREZA" LOTI II
KAMEZ

PROJEKT ZBATIMI

Hartoi:

Ing. Denis Prençi

Ing. Emanuela Meziu

Drejtor i P.I-se:

Ing. Flora Muça

MIRALTOI
Rakip SULI

KR VETAR



PËRMBAJTJA E RAPORTIT

1. – TË PËRGJITHSHME

- 1.1 – Hyrje
- 1.2 – Pozicioni i objektit
- 1.3 – Qellimi i projektit

2. – GJENDJA EKZISTUESE DHE ZGJIDHJA E PROJEKTIT

- 2.1 – Gjendja ekzistuese dhe Nderhyrjet
- 2.2 – Projekti Rrugeve dhe Trotuareve
- 2.3 – Rrjeti Ujesjellesit
- 2.4 – Rrjeti K.U.Z.
- 2.5 – Rrjeti K.U.SH.
- 2.6 – Sistemi i Ndriçimit Rrugor
- 2.7 – Sinjalistika Rrugore

3. – PREVENTIVI I PUNIMEVE

1. - TË PËRGJITHSHME

1.1 - HYRJE

Bashkia Kamëz ndodhet 7 km larg kryeqytetit, Tiranës, në veriperëndim të saj. Kufizohet nga veriu me Krujë, nga jugu me Tiranën, nga lindja me Zall-Herrin dhe nga perëndimi me Bërshat. Terreni në përgjithësi është i sheshtë, me një pjerrësi të lehtë drejt veriperëndimit. Zona ndodhet në një kuotë që varion nga 80-90 m mbi nivelin e detit në pjesën jugore, që zbret në 45 m mbi nivelin e detit, pranë aeroportit të Rinasit në pjesën veriore. Përshkohet nga rruga kombëtare që lidh kryeqytetin me veriun e vendit.

Kamëza ndodhet në trekëndëshin strategjik: kryeqyteti Tiranë - aeroporti i Rinasit - porti i Durrësit

Bashkia Kamëz pas ndarjes së re territoriale përfshin nën administrimin e saj edhe njësinë administrative Paskuqan.

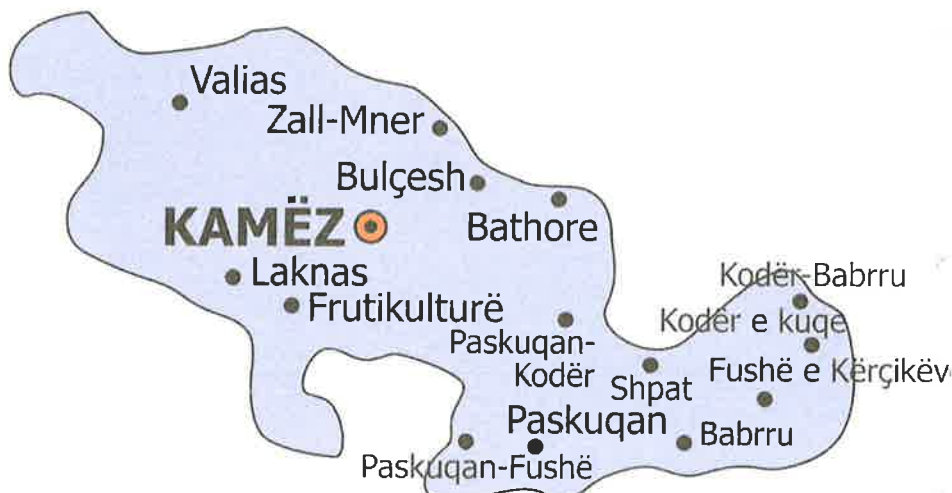

Qyteti i Kamzes gjate viteve te fundit ka pesuar nje rritje te ndjeshme te popullsisë si dhe nje zhvillim te pergjithshem me ritme teper te larta. Tashme Kamza eshte kthyer ne nje qender e rendesishme tregtare dhe ekonomike . Ky zhvillim dhe rritja e konsiderueshme si e automjeteve te qytetit te Kamzes, ashtu edhe levizja teper intensive e trafikut si me qytetet e tjera ashtu edhe me shtetet fqinje, kerkojne nje sistem rrugor te zhvilluar.

Aktulisht akset kryesore te qytetit te Kamzes jane rikonstruktuar apo zgjeruar. Nderkohe qe ndihet nevoja e hapjes se rrugeve dhe koridoreve te reja te levizjes. Problematike gjithashtu paraqiten rruget dytesore dhe tretesore ne brendesi te blloqeve te banimit. Te cilat ndikojne direkt ne qarkullimin dhe cilesine e jeteses se banoreve te tyre si te te mbare qytetit ne teresi.

Ne kete kuader Bashkia e Kamzes, ka planifikuar pergatitjen e nje sere projektesh per rikonstruksionin dhe rikualifikimin urban te nje sere blloqesh banimi apo segmenteve rrugore. Trajtimi i blloqeve, segmenteve rrugore do te jete i plote ne te tere komponentet e nevojshem. Nder keto segmente rrugore dhe blloqe banimi, eshte edhe objekti qe do trajtohen nga ky projekt.

1.2 - POZICIONI I OBJEKTIT

Objekti shtrihet ne qytetin e Kamzes, Laknas.

Rruga eshte ekzistuese dhe konturohet nga objekte te reja nga te dy anet, pasi zona ku kalon kjo rruge eshte nje zone ne zhvillim.

Rikonstrukcion: Rruga “Nene Tereza” me gjatësi - 1700 ml (1.7 Km)

Rruga Nene Tereza LOTI II - UTM

	X	Y
Fillimi i Rruges	478154.846	4582126.711
Fundi i Rruges	476157.314	4582828.727

Horografia e Rruges



— Rruga qe do trajtohet ne kete projekt

1.3 – QELLIMI I PROJEKTIT

Objekt i projektit do të jetë rikonstrukcioni i plote i rruges “**RIKONSTRUKSION RRUGA NENE TEREZA**” LOTI II, KAMEZ me të gjithë elementët e infrastrukturës rrugore dhe urbane, me qëllim përmirësimin e cilësisë së jetës së komunitetit të kësaj zone dhe krijimin e akseseve te levizjes me rruget e tjera te qytetit. Zona ku kalon rruga

cdo dite po merr zhvillim duke u shtuar numri i banoreve dhe gjendja e rruges vjen duke u perkeqesuar ndaj lind nevoja e ndertimit te nje rrugeve te reja me standarte bashkekohore duke lehtesuar jeten e banoreve dhe duke permiresuar qarkullimin e automjeteve.

2. – GJENDJA EKZISTUESE DHE ZGJIDHJA E PROJEKTIT

Projekt Zbatimi per ndertimin e rrugeve "RIKONSTRUKSION RRUGA NENE TEREZA" LOTI II, KAMEZ eshte realizuar ne baze te Detyres se Projektimit te dhene nga Bashkia Kamez.

Realizimi i ketij projekti eshte mbeshtetur mbi standartet dhe kushtet teknike CNR dhe ato Shqiptare. Duhet theksuar qe pergjithesisht segmentet rrugore te ketij blloku ne pamundesi te zgjerimit, parametrat gjeometrike te tyre jane jashte standarteve.

Ne kete objekt eshte parashikuar ndertimi dhe rikonstruksioni i rrjetit rrugor si dhe i rrjeteve inxhinierike si: kub, kuz, rrjeti i ndricimit, etj.

2.1 – GJENDJA EKZISTUESE

Kjo rruge eshte nje segment rrugor i rendesishem pasi perben rrugen kryesore lidhese per Laknasin. Aktualisht paraqitet pothuaj teresisht i amortizuar ne pjesen ekzistuese.

Pjesa e rruges eshte pa shtresa rrugore dhe pa infrastrukture inxhinierike e konturuar nga objekte te reja shume kateshe, objekte banimi 2-3 kate dhe objekte ne ndertim e siper. Nje pjese e rruges kerkon prishjen e disa mureve rrethuese per tu realizuar.

Foto te gjendjes ekzistuese



Foto te gjendjes ekzistuese*Foto te gjendjes ekzistuese*

Rruga eshte ne gjendje te keqe, pa trotuar qe qytetaret te kene mundesi te kalojne pra rruga nuk eshte ne standartet e nevojshme. Aktualisht ky segment eshte teresisht i degraduar. Ujrat rrjedhin sipas pjerresise se terrenit, duke krijuar pellgje e balte. Ne periudhen e thate, pluhuri eshte elementi dominues ne rruge, Edhe ne kete segment ndertimet e bera, nuk jane ne uniformitet persa i takon planvendosjes.

Rrjetet inxhinierike jane te demtura dhe nuk funksionojne me kapacitet te plote.

2.2 – ZGJIDHJA E PROJEKTIT

Rruga 'Nene Tereza' LOTI II parashikohet te jete me aks rrugor me dy pjerresi, me asfalt.

➤ Rruga 'Nene Tereza' LOTI II ka keto parametra:

- Gjatesi e rruges $L = 1700 \text{ m}$
- Gjeresi e rruges $B = 14 \text{ m}$
- Gjeresi asfaltit $b = 6 \text{ m} + 2 \times 0.5 \text{ m}$ kunete, $2 \times 2 \text{ m}$ trotuar

Ne zgjidhjen e projektit jane pasur parasysh:

- a) Zgjidhja ne anen planimetrice te rruges.
- b) Zgjidhja ne anen altimetrice te rruges.
- c) Elementet sociale te rruges.

1. *Zgjidhja Planimetrice*

Ne zgjidhjen planimetrice eshte pasur parasysh ndertimi i rruges te behet ne te dy anet e aksit te rruges ekzistuese.

Ne hyrjet e banesave do te behet rakordimi i tille qe lejon hyrjen normale te mjeteve.

2. *Zgjidhja Altimetrice.*

Nga ana altimetrice kemi dhene zgjidhjen per secilen rrugen duke ndjekur relievin faktik. Niveleten mund ta shikojme ne projektin e zbatimin ne seksionin e profileve gjatesore.

3. *Profili Gjatesor.*

Profili gjatesor perfaqeson prerjen e rruges sipas aksit te saj ne drejtimin vertikal.

Ne te jane paraqitur:

- Gjeometria horizontale
- Nr. I vertekseve horizontal
- Vija e Terrenit
- Vija e Projektit
- Numri i Piketes (Seksionit)
- Kuota e Terrenit
- Kuota e Projektit
- Disnivelet e Vijes se Projektit
- Distanca Pjesore

- Distancat Progressive
- Gjeometria vertikale

4. *Profilat Terthore.*

Profilat terthore perfaqesojne prerje te rruges terthor me aksin e saj ne drejtimin vertikal.

Profilat terthore jane hartuar ne shkalle vertikale dhe horizontale 1:50.

Ne profilat terthore jane paraqitur:

- Numri i profilit
- Distanca progresive
- Vija e terrenit
- Vija e projektit
- Disnivelet e vijes se projektit
- Numri i piketes
- Kuotat e terrenit
- Kuotat e projektit
- Distancat pjesore nga aksi
- Distancat e pergjithshme nga aksi

5. *Profilat Terthore TIP*

Ne profilat tip jane paraqitur ne menyre te detajuar:

- Shtresat rrugore
- Dimensionet e tyre
- Vendosja e tyre
- Distancat
- Zona ku aplikohet profili tip

6. *Zgjidhja sociale.*

Duke pasur parasysh qe kjo zone eshte ne zhvillim e siper eshte pasur parasysh qe kjo rruge te behet me parametra qe t'i pershtaten zhvillimit te zones dhe hyrje daljet nga shtepite te kene lirshmeri.

7. *Llogaritja e shtresave te rruges.*

Nga studimi i gjendjes ekzistuese del qe asfaltimi do te behet me paketen e paraqitur ne relacionin e llogaritjes se paketes se shtresave. Për këtë Konsulenti ka shfrytëzuar një model kompjuterik llogaritës te standardizuar për Metodën AASHTO.

8. *Shtresat e rruges.*

Per te gjithë segmentin rrugor shtresat e dala nga llogaritja do te jene:

Ne disa fragmente te rruges shtresat qe do perdoren, sipas nevojës do te jene keto shtresa:

↓ Asfaltobeton	3 cm
↓ Shtrese binderi	5 cm
↓ Shtrese stabilizanti	10 cm
↓ Shtrese çakelli	20 cm

Ne disa fragmente te tjera do kemi keto shtresa:

↓ Asfaltobeton	3 cm
↓ Shtrese stabilizanti ne trotuar	10 cm

Sipas Termave te References eshte kerkuar qe ky aks do te plotesoje keta parametra gjeometrike:

- ✓ *Gjeresia e pergjithshme e kurores 14m*
- ✓ *Gjeresi e pjeses kaluese 6m,*
- ✓ *Kuneta me gjeresi ne dy ane 0.5m*
- ✓ *Trotuar me gjeresi 2x2m*

Duke pare gjendjen aktuale te rrugeve, pozicionet e objekteve qe konturojne ate, kerkesat e Termave te References, grupi i projektimit ka pergatitur projekt zbatimin. Gjurma e rruges eshte krijuar duke ju referuar aksit te te miratuar nga Bashkia Kamez si dhe Profilit Tip te percaktuar ne Detyren e Projektimit. Ky Projekt zbatimin i eshte referuar gjithashtu dhe Variantit te miratuar ne Keshillin Teknik te Drejtorise se Pergjithshme te Puneve Publike ne Bashkine e Kamzes

Paketa e shtresave per segmentin do jene:

Ne disa fragmente te rruges shtresat qe do perdoren, sipas nevojës do te jene keto shtresa:

✓ <i>Asfaltobeton</i>	<i>3 cm</i>
✓ <i>Shtrese binderi</i>	<i>5 cm</i>
✓ <i>Shtrese stabilizanti</i>	<i>10 cm</i>
✓ <i>Shtrese çakelli</i>	<i>20 cm</i>

Ne disa fragmente te tjera do kemi keto shtresa:

✓ <i>Asfaltobeton</i>	<i>3 cm</i>
✓ <i>Shtrese stabilizanti ne trotuar</i>	<i>10 cm</i>

Profil Tip 1

PROFIL TIP NR.1
MËNYRA E NDËRTHIMIT TË RRUGËS
(Rruga Nene Tereza)
SH 1:50

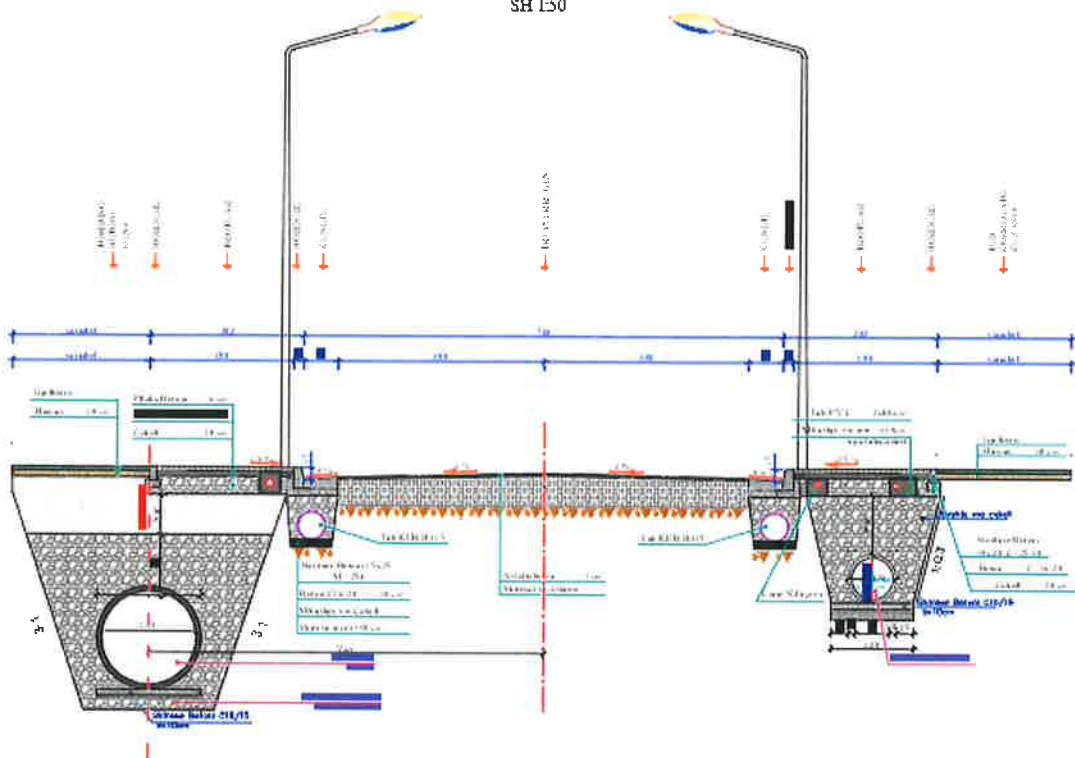

PROFIL TIP TUBI Ø1500 NE KANAL
SH 1:50

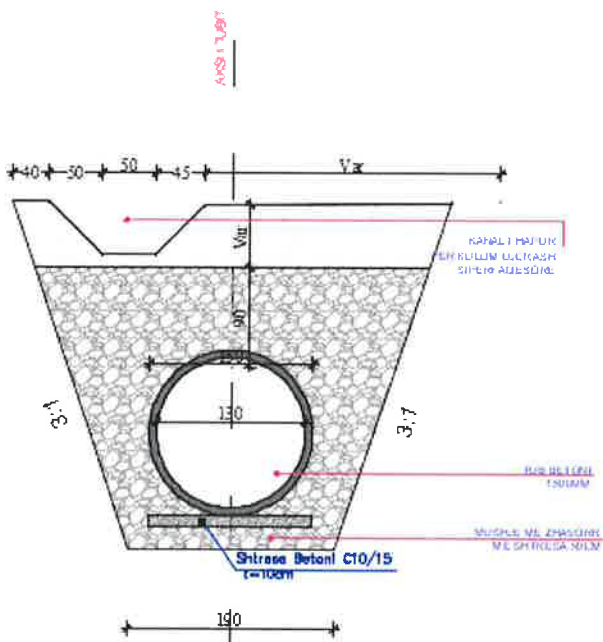

— X

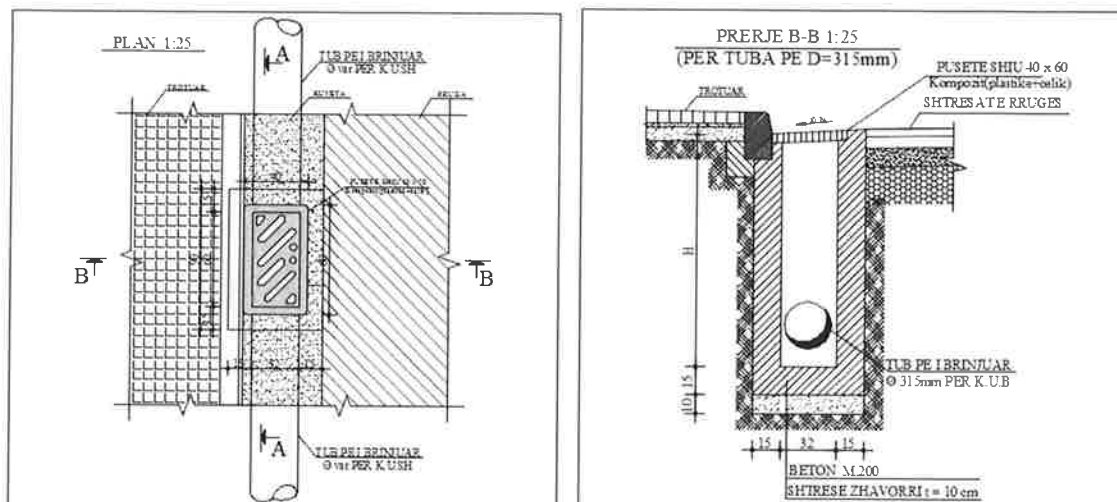

Rrjeti KUSH

Eshte parashikuar realizimi i rrjetit te ri per KUSH i cili parashikon ndertimin e pusetave te reja. Rrjeti i ri i KUSH parashikon vendosjen e tubave polietilene te brinjezuar SN 8 me diameter 315,mm si dhe shkarkimin ne te te pusetave ujembledhese (pusete me zgare kompozit). Shkarkimi do te behet ne pusete ekzistuese.

Rrjeti KUZ

Eshte parashikuar gjithashtu realizimi i rrjetit te K.U.Z. Rrjeti ne fjale parashikon vendosjen ne aks te rruges tubin i cili do te realizohet me tuba polietilene te brinjezuar SN 8 me diameter 315 dhe realizimi i pusetave te kontrollit te cilat do sherbejne per shkarkimet e banesave, dhe te rrugicave ne krahe te saj. Tubacioni do te shkarkoje ne pusten ekzistuese duke i larguar keshtu nga zona e banuar.

Ndricimi Rrugor

Eshte parashikuar ndertimi i ndricimit rrugor per rrugen "Nene Tereza". Linja e ndricimit do te vendoset ne te nje ane te rruges. Pusetat e ndricimit do te vendosen cdo 40m. Furnizimi me energji do te behet nga kabina ekzistuese.

Sinjalistika Rrugore

Ne projekt eshte parashikuar gjithashtu vendosja dhe realizimi i sinjalistikes perkatese se nevojshme, e cila perbehet si nga ajo horizontale ashtu edhe ajo vertikale (shiko planimetrine e sinjalistikes).

TREKENDESH: E KUQE REFLEKTUESE
SFONDI: I ZI
SIMBOLI: E BARDHE REFLEKTUESE



TRIANGLE: RED REFLECTIVE
BACKGROUND: WHITE REFLECTIVE
SYMBOL: BLACK

SHENJA NDALUESE

SHENJAT PER KUFIRIN E SHPEJTESISE DHE NDALIM PARAKALIMIN

RRETHI: E KUQE REFLEKTUESE
SHENJA: E ZEZE REFLEKTUESE



- 1: SHENJAT RRUGORE PER NGA FORMA, MADHESIA, NGJYRA REFLEKTIVITETI DUHET TE JENE SIPAS KODIT RRUGOR TE REPUBLIKES SE SHQIPERISE MATERIALI PRAPAREFLEKTIV DUHET TE KETE JETEGJATESI 10VJET PER CLASIN 2 DHE 7 VJET PER CLASIN I
SIMBOLI BRENDA SHENJES RRUGORE DUHET TE JETE I REALIZUAR ME BOJE TE TRAJTUAR ME PJEKJE E CILA NUK HUMBET TREGUESIT PRAPAREFLEKTIV
SHENJA RRUGORE REALIZOHET ME LLAMARINE ÇELIKU E CILA LYHET ME BOJE OPAKE KUNDRANDRA KOROZIONITDHE TRAJTOHET ME PJEKJE.