

SPECIFIKIME TEKNIK

OBJEKTI: “PASTRIM KANALEVE TE UJERAVE TE BARDHA NE ZONEN E PLAZHIT”

1. KONSIDERATA TE PERGJITHSHME

1.1. PERSHKRIMI I PUNIMEVE

Punimet perfshijne pastrimin e kolektorit kryesor te KUN ne zonen e Plazhit, Pjesërisht me vetërrjedhje dhe pjesërisht me ngritje mekanike (pjesa nga STP. 1 deri tek STP.6, e cila do të shërbejë për kalimin e kanalit të hidrovorit).

Skema funksionon me 9 stacion pompimi, i cili është i pajisur me pompa zhytëse për ujë të ndotur. Stacioni do të ketë pompa me H e nevojshëm (shih relacionin teknik), të cilat mundësojnë ngritjen e ujërave deri tek puseta e parë e pjesës me vetërrjedhje P1.

Punimet e Ndertimit konsistojnë në:

- Pastrimi i kolektoreve të ujërave të shiut
- Punime dheu për kanalet, ndërprerjet e kanaleve, themeleve, strukturave dalese, pusetave të shkarkimit, pusetave të tjera, etj.
- Punime rrugësh
- Testet e rrjedhjes dhe të papershkueshmerise,
- Të ndryshme

Germimi i kanaleve të tubave, ndërprerjet e kanaleve, themelet, puseta shkarkimi heqja e mbushjeve, mbushjet dhe ngjeshja e materialeve (zhavorr, rere, dhe, etj), transport i materialeve, , pusetave, ndertimi i betonit do të zbatohen sipas projektit të zbatimit, specifikimeve teknike, Standartet ISO/EN dhe /ose Shqiptare dhe ose ekuivalent.

Linjat e KUB në zonë të Plazhit do të konsistojnë në tuba HDPE me $D_j=315\div 500$ mm dhe tuba betoni me $D_j=500\div 1500$ mm. Të gjitha materialet e tubave dhe aksesoret e tyre do të sigurohen nga Kontraktori. Mbushjet e të gjitha kanaleve dhe pusetat do të behen sipas progresit të instalimit të tubave. Punime shtese të cilat nevojitet të behen pas perfundimit të punimeve por perpara se pusetat të jene vendosur në operim janë:

- Testi i papershkueshmerise për pusetat
- Testi i papershkueshmerise nga uji për të gjithë linjat e tubave
- Testi i papershkueshmerise nga uji për të gjithë Stacionet e Pompimit

Kujtesë e rëndesishme:

Kontraktori duhet të kryejë të gjithë azhornimin topografik, brenda zonës së projektit dhe të paraqesë dokumentat e mesipërme tek Mbikqyesi i Punimeve për aprovim përpara fillimit të punimeve.

Te pergjitheshme

Kontraktori duhet të ekzaminojë me kujdes dokumentat e Kontrates dhe të gjitha kushteve që ndikojnë në ekzekutimin e Punimeve dhe të vlerësojë gjitha mundësitë realizuese dhe nevojat.

Te gjithë materialet, detajet, fabrikimet dhe testimet do të jenë në përputhje me kërkesat e përshkruara me poshtë dhe të detajuara në vizatime. Sidoqoftë, këto kërkesa teknike nuk kufizojnë përgjegjësinë e Kontraktorit për të realizuar të gjithë projektin, punimet dhe furnizimin e të gjithë aksesoreve brenda qelimit, në mënyrë që të bëjë komplet punimet dhe që të jenë të gatshme për funksionim. Asnjë paqartësi ose dykuptimësi në vizatimet apo në kërkesat teknike nuk do të çlirojë Kontraktorin nga përgjegjësia e furnizimit me materiale dhe punime cilesore.

Te gjitha detajet do të jenë subjekt i aprovimit nga Punedhësi/ përfaqësuesi i Punedhësit. Përfaqësuesi i Punedhësit ka të drejtën të kërkojë kontraktorin, pa kosto shtesë, për çdo ndryshim në projekt dhe detaje, të nevojshme për ta realizuar objektin konform kushteve të kontratës. Kontraktori do të marrë përsipër përgjegjësi të plote për përshatshmerinë dhe saktësinë e punimeve, që kërkohen të realizohen. Ai mbetet përgjegjës për sigurimin e të gjitha të dhënave të ndërthurjes me objekte të tjera jashtë objektit të tij të punës.

Ofertuesi duhet të ofrojë sasitë në përputhje me formularin e çmimeve. Këto sasi janë vlerësuar për qëllime tenderimi, të bazuara në projektin paraprak. Ato nuk janë të vlefshme për porositjen e materialeve nga Kontraktori. Një verifikim i sasive do të bëhet gjatë fazës së projektimit të detajuar dhe janë subjekt i miratimit nga Punedhësi/përfaqësuesi i Punedhësit. Kontraktori duhet të vendosë sasitë e nevojshme bazuar në projektin e tij final të aprovuar.

Te punësuarit e kontraktorit

Kontraktori do të kujdeset për plotësimin e detyrimeve ndaj të punësuarve të tij në përputhje me kërkesat e kontratës dhe legjislacionit Shqiptar.

Kontraktori do të jetë përgjegjës për sjelljen, gjatë orarit të punës, të personelit të punësuar prej tij.

Kontrolli i nenkontraktoreve

Kontraktori do të jetë përgjegjës për kualitetin e punimeve dhe materialeve të furnizuara prej nenkontraktoreve të tij.

Kontraktori duhet të sigurojë që të gjithë informacioni i nevojshëm teknik i është transmetuar nenkontraktoreve. Kontraktori, për furnizimin e pajisjeve, duke përfshirë dhe ato të nenkontraktuara, duhet të marrë masë për mbrojtjen e përshatshme të produkteve në të gjitha fazat duke përfshirë dhe levrimin dhe instalimin.

Kontraktori duhet të dorëzojë për informacion një plan të detajuar mjaftueshëm, për masat për kontrollin e çdo nenkontraktori dhe të çdo urdheri furnizimi.

Rruget hyrese

Rruget hyrese duhet të identifikohen nga Kontraktori si dhe ku është e nevojshme, dhe do të behen prej tij me shpenzimet e tij. Një hartë që tregon të gjitha rruget hyrese (ato ekzistuese dhe ato që do të ndërtohet) duhet të përgatitet dhe të dorëzohet Punedhësit për miratim. Hartat do të tregojnë

llojet e rrugeve hyrese qe do te ndertohen, vendet ku eshte propozuar qe te perdorin rruget ekzistuese, rruget e komunitetit dhe rrugeve ekzistuese qe nuk mirembahet nga autoritetet vendoe.

Te gjitha rruget ndihmese, duhet te jene ne numer te aresyeshme te ofrojne komoditetin e duhur, dhe njekohesisht numri i rrugeve hyrese nga rruget ekzistuese tek vendi i punes duhet te mirembahet ne minimumin e domosdoshem. Rruget ndihmese duhet te limitohen vetem per tek shtyllat dhe ato nuk duhet te ndertohen pergjate trasese se linjes por te ndertohen ne forme gishtash nga rruget ekzistuese ne drejtim te vendndodhjes se shtyllave.

Do te jete e ndryshme ne mes te rrugeve hyrese te perkohshme (qe do te perdoret gjate ndertimit te linjes) dhe te perhershme (qe do te perdoret gjate ndertimit te linjes dhe te mirembajtjes gjate funksionimit te linjes). Rruget hyrese te perhershme duhet te instalohet ne te gjitha shtyllat me kend te linjes dhe ne terren te paarrishem.

Kontraktori do te organizoje per veten e tij vendet e perkohshme te magazinimit per ruajtjen e materialeve dhe pajisjeve . Kontraktori duhet te merret vesh me pronaret e tokes per te perdorur tokat e tyre si vende te perkohshme te magazinimit .

Kontraktori duhet te njoftoje pronaret e tokes ne menyren e duhur per fillimin e punes. Kontraktori nuk do te ndertoje dhe perdore rruge hyrese te pa autorizuar.

Kontraktori (pas marrjes se lejes) duhet te beje gjithshka eshte e domosdoshme qe ti beje rruget hyrese te praktikueshme per te, dhe te marre te gjitha masat per menjanimin e demtimeve qe mund te shkaktohen ne pronat ne kufi me keto rruge, nepermjet ndertimit te rrethimeve mbrojtese. Kontraktori nuk do te perfitoje asnje shtese ne kontrate pavaresisht nga komplikimet dhe veshtiresite qe mund te paraqese ndertimi i nje rruge hyrese.

Rruget e hyrese duhet te jene 4 ml te gjera ato duhet te jene 0.5 ml mbi nivelin e tokes, ato duhe te jene te ngjeshura dhe te jene ndertuar ne menyre te tille qe te lejojne largimin e ujit dhe te mos permbyten. Bashkimi midis trakteve te reja te rrugeve te hyrese dhe rrugeve ekzistuese nuk duhet te demtohen rruget ekzistuese apo sistemet e drenazhimit te tyre.

Sidoqofte kur kontraktori do te perdore rruge komunale per qellime pune duhet te marre lejen e autoriteteve lokale dhe te garantoje mirembajtjen e tyre.

Urat provizore dhe tombinat provizore te nevojshme per mundesimin e hyrjes, konsiderohen te perfshira ne çmimin e kontrates. Urat dhe tombinat provizore duhet te miratohen nga punedhenesi. Aftesia mbajtese e terrenit dhe pershtateshmeria e tij per kamionet e transportit duhet te kontrollohen perpara transportimit te materialeve ne vendin e destinimit.

Mirembajtja dhe administrimi

Kontraktori do të jetë përgjegjës për mirembajtjen e të gjitha rrugëve hyrese, për të cilat është rënë dakord, Nuk duhet të zgjerohet ato, dhe nuk duhet të nxjerret pengesa pronarëve të tokës për të patur akses në pronat e tyre.

Të gjitha masat lidhur me aksesin, transportin, dhe mirembajtjen janë përgjegjësi e kontraktorit. Këto masa përfshijnë, por pa u limituar në to:

Sigurimin e transportit të të gjitha menyrave, përgatitjen e urave e tombinave provizore e të perhereshem, përgatitjen e rrugëve hyrese të perhereshem dhe provizore, shoqëruar me nivelimet, çakullimet, masat e sigurie, etj.

Perpara emetimit të certifikatës së marrjes në dorezim të linjës rruget hyrese duhet të kthehen në gjendjen fillestare.

Siguria e personelit

Metodat e kryerjes së punëve dhe kualifikimi i personelit, duhet të përputhen me kërkesat e standarteve të cilësive më të larta. Në të gjitha aspektet, kërkesat e pranuar gjërisht, si dhe praktikatat punëve të cilësive së mirë, do të jenë vazhdimisht të mbikëqyrura. Përndihësi duhet të mbetet i kënaqur nga cilësia e punëve të kryera dhe duhet të konfirmojë këtë. Sidoqoftë konfirmimi i Përndihësit për punë me cilësi të mira nuk do të çlirojë kontraktorin nga përgjegjësitë dhe detyrimet e tij. Kontrata punë, me maksimumin e sigurisë, në linjë me praktikatat e mira të ndërtimit dhe montimit, duhet të akordohen personelit të angazhuar me kryerjen e punimeve.

Kjo u referohet punonjësve për gërmimin e bazamenteve, veçanërisht ato që do të përdorin eksploziv për gërmimet, si dhe punonjësve të montimit të shtyllave.

Kujdes i veçantë duhet të aplikohet gjatë ngritjes së shtyllave, punonjësit që nuk do të angazhohen në procesin e ngritjes duhet të spostohen në një zonë të sigurtë.

Duke qenë se ndërtimi dhe montimi i linjës në disa zona do të bëhet në zona ku ka linja ekzistuese, nën tension, do të merren masa shtesë për të siguruar mbrojtjen e punonjësve nga tensionet e induktuara. Këto masa duhet të sigurohen gjatë montimit të përcjellesave.

Të gjitha punimet e montimit të përcjellesave dhe kabllave në zonat e rezikshme do të kryhen nën mbikëqyrje të rreptë në përputhje me “ Rregullat e punimeve me përcjelles dhe kabllat në afërsi të linjave të TN me tension”

1.2. MJEDISI

Leja mjedisore

Një studim për Vlerësimin e Impaktit në Ambjent që shkakton implementimin e këtij projekti do të përgatitet nga Kontraktori, do të dërgohet për marrje Leje Mjedisore pranë Ministrisë së Mjedisit dhe kostoja për këtë studim duhet të përfshihet në zera të preventivitet. Leja mjedisore për ndërtimin e këtij objekti duhet të merret para fillimit të punimeve ndërtimore.

Ky studim duhet të marre në konsideratë legjislacionin shqiptar për mbrojtjen e ambientit. Në këtë kapitull përshihen vetëm konkluzione udhëzuese.

Kontraktori nxitet në respektimin e kërkesave të legjislacionit kombëtar për mbrojtjen e mjedisit. Kontraktori do të marre të gjitha masat për shmangien e dëmtimeve ndaj publikut, tokës, pronës, të mbjellave, etj dhe do të sigurojë që të gjitha punët do të mbikëqyren në mënyrë të përshtatshme kështu që dëmtimet do të shmangen sa më shumë të jete e mundur.

Në rastin kur kontraktori konsideron që dëmtimi nuk mund të shmanget, neqoftesë puna do të vazhdojë normalisht, ai do të njoftojë përfaqësuesin e Punedhënesit lidhur me këtë. Neqoftesë përfaqësuesi i Punedhënesit konfirmon që një dëmtim i tillë i pashmangshëm do të ndodhë, punedhënesi do të jete përgjegjës për kompensimin në përputhje me demin dhe kontraktori do të procedojë me punët brenda limiteve të dhëna nga punedhënesi.

Te gjitha materialet e tepërta do të hiqen pas montimit dhe vendi do të lihet në kushte të pastra dhe të rregullta. Rregullat dhe procedurat e mëposhtme do të respektohen me kujdes nga kontraktori për të mbrojtur mjedisin:

- Kontraktori premton të trajtojë mbeturinat në përputhje me ligjet shqiptare.
- Kontraktori premton të trajtojë të gjithë mbeturinat e rrezikshme, të gjeneruara nga aktiviteti i tij në kantiere në përputhje me ligjin aktual të rregullores mjedisore nga autoritetet lokale.
- Kontraktori premton të depozitojë të gjitha pajisjet e çmontuara që përmbajnë substanca të rrezikshme në vende të Punedhënesit, të cilat janë të mbrojtura nga rrjedhjet.
- Në rast se substanca të rrezikshme rrjedhin në sipërfaqe tokësore dhe ujore për shkak të aktivitetit të Kontraktorit, ai është përgjegjës dhe ndermerr veprime përmirësimi. Ai do të sigurojë me kostot e tij likuidimin e dëmtimeve të shkaktuara.

1.3. KERKESAT E SPECIFIKIMEVE

Kontraktori duhet të përmbushë të gjitha kërkesat dhe obligimet e të gjitha klauzolave të specifikimeve të aplikuar për punët e ndërtimit që janë përshirë në Kontratë. Klauzolat për punimet që nuk përshihen në këtë Kontratë nuk do të aplikohen. As klauzolat e këtyre specifikimeve, as përshkrimi i detajuar dhe as sasitë e dhëna nuk kufizojnë obligimet e Kontraktorit nën Kushtet e kësaj Kontrate. Atje ku zërat nuk janë përshirë në Preventiv për ndonjë kërkesë të tillë apo obligim, kosto e këtyre kërkesave dhe obligimeve do të parashikohen të përshihen në zërat e Preventivit. Sasitë e dhëna në Preventiv vetëm janë vlerësuar dhe ato mund të ndryshojnë gjatë zbatimit të punimeve. Paga për këto zëra do të bëhet në bazë të punës aktuale të kryer gjatë ndërtimit dhe sipas metodës së matjeve dhe pagesës të përshkruar në hyrjen e Preventivit.

1.4. VIZATIMET

Te gjitha punimet do të jenë në të gjitha pjesët në përputhje me nivelet, dimensionet dhe detajet që përmbajnë Vizatimet si dhe Specifikimet si dhe në vizatimet e tjera që mund të furnizohen kohe pas kohe apo të jenë aprovuar nga Mbikëqyresit i Punimeve. Te gjitha nivelet e dhëna në Vizatime i referohen nivelit

te detit Adriatik (masl). Nje liste e Vizatimeve dhe e specifikimeve jane dhene ne Projektin e Detajuar. Kontraktori ka te drejten te kontrolloje projektin e pusetave. Kontraktori duhet te kontrolloje me kujdes vizatimet dhe te verifikojte dimensionet dhe nivelet ne terren dhe te sjelle gabimet apo mosperputhjet e verejtura ne kujtese te Supervizorit i cili do te jape instruksionet e duhura per rregullim. Deshtimet per te zbuluar dhe/ose te njoftojte Mbikqyresin e Punimeve per ndonje gabim apo mosperputhje ne vizatime nuk do ta shmange Kontraktorin nga pergjegjesia per punet jo te kenaqshme apo per ndertim te gabuar apo obligimet e rregullimit dhe berjes se punes mire apo ndertimit me shpenzimet e veta dhe kompletimit te punimeve ne menyre te kenaqshme per Mbikqyresin e Punimeve.

1.5. VIZATIMET SIPAS FAKTIT

Pas perfundimit te punimeve por perpara dorezimit te punimeve tek Punedhensesi, Kontraktori duhet te paraqese tek Mbikqyresi i Punimeve, Vizatimet sipas faktit per te gjitha punimet e kryera. Vizatimet duhet te perfshijne te gjitha pusetat e ndertuara, profilet dhe detaje se si ato jane ndertuar ne fakt dhe duhet te kene te njejtin shikim (shkalle, informacion,etj) si vizatimet e projektit ne menyren e dhene gjate aprovimit per ndertim.

1.6. PIKETIMET, LINJAT, NIVELET

Kontraktori eshte plotesisht pergjegjes per shenimin korrekt te shenjave, linjave dhe niveleve sipas vizatimeve. Kontraktori eshte plotesisht pergjegjes per mirembajtjen e shenjave, linjave dhe niveleve gjate te tere periudhes se ndertimit si dhe gjate nderprerjes se projektit.

1.7. AKSES TEK PUNIMET

Te gjitha punimet e nevojshme per te hyre ne objekt do te behen nga Kontraktori me shpenzimet e tij. Punedhensesi nuk ka asnje pergjegjesi per kushtet apo mirembajtjen e ndonje rruge ekzistuese apo strukture qe mund te perdoret nga Kontraktori per kryerjen e punimeve nen kete kontrate dhe per udhetimet ne dhe nga objekti. Asnje pagese nuk do te behet tek Kontraktori per ndertimin, permiresimin, riparimin apo mirembajtjen e ndonje rruge ekzistuese qe mund te perdoret nga Kontraktori per kryerjen e punimeve nen kete kontrate pervec rasteve qe jepen ne Preventiv.

Kontraktori do te pregatite me shpenzimet e tij cdo lehtesi per hyrjet e perkohshme ne objekt (rruge,etj) qe mund te kerkohen per qellime ndertimi nga Supervizori. Lehtesi te tilla do te jene per zgjerimin dhe qendrushmerine e duhur per te lejuar levizjen e te gjitha makinerive dhe pajisjeve si dhe mirembajtjen nga Kontraktori ne kushte te mira dhe te sherbyeshme gjate periudhes se ndertimit.

Punedhensesi dhe Supervizori si dhe punonjesit e tyre si dhe ata te Kontraktoreve te tjere qe do te punojne ne objekt per Supervizorin do te perdorin falas pajisjet e dhena nga Kontraktori.

1.8. PASTRIMI I KANTIERIT

Te gjitha pemet, shkurret, bimet brenda kufijve te zones se objektit si dhe ato te kerkuara nga Supervizori duhet te pastrohen ne nivelin e tokes dhe te hiqen nga Kantieri. Pemet dhe shkurret qe do te hiqen apo do te priten apo do te digjen deri ne nivelin e tokes dhe atje ku duhet do te hiqen nga zona e kantierit. Te gjitha pemet qe do te hiqen jane prone e punedhensit dhe Kontraktori do ti rimbledhe keto peme dhe do ti magazinoje sipas kerkeses se Punedhensit. Te gjitha pemet afer punimeve apo tek vendi ku do te kryhen punimet pervec atyre qe do te hiqen, do te mbrohen me kujdes nga demtimet gjate punimeve dhe gjate periudhes se mirembajtjes dhe asnje peme nuk do te hiqet pa lejen paraprake te Supervizorit.

1.9. KANTIERI I PUNIMEVE DHE TOKA SHTESE

Ne se Kontraktori kerkon toke shtese per magazinimin e materialeve apo per ndonje qellim tjeter ne shtese te zones se siguruar nga Mbikqyresi i Punimeve ne objekt, ai duhet te merret vesh dhe te paguaje pronarin dhe zoteruesin e asaj qe do te perdore. Pergjegjësia e Kontraktorit nen kushtet e kesaj Kontrate do te zbatohet per te gjitha tokat e zena apo te perdorura nga Kontraktori per qellime te kesaj kontrate. Per ndonje ngjarje te vecante e cila do te shkaktoje rritje te kostove, Kontraktori duhet te njoftoje menjehere Mbikqyresin e Punimeve dhe ta mbaje ate te mireinformuar mbi gjendjen e negociemeve me ane te zgjidhjeve te ndonje kerkese nga palet e treta dhe mbi menyren ne te cilen ai ka ndermend te permbushe detyrimet nen kushtet e Kontrates

Punedhenesi ka te drejte te refuzoje cdo lloj shume tek pagesat e Kontraktorit te nje sasi te tille qe per mendimin e tij mbulon detyrimet e Kontraktorit nen Kushtet e Kontrates perderisa provat e dhena nga Kontraktori tek Supervizori tregojne se detyrimet e Kontraktorit ne kete rast jane rregulluar perfundimisht dhe jane shkarkuar.

Perpara hyrjes ne ndonje toke, Kontraktori do te beje te gjitha rregullimet e nevojshme me pronarin apo zoteruesin esaj dhe do te rrethoje lehtesisht vendin e punes qe eshte ne progres per te mbrojtur demet ndaj njerzve, bagetive dhe do te marre te gjitha pergjegjesite per mbrojtjen e personave te paautorizuar, bagetive apo tokave te fqinjëve ndaj demtimeve per shkak te punimeve.

1.10. ORGANIZIMI I PUNEVE

Kontraktorit i kerkohet te organizoje Punimet dhe mban pergjegjesi per sigurine e punimeve. Ai do ti jape 48 ore perpara kerkesen e tij tek Mbikqyresi i Punimeve per te bere kontrollin e duhur dhe do te siguroje te gjitha instrumentat, shiritat etj si dhe ndihmesen tek Mbikqyresi i Punimeve per kontrollin e duhur.

1.11. FURNIZIMI ME UJE

Uji do te kerkohet per qellime te furnizimit me uje te autoboteve teknologjik, per prijë apo perdorime te tjera gjate punimeve. Kontraktori do te beje perpjekjet e tij per gjetjen e furnizimit me uje, do te mirembaje te gjitha tubat, depozitat dhe aplikimet e tjera qe do te duhen per te shperndare ujin ne pjese te ndryshme ku do te behen punimet .

Ne rast se nuk ka mundesi lidhje me rrjetin e Ujesjellesit, Kontraktori duhet te beje vete perpjekjet per furnizim me uje higjenikisht te paster dhe te pijshem per puntoret dhe punimet qe do te kryhen gjate zbatimit te projektit.

1.12. ENERGJIA ELEKTRIKE

Kontraktori do te siguroje te gjithë fuqine e Energjise Elektrike, ndricimit, sherbimin e kerkuar te telefonise qe nevojitet per zbatimin e punimeve. Kontraktori do te beje te gjitha perpjekjet e duhura per gjetjen e lejeve dhe pagesat e taksave dhe tarifave per keto sherbime dhe perdorimin e tyre. Kontraktori do te siguroje te gjitha telat, llampat, celesat, etj qe mund te kerkohen per kete pune.

Energjia e perkohshme dhe rrjeti i ndricimit do te jene te izoluara dhe larg lageshtise se ujit. Sistemi i energjise dhe i ndricimit do ti nenshtrohen inspektimit dhe aprovimit te autoriteteve perkatese.

1.13. KANTIERI I NDERTIMIT

Te gjitha impiantet e ndertimit qe do te perdoren per kryerjen e Punimeve do te jene te nje madhesie, tipi dhe metodike te aprovuar nga Mbikqyresi i Punimeve.

Ne se per ndonje arsye, Supervizori do te kete mendimin se ndonje eskavator, germues mekanik , vinc, perzieres betoni, vibrator apo makineri tjeter e propozuar nga Kontraktori per qellime te ketyre punimeve nuk duhet te perdoret apo eshte e papershtatshme per perdorim te ketyre punimeve apo pjeseve te tyre, ato do te hiqen menjehere nga perdorimi. Ne vecanti, Mbikqyresi i Punimeve mund te ndaloje ose te pezulloje perdorimin e ketyre makinerive qe per mendimin e tij duhet te hiqen sepse demtojne me shume material se sa jane te nevojshme apo demtojne struktura apo ndonje lloj tjeter punimi.

Ne menyre te ngjashme, Mbikqyresi i Punimeve mund te ndaloje perdorimin e makinerive qe shkaktojne zhurma apo ndonje tjeter. Cdo ndryshim ne metoden e kryerjes se punimeve qe ka lidhje me sa me siper do te jete ne koston e Kontraktorit.

1.14. MATERIALET E FURNIZUARA NGA KONTRAKTORI

- (a) Kontraktori do te furnizojte te gjitha materialet dhe artikujt e prodhuar te nevojshem per ndertimin e punimeve qe jane specifikuar ne Preventiv.
- (b) Te gjitha materialet e perdoruara per instalimin permanent ne keto punime do te jene te reja dhe do te jene konform klauzolave perkatese te Preventivit.
- (c) Perpara urdherit per perdorimin apo instalimin e ndonje materiali tek Punet, Kontraktori duhet te informoje Mbikqyresin e Punimeve per specifikimet e ketij artikulli.
- (d) Asnje urdher pervec atij te Mbikqyresit te Punimeve nuk do te zbatohet per aprovimin e listes se materialeve dhe pajisjeve. Kontraktori do t'i paraqese detajet e te gjithe materialeve dhe paisjeve qe do te perfshihen ne punimet e perhershme Mbikqyresin e Punimeve per miratim perpara vendosjes ne veper me qellim qe asnje material dhe paisje nuk do te merret pa miratimin e dhene.

Detajet do te jene te tilla si per percaktimin e plote te materialit dhe paisjes, origjinen e tyre, vendin e fabrikimit dhe do te perfshijne literaturen teknike, kapacitetet, vizatimet e perkatese, detajet e materialit, metoden e ndertimit dhe nje liste standardesh me te cilen paisja eshte ndertuar.

Vec raporteve te testeve te certifikuara do ti sigurohen Supervizorit edhe informacione te tjera treguese.

Kontraktori do t'i paraqese Mbikqyresit te Punimeve kopjet e te gjitha porosive per materialet dhe paisjet duke treguar numurin e porosise, daten, furnitorin si dhe parashikimin e dites se furnizimit.

Kontraktori do te ndjeke gjithmone keshillat e Mbikqyresit te Punimeve mbi urdherat dhe datat e furnizimit te materialeve dhe do te siguroje kampionet e materialeve te kerkuara.

Pervec rasteve kur eshte vendosur ose aprovohet nga Mbikqyresi i Punimeve te gjitha materialet e perdorura ne punime do te jene te cilesise me te mire te llojit respektiv te tyre, sic specifikohet ose pershkruhet ne specifikime, vizatime dhe BoQ. Origjina e materialit do te jete nga SHBA dhe vendet e BE. Referencat drejt EUROCODES, Specifikimet Italiane UNI, Specifikimet British Standard ose Kodi i Praktikës ose Shoqates Amerikane per Testimin dhe Standardin e Materialeve nuk implikojne ndonje anesi ne favor te paisjeve Italiane, Britanike ose vendeve te tjera prodhuese, por jane permendur per te treguar cilesine e kerkuar te paisjeve, aksesoreve etj.

Kontraktori mund ta lidhe oferten e tij me standarde te Nacionaliteteve te tjera ose Kode Praktikë, por ai do te shpjegoje sistemin e perdorur dhe do t'i siguroje Mbikqyresit te Punimeve te gjithe informacionin dhe krahasimet e nevojshme ne gjuhen Angleze duke treguar qe standardet e propozuara prej tij jane ekuivalent me Standardet e Specifikuara ose Kodin Praktik.

Standardet alternative mund perdoren por do te miratohen me pare nga Mbikqyresi i Punimeve. Dy kopje te cdo alternative ne gjuhen origjinale se bashku me nje kopje te perkthyer ne Anglisht do te sigurohen nga Kontraktori.

1.15. OPERIMI I PUNIMEVE

Asnje operim i rendesishem, vecanerisht mbyllja e rrugeve apo prerja e linjave te ujit apo te ngjashme nuk do te behet pa u mbushur 48 ore nga lajmerimi i Mbikqyresit te Punimeve.

1.16. PRISHJET DHE CMONTIMET

Mbikqyresi i Punimeve duhet te jape 5 dite perpara njoftimin me shkrim te ndonje propozimi per prishjen apo shkaterrimin e te gjitha ose pjeseve te strukturave ekzistuese ne objekt te cilat jane te nevojshme per kompletimin e puneve. Kontraktori do ti jape Supervizorit nje shpjegim te metodës dhe menyres se prishjes dhe hapat e ndermarra per sigurine dhe qendrueshmerine e ndonje strukture te mbetur. Ne se nuk eshte dhene njoftimi, Kontraktori nuk do te kete pasoje per shtyrjen e programit dhe te puneve per shkak te refuzimit te lejes per prishje apo shkaterrim te struktures se permendur.

1.17. PUNET E PERKOHSHME

Brenda 14 diteve te dates se dhene per fillimin e ndonje pjese te punimeve ku kerkohen punime te perkohshme, Kontraktori do te siguroje te gjitha vizatimet e nevojshme dhe detajet e ndertimit te propozuar per punimet e permendura dhe do te kenaqe Konsulentin per mundesine e ndertimit.

1.18. PUNET EKZISTUESE NE TERREN

Per informacion te tilla te dhena ne Vizatimet e punimeve ekzistuese ne objekt si ne madhesi, karakter apo kushte qe jepen pa ndonje garanci, Mbikqyresi i Punimeve nuk ka asnje pergjegjesi per mosperputhjen e tyre. Kontraktori do te marre te gjitha masat e duhura per te plotesuar kerkesat e Mbikqyresit te Punimeve ne mbrojtjen e strukturave ekzistuese ne objekt te cilat nuk jane pjese e punimeve.

1.19. MIREMBAJTJA E PAJISJEVE EKZISTUESE, TUBAVE E TJERA

(a) Ne se gjate procesit te puneve lind nevoja qe te shmanget demtimi per ndonje tub ekzitues, KUZ, drenazhi, shtyllë elektrike, sistem ndricimi apo kablo dhe rrjete nentokesore si dhe struktura te tjera sherbimi apo ndonje strukture tjeter, duhen marre masa per te mirembajtur ne kushte te mira keto struktura me shpenzimet e Kontraktorit. Ne rast se pjese te tilla do te hiqen apo shperndahen duhet te merret aprovimi paraprak i Mbikqyresit te Punimeve. Kontraktori do te jete pergjegjes per cdo demtim te tyre gjate operimi te tij.

(b) Atje ku drenazhet e tokës, kanalet jane demtuar perkohesisht ose rivendosur apo kerkohen te mbeshteten perkohesisht gjate ndertimit, duhet te perfshihen ne cmimet per germimet ne preventivin e puneve. Nese Kontraktori zbulon ndonje drenazh te fushes ekzistuese duhet ta rivendose me kujdes ne se eshte e mundur ose te ndertoje ndonje drenazh te ri. Kjo eshte pergjegjesia e Kontraktorit per te percaktuar vendin e sakte te sherbimeve te tjera komunale ekzistuese si dhe vendet e kablove elektrike, telefonike, tubave te ujit, kuz, dhe te mbaje ato ne gjendje te mire pa deme.

1.20. PUNET PER TE MBAJTUR PASTER UJIN DHE SHKARKIMET

(a) Te gjitha punimet gjate te gjithë kohës se ndertimit do te mbahen te pastra ndaj ujrave siperfaqeosre apo nentokesore.

(b) Kontraktori do te kete kujdes per ujin e drenazheve nga veprimet e ndertimit dhe ujrart e shiut duke kerkuar rruget e duhura ne menyre qe te mos ndodhin demtime tek kanalet, tubat apo strukturat e tjera. Kontraktori do te jete pergjegjes per cdo demtim te personave apo pronave per shkak te ujit te drenazheve apo nderprerjes se prurjeve te ujit te shiut dhe atyre te zeza gjate veprimeve te tij.

(c) Kontraktori me shpenzimet e tij do te siguroje shkarkimin e cdo uji te ndotur apo me ngjyre qe del nga punimet e tij duke plotesuar kerkesat e Mbikqyresit te Punimeve dhe cdo person qe ka te drejte mbi token dhe burimet ujore lart e poshte ujit te shkarkuar. Ai do te njoftoje Ponedhnesin per zgjidhjet e bera ne lidhje me kete klauzole.

(d) Ne rastet e ndonje interference me token ekzsituase apo drenazh rruge qe ka lidhje me ndertimin brenda apo jasht kohes se ndertimit, Kontraktori do te marre menjehere masat per rregullimin e drenazhit deri sa te kenaqe Supervizorin dhe pronarin apo zoteruesin apo ndonje autoritet qe ka lidhje me te.

1.21. MBROJTJA E PUNIMEVE

Kontraktori do te ndermarre te gjitha hapat e nevojshme per te mbrojtur Punimet dhe te gjitha magazinat e materialet nga efektet e motit, demtimeve, permytjeve apo vjedhjeve dhe do te jete pergjegjes per cdo demtim, humbje apo ndonje gje qe mund te ndodhe.

1.22. PASTRIMI I OBJEKTIT

Gjate progresit te punimeve, Kontraktori do te mbaje paster dhe do te heqe nga siperfaqja e tokes te gjitha materialet e prishjeve, te pajisjeve etj. qe rezultojen nga prishja e strukturave te vjetra , plehrave, vajrave etj te cilat mund te hiqen nga toka.

Me perfundimin e punimeve, Kontraktori do te pastroje te gjithe kantierin dhe do te heqe te gjitha materialet dhe mbetjet deri sa te binde Mbikqyresin e Punimeve per kete pastrim. Ne fund, ai do te niveloje te gjitha rruget dhe skarpatet qe nuk jane pjese e punimeve dhe ne menyre te vecante do te rregulloje cdo drenazh qe mund te jene bllokuar ose interferuar gjate punes. Cdo mbetje e punimeve do te rregullohet me shpenzimet e Kontraktorit dhe plotesimin e kerkesave te Mbikqyresit te Punimeve. Kostot e ketyre punimeve nen kete klauzole do te shperndahen nga Kontraktori ne te gjitha zerat e Preventivit.

1.23. VIZATIMET DHE DOKUMENTAT QE DUHET TE RIKTHEHEN

Perpara se Mbikqyresi te Punimeve te aprovoje situacionin final, Kontraktori do te ktheje te gjitha vizatimet, specifikimet, preventivin apo ndonje dokument tjeter te cilin e ka marre per qellime te punes.

1.24. TABELA E PROJEKTIT

Ne objekt do te vendosen dy tabela metalike me madhesi 2 x 2 m. Ne cdo Tabele do te vendoset emri i Projektit, Ponedhnesit, Kontraktorit, Mbikqyresit te Punimeve dhe te dhena kryesore te Kontrates (vlera, afatet, etj) qe duhet te tregohen.

1.25. DITARI I PUNEVE TE KONTRAKTORIT

Kontraktori do te mbaje nje ditar te punimeve ne objekt ku cdo dite do te shkruaje per aktivitetet e rendesishme, punimet e ekzekutuara, etj. Kontraktori duhet te paraqese tek Mbikqyresi i Punimeve ne ditën e pare cdo jave ose ne nje periudhe me te gjate qe do te vendoset, nje raport progresiv do te tregojë progresin e bere ne te gjitha sektoret e rendesishem te punimeve qe nga raporti i fundit dhe progresin e pergjithshem qe nga fillimi i Kontrates. Raporti progresiv duhet te kete lidhje me programin e puneve apo rishikimet e bera qe jane aprovuar here pas here nga Mbikqyresi i Punimeve.

1.26. TAKIMET PER PROGRESIN E PUNIMEVE

Kontraktori duhet te marre pjese ne te gjitha takimet e organizuara nga Inxhineiri ne objektin e punes ose ne zyren e Mbikqyresit te Punimeve per te diskutuar progresin e puneve dhe ose problemet qe lidhen me to. Ne vecanti, Mbikqyresi i Punimeve do te beje pershtatjet e duhura per takimet mujore ne terren te thirrura nga Mbikqyresi i Punimeve per te pare progresin e puneve. Takimet ne objekt do te perfshijne normalisht inspektimin e puneve, se bashku me Kontraktorin, Mbikqyresin e Punimeve dhe Punedhenesin. Kontraktori do te beje me te miren e mundshme per te ndihmuar ne kete inspektim te perbashket te punimeve.

1.27. NDIHMA E SHPEJTE

Kontraktori do te siguroje dhe mirembaje kantierin ne vendin ku ndodhet duke u pajisur me te gjitha cantat e duhura te ndihmes se shpejte ne kushte te mira dhe te pastra ne menyre qe te jene te gatshme ne cdo kohe per punonjesit e tij, Mbikqyresin e Punimeve dhe stafin e tij. Kontraktori do te kete punonjesit perkatese te cilet duhet te jene te instruktuar per menyren e ndihmes se shpejte. Lista e telefonave, per ndihmen e shpejte si doktore, ambulance apo ndonje burim tjetër i jashtem duhet te jete i vendosur ne nje vend te dukshem te kantierit.

1.28. STANDARDET

Te gjitha standratet ISO ose EN ose ekuivalente Shqiptare ose standarte te tjera ekuivalente dhe manuale te dhena ne kushtet e Kontrates do te jene pjese e Kontrates. Te gjitha referencat e dhena ne specifikimet teknike do te jene botimet e fundit apo rishikimet e tyre. Kontraktori duhet te aplikojë standartet, rregullat teknike dhe ligjet e permenduar ne dokumentet e ofertes.

1.29. PRONESIA PRIVATE

Mbikqyresi i Punimeve do te jete i informuar nga Kontraktori 7 dite perpara mbi fillimin e aktiviteteve ne prona private.

2. PUNIME TOKE DHE PUNIME RRUGE

2.1. PUNIME TOKE — TE PERGJITHSHME

Punimet e tokes nen kete seksion perfshijne heqjen e dherave te siperfaqes, germimin per kanalet e tubave, themeleve, rrethimeve, pusetave, blloqet e betonit ne perputhje me projektin e detajuar dhe specifikimet teknike.

2.2. HEQJA E DHERAVE SIPERFAQESORE

Perpara fillimit te punimeve te germimit, nje shtrese e dheut te siperfaqes (psh humus), me trashesi jo me shume se 0.3 m, do te hiqet nga siperfaqja. Ky dhe do te vendoset ne nje zone te caktuar gjate ndertimit dhe do te perdoret duke e shperndare shtresen e humusit ne zonat me bar. Gjate magazinimit ne vendin e duhur, ajo duhet te vendoset ne menyre te tille qe te ruhet cilesia e tij.

2.3. GERMIMET – TE PERGJITHSHME

Germimet do te klasifikohen sipas standarteve Shqiptare ose ekuivalente. Klasifikimi i germimeve eshte dhene ne Preventiv.

Kanalet dhe germimet e gropave do te kryhen ne dimensionet e tilla qe jane dhene ne vizatimet ose sipas nevojave te ndertimit. Perpara fillimit te germimit, Kontraktori duhet te marre aprovimin e Mbikqyresit te Punimeve. Mbikqyresi i Punimeve ka te drejte te drejtoje Kontraktorin si per gjatesite apo pjeset e germimit qe duhet te hapen menjehere.

Perpara fillimit te germimeve, Kontraktori do te ekzaminoje ne se germimet interferojne me qendrushmerine e ndonje strukture apo pronesie. Ne ka interferime te tilla qe mund te ndodhin, Kontraktori duhet te informoje Supervizorin dhe do te marre masat per te mos lejuar interferime te tilla. Asnje pagese ekstra nuk do te behet per keto mbrojtje.

Kontraktori do te jete pergjegjes per cdo demtim qe mund te ndodhe tek ndonje strukture apo prone si rezultat i germimeve apo i ndonje konsekuence tjeter.

2.4. HEQJA E UJIT

Kontraktori do te mbaje te gjitha germimet te lira nga ujrata e cdo lloji ne menyre qe punet te behen ne kushte te thata.

Kontraktori eshte i lire te pershtate metoden e gjetjes se mundshme te heqjes se ujit nga germimet duke i siguruar aprovimin e Mbikqyresit te Punimeve per kete metode. Aprovimi i Mbikqyresit te Punimeve nuk e heq Kontraktorin nga pergjegjesia e tij ne se ndodh ndonje gje. Kontraktori do te siguroje dhe perdore sistemit te pershtatshme (tipi *well-point*), pompa te afta, prita, tuba, drenazhe dhe pajisje te ngjashme si dhe te siguroje punetorine e duhur si dhe pune te tjera ndihmese per te bere te mundur qe germimet te behen gjithmone ne te thate.

Asnje rrjedhje uji nuk do te shkarkohet ne ndonje basen ujrator, KUZ apo drenazh pa lejen me shkrim te Mbikqyresit te Punimeve. Leje te tilla nuk do te jepen deri sa Kontraktori te kete plotesuar kerkesat e Supervizorit per masat e marra, nje basen eficient apo zone me rere permes te cilave uji te shkarkoje perpara shakrkimit te burimeve ujore apo drenazheve. Te gjitha anet e kanaleve dhe germimet e perkohshme te perdorura per heqjen e ujit do te formohen, mirembahen dhe do te pastrohen e do te mbushen kur te mbaroje qellimi per te cilen jane bere.

2.5. KTHIMI NE GJENDJEN E MEPARSHME I SIPERFAQES SE RRUGEVE PUBLIKE DHE TROTUAREVE

Kontraktori do te rivendose me kujdes te gjitha materialet e siperfaqes dhe mirembaje te gjitha siperfaqet e rrugeve private, rrugicave, fushave, hapesirave te hapura, etj dhe do te riparoje cdo difekt te shkaktuar nga Kontraktori. Riparimet e shtresave asfaltike do te kryhen nga Bashkia Dures.

3. PËRGATITJA E PROCESIT PUNES

Procesi i pastrimit të kolektoreve do të vlerësohet me ore pune makineria e cila është llogaritur nga grupi i projektimit në funksion të diametrit të kolektorit, numrit të mjeteve dhe mbushjes me material të kolektoreve.

3.1. POZICIONIMI I MJETEVE GJATE PROCESIT TË PASTRIMIT

1-1 Automjet teknologjik me pompe presioni të larte

Vendosni automjetet në anën e poshtme të kanalizimeve.

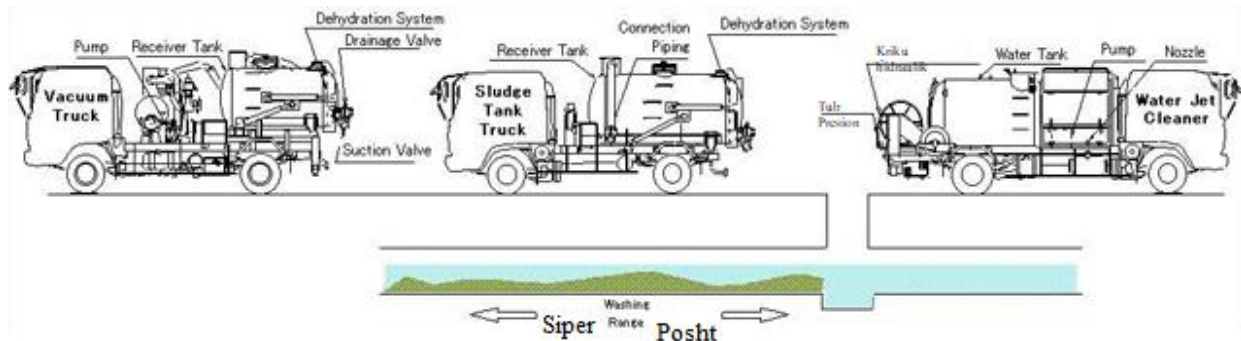

1-2 Sonada e presionit të larte.

Lidhni një hundë në një zorrë me presion të lartë.

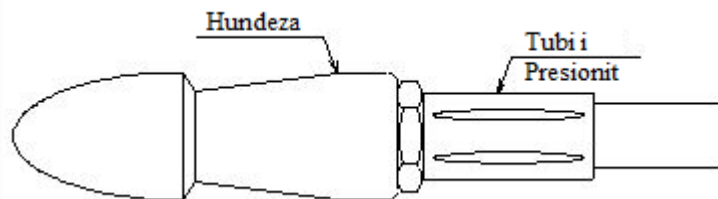

1-3 Automjet teknologjik me pompe presioni të larte.

Pas futjes së sondes në kanalizim, vendosni një rul udhëzues.

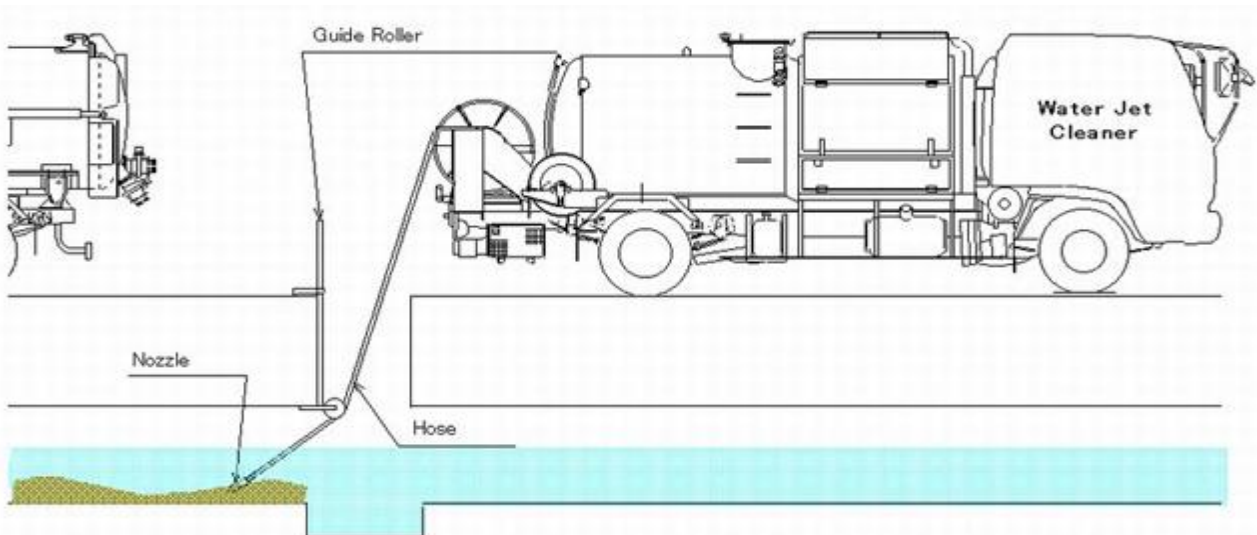

1-4 Automjet teknologjik me pompe presioni te larte dhe autobot furnizimi me uje.

Lidhni një zorrë për furnizimin me ujë të Automjetit teknologjik me pompe presioni të lartë nga autoboti i ujit. Lidhni një zorrë tjetër në valvulën e thithjes së kamionit të depozitës së llumit, futeni në kanalizim.

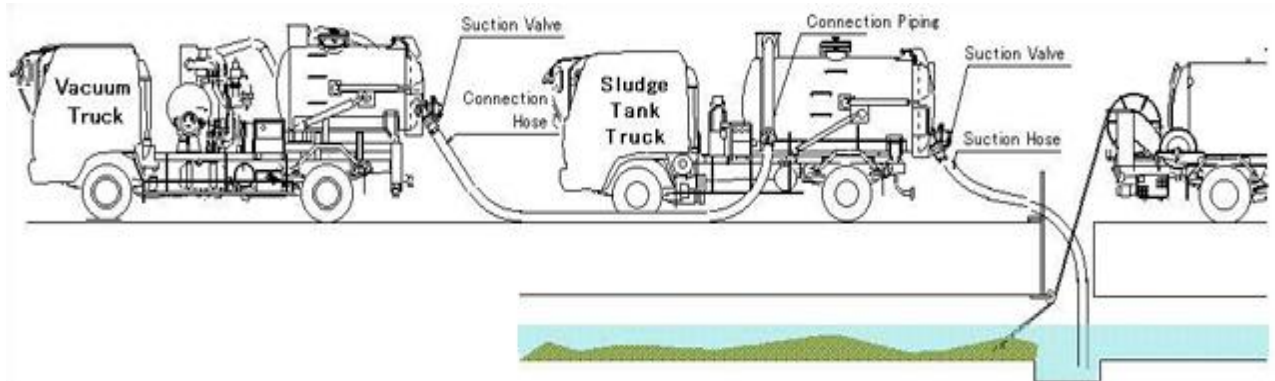

1-5 Kamion me vakum

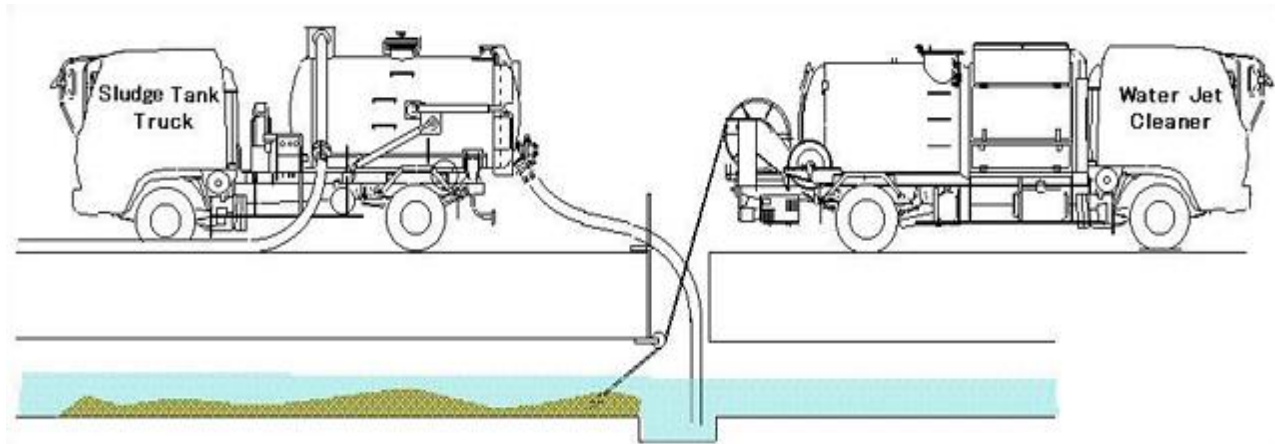

3.2. OPERACIONI PUNES

2-1 Automjet teknologjik me pompe presioni te larte

Rrjedha e ujit me presion të lartë e bën hundezën të shkojë përpara në kanalizim. Hundezën ka impulsione duke nxjerrë ujë me presion të lartë.

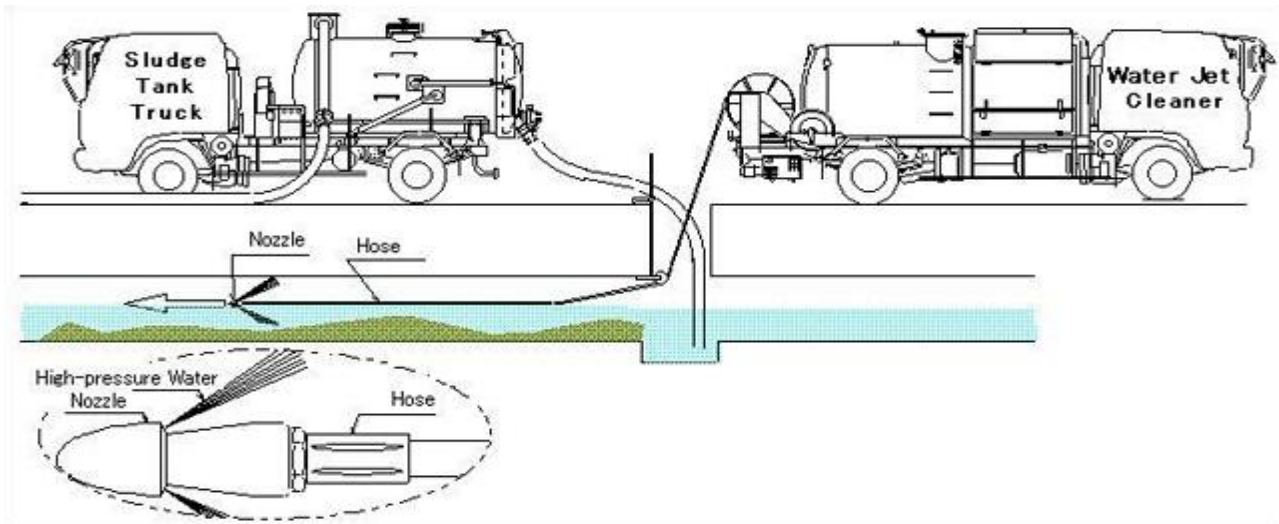

2-2 Pastrues uji

Hundeza mbështillet me mbështjellje dredha-dredha hidraulike dhe akumulimi materialit do të mblidhet nga uji me presion të lartë nga hunda.

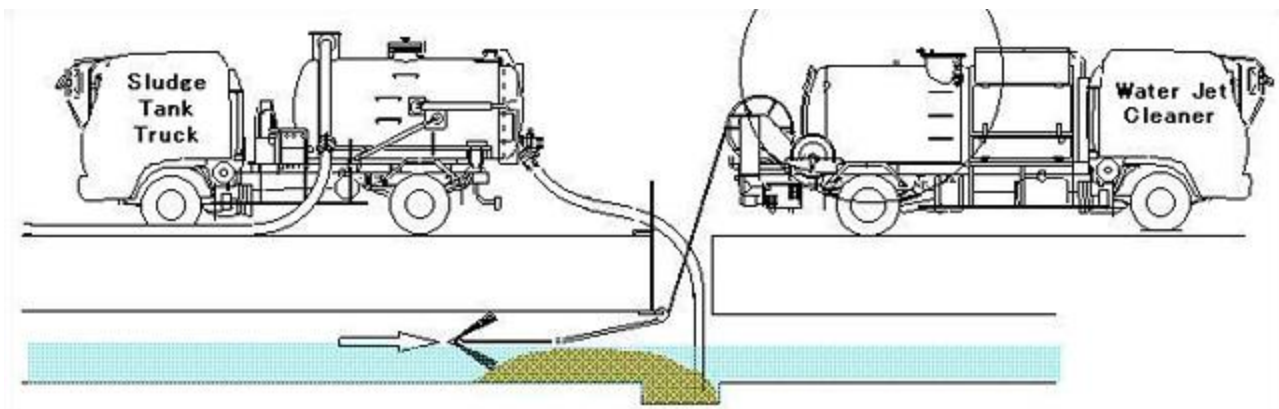

2-3 Kamion me vakum me rezervuar llumi

Pas thithjes së llumit nga kamioni vakum me rezervuar llumi, keni dy mënyra shkarkimi.

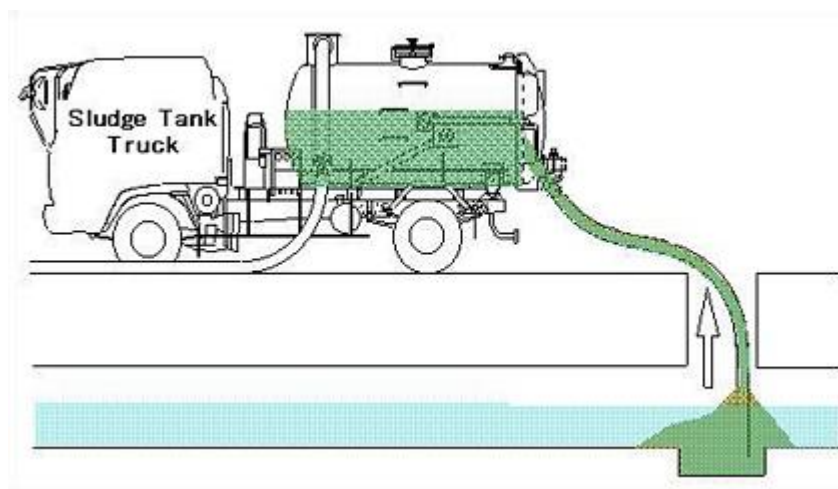

1. Kur bëni presion në rezervuarin e marrësit, ai mund të shkarkojë ujërat e zeza përsëri në kanalizim menjëherë pa e ngritur rezervuarin e llumit.
2. Ngrini rezervuarin e llumit lart dhe kthejeni ujërat e zeza në kanalizim.

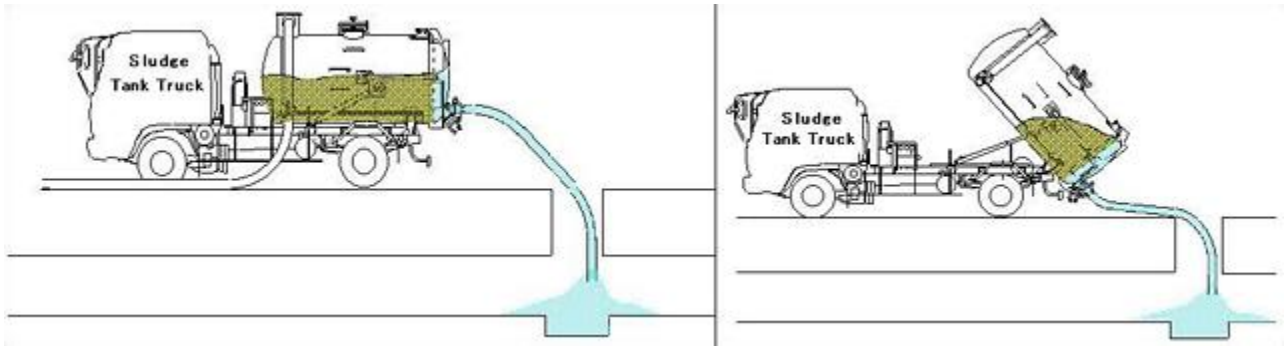

2-4 Kamion me vakum

Kur rezervuari i marrësit është plot, edhe pse kryeni operacionin e mësipërm 2-3.

Kamioni me rezervuar të llumit hedh materialin e trashë të akumuluar në vendepozitim e percaktuar.

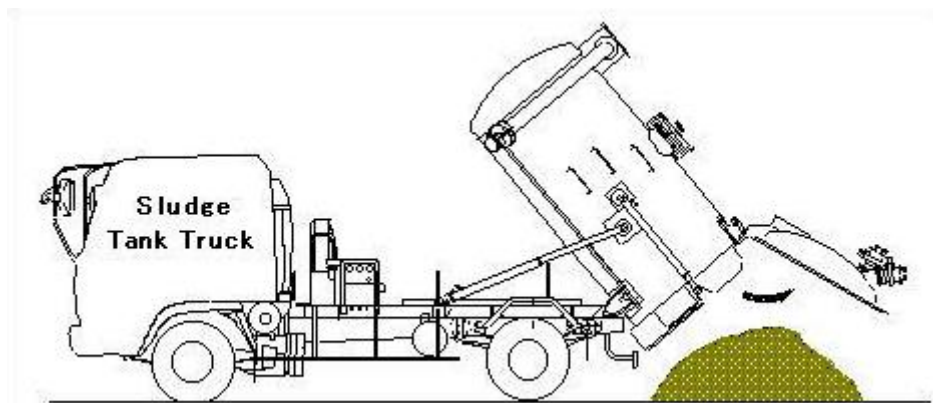

Duke vendosur kamionë të tjerë me vakum me rezervuar llumi, do të mund të operojnë vazhdimisht pa ndërprere procesin e pastrimit.

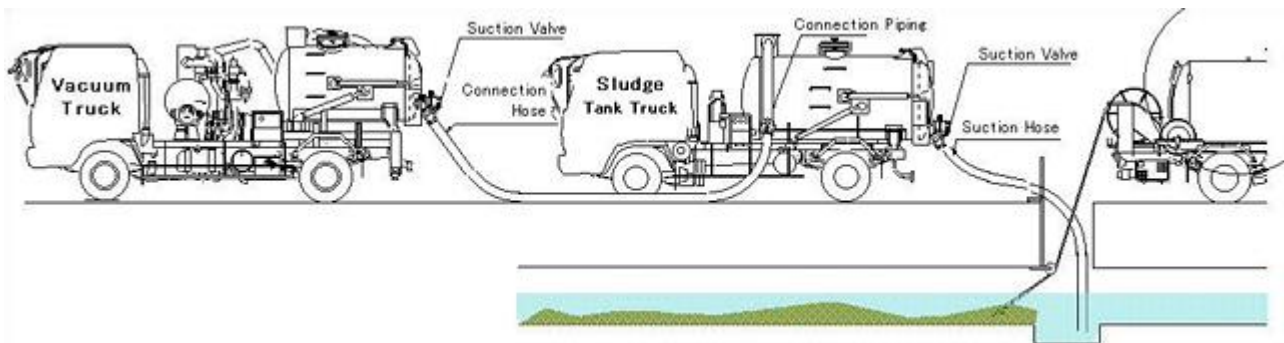

2-5 Kamion me vakum me kriqe

Kamioni me vakum me kriqe është në gjendje të shkarkojë ujërat e zeza me anë të sistemit të dehidrimit njëëlloj si Kamioni i depozitës së llumit dhe kamioni e ngarkon materialin në kamionë të tjerë me kriqe si më poshtë.

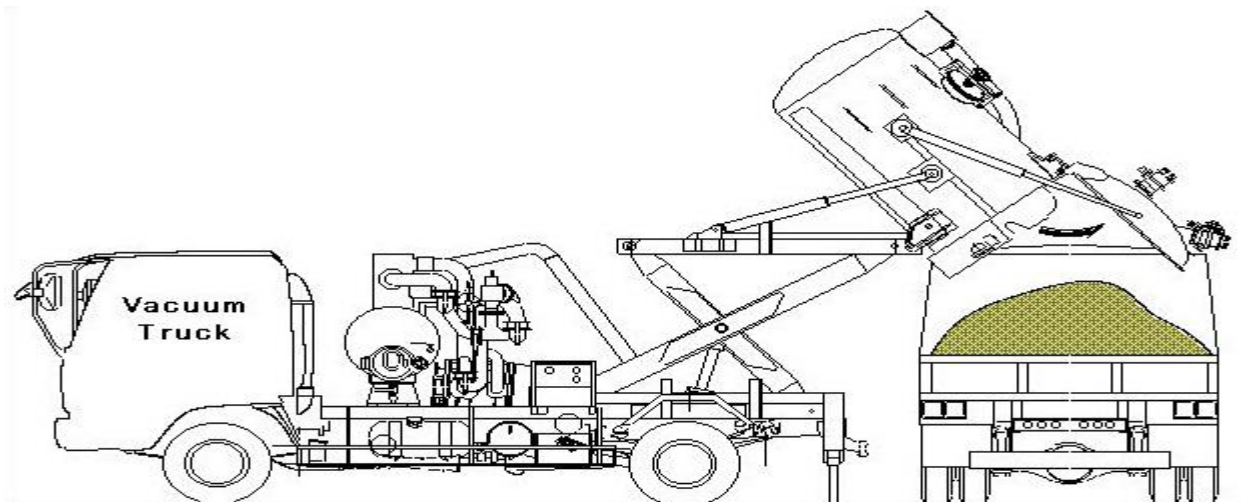

4. PREVENTIVI DHE VLERESIMI I KOSTOS

1. Objektivat e Tabelave të Preventivit të punimeve janë:

- (a) Te sigurojnë informacionin e duhur mbi sasitë e punimeve që duhet të kryhen sipas kesaj oferte në mënyrë që punimet të kryhen me efikasitet dhe siguri;
- (b) Te sigurojë një preventiv me çmime të përdorshme gjatë periudhës që do të kryhen Punimet kur Kontrata të ketë hyrë në fuqi.

Me qëllim që të arrihen objektivat e mësipërme, Tabelat janë të ndara në zera dhe të japin detaje të duhura për të bërë dallimet ndërmjet klasave të punimeve në mënyrë të tillë që të jepen konsideratat e duhura të kostos së punimeve. Në lidhje me këto kërkesa, përmbajtja e këtyre tabelave është e thjeshtë dhe përshkrimet janë sa më të shkurtra që është e mundur.

2. **Tabelat do të lexohen të lidhur ngushtë me Instruksionet për Ofertuesit, Kushtet e Kontrates, Specifikimet Teknike dhe Vizatimet.**
3. Sasitë në tabelat janë dhënë në mënyrë të tillë që të sigurojnë një bazë të duhur për ofertën. PAGESAT DO TË BEHEN NË BAZË TË PUNËS FAKTIKE TË KRYER PËR TË ARRITUR QËLLIMIN E DUHUR, TË MATUR NGA KONTRAKTORI DHE TË KONTROLLUAR NGA KLIENTI. KËTO PAGESA DO TË BEHEN EDHE NË BAZË TË ÇMIMEVE NJËSI DHE VLERAVE TË DHËNA NË PREVENTIVIN ME ÇMIME.
4. Çmimet njësi dhe vlerat e tjera të dhëna në Preventivin me çmime përfshijnë sipas Kontrates të gjitha shpenzimet e impianteve të ndërtimit, putoreve, materialeve, kontrollit të punimeve, mirembajtja, shpenzimet shtesë të Kontraktorit, sigurimet e punonjësve, taksat (përveç TVSH e cila është e dhënë me vete në masën 20 %), si dhe të gjitha rrisqet dhe obligimet e tjera të kërkuara në Kontratë.

5. Cmimet njesi dhe vlerat do te futen per cdo ze te dhene ne Preventiv edhe ne rastet kur nuk jane dhene sasite e punimeve. Kosto e zerave per te cilat Kontraktori nuk ka future cmime njesi do te mbulohen nga cmimet e tjera te dhena ne Preventiv.
6. Kosto e plote per perfundimin e Kontrates do te perfshije Koston e zbatimit te gjitha zerave te dhena ne Preventivin me cmime dhe per punime te paparashikuara do te perdoren cmime dhe analiza per zera qe korrespondojne me punime te peraferta te dhena ne kete preventiv.
7. Drejtimet e pergjithshme dhe pershkrimi i punimeve dhe materialeve nuk eshte e nevojshme te perseriten ne shumatoren e Preventivit. Referencat per seksione te vecanta te dokumentacionit te Kontrates do te behen perpara futjes se cmimeve per cdo ze ne Preventivin e dhene.
8. Metoda e matjeve per punime te kompletura per pagese do te jete sipas Kushteve te Kontrates.
9. Gabimet do te korrektohen nga Punedhenesi per ndonje gabim arithmetic te veprimeve te shumezimit dhe mbledhjes si me poshte:
 - a. Kur ka ndryshime ndermjet sasise dhe shprehjes ne fjale do te merret per baze shprehja ne fjale.
 - b. Kur ka ndryshime ndermjet cmimit njesi dhe vleres totale te nxjerre nga veprimet me cmimin njesi do te merret per baze cmimi njesi dhe sasia e dhene qe eshte e mjaftueshme sipas llogjikes se Punedhenesit.

10. Njesite e matjeve te perdorura ne kete preventiv jane:

i. Njesia matese	Shkrutimi i perdorur
ii. – Meter kub	m ³ or cu.m
iii. - cope	cope
iv. – ore/pune	ore pune makinerie
v. - milimetri	mm
vi. – numer	nr
vii. – meter katror	m ² or sq.m

11. Sasite totale te perfshira ne matjet perfundimtare per cdo ze do te maten me afersi relative deri ne masen e dhene ne Preventiv.
12. Per qellime te permiresimit te punes se kryer dhe Kontrates, ne Preventiv eshte perfshire nje pjese e vecante per punime te paparashikuara e cila do te perdoret me aprovim te Klientit.

HARTOI:

Ing. Lorenc Facja

Ing. Bledar Metalla

Ing. Daniela Shero