

SPECIFIKIMET TEKNIKE

KAPITULLI 1

TË PËRGJITHSHME

TABELA E PERMBAJTJES

- 1.1 TE PERGJITHESHME
- 1.2 ZEVENDESIMET
- 1.3 DOKUMENTAT DHE VIZATIMET
- 1.4 KOSTOT PER MOBILIZIM DHE PUNIME TE PERKOHSHME
- 1.5 HYRJA NE SHESH
- 1.6 FURNIZIMI ME UJE
- 1.7 FURNIZIMI ME ENERGJI ELEKTRIKE
- 1.8 PIKETIMI I PUNIMEVE
- 1.9 FOTOGRAFIMI I SHESHIT
- 1.10 BASHKEPUNIMI NE SHESH
- 1.11 MBROJTJA E PUNIMEVE DHE E PUBLIKUT
- 1.12 MBROJTJA E AMBJENTIT
- 1.13 TRANSPORTI DHE MAGAZINIMI I MATERJALEVE
- 1.14 SHESHI PER MAGAZINAT DHE ZYRAT
- 1.15 DOKUMENTIMI I VIZATIMEVE
- 1.16 PASTRIMI PERFUNDIMTAR I SHESHIT
- 1.17 PROVAT

1.1 Te pergjitheshme

Paragrafet ne kete kapitull jane plotesuese te detajeve te dhena ne Kushtet e Kontrates.

1.2 Zevendesimet

Zevendesimi i materjaleve te specifikuara ne Dokumentin e Kontrates do te behen vetem me aprovimin e Mbikqyresit te Punimeve ne se materjali i propozuar per tu zevendesuar eshte i njejte ose me i mire se materialet e specifikuara ; ose ne se materialet e specifikuara nuk mund te sillen ne sheshin e ndertimit ne kohe per te perfunduar punimet e Kontrates per shkak te kushteve jashte kontrollit te Sipermarresit. Qe kjo te merret ne konsiderate, kerkesa per zevendesim do te shoqerohet me nje dokument deshmi te cilesise, ne formen e kuotimit te certifikuar dhe te dates se garancise te dorezimit nga furnizuesit e te dy materjaleve, si te materialit te specifikuar ashtu edhe te atij qe propozohet te ndryshohet.

1.3 Dokumentat dhe vizatimet

Sipermarresi do te verifikoje te gjitha dimensionet, sasite dhe detajet te treguar ne Vizatimet, Grafiket,ose te dhena te tjera dhe Punedhenesi nuk do te mbaje pergjegjesi per ndonje mangesi ose mosperputhje te gjetur ne to. Mos zbulimi ose korrigjimi i gabimeve ose mosperputhjeve nuk do ta lehtesoje Sipermarresin nga pergjegjesia per pune te pakenaqeshme. Sipermarresi do te marre persiper te gjithe pergjegjesine ne berjen e llogaritjeve te madhesive, llojeve dhe sasive te materialeve dhe pajisjeve te perfshira ne punen qe duhet bere sipas Kontrates. Ai nuk do te lejohet te kete avantazhe nga ndonje gabim ose mosperputhje, ndersa nje udhezim i plote do te jepet nga Punedhenesi ne se gabime te tilla ose mosperputhje do te zbulohen.

1.4 Kostot e Sipermarresit per mobilizim dhe punime te perkoheshme

Do te kihet parasysh qe Sipermarresit nuk do ti behet asnje pagese mbi cmimet njesi te kuotuar per kostot e mobilizimit d.m.th. per sigurimin e transportit, drite, energjine, veglat dhe pajisjet,ose per furnizimin e godines dhe mirembajtjen e impjanteve te ndertimit, rrugeve te hyrjes, te komoditeteve sanitare heqje e mbeturinave, punen, furnizimin me uje, mbrojtjen kundra zjarrit, bangot e punes, rojet, rrjetin telefonik si dhe struktura te tjera te perkoheshme, pajisje dhe materjale, ose per kujdesin mjeksor dhe mbrojtjen e shendetit, ose per patrullat dhe rojet, ose per ndonje sherbim tjetër, lehtesi, gjera, ose materjale te nevojshme ose qe kerkohen per zbatimin e punimeve ne perputhje me ate qe eshte parashikuar ne Kontrate.

1.5 Hyrja ne sheshin e ndertimit

Sipermarresi duhet te organizoje punen per ndertimin, mirembajen dhe me pas te spostoje dhe ta rivendose cdo rruge hyrje qe do te duhet ne lidhje me zbatimin e punimeve. Zhvendosja do te perfshije pershtatjen e zones me cdo rruge hyrje dhe se paku me shkalle sigurie, qendrushmerie dhe te kullimit te ujrave siperfaqesore te njejte me ate qe ekzistonte perpara se Sipermarresi te hynte ne Shesh.

1.6 Furnizimi me uje

Uji, qe nevojitet per zbatimin e punimeve, do te merret nga rrjeti kryesor nepermjet nje matesi ne piken me te afert te mundeshme. Sipermarresi do te shtriye rrjetin e vet te perkoheshem te tubacioneve. Lidhjet me rrjetin kryesor dhe kostot per kete do te paguhen nga Sipermarresi. Ne rastet kur nuk ka mundesi lidhje me rrjetin kryesor, Sipermarresi duhet te beje vete perpjekjet per furnizimin me uje higjenikisht te paster dhe te pijshem per punetoret dhe punimet.

1.7 Furnizimi me energji elektrike

Sipermarresi do te beje perpjekjet dhe me shpenzimet e tij per furnizimin me energji elektrike ne kantjer, si me kontraktim me OSHEE- in, kur lidhjet me rrjetin kryesor lokal jane te mundura, ose duke parashikuar gjeneratorin e vet per te permbushur kerkesat.

1.8 Piketimi i punimeve

Sipermarresi, me shpenzimet e tij duhet te beje ndertimin e modinave dhe te piketave sic kerkohet, ne perputhje me informacionin baze te Punedhensesit, dhe do te jete pergjegjesi i vetem per perpikmerine.

Sipermarresi do te jete pergjegjes per te kontrolluar dhe verifikuar informacionin baze qe i eshte dhene dhe ne asnje menyre nuk do te lehtesohet nga pergjegjesia e tij ne se nje informacion i tille eshte i manget, jo autentik ose jo korrekt. Ai nderkohe do te jete subjekti qe do te kontrollohet dhe rishikohet nga Punedhensesi, dhe ne asnje rast nuk i jepet e drejta te beje ndryshime ne vizatimet e kontrates , per asnje lloj kompensimi per korrigjimet e gabimeve ose te mangesive. Sipermarresi do te furnizoje dhe mirembaje me shpenzimet e tij, rrethimin dhe materiale te tjera te tilla dhe te jape asistenca nepermjet nje stafi te kualifikuar sic mund te kerkohet nga Punedhensesi per kontrollin e modinave dhe piketave.

Sipermarresi do te ruaje te gjitha pikat e akseve, modinat, shenjat e kuotave, te bera ose te vendosura gjate punes, te mbuloje koston e rivendosjes se tyre nese ato demtohen dhe te mbuloje te gjitha shpenzimet per ndreqjen e punes se bere jo mire per shkak te mosmirembajtjes ose mbrojtjes ose spostimit pa autorizim te ketyre pikave te vendosura, modinave dhe piketave.

Perpara cdo aktiviteti ndertimor, Sipermarresi do te kete linjat e furnizimit me uje dhe energji elektrike te vendosura ne terren, te drejten e kalimit te qarte dhe te sheshuar, gati per fillimin e punimeve. Çdo pune e bere jasht akseve, kuotave dhe kufijve te treguara ne vizatime ose te mosmiratuara nga Punedhensesi nuk do te paguhet, dhe Sipermarresi do te mbuloje me shpenzimet e tij germimet shtese gjithmone nen drejtimin e Mbikqyresit te Punimeve.

1.9 Fotografite e sheshit te ndertimit

Sipermarresi duhet te beje forografi me ngjyra sips udhezimeve te Mbikqyresit te Punimeve ne vendet e punes per te demonstruar kushtet e sheshit perpara fillimit, progresin gjate punes se ndertimit dhe mbas perfundimit te punimeve. Nuk do te behen pagesa per fotografimin e

kantierit te punimeve pasi keto shpenzime jane parashikuar te mbulothen nen koston administrative te Sipermarresit.

1.10 Bashkepunimi ne zone

Ndertimi do te behet ne zona te kufizuara. Sipermarresi duhet te kete vecanerisht kujdes ne:

- a) nevojen per te mirembajtur sherbimet ekzistuese dhe mundesite e kalimit per banoret dhe tregatet qe jane ne zone, gjate periudhes se ndertimit.
- b) prezencen e mundeshme te kontraktoreve te tjere ne zone me te cilet do te koordinohet puna

E gjithë puna, do te behet ne nje menyre te tille, qe te lejoje hyrjen dhe perballimin e te gjithë pajisjeve te mundeshme per ndonje Kontraktor tjetër dhe punetoreve te tij, stafin e Punedhenesit si edhe te cdo punojnjesi qe mund te punesohet ne zbatim dhe/ose punimet ne zone ose prane saj per cdo objekt qe ka lidhje me Kontraten ose cdo gje tjetër.

Ne pregatitjen e programit te tij te punes, Sipermarresi gjate gjithë kohes do te beje llogari te plote dhe do te koeporoje me programin e punes se Kontraktoreve te tjere, ne menyre qe te shkaktoje nje minimum interference me ta dhe me publikun.

1.11 Mbrojtja e punes dhe e publikut

Sipermarresi do te mare masa paraprake per mbrojtjen e punetoreve te punesuar dhe te jetes publike si edhe te pasurive ne dhe rreth sheshit te ndertimit. Masat e sigurimit paraprak te ligjeve te aplikushme, kodeve te ndertesave dhe te ndertimit do te respektohen. Makinerite, pajisjet dhe cdo rrezik do te kqyren ose eliminohen ne perputhje me masat paraprake te sigurimit.

Gjate zbatimit te punimeve Sipermarresi, me shpenzimet e veta, duhet te vendosi dhe te mirembaje gjate nates pengesa te tilla dhe drita te cilat do te parandalojne ne menyre efektive aksidentet. Sipermarresi duhet te siguroje pengesa te pershtateshme, shenja me drite te kuqe "rrezik" ose "kujdes" dhe vrojtues ne te gjitha vendet ku punimet mund te shkaktojne crregullime te trafikut normal ose qe perbejne ne ndonje menyre rrezik per publikun

1.12 Mbrojtja e ambientit

Sipermarresi, me shpenzimet e veta, duhet te ndermarre te gjithë veprimet e mundshme per te siguruar qe ambjenti lokal i sheshit te ruhet dhe qe linjat e ujit, toka dhe ajri (duke perfshire edhe zhurmat) te jene te pastra nga ndotja per shkak te punimeve te kryera. Mos plotesimi i kesaj klauzole ne baze te evidentimit nga Mbikqyresi i Punimeve, mund te coje ne nderprerjen e kontrates.

1.13 Transporti dhe magazinimi i materialeve

Transporti i cdo materiali nga Sipermarresi do te behet me makina te pershtateshme te cilat kur ngarkohen nuk shkaktojne derdhje dhe e gjitha ngarkesa te jete e siguruar. Ndonje makine qe nuk ploteson kete kerkese ose ndonje nga rregullat ose ligjet e qarkullimit do te hiqet nga kantjeri. Te gjitha materialet qe sillen nga Sipermarresi, duhet te stivohen ose te magazinohen ne menyre te pershtateshme per ti mbrojtur nga rreshqitjet, demtimet, thyerjet, vjedhjet dhe ne dispozicion, per tu kontrolluar nga Mbikqyresi i Punimeve ne çdo kohe.

1.14 Sheshi per magazinim

Sipermarresi duhet te beje me shpenzimet e tij marrjen me qira ose blerjen e nje terreni te mjaftueshem per ngritjen e magazinave me shpenzimet e tij.

1.15 Kopjimi i vizatimeve (Vizatimet siç eshte zbatuar)

Sipermarresi duhet te pergatise vizatimet per te gjitha punimet "sic jane faktikisht zbatuar" ne terren. Vizatimet do te behen ne nje standart te ngjashem me ate te vizatimeve te Kontrates.

Gjate zbatimit te punimeve ne kantier, Sipermarresi do te ruaje te gjitha informacionin e nevojshem per perгатitjen e "Vizatimeve sic eshte zbatuar". Do te shenoje ne menyre te qarte vizatimet dhe te gjitha dokumentat e tjera te cilat mbulojne punen e vazhdueshme te perfunduar, material i cili do te jete i disponueshem ne cdo kohe gjate zbatimit per Menaxherin e Projektit. Keto vizatime do te azhurnohen ne menyre te vazhdueshme dhe do t'i dorezohen Mbikqyresit te Punimeve çdo muaj per aprovim, pasi Punimet te kene perfunduar, sebashku me kopjen perfundimtare. Materiali mujor do te dorezohet ne kopje leter.

Vizatimet e riprodhuara do te perfshijne pozicionin dhe shtrirjen e te gjitha konstruksioneve mbajtese te lena gjate germimeve dhe vendosjen ekzakte te te gjitha sherbimeve qe jane ndeshur gjate ndertimit. Sipermarresi gjithashtu duhet te pergatise seksionet e profilit gjatesor te rishikuar, pajisur me shenimet qe tregojne shtresat e tokes qe hasen gjate te gjitha punimeve te germimit.

Si perfundim, kopjet e riprodhuara te Vizatimeve " sic eshte zbatuar" do t'i dorezohen Mbikqyresit te Punimeve per aprovim. Vizatimet "sic eshte zbatuar" ,te aprovuara, do te behen prone e Punedhenesit.

Nuk do te behen pagesa per berjen e Vizatimeve "sic eshte zbatuar" dhe Manualeve, pasi kosto e tyre eshte parashikuar te mbulohet nga shpenzimet administrative te Sipermarresit.

1.16 Pastrimi perfundimtar i zones

Ne perfundim te punes, sa here qe eshte e aplikueshme Sipermarresi, me shpenzimet e tij, duhet te pastroje dhe te heqe nga sheshi te gjitha impiantet ndertimore, materialet qe kane tepruar, mbeturinat, skelerite dhe ndertimet e perkoheshme te cdo lloji dhe te lere sheshin e tere dhe veprat te pastra dhe ne kondita te pranueshme. Pagesa perfundimtare e Kontrates do te mbahet deri sa kjo te realizohet dhe pasi te jepet miratimi nga Mbikqyresi i Punimeve.

1.17 Provat

Ky seksion perfqeson procedurat e kryerjes se provave per materialjet me qellim qe te siguroje dhe perputhje me kerkesat e Specifikimeve.

Tipi dhe Zbatimi i Provave

Do te kryhen provat e meposhtme:

- Permbajtja e Ujit
- Densiteti Specifik
- Indeksi i Plasticitetit
- Densiteti ne gjendje te thate (Metoda e Zevendesimit me Rere)
- Shperndarja Sipas Madhesis se Grimcave (Sitja)
- Proktori i Modifikuar dhe Normal
- CBR (California Bearing Ratio)
- Provat e Bitumit
- Provat e Betonit (Thermimi i Kampioneve)

Standartet per Kryerjen e Provave

Te gjitha provat do te behen ne perputhje me metodat standarte shqiptare ose me te tjera nderkombetare te aprovuara.

Marrja e Kampioneve edhe Numri i Provave

Metoda e marrjes se kampioneve do te jete sic eshte specifikuar ne metodat e aplikueshme te marrjes se kampioneve dhe te kryerjes se provave ose sic udhezohet nga Mbikqyresit te Punimeve.

Frekuenca e kryerjes se provave do te perputhet me treguesit ne Specifikimet Teknike dhe nese nuk gjendet atje, do te jepet nga Mbikqyresit te Punimeve. Marrja e ndonje kampioni shtese mund te udhezohet nga Mbikqyresit te Punimeve.

Ene te tilla si canta, kova e te tjera, do te jepen nga Sipermarresi. Marrja e kampioneve do te kryhet nga Sipermarresi ne vendet dhe periudhat qe udhezohen nga Mbikqyresit te Punimeve. Marrja, transportimi e sjellja e tyre ne laborator do te behet nga Sipermarresi.

Nderprerja e Punimeve

Nderprerja e punimeve per arsye te marrjes se kampioneve do te perfshihet ne grafikun e punimeve te Sipermarresit. Nuk do te pranohet asnje ankese nga nderprerja e punimeve, per shkak te marrjes se kampioneve.

Provat ne laborator, do te behen ne nje kohe te pershtatshme me metoden e pershkruar.

Provat e Kryera nga Sipermarresi

Per arsye krahasimi, Sipermarresi eshte i lire te kryeje vete ndonje prej provave. Rezultatet e provave te tilla do te pranohen vetem kur te kryhen ne nje laborator te aprovuar me shkrim nga Mbikqyresit te Punimeve. Te gjitha shpenzimet e provave te tilla pavaresisht se nga vijne rezultatet do te mbulohen nga Sipermarresi.

SPECIFIKIMET TEKNIKE

KAPITULLI 2

GERMIMET

TABELA E PERMBAJTJES

- 2.1 QELLIMI
- 2.2 PERCAKTIMET
- 2.3 GERMIMI
- 2.4 TRAJTIMI/NGJESHJA E ZONAVE TE GERMUARA
- 2.5 PASTRIMI I SHESHIT
- 2.6 GERMIMI PER STRUKTURA
- 2.7 GERMIMI I KANALEVE PER TUBACIONET
- 2.8 PERDORIMI I MATERIALEVE TE GERMIMIT
- 2.9 NDERTIMI I MBUSHJEVE
- 2.10 RIMBUSHJA E THEMELEVE
- 2.11 PERFORCIMI I NDERTESAVE
- 2.12 PERFARCIMI DHE VESHJA E GERMIMEVE
- 2.13 MIREMBAJTJA E GERMIMEVE
- 2.14 LARGIMI I UJRAVE NGA PUNIMET E GERMIMIT
- 2.15 PERFORCIMI DHE MBULIMI NE VEND
- 2.16 MBROJTJA E SHERBIMEVE EKZISTUESE
- 2.17 HEQJA E MAETRIALEVE TE TEPERTA NGA GERMIMI
- 2.18 PERSHKRIMI I ÇMIMIT NJESI PER GERMIMET
- 2.19 MATJET

2.1 Qellimi

Ky seksion permban percaktimet e pergjithshme dhe kerkesat per punimet e germimeve ne toke (ne vellim dhe/ose me shtresa) dhe germimet per struktura ne kanale, perfshire germim nen uje. Me tej ajo mbulon te gjitha punimet qe lidhen me konstruksionin e prerjeve, largimin e materialeve te papershtatshme ne hedhurina, dhe rifiniturat e shpatit te prerjes.

2.2 Percaktimet

Percaktimet e meposhtme duhet te aplikohen:

DHERAT

Germimi ne dhera duhet te aplikohet ne te gjitha materialet qe mund te germohen si me krahe (perfshi me kazma) ashtu dhe me makineri.

MATERIALE TE PERSHTATSHME

Materialet e pershtatshme do te perfshijne te gjitha materialet qe jane te pranueshme ne perputhje me kontraten e perdorimit ne punimet dhe qe jane ne gjendje te ngjeshen ne je menyre te specifikuar per te formuar mbushje ose trase.

2.3 Germimi

- a) Germimi duhet te kryhet ne perputhje me nivelet dhe vijen e prerjeve sic tregohet ne Vizatime. Cdo thellesi me e madhe e germuar nen nivelin e formacionit, brenda tolerances se lejuar, duhet te behet mire me mbushje me materiale te pranueshme me karakteristika te ngjashme nga Sipermarresi me shpenzimet e tij.
- b) Kujdes i vecante duhet te ushtrohet kur germohen prerje per te mos hequr material pertej vijes se specifikuar te prerjes dhe me pas duke shkaktuar rrezikshmeri per qendrueshmerine strukturore te pjerresise ose duke shkaktuar erozion ose disintegrimin e pjeseve te ngjeshura.
- c) Permasat e prerjeve duhet te jene ne perputhje me detajet e seksione terthore tip sic tregohen ne Vizatime.

2.4 Trajtimi/Ngjeshja e Zonave te Germuara

- a) Zonat dhe pjerresite e prerjeve duhet te jene konform me Vizatimet dhe duhet te rregullohen sipas nje vije te paster te standartit, per nje tip te dhene materiali.
- b) Te gjitha zonat horizontale te germuara, duhet te ngjeshen me nje minimum dendesie te thate prej 95% per dhera te shkrifet dhe 90% per dhera te lidhur.

2.5 Pastrimi i sheshit

Te gjitha sheshet ku do te germohet, do te pastrohen nga te gjitha shkurret, bimet, ferrat, rrenjet e medha, plehrat dhe materiale te tjera siperfaqesore. Te gjitha keto materiale do te spostohen dhe largohen ne menyre qe te jete e pelqyeshme per Punedhenesin. Te gjitha pemet dhe shkurret qe jane pecaktuar nga Punedhenesi qe do te ngelen do te mbrohen dhe ruhen ne menyren e aprovuar.

Te gjitha strukturat ekzistuese te identifikuara per tu prishur do te largohen sipas udhezimeve te Mbikqyresit te Punimeve. Kjo do te perfshije dhe spostimin e themeleve te ndertimeve qe mund te ndeshen.

Sipermarresi do te marre te gjitha masat e nevojeshme per mbrojtjen e vijave ekzistuese te ujit, rrethimeve dhe sherbimeve qe do te mbeten ne sheshin e ndertimit. Kosto e pastrimit te kantierit eshte e detyrueshme te paguhet brenda cmimit njesi per punimet e germimit .

2.6 Germimi per Strukturat

Germimi per strukturat duhet te jete ne perputhje me Vizatimet. Anet duhen mbeshtetur ne menyre te pershtatshme gjate gjithe kohes. Nje alternative eshte qe ato mund te ngjeshen ne menyre te pershtatshme.

Germimet duhet te mbahen te pastra nga uji. Tabani i te gjithe germimeve duhet te nivelohet me kujdes. Cdo pjese me material te bute ose mbeturina shkembi ne taban duhet te hiqet dhe kaviteti qe rezulton te mbusht me beton.

2.7 Germimi i kanaleve per tubacionet

Kanalet do te germohen ne dimensionet dhe nivelin e e treguar ne vizatime dhe /ose ne perputhje me instruksionet me shkrim te Mbikqyresit te Punimeve. Zeri i treguar ne tabelen e Volumeve (Preventiv) lidhur me germimet ,sic eshte largimi i materialit te germuar, etj. do te perfshije cdo lloj kategorie dheu, nese nuk do te jete specifikuar ndryshe. Germimi me krahe eshte gjithashtu i nevojshem ne afersi te intersektimeve te infrastrukturave te tjera per te parandaluar demtimin e tyre. Me perjashtim te vendeve te permendura me siper , mund te perdoren makinerite.

Ne se nuk urdherohet apo lejohet ndryshe nga Mbikqyresi i Punimeve nuk duhet te hapen me shume se 30 metra kanal perpara perfundimit te shtrirjes se tubacionit ne kete pjese kanali. Gjeresia dhe thellesia e kanaleve te tubacioneve do te jete sic eshte percaktuar ne vizatimet e kontrates ose sic do te udhezohet nga Mbikqyresi i Punimeve .

Thellimet per pjeset lidhese do te germohen me dore mbasi fundi i kanalit te jete niveluar. Pervet se kur kerkohet ndryshe, kanalet per tubacionet do te germohen nen nivelit te pjese se poshteme te tubacionit sic tregohet ne vizatime, per te bere te mundur realizimin e shtratit te tubacioneve me material te granular.

2.8 Perdorimi i Materialeve te germimit

Te gjitha materialet e pershtatshme dhe te aprovuara te germimit duhet, persa kohe qe ato jane praktike, te perdoren ne ndertim per mbushje dhe punime rruge.

2.9 Ndertimi i mbushjeve

Tabani i dheut i shtresave rrugore eshte pjese e trupit te dheut ku shperndahen nderjet e shkaktuara nga ngarkesat e levizshme te automjeteve dhe e vete konstruksionit. Ky taban mund te jete ne mbushje ose ne germim. Si ne njerin rast edhe ne tjetrin eshte e nevojshme qe te sigurohet nje taban, qe te jete ne gjendje te transmetoje me poshte, ne trupin e dheut ngarkesat qe vijne nga shtresat rrugore, pa pesuar deformime mbetese.

Mbushja gjithandej duhet te kete nje densitet qe i referuar standartit AASHTO te modifikuar te jete max. ne te thate jo me pak se 90%, per shtresat e poshtme te ngjeshura dhe 95%, per shtresen e sipërme 30cm (subgrade).

Çdo shtrese duhet te ngjishet me lageshtine optimale duke shtuar ose thare shtresen sipas rastit dhe kerkeses se llojit te materialit qe do te perdoret ne mbushje te rruges.

Çdo shtrese e re ne mbushje duhet te miratohet nga Mbikqyresit te Punimeve, pasi te jete siguruar se shtresa paraardhese nuk ka deformacione ose probleme me burime uji apo lageshtire te tepert.

Zgjedhja e pajisjeve te ngjeshjes eshte e lire te behet nga Sipermarresi, mjafton qe pajisjet ngjeshese te sigurojne energjine e nevojshme dhe te arrijne densitetet e kerkuara ne ngjeshje per shtresen ne ndertim.

2.10 Rimbushja e Themeleve

Te gjitha mbushjet per kete qellim duhet te behen me materiale te pershtatshme dhe te ngjeshen, vetem nese tregohet ndryshe ne Vizatime ose urdherohet nga Mbikqyresit te Punimeve.

2.11 Perforcimi i ndertesave

Si pjese e punes ne zerat e germimit Sipermarresi, me shpenzimet e veta, do te perforcoje te gjithë ndertimet, muret si edhe strukturat e tjera qendrueshmeria e te cilave duhet te garantoje mosrrezikimin gjate zbatimit te punimeve dhe do te jete teresisht pergjegjes per te gjithë demtimet e personave ose te pasurive qe do te rezultojne nga aksidentet e ndonje prej ketyre ndertimeve, mureve ose strukturave te tjera.

Neqofte ndonje nga keto pasuri, struktura, instalime ose sherbime do te rrezikohen ose demtohen si rezultat i veprimeve te Sipermarresit, ai menjehere duhet te raportojë per keto rreziqe ose demtime Menaxherin e Projektit si dhe autoritetet qe kane lidhje me te dhe menjehere te mare masa per ndreqjen gjithmone sipas pelqimit te Mbikqyresit te Punimeve ose te autoriteteve perkatese.

2.12 Perforcimi dhe veshja e germimeve

Nese germimi i zakonshem nuk eshte i mundur apo i keshillueshem, gjate germimeve duhet te vendosen struktura mbajtese per te parandaluar demtimet dhe vonesat ne pune si edhe per te krijuar kushte te sigurta pune. Sipermarresi do te furnizojë dhe vendosë të gjitha strukturat mbajtese, mbulesë, trare dhe mjete të ngjashme të nevojshme për sigurimin e punës, të publikut në përgjithësi dhe të pasurive që janë pranë. Strukturat mbrojtëse do të hiqen sipas avancimit të punës dhe në mënyrë të tillë që të parandalojnë demtimin e punës së perfunduar si edhe të strukturave e pasurive që janë pranë. Sapo këto të hiqen të gjitha boshllëqet që mbeten nga heqja e këtyre strukturave duhet të mbushen me kujdes dhe me material të zgjedhur dhe të ngjeshur. Sipermarresi do të jetë krejtësisht përgjegjës për sigurimin e punës në vazhdim, të punës së perfunduar, të punetoreve, të publikut dhe të pasurive që janë pranë. Kosto e perforcimit dhe veshjes së germimeve është përfshirë në cmimin njësi për germimet.

2.13 Mirembajtja e germimeve

Të gjitha germimet do të mirembahen siç duhet ndërkohë që ato janë të hapura dhe të ekspozuara, si gjatë ditës ashtu edhe gjatë natës. Pengesa të mjaftueshme, drita paralajmëruese, shenja, si edhe mjete të ngjashme do të sigurohen nga Sipermarresi. Sipermarresi do të jetë përgjegjës për ndonjë demtim personi ose pronësie për shkak të neglizhencës së tij.

2.14 Largimi i ujerave nga punimet e germimit

Si pjesë e punës në zërat e germimit dhe jo me kosto plus për Punedhënesin, Sipermarresi do të ndërtojë të gjitha drenazhimet dhe do të realizojë kullimin me kanale kulluese, me pompim ose me kova si edhe të gjithë punët e tjera të nevojshme për të mbajtur pjesën e germuar të pastër nga ujërat e zeza dhe nga ujërat e jashme gjatë avancimit të punës dhe derisa puna e perfunduar të jetë e siguruar nga demtimet. Sipermarresi duhet të sigurojë të gjitha pajisjet e pompimit për punimet e tharjes së ujit si edhe personelin operativ, energjinë e të tjera, dhe të gjitha këto pa kosto shtesë për Punedhënesin i gjithë uji i pompuar ose i drenazhuar nga vepra duhet të hiqet në një mënyrë të aprovueshme prej Mbikqyresit të Punimeve. Duhet të meren masa paraprake të nevojshme kundër permbytjeve.

2.15 Perforcimi dhe mbulimi në vend

Punedhënesi mund të urdherojë me shkrim që ndonjë ose të gjitha perforcimet dhe strukturat mbajtëse të lihen në vend me qëllim të masave paraprake për mbrojtjen nga demtimet të strukturave, të pronësive të tjera ose personave, nëse këto struktura mbajtëse janë shënuar në vizatime ose të vendosura sipas udhëzimeve, ose nga ndonjë arsye tjetër. Nëse lihen në vend këto struktura mbrojtëse do të priten në lartësi sipas udhëzimeve të Mbikqyresit të Punimeve. Strukturat mbajtëse që mbeten në vend do të shtrengohen mirë dhe do të paguhen sipas vlerave që do të bihet dakort reciprokisht ndërmjet Sipermarresit dhe Punedhënesit ose sipas cmimit në Oferte nëq është dhënë, ose nga një urdher ndryshimi me shkrim.

2.16 Mbrojtja e sherbimeve ekzistuese

Sipermarresi do te kete kujdes te vecante per sherbimet ekzistuese qe jane nen siperfaqe te cilat mund te ndeshen gjate zbatimit te punimeve dhe qe kerkojne kujdes te vecante per mbrojtjen e tyre , si tubat e kanalizimeve, tubat kryesore te ujesjellesit, kabllot elektrike kabllot e telefonit si dhe bazamentet e strukturave qe jane prane. Sipermarresi do te jete pergjegjes per demtimin e ndonje prej sherbimeve si dhe duhet t'i riparoje me shpenzimet e tij, nese keto sherbime jane ose jo te paraqitura ne projekt. Nese autoritetet perkatese pranojne te rregullojne vete ose nepermjent nje nenSipermarresi te emruar nga ai vete, demet e shkaktuara ne keto sherbime, Sipermarresi do te rimbursuje te gjithethe koston e nevojeshme per kete riparim, dhe ne se ai nuk ben nje gje te tille, keto kosto mund i zbriten nga cdo pagese qe Punedhensei ka per ti bere ose do ti beje Sipermarresit ne vazhdim te punimeve.

2.17 Heqja e materialeve te teperta nga germimi

I gjithethe materiali i tepert i germuar nga Sipermarresi do te largohet ne vendet e aprovuara. Kur eshte e nevojeshme te transportohet material mbi rruget ose vende te shtruara Sipermarresi duhet ta siguroje kete material nga derdhja ne rruge ose ato vende te shtruara.

2.18 Pershkrimi i cmimit njesi per germimet

Cmimi njesi i zerave te punes per germimet do te perfshine, por nuk do te kufizohen per germime ne te gjithethe gjeresine dhe thellesine, me cdo mjet qe te jete i nevojshem, duke perfshire germime me dore, nen apo mbi nivelin e ujrave nentoksore, ose nivelin e ujravea siperfaqesore, perfshire perzierje dheu te cdo lloji, mbeshteteset, perforcimin ne te gjithethe thellesite dhe gjeresite, me cdo lloj mjete qe te jete nevoja, perfshire edhe germimet me dore, dhe do te perfshije largimin e ujrave nentoksore dhe siperfaqesor ne cdo sasi dhe nga cdo thellesi, me cdo mjet te nevojshem, do te perfshije nivelimin, sheshimin, ngjeshjen e formacioneve, proven dhe per cdo pune shtese per mbrojtjen e formacioneve perpara cdo inspektimi, sic specifikohet, largimin dhe grumbullimin e pemeve te larguara, rilevimi topografik i kerkuar, vendosja e piketave te perhershme, dhe te atyre te perkoheshme, realizimi i matjeve, sigurimi i instrumentave per tu perdorur nga Mbikqyresi i Punimeve, furnizimi dhe transporti i fuqise puntore, mbajtja e vendit te punes paster dhe ne kushte higjeno-sanitare, dhe cdo nevoje aksidentale e nevojshme per realizimin e Punimeve brenda periudhes se Kontrates dhe pelqimit te Mbikqyresit te Punimeve.

Aty ku materiali i germuar eshte perdorur per mbushje; depozitimi duke perfshire dhe transportin ne dhe nga depozitimi, ngarkimin, shkarkimin, transportin me dore, jane perfshire ne cmimin njesi per germimet.

Kosto e transportimit te materialit te tepert te germuar deri ne vendin e hedhjes, te aprovuar nga Mbikqyresi i Punimeve, nuk perfshihet ne cmimin njesi te germimit. Kosto e transportimit te materialit te tepert ne vendin e hedhjes mbulohet nen cmimin njesi te transportit te materialeve.

Përveç transportimit të materialit të tepert të gjitha llojet e transportit përfshirë edhe transportin e materialeve për përfundim, mbulim, përgatitjen e shtratit, etj përfshihen në cmimin njësi të germimit.

Nëse nuk është pohuar ndryshe, të gjitha aktivitetet e tjera të përshkruara më sipër do të konsiderohen të përfshira në cmimin njësi të germimit.

2.19 Matjet

Të gjitha zerat e germimeve do të maten në volum. Matja e volumit të germimeve do të bazohet në dimensionet e marra nga vizatimet në të cilat përcaktohen permasat e germimeve. Cdo germim përtej limiteve të përcaktuara në këto vizatime, nuk do të paguhet, nëse nuk përcaktohet më parë me shkrim nga Mbikqyresia e Punimeve. Megjithatë, nëse germimi është më pak se volumni i llogaritur nga vizatimet, do të paguhet volumni faktik i germimeve sipas matjeve faktike.

SPECIFIKIME TEKNIKE

KAPITULLI – 3

PUNIME MBUSHJE DHE MBULIMI

TABELA E PERMBAJTJES

- 3.1 TE PERGJITHSHME
- 3.2 MBUSHJA DHE MBULIMI
- 3.3 MIREMBAJTJA E DRENAZHEVE
- 3.4 NGJESHJA
- 3.5 ÇMIMI NJESI PER MBUSHJE, MBULIM ME ZHAVORR DHE NGJESHJE

3.1 Te pergjithshme

Punimet mbushese do te realizohen ne perputhje me permasat dhe nivelet qe tegohen ne vizatime dhe/ose sic percaktohen ndryshe me shkrim nga Mbikqyresi i Punimeve. Punimet do te realizohen ne nivelin qe te kenaqin kerkesat e Mbikqyresit te Punimeve.

Materialet qe do te perdoren per punimet mbushese do te jene te lira nga gure dhe pjese te forta me te medha se 75 mm ne cdo permase, dhe gjithashtu te paster nga perbersa druri apo mbeturina te cdo lloji. Materiali mbushes do te ngjeshet sipas menyres se aprovuar.

Kanalet dhe shpatet, transhete dhe mbushjet e rrugeve do te gjeshen gjithashtu. Nese nuk specifikohet ndryshe apo kerkohet ndryshe nga Mbikqyresi i Punimeve, materiali mbushes dhe mbulues do te merret nga punimet e germimeve. Nese Mbikqyresi i Punimeve percakton se materiali nuk eshte i cilesise se duhur atehere, do te perdoret material i zgjedhur i sjelle nga nje zone tjeter. Materiali i zgjedhur do te jete homogjen dhe do ti kushtohet rendesi pastrimit nga llumrat, boshlleqet dhe cdo parregullesi tjeter.

Mbushjet dhe mbulimet do te jene ne shtresezime te vashdueshme dhe gati horizontale per te arritur trashesine e treguar ne vizatime ose sic mund te kushtezohet nga Mbikqyresi i Punimeve. Mbulimi ,ne punimet e mbushjes dhe mbulimit, me material siperfaqesor , nuk eshte i lejueshem. Shtresa e siperme e fundit e mbushjes dhe e mbulimit duhet te mbahet ne gjendje sa me te sheshte te jete e mundur. Ne vendet ku kerkohet mbushje ose mbulim shtese, lartesia e treguar ne vizatime per mbushje dhe mbulim do te rritet ne perputhje me udhezimet e dhena.

3.2 Mbushja dhe mbulimi

Pergatitja e shtratit

Jetegjatesia e tubacioneve Polietilenit te shtruara ne toke varet shume nga cilesia e shtratit.

Materiali dhe ngjeshmeria e duhur e shtratit menjanon difektet qe mund te shkaktohen nga deformimet e padeshiruara dhe mbingarkimet vendore.

A ka nevojte per shtrat te veçante gjykohet sipas llojit te tokes. Shtrati nuk eshte i nevojshem, kur toka eshte e forte, me strukture kokrrizore, dhe $D_{max} < 20$ mm. Por edhe ne keto raste fundi (tabani) duhet ngjeshur. Ne te gjitha rastet e tjera dhe shtrat, me trashesi minimale 10 cm, ne shkemb dhe ne toke me gure 15 cm.

Ne toke te disfavorshme, si toke me shume permbajtje organike, les qe shembet lehte, shtrese nen nivelin e ujit freatik, nen shtrat duhet projektuar edhe shtrese mbeshtetese. Materiali dhe se ndertimi i saj percaktohen veçmas per çdo rast nga projektuesi.

Per shtratin mund te perdoret dhe i shkruket dhe i ngjesheshem ose dhe pak i lidhur, pa shuka.

Diametrat maksimale te grimcave:

- ne rastin e tubave PVC dhe Polietilenit normale, me faqe te rrafshet: $D_{max} < 20$ mm
- ne rastin e tubave te lemuar $D_{max} < 5$ mm

Ky material shtrati duhet vendosur ne tere zonen e tubit, deri 30 cm mbi buzen e siperme te ketij (shih projektin). Ne tere zonen e tubit hedhja dhe ngjeshja duhet te behen ne shtresa jo me te trasha se 15 cm.

Per tubat me diameter te vogel trashesia e shtreses se poshtme nuk mund te jete me shume se $D/2$.

Mbushja me hedhje te dheut me makineri eshte rreptesisht e ndaluar. Hedhja e dheut, levizja dhe ngjeshja e tij do te behen vetem me dore. Per ngjeshje rekomandohen tokmake me buze te rumbullakuara.

3.3 Ngjeshja

Sipermarresi do te jete pergjegjes per qendrueshmerine e mbushjeve, mbulimeve dhe shtratit te tubave brenda periudhes se korigjimit te difekteve qe eshte percaktuar ne Kushtet e Kontrates.

3.4 Çmimi njesi per mbushje, mbulim me zhavorr ose rere dhe ngjeshje

Cmimi njesi per mbushjen, mbulimin me zhavorr ose rere mbulon: materialin mbushes, ngarkimin, shkarkimin, transportin, ngritjen, transportin me dore, ngjeshjen ne shtresa, lagjen kur eshte e nevojshme, provat, te gjitha llojet e materialeve, makinerive, fuqise puntore dhe cdo aktivitet tjeter pershkruar ketu me siper te cilat jane te domosdoshme per ekzekutimin e punimeve.

Matjet: Matjet e volumit te mbushjeve dhe mbulimeve do te bazohen ne permasat e nxjerra nga vizatimet qe lidhen me kete proces.

Cdo ndryshim i volumit te mbushjeve dhe mbulimeve pertej limiteve te treguara ne keto vizatime nuk do te paguhet, pervec se kur percaktohet ndryshe paraprakisht me shkrim nga Mbikqyresi i Punimeve.

SPECIFIKIMET TEKNIKE

KAPITULLI 4

PUNIMET E SHTRESAVE

TABELA E PERMBAJTJES

- 4.1 NENSHTRESA ME MATERIALE GRANULARE
(zhavorr – cakell mbeturina)

- 4.2 SHTRESA BAZE ME MATERIAL GURE TE THYER
(cakell i thyer- cakell mina- cakell makadam)

- 4.3 SHTRESA ASFALTOBETONI

4.1 NENSHTRESA ME MATERIALE GRANULARE

4.1.1 QELLIMI

4.1.2 MATERIALET

4.1.3 NDERTIMI

4.1.4 TOLERANCAT NE NDERTIM

4.1.5 KRYERJA E PROVAVE TE MATERIALEVE

4.1.1 Qellimi

Ky seksion mbulon ndertimin e shtresave me zhavorr ose cakell mbeturina gurore. Shtresat me zhavorr (cakell mbeturina) 0-31.50mm (d=100 mm) ose zhavorr (cakell mbeturina) 0 – 50 mm (d=150mm), do te quhen me tutje "nenshtrese".

4.1.2 Materialet

Materiali i kesaj shtrese merret nga lumenjte ose guroret ose nga burime te tjera.

Kjo shtrese nuk do te permbaje material qe dimensionet maksimale te te cilit i kalojne 50 mm (trashesia e shtreses perfundimtare 100 mm) ose 100 mm (trashesia e shtreses perfundimtare 150 mm).

Materiali i shtreses duhet te perputhet me kerkesat e meposhtme kur te vendoset perfundimisht ne veper:

Tabela 1

Permasa e shkallezimit (ne mm)	KLASIFIKIMI A Perzierie Rere – Zhavorr Perqindja sipas Mases	KLASIFIKIMI B Perzierie Rere – Zhavorr Perqindja sipas Mases
75	100	
28	80 – 100	100
20	45 – 100	100
5	30 – 85	60 – 100
2	15 – 65	40 – 90
0.4	5 – 35	15 – 50
0.075	0 - 15	2 - 15

Çakelli mbeturina (ose zhavorri) duhet te plotesoje keto kushte:

- Indeksi i plasticitetit nuk duhet te kaloje 10
- Nuk duhet te permbaje grimca me permasa mbi 2/3 e trashesise se shtreses, ne sasi mbi 5%.
- Nuk duhet te permbaje mbi 10% grimca te dobta dhe argjilore

(b) INDEKSI I PLASTICITETIT

Indeksi maksimal i Plasticitetit (PI) i materialit duhet te jete jo me shume se 10.

(c) CBR (California Bearing Ratio) minimale duhet te jete 30%.

(d) KERKESAT PER NGJESHJEN

Ne vendet me densitet te matur ne gjendje te thate te shtreses se ngjeshur, vlera minimale duhet te jete 95% e vleres se Proktorit te Modifikuar.

4.1.3 Ndertimi

(a) Gjendja

Kjo shtrese duhet te ndertohet vetem me kusht qe shtresa qe shtrihet poshte saj (subgrade ose tabani) te aprovohet nga Mbikqyresit te Punimeve. Menjehere para vendosjes se materialit, shtresa subgrade (tabani) duhet te kontrollohet per demtime ose mangesi qe duhen riparuar mire.

(b) Shperndarja

Materiali do te grumbullohet ne sasi te mjaftueshme per te siguruar qe mbas ngjeshjes, shtresa e ngjeshur do te plotesoje te gjitha kerkesat per trashesine e shtreses, nivelet, seksionin terthor dhe densitetin. Asnje kurriz nuk duhet te formohet kur shtresa te jete mbaruar perfundimisht.

Shperndarja do te behet me dore.

Trashesia maksimale e nenshtreses (subbase) e ngjeshur me nje kalim (proces) do te jete 150 mm.

(c) Ngjeshja

Materiali i nenshtreses (subbase) do te hidhet me dore deri ne trashesine dhe nivelet e duhura dhe plotesisht i ngjeshur me pajisje te pershtatshme, per te fituar densitetin specifik ne tere shtresen me permbajtje optimale lageshtie te percaktuar (+ / - 2%).

Shtresa e ngjeshur perfundimisht nuk duhet te kete siperfaqe jo te njetrajtshme, ndarje midis agrgateve fine dhe te ashper, rrudha ose defekte te tjera.

3.1.1 Tolerancat ne Ndertim

Shtresa nenbaze e perfunduar do te perputhet me toleancat e dimensioneve te dhena me poshte:

(a) Nivelet

Siperfaqja e perfunduar do te jete brenda kufijve +15mm dhe +25mm nga niveli i caktuar.

(b) Gjeresia

Gjeresia e nenbazes nuk duhet te jete me e vogel se gjeresia e specifikuar.

(c) Trashesia

Trashesia mesatare e materialit per cdo gjatesi te rruges matur para dhe pas niveleve, ose nga cpimet e testimeve, nuk duhet te jete me e vogel se trashesia e specifikuar.

(d) Seksioni Terthor

Ne cdo seksion terthor ndryshimi i nivelit midis cdo dy pikave nuk duhet te ndryshoje me me shume se 20 mm nga ai i dhene ne vizatimet.

4.1.4 KRYERJA E PROVAVE

(a) Prova Fushore

Me qellim qe te percaktojme kerkesat per ngjeshjen (numrin e kalimeve te pajisjes ngjeshese) provat fushore ne gjithe gjeresine e rruges se specifikuar dhe me gjatesi prej 50m do te behen nga Sipermarresi para fillimit te punimeve.

(b) Kontrolli i Proçesit

Frekuenca minimale e kryerjes se proves qe do te duhet per kontrollin e procesit do te jete sic eshte paraqitur ne tabelen 2.

TABELA 2

PROVA	Shpeshtesia e Provave Nje prove cdo:
<u>Materiale</u>	
Dendesia e fushes dhe	1500 m ²
Perberja e ujit	
<u>Toleranca e Ndertimeve</u>	
Niveli i siperfaqes	25 m (3 pike per prerje terthore)
Trashesia	25 m
Gjeresia	200 m
Prerje terthore	25 m

(c) Inspektimi Rutine dhe Kryerja e Provave te Materialeve

Kjo do te behet per te bere proven e cilesise se materialeve per tu perputhur me kerkesat e ketij seksioni, ose te riparohet ne menyre qe pas riparimit te jete ne perputhje me kerkesat e specifikuara.

**4.2 SHTRESAT BAZE ME GURE TE THYER (CAKELL)
(Cakell mina- cakell i thyer- cakell makadam)**

4.2.1 QELLIMI DHE DEFINICIONI

4.2.2 MATERIALET

4.2.3 NDERTIMI

4.2.4 TOLERANCAT NE NDERTIM

4.2.5 KRYERJA E PROVAVE

4.2.1 Qellimi dhe definicioni

Ky seksion permban pergatitjen e vendosjen e cakellit te minave, cakellit te thyer dhe atij makadam ne pjesen e themelit. Shtresa "**cakell mina, i thyer dhe makadam**", me fraksione deri 65mm dhe shtresa deri 150 mm quhen "themel me gur te thyer"

Ndryshimet ndermjet tyre jane:

Cakell mina jane materiale te prodhuara me mina ne guroret e aprovuara me fraksione nga 0 deri 65mm.

Cakell i thyer jane materialet te prodhuara me makineri me fraksione te kufizuara 0 deri ne 65mm.

Makadam eshte nje shtrese e ndertuar nga cakell i thyer dhe ku boshlleqet mbushen me fraksione me te imta duke krijuar nje shtrese kompakte.

4.2.2 Materialet

Agregatet (inertet) e perdorura per shtresen baze te perbere prej gureve te thyer do te merren nga burimet e caktuara ne lumenj ose gurore. Kjo shtrese nuk do te permbaje material copezues (prishes) si psh. pjese shkembinjsh te dekompozuar ose material argjilor.

Agregati i thyer duhet te plotesoje kerkesat e meposhtme:

- (a) VLEREN E COPEZIMIT TE AGREGATEVE
- (b) INDEKSI I PLASTICITETIT
Indeksi i Plasticitetit (PI) nuk duhet te tejkaloje 6.
- (c) KERKESAT PER NDARJEN (SHKALLEZIMIN)

Shkallezimi do te behet sipas kufijve te dhena ne tabelen -3

Tabela 3

Shkallezimi per shtrese themeli te perbere prej guresh te therrmuar.

Permasat e sites (mm)	Perqindja qe kalon (sipas mases)
50	100
28	84 - 94
20	72 - 94
10	51 - 67
5	36 - 53
1.18	18 - 33
0.3	11.21
0.075	8 - 12

Provat per te percaktuar nese materiali prej guresh te therrmuar i ploteson kerkesat e specifikuara te shkallezimit do te behen para dhe pas perzierjes dhe shperndarjes se materialit.

(d) **KERKESAT NE NGJESHJE**

Minimumi ne vendin me dendesi te thate te shtreses se ngjeshur duhet te jete 98% e Vleres se Proktorit te Modifikuar.

4.2.3 Ndertimi

(a) **Gjendja**

Para se te ndertohet shtresa baze prej guresh te thyer duhet te plotesohen keto kerkesa:

Shtresa poshte saj duhet te plotesoje kerkesat e shtreses ne fjale.

Asnje shtrese themeli prej guresh te thyer nuk do te ngjeshet nese shtresa poshte saj eshte aq e lagur nga shiu ose per arsye te tjera sa te perbeje rrezik per demtimin e tyre.

(b) **Gjeresia**

Gjeresia totale e themelit me cakell (gur te thyer) do te jete sa ajo e dhene ne Vizatimet ose ne udhezimet e Mbikqyresit te Punimevet.

(c) **Shperndarja**

Materiali do te grumbullohet ne menyre te mjaftueshme per te siguruar qe pas ndertimit shtresa ngjeshese te plotesoje te gjitha kerkesat e duhura per trashesine, nivelet, seksionin terthor, dhe densitetin e shtreses. Asnje gropezim nuk do te formohet kur shtresa te kete perfunduar teresisht.

Shperndarja do te behet me makineri ose me krahe.

Trashesia maksimale e shtreses te formuar me gure te therrmuar e ngjeshur me nje proces do te jete sipas vizatimeve.

(e) **Ngjeshja**

Materiali i shtreses se themelit me cakell do te hidhet me dore deri ne trashesine dhe nivelet e duhura dhe plotesisht i ngjeshur me pajisje te pershtatshme, per te fituar densitetin specifik ne tere shtresen me permbajtje optimale lageshtie te percaktuar.

Shtresa e ngjeshur perfundimisht nuk do te kete siperfaqe jo te njetrajtshme, ndarje midis agregateve fine dhe te ashper, rrudha ose difekte te tjera.

4.2.4 Tolerancat ne Ndertim

Shtresa baze e perfunduar do te perputhet me tolerancat e dimensioneve te dhena me poshte:

(a) **Nivelet**

Siperfaqja e perfunduar do te jete brenda kufijve +15mm dhe -25mm nga niveli i caktuar, ndryshimi nga shkallezimi i dhene te mos e kaloje 0.1% ne 30 m gjatesi te matur.

(b) **Gjeresia**

Gjeresia e shtresave te themelit nuk duhet te jete me e vogel se gjeresia e specifikuar.

(c) **Trashesia**

Trashesia mesatare e materialit per cdo gjatesi te rruges nuk duhet te jete me e vogel se trashesia e specifikuar.

4.2.5 Kryerja e Provave Materiale

(a) KONTROLLI I PROCESIT

Frekuenca minimale e kryerjes se proves qe do te duhet per kontrollin e procesit do te jete sic eshte paraqitur ne tabelen -4

TABELA – 4

PROVAT	Shpeshtesia e provave nje cdo....
<u>Materialet</u>	
Densiteti ne terren	500 m2
Permbajtja e ujit	
<u>Tolerancat ne Ndertim</u>	
Nivelet e siperfaqes	25m (3 pika per cdo seksion)
Trashesia	25m
Gjeresia	200m
Seksioni Terthor	25m

4.3 SHTRESA ASFALTOBETONI

4.3.1 KLASIFIKIMI I ASFALTOBETONIT

4.3.2 PERCAKTIMI I PERBERJES SE ASFALTOBETONIT

4.3.3 KERKESAT TEKNIKE NDAJ MATERIALEVE PERBERES TE ASFALTIT

4.3.4 PRODHIMI DHE TRANSPORTI I ASFALTOBETONIT

4.3.5 SHTRIMI DHE NGJESHJA E ASFALTOBETONIT

4.3.6 KONTROLI MBI CILESINE E ASFALTOBETONIT TE SHTRUAR

4.3.1 Klasifikimi i asfaltobetonit.

- a) Asfaltobetoni per ndertimin e shtresave rrugore pergatitet nga perzierja ne te nxehte e materialeve mbushes (cakell, granil, rere e pluhur mineral) me lende lidhese bitum.
- b) Sipas madhesisë ose imtesisë te kokrrizave te materialit mbushes, qe perdoret per prodhimin e asfaltobetonit, ai klasifikohet:
- asfaltobeton kokerr madh me madhesi kokrrize deri 35mm.
 - asfaltobeton mesatar me madhesi kokrrize deri 25mm.
 - asfaltobeton i imet me madhesi kokrrize deri 15mm.
 - asfaltobeton ranor me madhesi kokrrize deri 5mm.
- c) Ne varesi nga poroziteti qe permban masa e asfaltobetonit ne gjendje te ngjeshur ndahet:
- Asfaltobeton i ngjeshur, i cili pergatitet me cakell te thyer e granil ne mase 35 deri 40%, rere 50% dhe pluhur mineral 5 deri 15% dhe qe mbas ngjeshjes ka porozitet mbetes ne masen 3 deri ne 5% ne volum.
 - Asfaltobetoni poroz (binder) qe pergatitet me 60 deri 75% cakell te thyer, 20 deri ne 35% rere dhe qe mbas ngjeshjes ka porozitet mbetes 5 deri 10% ne vellim.
- d) Asfaltobetoni i ngjeshur perdoret ne ndertimin e shtreses perdoruese, ndersa asfaltobetoni poroz per shtreses lidhese (binder).
- e) Asfaltobetoni i ngjeshur ne varesi nga permbajtja e pluhurit mineral e shprehur ne perqindje ne peshe dhe te cilesive te materialeve perberes te tij, klasifikohen ne dy kategori:
- Kategoria I me permbajtje 15% pluhur mineral
 - Kategoria II me permbajtje 5% pluhur mineral

4.3.2 Percaktimi i perberjes te asfaltobetonit

- a) Kategoria, lloji, trashesia e shtreses dhe kerkesat teknike te asfaltobetonit percaktohen nga projektuesi dhe jepen ne projekt zbatimin, ndersa perberja per prodhimin e asfaltobetonit, qe shpreh raportin midis elementeve perberes te tij (çakell ose zall i thyer, granil, rere, pluhur mineral e bitum) si dhe treguesit teknike te mases se asfaltobetonit ne gjendje te ngjeshur, percaktohen me prova laboratorike.
- b) Ne tabelen 3 jane paraqitur kerkesat e STASH 660-87 mbi perberjen granulometrike te mbushesave dhe perqindjen e bitumit per prodhimin e llojeve te ndryshme te asfaltobetonit, mbi te cilat duhet te mbeshtet pune eksperimentale laboratorike per percaktimin e perberjes (recetave) te asfaltobetonit per prodhim.

Tabela 3 Perberja granulometrike dhe perqindja e bitumit ne lloje te ndryshme asfaltobetoni.

Nr	Lloji i asfaltobet onit	Mbetja ne % e materialit mbushes me • ne mm												Kal on ne 0.07	bit um it ne %	
		40	25	20	15	10	5	3	1.25	0.63	0.315	0.15	0.075			
I	Asfaltobet on granulometri te vazhduar															
1	Kokerr mesatar	-	-	0-5	8-14	7-11	13-20	9-10	14-13	11-8	10-5	7-5	8-3	13-6	5-5.6	
2	Kokerr imet	-	-	-	0-5	11-18	17-25	7-12	6-13	11-8	8-4	9-6	6-1	15-8	6-8	
3	Kokerr imet	-	-	-	-	0-5	20-40	13-15	18-13	11-8	8-4	9-6	6-1	15-8	6-8	
4	ranor me rere te thyer	-	-	-	-	-	0-5	12-20	21-30	17-17	15-10	12-7	9-3	14-8	7.5-5	
5	ranor me rere natyrale	-	-	-	-	-	0-5	3-12	11-27	14-16	17-10	22-10	17-7	16-10	7-9	
II	Asfaltobeton i ngjeshur me granulometri te nderprere															
1	Kokerr mesatar	-	-	0-5	9-10	11-15	15-20	0-0	0-0	0-0	25-22	18-14	9-8	13-6	5-7	
2	Kokerr imet	-	-	-	0-5	15-20	20-25	0-0	0-0	0-0	25-22	18-14	7-6	15-8	5.5-7	
3	Kokerr imet	-	-	-	0-5	0-5	35-40	0-0	0-0	0-0	25-22	18-14	7-6	15-8	5.5-7	
III	Asfaltobeton poroz															
1	Kokerr madh	0-5	15-20	5-10	8-12	9-8	14-18	9-8	14-9	8-3	7-3	4-2	3-2	4-0	4-6	
2	Kokerr mesatar	-	0-5	12-20	10-15	9-15	14-18	9-8	14-9	8-3	7-3	4-2	3-2	-	5-6.5	

3	Kokerr imet	-	-	-	0-5	17-20	18-25	14-12	8-9	8-5	4-3	4-1	11-1	10-0	7-8
---	-------------	---	---	---	-----	-------	-------	-------	-----	-----	-----	-----	------	------	-----

- c) Perberja e asfaltobetonit e percaktuar ne rruge eksperimentale ne laborator jepet per prodhim vetem ateher, kur plotesohen kerkesat teknike sipas projektit te zbatimit dhe te STASH 660-87 te pasqyruar ne tabelen 4.

Tabela 4 Kerkesat teknike qe duhet te plotesoje asfaltobetonit sipas STASH 660-87

Nr.	Treguesit teknike	Asfalto beton i ngjeshur		Asfaltobeton poroz (binder)
		Kategoria I	Kategoria II	
1	Rezistenca ne shtypje ne temp. 20•C/cm ² jo me pak se	25	20	-
2	Rezistenca ne shtypje ne temp. 50•C/cm ² jo me pak se	10	8	6
3	Qendrueshmeria ndaj te nxehtit Knx= R-20/R50	2.5	2.5	-
4	Qendrueshmeria ndaj ujit K-uje jo me pak se	09	08	-
5	Poroziteti perfundimtar (mbas ngjeshjes) ne % ne vellim	3-5	3-5	7-10
6	Ujethithja % ne vellim jo me shume se	1-3	1-5	7-10
7	Mufatja % ne vellim jo me shume se	0.5	1	2

4.3.3 Kerkesat teknike ndaj materialeve perberes te asfaltobetonit.

- a) Bitumi qe perdoret per prodhimin e asfaltobetonit si dhe ne asfaltimet e tjera me depertim ose trajtim siperfaqesor, duhet te plotesoje kerkesat e Stash 660-87 ose te STASH CNR Nr. 1996 "Karakteristika per pranim"
- b) Ne kohe te nxehte (vere) keshillohet perdorimi i bitumit me depertim (penetrim) 80 deri 120 ose me pike zbutje 45 deri 50•C, ndersa ne pranvere e vjshte bitum me depertim 120 deri 200 ose pike zbutje 40 deri 45•C.
- c) Cakelli, zalli, zalli i thyer dhe granili duhet te plotesojne kerkesat e STASH 539-87 "Perpunime ndertimi".
- d) Rezistenca ne shtypje e shkembinjave nga te cilet prodhohet me copetim mekanik cakelli e granili, duhet te jete jo me pak se 800kg/cm². Keshillohet qe per shtresen perdoruese, rezistenca ne shtypje e shkembinjave te jete mbi 1000kg/cm².
- e) Zalli i thyer duhet te permbaje jo me pak se 35% kokrriza te thyera me madhesi mbi 5mm. Sasia e kokrrizave te dobta (me rezistence me pak se 800 kg/cm²) nuk duhet te

jete me shume se 10% ne peshe, per kategorine e pare te asfaltimit dhe jo me shume se 15% ne peshe per kategorine e dyte te asfaltimit. Sasia e kokrrizave ne forme pete dhe gjilpere, te mos jete me shume se 25% ne peshe per shtresen lidhese (binder).

- f) Rera per prodhim asfaltobetonit mund te perfitohet nga copetimi dhe bluarja e shkembinjve me rezistence ne shtypje mbi 800 kg/cm² ose nga lumi dhe ne cdo rast, duhet te plotesoje kerkesat e STASH 506-87 "Rera per punime ndertimi".
- g) Per pergatitjen e asfaltobetonit ranor, ajo duhet te jete e trashë me modul mbi 2.4.
- h) Pluhuri mineral qe perdoret per prodhim asfaltobetonit, mund te perfitohet nga bluarja e shkembinjve gelqerore ose pluhur TCC, cemento, etj. Ne cdo rast pluhuri mineral duhet te plotesoje kerkesat lidhur me imtesine dhe hidrofilitetin.
- i) Imtesia e pluhurit mineral duhet te jete e tille, qe te kaloje 100% ne siten me madhesi te vrimave 1.25 mm dhe te kaloje jo me pak se 70% ne peshe ne siten 0.074 mm.
- j) Koeficienti i hidrofilitetit te pluhurit mineral, i cili shpreh aftesine lidhese me bitumin te jete jo me shume se 1.1

4.3.4 Prodhimi dhe transporti i asfaltobetonit

- a) Asfaltobetonit pregatitet ne fabrika te posacme, te cilat keshillohet te ngrihen sa me afer depozitave te lendeve te para dhe vendit te perdorimit te tij. Aftesia prodhuese e fabrikes percaktohet ne varesi nga plani i organizimit te punes se firmes, qe zbaton punimet e ndertimi te rruges.
- b) Materialet mbushes te asfaltobetonit sic jane cakelli, zalli, granili e rera duhet te depozitohen prane fabrikes ne bokse te vecanta. Para futjes se tyre ne perzieres ato duhet te thahen dhe nxehen deri ne temperaturen 250°C, pastaj dozohen dhe futen ne perzieres.
- c) Pluhuri mineral duhet te ruhet ne depo te mbuluara dhe pa lageshti. Ne castin e dizimit dhe futjes ne perzieres, ai duhet te jete i shkrifet (i patopezuar) dhe i thate. Kur permban lageshti duhet te thahet paraprakisht dhe futet ne gjendje te nxehte ne perzieres.
- d) Bitumi, ne prodhimin e asfaltobetonit futet ne gjendje te nxehte, por temperatura e tij nuk duhet te jete mbi 170°C per ta mbrojtur nga djegia.
- e) Ne fillim futen ne perzieres materialet mbushes dhe pluhuri mineral, perzihen sebashku ne gjendje te thate e te nxehte, pastaj i shtohet bitumi po ne gjendje te nxehte dhe vazhdon perzierja derisa te krijohet nje mase e njetrajtshme.

- f) Dozimi i perberesave te asfaltobetonit duhet te behet me saktesi • 1.5% ne peshe per pluhurin mineral dhe bitumin me saktesi • 3% ne peshe per materialet mbushesa te cfaredo lloj madhesie.
- g) Temperatura e mases se asfaltobetonit mbas shkarkimit nga perzieresi duhet te jete ne kufijte 140 deri 160•C. Kur temperatura e mjedisit te jashtem eshte 5 deri ne 10•C, kufiri me i ulet i asfaltobetonit do te jete jo me pak se 150•C.
- h) Transporti i asfaltobetonit duhet te behet me mjete veteshkarkuese. Karrocera e tyre para ngarkeses duhet te jete e paster, e thate dhe e lyer me perzieres solari te holluar me vajgur, per te menjanuar ngjitjen e mases se asfaltobetonit. Keshillohet qe karrocera e mjetit te jete e mbuluar, per te mbrojtur asfaltobetonin nga lageshtia dhe te ngadalesoje shpejtesine e ftohjes se mases gjate transportit.
- i) Automjeti qe transporton asfaltobeton duhet te shoqerohet me dokumentin e ngarkeses, ku duhet te shenohen: targa e automjetit, lloji dhe sasia e asfaltobetonit, temperatura e mases ne nisje dhe koha e nisjes e automjetit me ngarkese nga fabrika.
- j) Kontrolli mbi cilesine e asfaltobetonit behet ne perputhje me kerkesat e STASH 561-87.
- k) Mostrat per kontrollin cilesor te prodhimit nxirren nga 3 deri 4 perzierje gjate shkarkimit te mases se asfaltobetonit ne automjet, duke vecuar 8 deri ne 10kg nga cdo perzierje. Sasia e vecuar perzihet deri sa ajo te behet e nje trajtshme dhe prej saj merret moster mesatare me sasi 10kg. Mbi kete moster mesatare kryhen provat ne laborator per percaktimin e treguesave fiziko-mekanike, te cilet krahasohen me kerkesat e projektit ose STASH 660-87 per vleresimin cilesor te prodhimit.
- l) Kontrolli mbi cilesine e prodhimit te asfaltobetonit duhet te kryhet sa here dyshohet nga pamja gjate shkarkimit te perzierjes ne automjet dhe ne cdo rast jo me pak se nje here ne turn.
- m) Kontrolli mbi cilesine e prodhimit mund te behet edhe me metoda praktike duke u nisur nga pamja dhe punuesmeria e mases se asfaltobetonit gjate vendosjes ne veper sic jane rastet e meposhtme:
 - m-1) Asfaltobetoni qe permban bitum brenda kufirit te lejuar eshte i bute, shkelqen dhe ka ngjyre te zeze. Formon mbi karrocere e mjetit nje kon te rrafshet dhe nuk fraksionohet gjate shkarkimit. Kur permban me shume bitum, masa shkelqen shume, ngarkesa ne karrocere e mjetit rrafshohet, gjate shkarkimit bitumi rrjedh nga kokrrizat, llaci del ne siperfaqe dhe shtresa rrudhose gjate ngjeshjes me rul. Kur permban me pak bitum, masa e asfaltobetonit ka ngjyre kafe, fraksionohet gjate shkarkimit dhe kokrrizat e medha jane te pambeshtjella mire me bitum dhe jane te palidhura me njera-tjetren.
 - m-2) Asfaltobetoni qe ka temperature brenda kufirit te lejuar (140 - 160•C) leshon avull ne ngjyre jeshile dhe mjedisi siper tij ngrohet. Kur temperatura eshte shume e larte, avulli ka ngjyre blu te forte. Kur temperatura eshte shume e ulet, mbi masen e asfaltobetonit te ngarkuar ne automjet formohet kore dhe mbas shkarkimit nuk avullon. Nuk

realizohet ngjeshja e kerkuar dhe mbi siperfaqen e shtreses se porsashtruar dallohen kokrrizat te palidhura mire.

- m-3) Asfaltobetoni qe permban granil me shume se kufiri i lejuar, shkelqen shume e fraksionohet gjate ngarkim shkarkimit dhe ne siperfaqe e shtrese se porsashtruar dallohen zona me kokrriza te palidhura mire. Kur permban granil me pak se kufiri i lejuar, masa eshte pa shkelqim, ka ngjyre kafe dhe siperfaqja e shtreses se porsashtruar eshte shume e lemuar.
- m-3) Kur masa e asfaltobetonit leshon avull me ngjyre te bardhe tregon se tharja ne baraban e materialeve mbushes nuk eshte bere e plote dhe ato permbajne akoma lageshti.
- n) Kur verehen mangesi si ato te pershkruara ne paragrafin m (pika m-1; m-2; m-3; dhe m-4) nuk duhet lejuar vazhdimi i punes per shtrimin e asfaltobetonit dhe te njoftohet menjehere baza e prodhimit per te bere korrigjimet e nevojshme ne receten e prodhimit.

4.3.5 Shtrimi dhe ngjeshja e asfaltobetonit

- a) Ndertimi i mbuleses rrugore fillon te kryhet mbasi te kene perfunduar punimet e themelit (nenshtreses) dhe te jene treguesit teknike lidhur me ngjeshmerine ose aftesine mbajtese te tyre ne perputhje me kerkesat e projektit.
- b) Tipi i mbuleses rrugore me nje ose me shume shtresa, lloji i asfaltobetonit dhe trashesia e cdo shtrese ne vecanti, percaktohen nga projektuesi ne projektin e zbatimit.
- c) Ne ndertimin e autostradave dhe rrugeve te Kat. I e te II, themeli (nenshtresa) duhet te jete shtrese asfalti, shtrese makadami ose shtrese cakelli, te cilat ne cdo rast duhet te jene te percaktuara ne projektin e zbatimit.
- d) Themeli (nenshtresa) mbi te cilen vendosen shtresat e asfaltobetonit, duhet te jete e thate dhe e paster. Koha me e pershtatshme per shtrimin e asfaltobetonit eshte stina e pranveres, veres dhe vjeshtes. Megjithate, ne ditet me reshje shiu nuk lejohet.
- e) Shtrimi i asfaltobetonit duhet te filloje nga njera ane e rruges (buzina) e deri ne mesin e saj, duke ecur paralel me aksin gjatesor, per nje segment rruge te caktuar, e cila zakonisht mund te jete deri ne 60m, me pas vazhdohet ne segmentin tjetere e keshtu me rradhe.
- f) Shtrimi i asfaltobetonit, sidomos ne shtrimin e autostradave dhe rrugete Kat. I e te II duhet te behet me makina asfaltoshtruese, te cilat sigurojne shperndarje te njetrajtshme te masses se asfaltobetonit. Shpejtesia e levizjes se makines asfaltoshtruese duhet te jete 2 deri 2.5 km/ore.
- g) Trashesia e shtreses se asfaltobetonit ne momentin e shtrimit (ne gjendje te shkrifet) duhet te jete 1.20 deri 1.25% me shume nga trashesia e dhene ne projek zbatim ne gjendje te ngjeshur.

- h) Temperatura e masës së asfaltobetonit në momentin e shtrimit në rrugë duhet të jetë në kufijtë 130 deri 150°C. Në kohë të nxehtë jo më pak se 130°C dhe në kohë të ftohtë (kur temperatura e mjedisit të jashtëm është 5 deri në 10°C) të jetë jo më pak se 140°C.
- i) Ngjeshja e shtresës së asfaltobetonit duhet të kryhet më e mëtejshme mbas shtrimit të tij në rrugë. Cilindri ngjeshës mund të ndjehet nga pas makinerinë asfaltoshtruese duke qendruar në largësi deri 4m, me qëllim që ngjeshja të kryhet në gjendje sa më të nxehtë.
- j) Ngjeshja e shtresës së asfaltobetonit për gjysmën e parë të rrugës fillon nga buzina (bankina), ndërsa për gjysmën tjetër nga fuga gjatësore, e cila mund të jetë aksi i rrugës.
- k) Makineritë që përdoren për ngjeshjen e shtresave të asfaltobetonit mund të jenë rulo të zakonshëm me peshë të ndryshme nga 5 deri në 12 ton ose rulo me vibrim.
- l) Kur përdoren për ngjeshje rulo të zakonshëm, numri i kalimeve luhet në kufij 12 deri 17, ndërsa kur përdoren rulo vibrues, numri i kalimeve ulët në masën deri 50%.
- m) Në fillim të ngjeshjes, cilindri në kalimet e para (deri 4 kalime) duhet t'a bëjë në të gjithë sipërfaqen e shtresës së asfaltobetonit duke ecur me shpejtësi 2 deri në 2.5km/ore. Drejtimi i levizjes në kalimet e para keshillohet të bëhet në drejtim të cilindrit të parës, me qëllim që të menjanohet rrudhosja e shtresës.
- n) Në kohë të nxehtë, fillimisht ngjeshja e shtresës së asfaltobetonit bëhet me rulo me peshë të lehtë 5 deri 7 ton dhe më pas vazhdohet me rulo me peshë 10 deri në 12 ton, ndërsa në kohë të ftohtë, ngjeshja fillon me rulo të rëndë 10 – 12 ton dhe më pas vazhdohet me rulo të lehtë, shpejtësia e levizjes së rulit duhet të jetë në kufijtë 2 deri 4km/ore.
- o) Ngjeshja e vendeve që nuk mund të kryhen me cilindër, ngjeshen me tokmak ose pllakë të nxehtë.
- p) Cilindri ngjeshës në çdo kalim duhet të shkelet në gjurmën e mëparshme jo më pak se 0.25 të gjatësisë së tij.
- q) Ngjeshja e asfaltobetonit quhet e përfunduar atëherë kur mbi sipërfaqen e asfaltuar cilindri gjatë kalimit të tij nuk lë më gjurmë.
- r) Cilindri i rulit gjatë punës për ngjeshjen e shtresës së asfaltobetonit duhet të lyhet vazhdimisht me solucion solar të holluar me vajgur për menjanojë ngjeshjen e kokrrizave të bituminuara në të.
- s) Nuk lejohet që ruli të qendrojë në shtresën e asfaltobetonit të pangjeshur plotësisht ose të bëjë manovra të ndryshme mbi të.

- t) Kur shtrimi i asfaltobetonit kryhet pa nderprerje dhe perbehet nga dy shtresa, keshillohet qe shtresa e binderit te kryhet naten, ndersa shtresa perdoruese ditën.
- u) Per te menjanuar rrudhosjen e shtresave te asfaltobetonit ne rruget, qe kane pjerresi gjatesore mbi 6% eshte e domosdoshme qe te sigurohet siperfaqe e ashper e shtreses se asfaltobetonit duke perdorur per prodhimin e tij cakell kokerr madh dhe ngjeshja me cilinder te kryhet duke filluar nga pjesa me e ulet.
- v) Fugat te cilat krijohen gjate shtrimit te asfaltobetonit ne kohe te ndryshme duhet te trajtohen me kujdes te vecante, per te menjanuar boshlleqet qe mund te krijohen ne to. Keshillohet qe te respektohen rregullat qe vijojne:
 - v-1) Fugat midis shtreses se binderit dhe shtreses perdoruese te asfaltobetonit duhet qe ne cdo rast te jene te larguara nga njera-tjetra ne kufijte 10 deri 20cm (shih fig 2).
 - v-2) Nderprerjet e shtreses se asfaltobetonit ne plan ne derjtim terthor me aksin e rruges duhet te behet me nje kend 70° (shih fig 1).
 - v-3) Fugat gjatesore e terthore me aksin e rruges duhet te behen te pjerreta me 45°. Para fillimit te shtreses pasardhese te asfaltobetonit, shtresa e meparshme duhet te pritët me dalte duke e bere fugen te pjerret me kend 45°.
 - v-4) Para fillimit te shtreses se asfaltobetonit fuga lyhet me bitum dhe ne buze te saj vendoset listele druri, e cila kufizon trashesine e asfaltobetonit te shkrihet dhe nuk lejon asfaltin efresket mbi shtresen e ngjeshur me pare (shih fig. 3). Kur fillon ngjeshja hiqet listela dhe cilindri duhet te beje ngjeshjen duke shkelur jo me pak se 20cm fugen (shih fig.4). Mbas perfundimit te ngjeshjes, fuga ne te dyja anet e saj ne nje gjeresi prej 6cm duhet te lyhet me bitum.
- w) Ne rastet kur shtresa perdoruese e asfaltobetonit shtrohet mbasi shtresa lidhese (binderi) i eshte nenshtruar me pare levizjeve te automjeteve, duhet detyrimisht te pastrohet siperfaqja e saj nga papastertite e pluhuri, te mos permbaje lageshti dhe te sperkatet me bitum te lengshem (ne sasi deri 06 kg/m²) para fillimit te vendosjes se shtreses perdoruese te asfaltobetonit.

4.3.6 Kontrolli mbi cilesine e asfaltobetonit te shtruar

- a) Siperfaqja e shtreses se asfaltobetonit duhet te jete e lemuar, e rrafshet dhe e njetrajtshme, te mos kete plasaritje, gungezime ose valezime, te mos kete porozitet e ndryshime ne kuota, pjerresi e trashesi te shtreses, nga ato te dhena ne projekt zbatim.
- a) Ndryshimet ne kuotat anesore te rruges nuk duhet te jene me shume se • 20mm ne krahasim me kuotat e percaktuara ne profilin terthor te projektit.
- b) Valezimet te matura me late me gjatesi 3 m si ne drejtim terthor, ashtu dhe ne ate gjatesor te rruges nuk duhet te jene me shume se • 5 mm.

- c) Ndryshimet ne trashesine e shtreses krahasuar me ato te percaktuara ne projekt nuk duhet te jene me shume se $\cdot 10\%$.
- d) Kontrolli qe percakton cilisite kryesore te asfaltobetonit te vendosur e ngjeshur ne veper percaktohen me prova laboratorike. Per kete qellim per cdo segment rruge te perfunduar ose per sasi deri ne 2500m^2 asfaltobetoni te shtruar rruge, nxirren mostra me madhesi 25×25 cm mbi te cilat kryhen prova laboratorike per percaktimin e vetive fiziko-mekanike. Vlerat e tyre krahasohen me kerkesat e projektit ose te STASH 660-87.
- e) Per cdo segment rruge te shtruar me asfaltobeton duhet te mbahet akt-teknik, ku te pasqyrohen te gjitha te dhenat e kontrollit me pamje, matje e laboratorit dhe te miratohet nga perfaqesuesit e investitorit dhe firmes zbatuese, kur treguesit cilesore jane brenda kufijve te kerkuar nga projektuesi ose kushtet teknike.

SPECIFIKIMET TEKNIKE

KAPITULLI 5

BETONET

TABELA E PERMBAJTJES

- 5.1 TE PERGJITHSHME
- 5.2 KONTROLI I CILESISE
- 5.3 PUNA PERGATITORE DHE INSPEKTIMI
- 5.4 MATERIALET
- 5.5 KERKESAT PER PERZJERJEN E BETONIT
- 5.6 MATJA E MATERIALEVE
- 5.7 METODAT E PERZJERJES
- 5.8 PROVAT E FORTESISE GJATE PUNES
- 5.9 TRANSPORTIMI I BETONIT
- 5.10 HEDHJA DHE NGJESHJA E BETONIT
- 5.11 BETONIMI NE KOHE TE NXEHTE
- 5.12 KUJDESI PER BETONIN
- 5.13 FORCIMI BETONIT
- 5.14 HEKURI I ARMIMIT
- 5.15 KALLEPET OSE ARMATURAT
- 5.16 NDERTIMI DHE CILESIA E ARMATURES
- 5.17 HEQJA E ARMATURES
- 5.18 BETON I PARAPERGATITUR
- 5.19 MBULIMI I CMIMIT NJESI PER BETONET

5.1 Te pergjithshme

Puna e mbuluar nga ky seksion i specifikimeve konsiston ne furnizimin e gjithe kantierit, punen, pajisjet, veglat dhe materialet, dhe kryerjen e te gjitha punimeve, ne lidhje me hedhjen, kujdesin, perfundimin e punes se betonit dhe hekurin e armimit ne perputhje rigoroze me kete kapitull te specifikimeve dhe projekt zbatimin.

Ne fillim te Kontrates Sipermarresi duhet te paraqese per miratim tek Mbikqyresi i Punimeve nje njoftim per metodat duke detajuar, ne lidhje me kerkesat e ketyre Specifikimeve, propozimet e tij per organizimin e aktiviteteve te betonimit ne shesh (teren). Njoftimi i metodave do te perfshije ceshtjet e meposhtme:

1. Njesia e prodhimit e propozuar
2. Vendosja dhe shtrirja e paisjeve te prodhimit te betonit
3. Metodat e propozuara per organizimin e paisjeve te prodhimit te betonit
4. Procedurat e kontrollit te cilesise se betonit dhe materialeve te betonit
5. Transporti dhe hedhja e betonit
6. Detaje te punes se berjes se kallepeve duke perfshire kohen e heqjes se kallepeve dhe procedurat per mbeshtetjen e perkohshme te trareve dhe te soletave.

5.2 Kontrolli i cilesise

Sipermarresi do te punesoje inxhinier te kualifikuar, te specializuar dhe me eksperience, i cili do te jete pergjegjes per kontrollin e cilesise te te gjithe betonit. Materialet dhe mjeshteria e perdorur ne punimet e betonit duhet te jete e nje cilesie sa me te larte qe te jete e mundur, prandaj vetem personel me eksperience dhe aftesi te plote ne kete kategori punimesh do te punohesohet per punen qe perfshin ky seksion specifikimesh.

5.3 Puna pergatitore dhe inspektimi

Perpara se te jete kryer ndonje proces i pergatitjes se llacit ose betonit, zona brenda armaturave (ose siperfaqe te tjera sipas zbatimit) duhet te jete pastruar shume mire me uje ose me ajer te komprimuar. Cfaredo qe ka te beje me kete proces duhet te pergatitet sic eshte specifikuar.

Asnje proces betonimi nuk duhet te kryhet derisa Mbikqyresi i Punimeve te kete inspektuar dhe aprovuar (ne se eshte e mundur) germimin, masat e marra per mbrojtjen nga kushtet atmosferike, masat per shperndarjen e ujit per freskim dhe staxhionim, armaturat, ndalimin e ujit, fugat ndertimore dhe fiksimin e fundeve dhe masa te tjera, armimin dhe ceshtje te tjera qe duhet te fiksohen, si dhe te gjitha materialet e tjera per betonimin dhe masa te tjera ne pergjithesi. Sipermarresi duhet t'i jape Mbikqyresit te Punimeve njoftime te arsyeshme per te bere te mundur qe ky inspektim te kryhet.

5.4 Materialet

Çimento

- a. Çimento Portland e Zakonshme do te perdoret me BS 12 ose ASTM C-150 Tipi II-te ose Tipi V-te. Kjo do te perdoret aty ku betoni nuk eshte ne kontakt me ujera te zeza, tub gazi ose ujerat nentokesore.
- b. Çimento Portland Sulfate e Rezistueshme do te perdoret me BS 4027. Kjo do te perdoret per strukturat e betoneve duke perfshire pusetat dhe te gjitha perkatesite e tjera ne kontakt me ujerat e zeza, tubin e gazit ose ujerat nentokesore.

Çimento duhet te shperndahet ne paketa origjinale te shenuara te pa demtuara direkt nga fabrika dhe duhet te ruhet ne nje depo, dyshemeja e te cilit duhet te jete e ngritur te pakten 150mm nga toka. Nje sasi e mjaftueshme duhet mbajtur rezerve per te siguruar nje furnizim te vazhdueshem ne pune, ne menyre qe te sigurohet qe dergesat e ndryshme jane perdorur ne ate menyre sic jane shperndare. Çimentoja nuk duhet ruajtur ne kantier per me shume se tre muaj pa lejen e Mbikqyresit te Punimeve. Çdo lloj tjetër cimento, pervec asaj qe eshte e parashikuar per perdorimin ne pune nuk duhet ruajtur ne depo te tilla. E gjithë cimentoja duhet mbajtur e ajrosur mire dhe cdo lloj cimento, e cila ka filluar te ngurtesohet, ose ndryshe e demtuar apo e keqesuar nuk duhet te perdoret. Fletet e analizave te fabrikave duhet te shoqerone cdo dergese duke vertetuar qe cimentoja, e cila shperndahet ne shesh ka qene e testuar dhe i ka plotesuar kerkesat e permendura me lart. Me te mberitur, certifikatat e provave te tilla duhen ti kalohen per t'i aprovuar Mbikqyresit te Punimeve. Çimentoja e perfituar nga pastrimi i thaseve te çimentos ose nga pastrimi i dyshemese nuk do te perdoret. Kur udhezohet nga Mbikqyresi i Punimeve, çimento e dyshimte duhet te riestohet per humbjen e fortesise ne ngjeshje.

Inertet

Te pergjithshme

Me perjashtim te asaj qe eshte modifikuar ketu, inertet (te imta dhe te trasha) per te gjitha tipet e betonit duhet te perdoren duke respektuar STASH-512-78 (Standarti Shqiptar) ose ne perputhje me ASTM C 33 "Inertet e betonit nga burime natyrale". Ato duhet te jene te forte dhe te qendrueshem dhe nuk duhet te permbajne materiale te demshme qe veprojne kunder fortesise ose qendrueshmerise se betonit ose, ne rast te betonarmese mund te shkaterroje kte perforcim.

Materialet e perdorura si inerte duhet te perftohen nga burimet te njohura per te arritur rezultate te kenaqshme per klasa te ndryshme te betonit. Nuk do te lejohet perdorimi i inerteve nga burime, te cilat nuk jane te aprovuara nga Mbikqyresi i Punimeve.

Inertet e imta

Inertët e imta për kategoritë e betonit A, B dhe C (respektivisht M100, M200, M2500) konform STASH 512-78, do të jenë prej rere natyrale, gure të shoshitur, ose materiale të tjera inerte me të njëjtat karakteristika apo kombinim të tyre. E gjitha kjo duhet të jetë pastruar shumë mire, pa masë të mpiksura, cifla të buta e të vecanta, vajra distilimi, alkale, lende organike, argjile dhe sasi të substancave të demtuese.

Permbajtja maksimale e lejueshme e lymit dhe substancave të tjera demtuese është 5%. Materialet e marra nga gure të papershtashem për inerte të trasha nuk duhet të përdoren si inerte të imta. Inertët e imta të marra nga guret e shoshitur duhet të jenë të mprehte, kubike, të forta, të dendur dhe të durueshem dhe duhet të grumbullohen në një platformë për të patur një mbrojtje të mjaftueshme nga pluhurat dhe perzierjet e tjera.

Shkalla e shpërndarjes për inertët e imta të specifikuar si më lart, duhet të jenë brenda kufijve të mëposhtem, të percaktuara nga Mbikqyesi i Punimeve.

Masa e Sites	Perqindja që kalon (peshe e thate)
10.00mm	100
5.00mm	89 në 100
2.36mm	60 në 100
1.18mm	30 në 100
0.60mm (600 um)	15 në 100
0.30mm (300 um)	5 në 70
0.15mm (150 um)	0 në 15

Inertët e imta për kategorinë D të betonit duhet të jenë të një cilësie të mirë nga rera e brigjeve. Ajo duhet të jetë pastruar nga materialet natyrale e klasifikuar nga më e holla deri tek më e trasha, pa copeza, nga argjila, zgjyra, hirera, plehra dhe cifla të tjera. Nuk duhet të përmbajë më shumë se 10% të materialit më të hollë se 0.10mm (100um) të hapësirës në rrjete, jo më shumë se 5% të pjesës së mbetur në 2.36mm site; i gjithë materiali duhet të kalojë nëpër një rrjetë 10mm.

Inertët e trasha

Inertët e trasha për kategoritë e betonit A, B dhe C do të përbehen nga materiale guri të thyer apo të nxjere ose një kombinim i tyre, me një masë jo më shumë se 20 mm, dhe do të jenë të pastër, të forta, të qëndrueshem, kubik dhe të formuar mire, pa lende të buta apo të thermueshme, ose copeza të holla të stergjatura, alkale, lende organike ose masa apo substanca të tjera të demshme. Lendet demtuese në inerte nuk duhet të kalojnë më shumë se 3 %. Klasifikimi për inertët e trasha të specifikuar sa më sipër duhet të jetë brenda kufijve të mëposhtem:

Masa e sites	Perqindja e kalimit (në peshe të thate)
50.0 mm	100
37.5 mm	90 në 100
20.0 mm	35 në 70
10.0 mm	10 në 40
5.0 mm	0 në 5

Inertët e trasha për kategorinë D të betonit duhet të jenë të tulla të thyera të prodhuara prej tullave të cilësisë së parë ose grumbulli i tyre, ose nga tulla të mbipjekura. Nuk do të thyhen për përdorim për inerte të imta as tullat e papjekura apo grumbulli i tyre dhe as ato që janë

bere porose gjate procesit te pjekjes. Agregati me tulla te thyera nuk duhet te permbaje gjethe, kashte dhe, rere ose materiale te tjera te huaja dhe ose mbeturina te tjera. Inertet prej tullave te thyera duhet te jene te nje diametri 25-40 mm dhe nuk duhet te permbajne asgje qe te kaloje nepermjet sites 2.36 mm.

Raportet e inerteve te trasha dhe te imta

Raporti me i pershtatshem i volumit te inerteve te trasha ne volumen e inerteve te imta duhet te vendoset nga prova e ngjeshjes se kubikeve te betonit, por Mbikqyresi i Punimeve mund te urdheroje qe keto raporte te ndryshojne lehtesisht sipas klasifikimit te inerteve ose sipas peshes ne se do te jete e nevojshme, ne menyre qe te prodhohen klasifikimet e duhura per perzjerjet e inerteve te trasha dhe te holla.

Sipermarresi duhet te beje disa prova ne kubiket e marre si kampione dhe te shenoje inertet dhe fraksionimin e tyre, perzjerjen e betonit ne fillim te punes dhe kur ka ndonje ndryshim ne inertet e imeta apo te trasha ose ne burimin e tyre te furnizimit. Keta kubike duhet te testohen ne laborator ne kushte te njejta, pervec rasteve te ndryshimeve te vogla ne raportet perkatese te inerteve te imta dhe te trasha (lart apo poshte) nga raporti me i mire i arritur nga analizat e sites. Kubiket duhet te testohen nga 7 deri 28 dite.

Nga rezultatet e ketyre provave (testeve) Mbikqyresi i Punimeve mund te vendose per raportet e trashesise se inerteve te imta qe duhet te perdoren per cdo perzjerje te mevoneshme gjate zhvillimit te punes ose deri sa te kete ndonje ndryshim ne inerte.

Shperndarja

Ne kantier nuk do te sillen inerte per tu perdorur derisa Mbikqyresi i Punimeve te kete aprovuar inertet per tu perdorur dhe masat per larjen, etj.

Me tej nga Sipermarresi do te merren kampione ne cdo 75m³ nen mbikqyrjen e Mbikqyresit te Punimeve, per cdo tip inerti te shperndare ne kantier (terren) dhe te dorezuar perfaqesuesit te Mbikqyresit te Punimeve per provat e kontrolleve te zakonshme. Kosto e te gjitha testeve do te mbulohet nga Sipermarresi.

Ruajtja e materialit te betonit

Çimento dhe inertet duhet te mbrohen ne cdo kohe nga demtuesit dhe ndotjet. Sipermarresi duhet te siguroje nje kontenier apo ndertese per ruajtjen e cimentos ne shesh. Ndertesa ose kontenieri duhet te jete e thate dhe me ventilim te pershtatshem. Ne se do te perdoret me shume se nje lloj cimentoje ne punime, kontenieri apo ndertesa duhet te jete e ndare ne nendarje te pershtatshme sipas kerkesave te Mbikqyresit te Punimeve si dhe duhet ushtruar kujdes i madh qe tipe te ndryshme cimentoje te mos jene ne kontakt me njera tjetren.

Thaset e cimentos nuk duhet te lihen direkt mbi dysheme, por mbi shtresa druri apo pjese te ngritur trotuari per te lejuar keshtu qarkullimin efektiv te ajrit rreth e qark thaseve.

Çimentoja nuk duhet te mbahet ne nje magazine te perkohshme, pervec rasteve kur eshte e nevojshme per organizimin efektiv te perzjerjes dhe vetem kur eshte marre aprovimi i meparshem i Mbikqyresit te Punimeve.

Agregati duhet te ruhen ne kantier ne hambare ose platforma betoni te padeptueshme te pergatitura posacerisht, ne menyre qe fraksione te ndryshme inertesh te mbahen te ndara per gjithë kohen ne menyre qe perzierja e tyre te ulet ne minimum.

Sipermarresit mund t'i kerkohet te kryeje ne kantier procese shtese dhe/ose larje efektive te inerteve atehere kur sipas Mbikqyresit te Punimeve ky veprim eshte i nevojshem per te siguruar qe te gjitha inertet plotesojne kerkesat e specifikimeve ne kohen kur materialet e betonit jane perzjere. Mbikqyresi i Punimeve do te aprovoje metodat e perdorura per pergatitjen dhe larjen e inerteve.

Uji per cemento

Uji i perdorur per beton duhet te jete i paster, i fresket dhe pa balte, papasteri organike vegjetale dhe pa kripera dhe substanca te tjera qe nderhyjne ose demtojne forcen apo durueshmerine e betonit. Uji duhet te sigurohet mundesisht nga furnizime publike dhe mund te merret nga burime te tjera vetem nese aprovohet nga Mbikqyresi i Punimeve. Nuk duhet te perdoret asnjehere uje nga germimet, kullimet siperfaqesore apo kanalet e vaditjes. Vetem uje i aprovuar nga ana cilesore duhet te perdoret per larjen e pastrimin e armaturave, kujdesin e betonit si dhe per qellime te ngjashme.

5.5 Kerkesat per perzjerjen e betonit

Fortesia

Klasifikimet i referohen raporteve te cimentos, inertve te imta dhe inerteve te trasha. Kerkesat per perzjerjen e betonit duhet te konsistojne ne ndarjen propocionale dhe perzjerjen per fortesite e meposhtme kur behen testet e kubikeve;

<u>Klasa e betonit</u>	<u>Fortesia ne shtypje</u>	
	<u>ne N/mm2 (NEWTON/mm2)</u>	
	<u>7 dite</u>	<u>28 dite</u>
Klasa A&A (M100) (s)1:1,5: 3	17.00	25.50
Klasa B&B (M200) (s)1:2:4	14.00	21.00
Klasa C&C (M250) (s)1:3:6	6.50	10.00
Klasa D&D (M300) (s)1:6:12	Me pelqimin e Menaxherit te Projektit	

Shenim. (s) = Çimento sulfate e rezistueshme.

Raporti uje-cimento

Raporti uje-cimento eshte raport i peshes se cimentos ne te. Permbajtja e ujit duhet te jete efikase per te prodhuar nje perzjerje te punueshme te fortesise se specifikuar, por permbajtja totale e ujit duhet te percaktohet nga tabela e meposhtme:

Klasa e betonit	Max. i ujit te lire/raporti cemento
Klasa A&A (M100) (s)1:1,5:3	0.5
Klasa B&B (M200) (s)1:2:4	0.6
Klasa C&C (M250) (s)1:3:6	0.65
Klasa D&D (M300) (s)1:6:12	Me pelqimin e Mbikqyresit te Punimeve
Shenim. (s) = Çimento sulfate e rezistueshme.	

Qendrueshmeria

Raportet e perberesve duhet te jene te ndryshem per te siguruar qendrueshmerine e desheruar te betonit kur provohet (testohet), ne pershtatje me kerkesat e meposhtme ose sipas urdherave te Mbikqyresit te Punimeve.

Perdorimet e betonit	Min&Max (mm)
Seksionet normale te perforcuara te ngjeshura me vibrime, ngjeshja me dore e mases se betonit	25 ne 75
Seksione prej betonarmeje te renda te ngjeshura me vibracion, beton i ngjeshur me dore ne pllaka te perforcuara normalisht, trare, kollona dhe mure.	50 ne 100

Ne te gjitha rastet, raportet e agregatit ne beton duhet te jene te tilla qe te prodhohen perzjerje te cilat do futen neper qoshe edhe cepa te formave si dhe perreth perforcimit pa lejuar ndarjen e materialeve.

5.6 Matja e materialeve

Inertet e imeta dhe te trasha do te peshohen ose te maten me kujdes ne pershtatje me kerkesat e Manaxheri te Projektit. Ato nuk do te maten ne asnje rast me lopata apo karroca dore. Cemento do te matet me thase 50 kg dhe masa e perzjerjes do te jete e tille qe grumbulli i materialeve te pershtatet per nje ose me shume thase.

5.7 Metodat e perzjerjes

Betoni duhet te perzjehet ne perzjeresa mekanike te miratuar qe me pare. Perzjersi, hinka dhe pjesa perpunuese e tij duhet te jene te mbrojtura nga shiu dhe era.

Inertet dhe cemento duhet te perzjehen se bashku para se te shtohet uje derisa persjerja te fitoje ngjyren dhe fortesine e duhur. Duhet te largohen papastertirat dhe substancat e tjera te padeshirueshme. Uji nuk duhet te shtohet nga zorra apo rezervuare ne menyre te pakujdesshme. i gjithë betoni duhet te perzihet uniformisht ne fabrika moderne perzjerjeje per prodhimin maksimal te betonit te nevojshem per plotesimin e punes brenda kohes se percaktuar pa zvogeluar kohen e nevojshme per perzjerje. Betoni duhet te perzjehet ne perzjeresa betoni per kohezgjatjen e kerkuar per shperndarjen uniforme te perberesve per te prodhuar nje mase homogjene me ngjyre dhe fortesi por jo me pak se 1-1/2 minute. Perzjersi duhet te perdoret nga punetore te specializuar qe kane eksperience te meparshme ne drejtimin e perdorimin e pezjeresit te betonit.

Me mbarimin e kohes se perzjerjes, perzjersi dhe te gjitha mjetet e perdorura do te pastrohen mire perpara se betoni i mbetur ne to te kete kohe te forcohet.

Ne asnje menyre nuk duhet qe betoni te perzjehet me dore pa miratimin e Mbikqyresit te Punimeve, miratim ky qe do te jepet vetem per sasi te vogla ne kushte te vecanta.

5.8 Provat e fortesise gjate punes.

Sipermarresi duhet te siguroje per qellimet e provave nje set 3 kubikesh per cdo strukture betoni, perfshire derdhje betoni nga 1-15 m³. Per derdhje betoni me shume se 15 m³, Sipermarresi duhet te siguroje te pakten nje set shtese 3 kubikesh per cdo 30 m³ shtese. Ne se mesatarja e proves se fortesise se kampionit per cdo porcion te punes bie poshte minimumit te lejueshem te fortesise se specifikuar, Mbikqyresi i Punimeve do te udhezoi nje ndryshim ne raportet ose permbajtjen e ujit ne beton, ose te dyja, ne menyre qe Punedhenesi te mos kete shtese kostoje. Sipermarresi duhet te percaktojte te gjitha kampionet qe kane te bejne me raportet e betonimit prej nga ku jane marre. Nese rezultatet e testeve te fortesise mbas kontrollit te specimentit tregojne se betoni i perftuar nuk i ploteson kerkesat e specifikuara ose kur ka prova te tjera qe tregojne se cilesia e betonit eshte nen nivelin e kerkesave te specifiuara, betoni ne vendin, qe perfaqeson kampioni do te refuzohet nga Mbikqyresi i Punimeve dhe Sipermarresi do ta levize dhe ta rivendose masen e kthyer te betonit mbrapsh me shpenzimet e veta. Sipermarresi do te mbuloje shpenzimet e te gjitha provave qe do te behen ne nje laborator qe eshte aprovuar Punedhenesit.

5.9 Transportimi i betonit

Betoni duhet te levizet nga vendi i pergatitjes ne vendin e vendosjes perfundimtare sa me shpejt ne menyre qe te pengohet ndarja ose humbja e ndonje perberesi.

Kur te jete e mundshme, betoni do te derdhet nga perzjeresi direkt ne nje paisje qe do te beje transportimin ne destinacionin perfundimtar dhe betoni do te shkarkohet ne menyre aq te mbledhur sa te jete e mundur ne vendin perfundimtar per te shmangur shperndarjen ose derdhjen e tij.

Ne se Sipermarresi propozon te perdore pompa per transportimin dhe vendosjen e betonit, ai duhet te paraqese detaje te plota per paisjet dhe tekniken e perdorimit qe ai propozon per te perdorur per tu miratuar tek Mbikqyresi i Punimeve.

Ne rastet kur betoni transportohet me rreshqitje apo me pompa, kantieri qe do te perdoret, duhet te projektohet per te siguruar rrjedhjen e vashdushme dhe te panderprere ne rrepre apo gryke (hinke). Fundi i pjerresise ose i pompes se shperndarjes duhet te jete i mbushur me uje para dhe pas cdo periudhe pune dhe duhet te mbahet paster. Uji i perdorur per kete qellim, duhet te largohet (derdhet) nga çdo ambient pune i perhershëm.

5.10 Hedhja dhe ngjeshja e betonit

Sipermarresi duhet te kete aprovimin e Mbikqyresit te Punimeve per masat e propozuara perpara se te filloje betonimin.

Te gjitha vendet e hedhjes dhe te ngjeshjes se betonit, duhet te mbahen ne mbikqyrje te vazhdueshme nga pjesetaret perkates te ekipit te Sipermarresit.

Sipermarresi duhet te ndjehet nga afer ngjeshjen e betonit, si nje pune me rendesi te madhe, objekt i te cilit do te jete prodhimi i nje betoni te papershkushem nga uji me nje densitet dhe fortesi maximale.

Pasi te jete perzjere, betoni duhet te transportohet ne vendin e tij te punes sa me shpejt qe te jete e mundur, i ngjeshur mire ne vendin rreth perforcimit, i perzjere sic duhet me lopate me mjete te pershtatshme celiku per kallepe duke siguruar nje siperfaqe te mire dhe beton te dendur, pa vrima, dhe i ngjeshur mire per te sjelle uje ne siperfaqe dhe per te ndaluar xhepat e ajrit. Armatura duhet te jete e hapur ne menyre te tille qe te lejoje daljen e bulezave te ajrit , dhe betoni duhet te vibrohet me cdo kusht me mekanizma vibruese per ta bere ate te dendur, aty ku eshte e nevojshme

Betoni duhet te hidhet sa eshte i fresket dhe para se te kete fituar qendrueshmerine fillestare, dhe ne cdo rast jo me vone se 30 minuta pas perzjerjes.

Metoda e transportimit te betonit nga perzjeresi ne vendin e tij te punes duhet te aprovet nga Mbikqyresi i Punimeve.

Nuk do te lejohet asnje metode qe nxit ndarjen apo vecimin e pjeseve te trasha dhe te holla, apo qe lejojne derdhjen e betonit lirisht nga nje lartesi me e madhe se 1.5m.

Kur hedhja e betonit nderpritet, betoni nuk duhet ne asnje menyre te lejohet te formoje skaje apo ane, por duhet te ndalohet dhe te forcohet mire ne nje ndalesa te ndertuar posacerisht dhe te formuar mire per te krijuar nje bashkim konstruktiv efikas, qe eshte ne pergjithesi, ne qoshet e djathta drejt armatimit kryesor. Pozicioni dhe projekti i fugave te tilla, duhet te aprohen nga Mbikqyresi i Punimeve.

Menjehere para se te hidhet betoni tjetër, siperfaqet e te gjitha fugave duhet te kontrollohen, te pastrohen me furce dhe te lahen me llaç te paster. Eshte e keshillueshme qe ashpersia e betonit te jete arritur kur ngjyra behet gri dhe te mos lihet derisa te forcohet.

Para se betoni te hidhet ne ose kundrejt nje germimi, ky germim duhet te jete i forcuar dhe pa uje te rrjedhshem apo te ndenjor, vaj dhe lende te demshme. Balta e qullet dhe materialet te tjera dhe ne rast germim guresh, copesa dhe thermija do te hiqen. Gropa duhet te jete e qullet por jo e lagur dhe duhet te ndermerren masa paraprake per te parandaluar ujerat nenetokesore qe te demtojne betonin e pa hedhur ose te shkaktojne levizjen e betonit.

Aty ku eshte e nevojshme apo e kerkuar nga Mbikqyresi i Punimeve, betoni duhet te vibrohet gjate hedhjes me vibratore te brendshem, te afta per te prodhuar vibrime jo me pak se 5000 cikle per minute. Sipermarresi duhet te tregojte kujdes per te shmangur kontaktin midis vibratorëve dhe perforcimit, dhe te evitohet vecimin e inerteve nga vibrimi i tepert. Vibratorët duhet te vendosen vertikalisht ne beton 500 mm larg dhe te terhiqen gradualisht kur fluckat e ajrit nuk dalin me ne siperfaqe. Nqs, ne vazhdim, shtypja eshte aplikuar jashte armatures, duhet te kihet kujdes i madh qe te shmangët demtimi i betonarmese.

Kur betoni vendoset ne ndalesa horizontale ose te pjerreta te kalimit te ujit, kjo e fundit duhet te zhvendoset duke i lene vendin betonit qe duhet te ngjeshet ne nje nivel pak me te larte se fundi i ndaleses se ujit para se te leshohet uji per te siguruar ngjeshje te plote te betonit rreth ndaleses se ujit.

5.11 Betonim ne kohe te nxehte

Sipermarresi duhet te tregojte kujdes gjate motit te nxehte per te parandaluar carjen apo plasaritjen e betonit. Aty ku eshte e realizueshme, Sipermarresi duhet te marre masa qe betoni te hidhet ne mengjes ose naten vone.

Sipermarresi duhet te kete kujdes te veçante per kerkesat e specifiuara ketu per kujdesin. Kallepet duhet te mbulohen nga ekspozimi direkt ne diell si para vendosjes se betonit, ashtu edhe gjate hedhjes dhe vendosjes. Sipermarresi duhet te marre masa te pershtatshme per te siguruar qe armimi dhe hedhja e mases per tu betonuar eshte mbajtur ne temperaturat me te uleta te zbatueshme.

5.12 Kujdesi per betonin

Vetem neqoftese eshte percaktuar apo urdheruar ndryshe nga Mbikqyresi i Punimeve, te gjitha betonet do te ndiqen me kujdes si me poshte:

1. Siperfaqe betoni horizontale: do te mbahet e laget vashdimisht per te pakten 7 dite pas hedhjes. Ato do te mbulohen me materiale uje mbajtes si thase kerpi, pelhure, rere e paster ose rrogos ose metoda te tjerra te miratuara nga Mbikqyresi i Punimeve.
2. Siperfaqe vertikale: do te kujdesen fillimisht duke lene armaturat ne vend pa levizur, duke varur pelhure ose thase kerpi mbi siperfaqen e perfunduar dhe duke e mbajtur vazhdimisht te laget ose duke e mbuluar me plamas.

5.13 Forcimi i betonit

Me perfundimin e germimit dhe aty ku tregohet ne vizatimet ose urdherohet nga Mbikqyresi i Punimeve, nje shtrese forcuese betoni e kategorise D jo me pak se 75 mm e trashe ose e thelle do te vendoset per te parandaluar shperberjen e mases dhe per te formuar nje siperfaqe te paster pune per strukturen.

5.14 Hekuri i armimit

Shufrat e armimit duhet te kthehen sipas masave dhe dimensioneve te vizatimeve, dhe ne perputhje te plote me rregulloren e, rishikuar se fundi te ASTM, shenimi A-615 me titullin "Specifikimet per shufrat e hekurit per betonarme". Ato duhet te perkulen ne perputhje me vizatimet e ASTM A-305, Celik 3 me sigma te rrjedhshmerise 250 kg/cm².

Hekuri i armimit duhet te jete pa njolla, ndryshk, mbeturina te mullijve, bojera, vajra, graso, dherave ngjitese ose ndonje material tjeter qe mund te demtoje lidhjen midis betonit dhe armimit ose qe mund te shkaktoje korrozion te armimit ose shperberje te betonit. Çimento per suva nuk duhet te lejohet. As madhesia dhe as gjatesia e shufrave nuk duhet te jene me pak se madhesia ose gjatesia e treguar ne vizatime.

Shufrat duhet te perkulen gjithmone ne te ftohte. Shufrat e perkulura jo sic duhet do te perdoren vetem ne se mjetet e perdorura per drejtimin dhe riperkuljen te jene te tilla qe te mos demtoje materialin. Asnje armim nuk do te perkulet ne pozita pune pa aprovimin e Mbikqyresit te Punimeve, ne se eshte ngulur ne betonin e forcuar. Rrezja e brendeshme e perkuljeve nuk duhet te jete me e vogel se dyfishi i diametrit te shufrave per hekur te bute dhe trefishi i diametrit te shufres per hekur shume elastik.

Armimi duhet te behet me shume kujdes dhe te mbahet nga paisjet e miratuara ne pozicionin e paraqitura ne skica. Shufrat qe jane parashikuar te jene ne kontakt duhet te lidhen se bashku me siguri te larte ne te gjitha pikat e kryqezimit me tel te kalitur hekuri te bute me diameter.No.16. Kordonat lidhes dhe te tjeret si keto duhet te lidhen fort me shufrat me te cilat jane parashikuar te jene ne kontakt dhe pervec kesaj duhet te lidhen ne menyre te sigurte me tel. Menjehere para betonimit, armimi duhet te kontrollohet per saktesi vendosjeje dhe pastertie dhe do te korigjohet ne se eshte e nevojshme.

Spesoret duhet te jene prej llaci me cemento dhe rere 1:2 ose materiale te tjera te miratuara nga Mbikqyresi i Punimeve.

Sipermarresi duhet te pershtase masa efektive per te siguruar qe perforcimi te qendroje i palevizur gjate forcimit te mases se hedhur dhe vendosjes se betonit.

Ne soletat e dhena me dy ose me shume shtresa perforcimi, shtresat paralele te hekurit duhet te mbeshteten ne pozicion me ndihmen e mbajteseve prej hekuri. Spesoret vendosen ne cdo mbajtese per te mbeshtetur shtresat e armimit nga forcimi ose armatura.

Pervec se kur tregohet ndryshe ne skica, gjatesia e nyjeve bashkuese duhet te jete jo me pak se 40 here e diametrit te shufres me diameter me te madh.

Armimet e ndertuara kur shtrohen perbri seksioneve te tjera te armimit ose kur xhuntohen, duhet te kene nje minimum xhunti prej 300mm per shufrat kryesore dhe 150 mm per shufrat e terthorta. Perdorimi i mbeturinave te prera nuk do te lejohet.

Pervec se kur eshte specifikuar apo treguar ndryshe ne skica, mbulimi i betonit ne perforcimin me te afert duke perjashtuar suvane ose punime te tjera dekorative dhe forcim betoni, do te jete si me poshte:

1. Per pune te jashtme dhe per pune ne siperfaqe toke dhe ne struktura ujembajtese - 50mm
2. Per pune te brendeshme ne struktura joujembajtese:
 - a) per trare dhe kolona-50mm ne hekurin kryesor dhe ne asnje vend me pak se 40mm ne shufren me afer murit te jashtem
 - b) per forcimin e soletave-25mm per te gjitha shufrat ose diametri i shufres me te madhe, ciladoqofte me e madhja.

Prerja, perkulja dhe vendosja e armimit do te jete pjese e punes brenda cmimit njesi te vendosura ne Oferten e tenderit per armimin e hekurit te furnizuar dhe te vene ne pune.

Projektimi i armimit nga puna qe eshte duke u realizuar ose e realizuar tashme, nuk do te kthehet ne pozicionin e sakte vetem ne rast se eshte miratuar nga Mbikqyresi i Punimeve dhe do te mbrohet nga deformimi ose demtime te tjera. Saldimi i shufrave te perforcuara me perjashtim te rasteve te shufrave te fabrikua me saldim nuk do te lejohet. Shufrat e perforcuara te ekspozuara per shtesa te ardhshme, do te mbrohen nga korrozioni dhe rreziqe te tjera.

5.15 Kallepet ose armaturat

Armaturat ose kallepet duhet te jene ne pershtatje me profilet, linjat dhe dimensionet e betonimit te percaktuara ne skica, te fiksuara apo te mbeshtetura me pyka apo mjete te ngjashme per te lejuar qe ngarkimi te jet i lehte dhe format te levizen pa demtime dhe pa goditje ne vendin e punes.

Furnizimi, fiksimi dhe levizja e kallepeve duhet te jete pjese e punes brenda cmimit njesi te paraqitur ne Oferten e tenderit per kategori te ndryshme te betonit te furnizuar dhe te hedhur ne pune.

Kallepi duhet te ndertohet me vija qe mbyllen lehtesisht per largimin e ujit, materialeve te demshme dhe per qellime inspektimi, si dhe me lidhesa per te lehtesuar shkeputjen pa demtuar betonin. Te gjitha mbeshteteset vertikale duhet te jene te vendosura ne menyre te tille qe mund te ulen dhe kallepi te shkeputet lehte ne goditje apo sheputje. Kallepe per traret duhet te montohen me nje pjese ngritese 6mm per cdo 3m shtrirje.

Metodat e fiksimit te kallepit faqe te ekspozuara te betonit nuk duhet te perfshijne ndonje lloj fiksusi ne beton ne menyre qe te kemi siperfaqe te sheshte betoni. Asnje bulon, tel apo ndonje mjet tjetër perdorur per qellime fiksimi te kallepeve apo armimit nuk duhet te perdoret ne betonim i cili do te jete i papershkueshem nga uji. Lidhjet e perhershme metalike dhe spesoret nuk duhet te kene pjese te tyre fiksuse si te perhershme Brenda 50 mm te siperfaqes se perfunduar te betonit, dhe ndonje vrime e lene ne faqet e betonit e paekspozuar duhet qe te mbyllet permes nje suvatimi me llac cemento te forte 1:2.

Nje tolerance prej 3mm ne rritje ne nivel do te lejohet ne ngritjen e kallepit i cili duhet te jete i forte, rigjid perkundrejt betoneve te laget, vibrimeve dhe ngarkesave te ndertimit dhe duhet te mbetet ne pershtatje te plote me skicen dhe nivelin e pranuar perpara betonimit. Ajo duhet te jete sic duhet i papershkueshem nga uji qe te siguroje qe nuk do te ndodhin "disekuilibra" ose largimin e llacit per ne bashkimet, ose te lengut nga betoni.

Te gjitha qoshet e jashtme te betonit qe nuk jane vendosur pergjithmone ne toke duhet tu jepet 18mm kanal, pervec aty ku tregohet ndryshe ne vizatimet.

Tubat, tubat fleksibel (per linjat elektrike) dhe mjetet e tjera per fiksimin dhe konet ose te tjera pajisje per formimin e vrimave, kanaleve, ulluqeve etj, duhet qe te fiksohen ne menyre rigjide ne armaturat dhe aprovimi i Mbikqyresit te Punimeve do te kerkohet perpara.

Druri (derrasa) i armaturave nuk duhet te deformohen kur te lagen. Per siperfaqe te paekspozuara dhe punime jo fine, mund te perdoret derrase armature e palemuar. Ne te gjitha rastet e tjera siperfaqja ne kontakt me betonet duhet te jete e lemuar (zduguar). Druri duhet te jete i staxhionuar mire, pa nyje, te cara, vrime te vjetra gozhdash dhe gjera te ngjashme dhe pa material tjetër te huaj te ngjitur ne te.

5.16 Ndertimi dhe cilesia e armatures

Armatura duhet te jete mjaft rigjide dhe e forte ne menyre qe t'i qendroje forces se betonit dhe te cdo ngarkese konstruktive dhe duhet te jete e formes se kerkuar. Njeri nga te dy materialet mund te perdoret, druri ose metal. Cilido material te jete perdorur, duhet te jete i mberthyer ne menyre gjatesore dhe terthore, i perforcuar dhe gjithashtu per te siguroje rigjiditetin duhet te jete i papershkueshem nga uji ne te gjitha rastet e paparashikuara.

Armatura e mire duhet te perdoret per te prodhuar nje pune perfundimtare me cilesi te larte pavaresisht qe gjurmet e shenjave te kallepit te armimit mbi siperfaqen e betonit do te mbeten. Armatura duhet te jete nga veshje me derrase te thate, ose armature me siperfaqe metalike te cilesise se larte duhet te perdoren. Armatura e cilesise se ulet mund te perdoret per siperfaqe qe duhet te suvatohen ose ato te propozura ne toke, dhe duhet te montohen nga derrasa ne forme pykash me qoshet e lemua dhe te sigurta ose nga armatura celiku te aprovuara.

Pjesa e brendshme e te gjithë armaturave (perjashto ato per punimet qe do te mbarohen me suvatim) duhet te lyhen me vaj liri, naftë bruto, ose sapun cdo here qe ato te fiksohen. Vaji duhet te aplikohet perpara se te jete vendosur perforcimi dhe nuk duhet lejuar qe lysterja te preke peforcimin. Vajosja etj, behen qe te parandaloje ngjitjen e betonit tek armatura .

Armatura duhet te goditet pa tronditur, vibruar ose demtuar betonin. Armatura qe do te riperdoret duhet te riparohet dhe pastrohet perpara se te rivendoset. Siperfaqet e brendshme te gjithë armaturave duhet te pastrohen komplet perpara vendosjes se betonit.

Kur armatura eshte prej lende drusore, siperfaqja e brendshme duhet te laget pikerisht perpara se te hidhet betoni per te shmangur keshtu absorbimin e lageshtires nga betoni.

Megjithate per ndonje armature momentale ose te propozuar duhet te merret miratimi i Mbikqyresit te Punimeve, dhe Sipermarresi duhet te mbaje pergjegjesi te plote per kapacitetin e tij dhe per permbushjen e kesaj klauzole si dhe per ndonje konsekuence te dukshme te nje pune te parakohshme ose te demshme.

Ai duhet te heqe dhe rivendose ndonje ngritje te manget ose derdhje te betonit per te cilen armatura ka defekte ne zbatim te kesaj klauzole, ne nje mase te tille sic ndoshta kerkohet nga Mbikqyresi i Punimeve.

Pasi te vendoset ne pozicion armatura duhet te mbrohet kundrejt te gjitha demtimeve dhe efekteve te motit dhe ndryshimeve te temperatures. Ne qofte se kjo eshte gjetur si e pazbatueshme per vendosjen e menjehereshme te betonit, armatura duhet te inspektohet perpara se betoni te hidhet per t'u siguruar qe bashkimet jane te puthitura, qe forma eshte sipas modelit dhe qe te gjitha papastertite jane rihequr perfshire ndonje veprim te ujit nga lageshtira e permendur me siper

Vetem lidhjet dhe shtrengimet etj. te aprovuara nga Mbikqyresi i Punimeve duhet te perdoren. Terheqjet, konet, pajisjet larese ose te tjera mekanizma te cilat lene vrime ose depresione ne siperfaqen e betonit me diametra me te medha se 20 mm nuk do te lihen brenda formave.

5.17 Heqja e armatures

Armatura nuk duhet te levizet derisa betoni te arrije fortesine e duhur per te siguruar nje qendrueshmeri te struktures dhe per te mbajtur ngarkesen ne keputje dhe cdo ngarkese konstruktive qe mund te veproje ne te. Betoni duhet te jete mjaft i forte dhe te parandalohet demtimi i siperfaqeve nepermjet perdorjes me kujdes te veglave ne heqjen e formave.

Armatura duhet te hiqet vetem me lejen e Mbikqyresit te Punimeve dhe puna e dukshme pas marrjes te nje lejeje te tille duhet te kryhet nen supervizionin personal te nje tekniku ndertimi kompetent. Kujdes i madh duhet te ushtrohet gjate levizjes se armatures per te shmangur tronditjet ose ne te kundert shtypjen ne beton

Ne rastin kur Mbikqyresi i Punimeve e konsideron qe Sipermarresi duhet te vonoje heqjen e armatures ose per shkak te kohes ose per ndonje arsye tjeter ai mund te urdheroje Sipermarresin qe te vonoje te tilla levizje dhe Sipermarresi nuk duhet te ankohet per vonesa ne konsekuence te kesaj.

Pavaresisht nga kjo ndonje njoftim i lejuar ose aprovim i dhene nga Mbikqyresi i Punimeve, Sipermarresi duhet te jete pergjegjes per ndonje demtim per punen dhe cdo demtim per rrjedhim shkaktuar nga levizja ose qe rezulton nga levizja e armatures.

Tabela meposhte eshte dhene si nje guide per Sipermarresin dhe nuk ka rruge qe cliron Sipermarresin nga detyrimet ketu:

Tipi i Armatures	Betoni
Soleta dhe traret ne ane te mureve dhe kollonat e pangarkuara	1 Dite
Mbeshtetjet e soleta dhe trareve te lena qellimisht ne vend	7 Dite
Levizja e qellimshme e mbeshtetseve Te soletave dhe trareve (temperatura e ambientit duhet te jete 25 grade celsius)	14 Dite

5.18 Betoni i parapergatitur

Perjashto rastin kur specifikohet ndryshe ketu njesite e betonit te parapergatitur duhet te derdhen ne tipin e aprovuar te cdo kallepi me nje numer individual ose shkronje per qellime identifikimi. Numri i shkronjes duhet te jete ose i stampuar ose e futur ne kallep ne menyre qe cdo njesi e betonuar ne nje kallep te posacem do te deshmoje identifikimin e kallepit. Ne vazhdim data e betonimit te produktit duhet gjithashtu te gervishtet ose lyhet me boje mbi modelin. Pozicioni i shenjes se identifikimit te kallepit dhe dates duhet te jene ne faqen e cila nuk do te ekspozohet ne punen e perfunduar dhe duhet te aprovohet nga Mbikqyresi i Punimeve perpara se betonimi te filloje.

Betoni per njesine e parafabrikuar duhet te testohet sic specifikohet ketu dhe duhet te vendoset dhe kompaktohet nga menytrat e aprovuara nga Mbikqyresi i Punimeve.

Njesite e betonit te parafabrikuar nuk duhet te levizen ose transportohen nga vendi i betonimit derisa te kete kaluar nje periudhe prej 28 ditesh nga data e betonimit.

Klauzolat ketu referuar betonit, hekurit te armuar dhe armatures duhet zbatuar njesoj edhe per betonin e parapergatitur.

5.19 Pllakat e betonit

Pllakat e betonit duhet te prodhohen ne fabrika te specializuara per prodhimin e tyre. Ato duhet te plotesojne nje sere kerkesash:

Dimensionin	30x15x6cm
Perdorimi	Kembesore dhe Trafik te Lehte
Pesha specifike	>2200 kg/m ³
Rezistenca ne shtypje	>500 kg/cm ²
Pershkueshmeria nga uji	<12%

Ngjyra Sipas Porosise
Sasia per m2 11.1 cope

Pllakat duhet te jene te prodhuara me dy shtresa

Shtresa 1 – Shtresa e Poshteme, perben 88% te volumit te pllakes dhe do jete e prodhuar ne presa me presion dhe vibrim per te garantuar Marken e Betonit dhe uniformitetin. Betoni i prodhuar duhet te jete i Klases A-A, i pergatitur me Inerte te fraksionuara me granulometri 0-8mm dhe çimento Portland e rezistueshme. Ngjyra ne kete shtrese mund te realizohet me porosi.

Shtresa 2 – Shtresa e Siperme, perben 12% te volumit te pllakes (spesorit) realizohet me inerte te fraksionuara me granulometri 0-5mm, inerte te seleksionuara kuarci me granulometri 1-3mm, oksid hekuri dhe çimento Portland e rezistueshme.

Pllakat duhet te jene te prodhuara me siperfaqe te ashper (per te evituar rreshqitjen) dhe te rezistueshme ndaj ngricave.

5.20 Mbulimi i cmimit njesi per betonet

Cmimi njesi per nje meter kub beton i derdhur mbulon furnizimin e inerteve, cimentos dhe ujit dhe perzjerjen, hedhjen dhe ngjeshjen ne cdo seksion ose trashesi, kujdesin, provat dhe te gjitha aktivitetet e tjera qe pershkruhen me siper te cilat jane domosdoshmerisht te nevojshme per ekzekutimin e punimeve.

Pervec sa me siper, formimi i bashkimeve siç tregohen ne vizatimet ose siç instruktohen nga M.P., mbushja e bashkimeve me material izolues, vedosja e armimit ku te jete e nevojshme, armaturat dhe fuqia punetore jane perfshire ne cmimin njesi te betoneve.

Vetem kosto e transportimit te inerteve, cimentos hekurit nuk perfshihen ne cmimin njesi te betonit, por ne cmimin njesi te transportit.

Matjet: Matja e volumit te betonit te derdhur do te bazohet ne permasat e marra nga vizatimet qe lidhen me kete punim.

Cdo volum betoni pertej llimiteve te treguara ne vizatime nuk do te paguhet nese M.P. nuk ka instruar ndryshe paraprakisht me shkrim.

Cmimet njesi per zera te ndryshme punime betoni jane si me poshte:

Betone Kat. A&A(s) (M100, konform STASH 5112-78)

Betone Kat. B&B(s) (M200, konform STASH 5112-78)

Betone Kat. C&C(s) (M250, konform STASH 5112-78)

Betone Kat. D&D(s) (M300, konform STASH 5112-78)

SPECIFIKIMET TEKNIKE

KAPITULLI 6

PUNIMET E ELEKTRIKUT

TABELA E PERMBAJTJES

- 6.1 KABLLOT
- 6.2 PANELET E KOMANDIMIT
- 6.3 PUSSETAT DHE KAPAKET PREJ GIZE
- 6.4 TUBAT PLASTIKE
- 6.5 TUBAT METALIKE
- 6.6 NDRIÇUESIT
- 6.7 SHTYLLAT

6.1 Kabllot

Në këtë paragraf tregohen kërkesat teknike për materialet, prodhimin dhe testimin kablllove që do të instalohen për furnizimin me energji elektrike të ndriçimit rrugor.

- Kodet dhe standardet

Kabllot që do të përdoren për furnizimin me energji duhet të jenë në përputhje me standardet, rregullat dhe rregulloret e përmendura në Specifikimet e Përgjithshme, veçanërisht në përputhje me standardet e mëposhtme:

- IEC 60076
 - IEC 60354
 - IEC 60502-1
 - IEC 50575:2014
 - IEC 50575/A1:2016
- Specifikimet teknike të kablllove

Kabllot e furnizimit me energji elektrike si dhe kabllot e komandimit, duhet të jenë të përshtatshëm si për instalime të brendshme dhe të jashtme. Kabllot janë të tipit FG16OR16 0,6/1 kV, me përcjellësa fleksibël prej bakri të kuq të klasës 5, me izolim HEPR të cilësisë G16 të mbështjellë me PVC cilësia R16.

Gjatë instalimit duhet të kihet parasysh që rrezja e kubaturës të jetë $R_k = 4XD$. Të gjitha produktet duhet të jenë të çertifikuara dhe markuar "CE".

• Tabela: Karakteristikat teknike të kablllove FG16OR16 0,6/1 kV

Tensioni nominal U_0/U	0.6/1 kV (AC)
Tensioni maksimal	1.2V (AC)
Tensioni i provës	4 kV V
Temperatura maksimale e ushtruar	90°C
Temperatura minimale e ushtruar	-15°C
Rrezja e rekomanduar minimale e kthimit	4 herë sa diametri i kablllos
Materiali veshës	PVC

1.3 Specifikimet teknike për shtyllat e ndriçimit

Shtyllat e ndriçimit duhet të jenë çelik i galvanizuar. Shtylla e ndriçimit duhet të jetë e përshtatshme për tu instaluar referuar detajeve përkatëse. Baza dhe pjesa e sipërme e shtyllës duhet të jenë të hapura për të lejuar kalimin e kabullit dhe instalimin elektrik. Të dhënat teknike të shtyllave të ndriçimit janë si më poshtë:

- Shtylla tipi A, me gjatësi totale 9.8 metër, me dy krahe $L=1.5m$, me spesor 4mm
- Shtylla tipi B, me gjatësi totale 8.8 metër, me një krahe $L=1.5m$, me spesor 4mm
- Shtylla tipi C, me gjatësi totale 5.8 metër, për ndriçim dekorativ të trotuarëve dhe korsive të bicikletave, me spesor 4mm
- Shtylla duhet të jetë i pajisur me një kapëse, siguresa FRA16A dhe kablo PP-Y3x2.5mm².

Shtylla e ndriçimit duhet të:

- Mbajë ngarkesat e projektimit
- Të jetë rezistent ndaj kushteve atmosferike dhe korrozionit
- Ofrojë hapësirë të mjaftueshme për lidhjet elektrike dhe instalimin e ndriçuesit
- Të minimizojë mirëmbajtjen.

6.2 Panelet e Komandimit

- Kasetat metalike duhet te jene hermetike, te mbyllura me celes, me permase 750x500x200mm
- Automatet 4 polare me rryme 60A duhet te kene keto karakteristika
Tipi magnetotermik
Norme e referimit CEI EN 60898
Versioni 4P
Karakteristika magnetotermike C
Rymat nominale ne 30°C 100A
Tensioni nominal 400V
Tensioni maksimal i punes 440V
Tensioni i izolacionit 500V
Frekuenca nominale 50-60 Hz
Fuqia nominale e shkeputjes se qarkut te shkurter 10kA
Temperatura e punes -25-60°C
Numri maksimal i manovrave elektrike 10.000 cikle
Numri maksimal i manovrave mekanike 20.000 cikle
Grada e proteksionit IP20/ IP40
Seksioni maksimal i kabllimit 50-70mm²

Automatet 1 Polare me rryme 6-63A duhet te kete keto karakteristika teknike:

Tipi magnetotermik
Norme e referimit CEI EN 60898
Versioni 1P+N
Karakteristika magnetotermike C
Rymat nominale ne 30°C 6/10/ 25/32/40/63A
Tensioni nominal 230V
Tensioni nominal i mbajtjes se impulsit 4kV
Tensioni i izolacionit 500V
Frekuenca nominale 50-60 Hz
Fuqia nominale e shkeputjes se qarkut te shkurter 4,5kA
Temperatura e punes -25-60°C
Numri maksimal i manovrave elektrike 10.000 cikle
Numri maksimal i manovrave mekanike 20.000 cikle
Grada e proteksionit IP20/ IP40
Seksioni maksimal i kabllimit 25-35mm²

- Kontaktoret duhet te jene trepolare, magnetotermik, per rryma 40A
Tipi LC1-D150
Fuqia komutuese per qarqe ndricimi 11,5/20/30/50kW

6.3 Pusetat dhe Kapaket prej gize te pusetave

Pusetat do te jene betoni me dimensione sipas vivatimeve. Menyra e realizimit te trupit te pusetes do jete sin e Kapitullin 5 (Betonet)

Kapaket prej gize te pusetave duhet te plotesojne keto kondita:

- Materiali gize e derdhur
- Permasat 300x300x20mm
- Forma drejtkendore
- I kompletuar me gjithë kornizen perkatese

6.4 Tubat Plastike

Tubi fleksibel D=75mm dhe D=90mm duhet te plotesojne keto kushte:

- Sigla FU 15
- Normativa CEI EN 50086-1
- Marka e cilesise IMQ ne cdo 3 ml
- Materiali: polietilen. Tubat me 2 shtresa te densiteteve te ndryshme.
- Fusha e perdorimit: per impiante nentokesore te rrjetave elektrike e telekomunikacionit.
- Vendosja: nen toke.

Tubat Metalike

Tubat metalik duhet te jene pa tegel saldimi dhe te jene te zinguar, prodhime te sdandartizuara sipas normave europiane.

Gjatesia e tubave jo me e vogel se 6 m.

6.5 Ndiriçuesit

- Sistemi ndiriçimit

Për ndiriçimin do të përdoren ndiriçues LED me efikasitet të lartë, për të marrë maksimumin e ndiriçimit duke ulur konsumin e energjisë. Ndiriçuesit janë sipas normave teknike EN 13201-1 Shtojca A1.

- Specifikime teknike për ndiriçuesin rrugor

Në tabelën e mëposhtme jepen karakteristika teknike të ndiriçuesit rrugor.

Tabela: Karakteristikat e ndriçuesit rrugor tipi B - 68W



	
Fuqia	68W / Led
Fluksi	9926 lm
Tensioni i punës	220 - 240 V
Frekuenca e punës	50 - 60 Hz
Lloji i ndriçimit	4000 K
Klasa e energjisë (EEC)	A++
Efiçenca e ndriçuesit	146lm/W
Shkalla e mbrojtjes	IP66
Shkalla e mbrojtjes mekanike	IK08
Jetëgjatësia (L80)	100 000 orë
Temperatura e punës	-40 °C – +50 °C
Indeksi i vlerësimit të ngjyrave (CRI) [Ra]	>70
Certifikimet	CE
Garancia	5 vjet

Tabela: Karakteristikat e ndriçuesit rrugor tipi C - 53W

	
Fuqia	53W / Led
Fluksi	3700 lm
Tensioni i punës	220 - 240 V
Frekuenca e punës	50 - 60 Hz
Lloji i ndriçimit	4000 K

Klasa e energjisë (EEC)	A++
Efiçenca e ndriçuesit	69.8lm/W
Shkalla e mbrojtjes	IP65
Shkalla e mbrojtjes mekanike	IK08
Jetëgjatësia (L80)	50 000 orë
Temperatura e punës	-40 °C – +50 °C
Indeksi i vlerësimit të ngjyrave (CRI) [Ra]	>70
Certifikimet	CE
Garancia	5 vjet

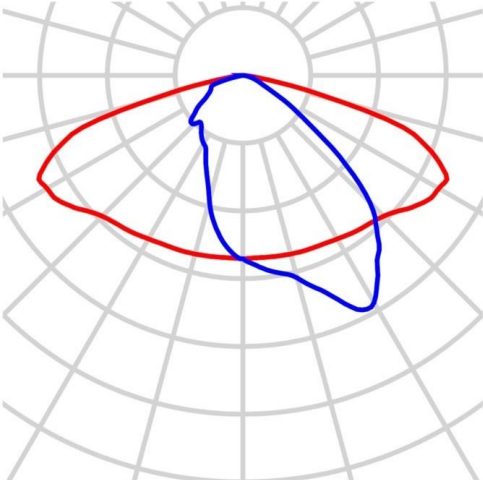
Për sistemin e ndriçimit rrugor, te gjitha llogaritjet dhe modelimet përkatëse janë bërë duke përdorur ndriçuesin me të dhënat teknike si më sipër. Gjatë zbatimit duhet të përdoret ndriçues ekuivalent me karakteristikat teknike të mësipërme, për çdo ndryshim në projekt është detyrim dhe përgjegjësi e Kontraktorit të rillogarisë ndriçimin rrugor dhe seksionin e linjave të furnizimi.

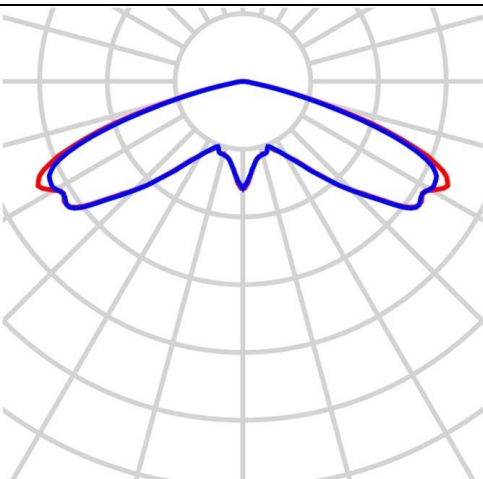
6.6 Shtyllat

Specifikimet teknike për shtyllat e ndriçimit

Shtyllat e ndriçimit duhet të jenë çelik i galvanizuar. Shtylla e ndriçimit duhet të jetë e përshtatshme për tu instaluar referuar detajeve përkatëse. Baza dhe pjesa e sipërme e shtyllës duhet të jenë të hapura për të lejuar kalimin e kabullit dhe instalimin elektrik. Të dhënat teknike të shtyllave të ndriçimit janë si më poshtë:

- Shtylla tipi A, me gjatësi totale 9.8 metër, me dy krahe L=1.5m, me spesor 4mm
- Shtylla tipi B, me gjatësi totale 8.8 metër, me një krahe L=1.5m, me spesor 4mm
- Shtylla tipi C, me gjatësi totale 5.8 metër, për ndriçim dekorativ të trotuareve dhe korsive të bicikletave, me spesor 4mm
- Shtylla duhet të jetë e pajisur me një kapëse, siguresa FRA16A dhe kabllo PP-Y3x2.5mm².

Shtylla e ndriçimit duhet të:

- Mbajë ngarkesat e projektimit
- Të jetë rezistent ndaj kushteve atmosferike dhe korrozionit
- Ofrojë hapësirë të mjaftueshme për lidhjet elektrike dhe instalimin e ndriçuesit
- Te minimizojë mirëmbajtjen.

SPECIFIKIMET TEKNIKE

KAPITULLI 7

KANALIZIMI I UJERAVE TE ZEZA

TABELA E PERMBAJTJES

- 7.1 TE PERGJITHESHME
- 7.2 SHTRIMI NE KANAL
- 7.3 MJETET SHTRUESE TE TUBACIONIT DHE PERDORIMI I SAKTE I TYRE
- 7.4 INSTRUKSIONE MONTIMI
- 7.5 TESTI PARAPRAK
- 7.6 TRANSPORTI DHE MAGAZINIMI
- 7.7 GERMIMI DHE MBUSHJA
- 7.8 NDERTIMI I PUSHTAVE
- 7.9 DERDHJET E UJERAVE TE ZEZA
- 7.10 PERSHKRIMI I ÇMIMIT NJESI TE TUBAVE PVC PER KANALIZIMET
- 7.11 PERSHKRIMI I ÇMIMIT NJESI PER PUSHTAT

7.1 Te pergjithshme

Tubat e PVC-se PER KANALIZIMET jane llogaritur per ngarkesa te renda, te brinjuar ose HDPE-100 me SDR-41.

Tubat do te furnizohen ne komplet se bashku me bashkuesit dhe shtesa te tjera te nevojshme

Kanalet e tubacioneve, shtratimi dhe mbulimi jane pershkruar ne kapitujt e tjere.

Perveq se modifikuar ose shtuar si ketu, te gjitha tubat PVC do te plotesojne standardet kombetare dhe nderkombetare.

Cdo tub duhet te kete te shenuar ne te ne menyre permanente te dhenat me poshte:

Daten e prodhimit

Emrin e prodhuesit

Shenimi duhet te jete i trupezuar ne tub ose i shkruar me boje rezistente ndaj ujit.

7.2 Shtrimi ne kanal

Ne pergjithesi, tubacionet e PVC-se shtrohen ne kanale, ne varesi te kushteve klimatike dhe te tokes ne nje thellesi e cila jepet ne projekt (Ne profilin gjatesor dhe terhor)

Karakteristikat gjeologjike te tokes dhe ngarkesa e trafikut ndikojne ne dimensionet e kanalit te tubit dhe ndikojne gjithashtu ne kapacitetin e ngarkeses qe mban tubi vete.

Gjeresia e tabanit te kanalit, kushtezohet nga diametri i jashtem i tubacionit si dhe nga domosdoshmeria e krijimit te nje hapesire pune te dystuar (hapesira minimale e punes). Duke ju permbajtur te dhenave te siperpermendura te gjatesise h dhe gjeresise, fundi i gropes duhet te krijojte kushtet optimale, qe linja te mbivendoset ne te gjitha gjatesine e saj. Mbishtresezimet duhet te ndahen mundesisht ne menyre te barabarte, duke eliminuar keshtu presionin e ushtruar prej tyre.

Tabani i kanalit nuk duhet te jete i shkriftezuar. Nese ky taban eshte i shkriftezuar, atehere duhet qe perpara vendosjes, ai te dystohet, shtypet ose te mbulohet me nje shtrese te posaçme. Edhe siperfaqet e shkriftezuar, por jo te forta duhet te ngjeshen.

Neqoftese kemi te bejme me siperfaqe shkembore ose gurore duhet qe fundi i kanalizimit te ngrihet te pakten 0.15 m dhe siperfaqja te mbulohet me nje shtrese pa gure (shih Projektin). Kesaj mund ti shtrohet rere, zhavorr i imet ose toke e paster dhe masa e krijuar ngjeshet.

Thellesia minimale e shtrimit zakonisht diktohet nga intersektimet me tubacioneve komunale ekzistuese (te ujesjellesit, te rrjetit Elektrik, telefonik, te ujrave te shiut etj). Ne rruget me trafik te rende nuk rekomandohet qe tubat te shtrohen me mbulim me te vogel se 1.0 m. Ne raste te tilla mund te propozohet nje veshje me beton.

Thellesia e lejuar e hapjes se seksionit te kanalit jepet ne projekt.

Duhet bere kujdes qe fundi i kanalit ku do te shtrohen tubat te jete i rrafshet, pa gure dhe mjaft i forte. Ne qofte se ne germimin me eskavator kjo nuk sigurohet, atehere 20 cm-at e fundit duhen germuar me krah.

Kerkesat e me poshtme jane baze dhe duhen marre parasysh nese duam te shtrijme tubat PVC ne perputhje me standartet;

- perdorimi i nje stafi te specializuar
- pajisja e mjaftueshme me mjete adekuate shtresuese
- mbikqyrje e vazhdueshme

- pranim i rregullt deri ne testin e sterilizimit
- perpilimi i dokumentacionit teknik/azhornimi

Vetem nese ka perputhje me keto kerkesa baze tubacioni i instaluar do te funksionoje ne menyre perfekte per aq kohe sa eshte parashikuar.

7.3 Mjetet shtruese te tubacionit dhe perdorimi i sakte i tyre

Mjetet e permendura me poshte duhet te jene ne nje numer te mjaftueshem ne kantier Veglat TYTON, lubrifikante, mjete prerres

Vegla TYTON perdoret per pastrimin e gotave, dhe kontrollimin per mbeshtetjen si duhet te gomines TYTON pas gotes.

Lubrifikant per TYTON dhe lidhje standarte

Mjete prerres

Per prerjen e tubave prej PVC-je, disqe abrazive prerres jane pare si me te pershtatshmit.

Preres me gur zmeril dhe flete sharre mund te perdoren

7.4 Instruksionet e montimit

Hapat qe duhen bere perpara montimit:

Futni gominen brenda ne gote ne menyre te tille qe pjesa e forte e gomines te qendroje e mbeshtetur ne menyre te qendrueshme. Shtypeni gominen mire derisa te bindeni qe eshte pershtatur plotesisht.

Vendosja e gomines mund te lehtesohet nepermjet shtypjes se saj ne dy pika dhe duke e shtypur me pas ne te dy anet. Kufiri i brendshem mbrojtës nuk duhet te dale nga pjesa mbrojtëse e gotes.

Kujdes ne transportimin dhe levizjen e tubave, sepse mund te shkaktohen plasaritje te padukshme.

Tubat prodhohen ne gjatesi 6.0m (mund te behen edhe porosi te veçanta). Mund te priten kudo, midis bordurave, me sharra te zakonshme druri (dore ose mekanike, por jo me sharre zinxhir). Buza e prerjes pastrohët me lime druri ose vegla te tjera ferruese.

Shtrimi fillon nga pika me e ulet. Kupa eshte mire te vihët ne drejtimin ngjites (Siper). Buza e tubit dhe kupes duhen pastruar me kujdes. Mbas kesaj guarnicioni special gome vendoset ne thellimin e dyte midis bordurave (numruar nga buza e gypit. Duhët kontrolluar qe guarnicioni te kete zene vend mire ne thellim dhe te mos jete perdredhur.

Mbas kesaj siperfaqja e brendeshme e kupes lyhet me sapun ose me lendet e tjera te zakonshme, mandej tubi shtyhet brenda kupes me veglat e zakonshme, derisa te takoje. Nuk duhet terhequr mbrapsht fundi i tubit..

7.5 Testi Paraprak

Ky test kryhet para testit kryesor. Qellimi i testit paraprak eshte te ndaloje ndonje ndryshim ne volumin brenda linjes qe mund te shkaktohet nga presioni i brendshem, koha dhe temperatura, keshtu qe keto lexime qe do te merren menjehere ne testin kryesor pasues do te jape prova te qarta mbi saktesine e testit te seksionit.

Mbas uljes se presionit dhe aty ku eshte e nevojshme zbrazjes se tubacionit, eliminoni rrjedhjet ne lidhjet dhe korrigjoni ndryshimet ne pozicione.

Presioni i proves deri ne 10 Atm: 1.5 x 10
Presioni i proves mbi 10 Atm: 10 + 5 bar
Kohezgjatja e proves se presionit: te pakten 12 ore

Testi (prova) kryesore

Kjo prove ndjek menjehere proven paraprake.

Presioni proves deri: 1.5 x 10
Presioni i proves mbi 10Atm: 10 + 5 bar
Kohezgjatja e proves: per DN deri 150, 3 ore
nga DN 200, 6 ore

7.6 Mbajtja dhe transportimi i tubave ne zone

Tubat PVC do te mbahen me kujdes gjate gjithe kohes se prodhimit, transportimit ne vendin e punes dhe instalimit. Çdo tub do te inspektohet ne menyre te kujdesshme sipas standarteve te kerkesave te specifikimit gjate dorezimit dhe perpara se te shtrihen. Asnje tub i krisur, i thyer apo me difekt nuk do te perdoret ne veper. Demtimi i pjeses fundore te tubave qe sipas Mbikqyresit te Punimeve mund te shkaktoje lidhje difektoze, do te jete shkak i mjaftueshem per te hequr tubat e demtuar.

Tubat do te pastrohen plotesisht nga mbeturinat me brendesi perpara se te instalohen dhe do te mbahen te paster ne pergjegjesine e Sipermarresit deri ne marrjen ne dorezim te punimeve. Te gjitha kontaktet siperfaqsores te bashkimeve do te mbahen te pastra deri sa te kete perfunduar bashkimi, Do te merren masa per ndalimin e futjes se materialeve te huaja ne brendesi te tubave gjate instalimit. Ne tuba nuk do te vendosen, mbetje, vegla pune, rroba ose materiale te tjera.

7.7 Germimi dhe mbushja ne shkemb

Germimi dhe mbushja e instalimeve te kanalizimeve do te jene sic jane specifikuar ne Seksionin 2 (Germime dhe Punime Dheu) dhe seksionin 3 (Mbushjet dhe Mbulimet) te ketyre specifikimeve teknike.

7.8 Ndertimi i pusetave

Sipermarresi do te ndertoje puseten ne pozicionet dhe dimensionet e treguara ne projektin e Kontrates, ose sic udhezohet nga Mbikqyresi i Punimeve.

Pusetat do te lejojne hyrje per te bere inspektimin dhe pastrimin e kanaleve dhe do te jene vendosur ne pika ku ka ndryshim te drejtimeve, ndryshime te madhesis se tubave, ndryshime te pernjehereshme te pjerresise.

Muret e pusetave do te ndertohen me tulla argjile te pjekura mire te markes M 75 ose nga pllaka betoni te parapergatitura me raportin 1:2 çimento / rere me bashkim me llaç çimento, siç tregohet ne vizatimet.

Gjate gjithë gjatesise se pusetes do te ndertohet nje kanal sipas aksit te tubacionit te kanalizimit per te percjelle ujerat e zeza nga nje tubacion kanalizimi tek tjetri pa nderprerje te prurjes.

Gjate ndertimit te pusetes do te fiksohen ne muret e saj shkalle prej hekuri te galvanizuar me gjeresi vertikale dhe horizontale prej 300 mm. Hapja e vrimave ne mure mbas ndertimit nuk do te lejohet.

Pasi hapet gropa e pusetes, toka duhet te pergatitet ne menyre qe te siguroje themele te pershtateshme. Per kete arsye toka poshte bazamentit te pusetes do te kompaktesohet. N.q.se toka ekzistuese nuk siguron nje bazament te pershtatshem atehere do te perdoret zhavorr dhe/ose beton M – 200.

Pjesa e poshteme e pusetes eshte zakonisht prej betoni, me pjerresi drejt nje kanali te hapur qe eshte zgjatje e kanalizimit me te ulet. Ky kanal duhet te jete i percaktuar shume mire dhe me thellesi te mjaftueshme ne menyre qe te parandaloje derdhjet e kanalizimeve te perhapen mbi fundin e pusetes. Pjesa e brendeshme e pusetes duhet te suvatohet me suva 1:2 çimento / rere.

Zona perreth pusetes nuk mund te mbushet menjehere pasi puna per mbushjen duhet te behet kur suvaja te jete perfunduar. Nqs puseta eshte ndertuar ne nje rruge te pambaruar korniza e hekurit dhe kapaku mbullues nuk vendosen ne pusete, ndersa nje pllake çeliku vendoset siper pusetes derisa rruga te asfaltohet.

Kapaket e pusetave dhe te puseve ne rruge do te jene prej beton arme. Kapaket dhe kornizat do te parashikohen sipas hapësirës drite te pusetes siç eshte treguar ne vizatime.

Kapaket do te vendosen ne nivelin dhe pjerresine perfundimtare te siperfaqes se rruges, ne rruget me asfalt, 20 mm me lart ne rruget e shtruara me makadam dhe 50 mm me lart ne rruget e pashtruara. Ne siperfaqet e hapura dhe fushat kapaku do te jete 500 mm mbi zonen rrethuese, ose siç percaktohet nga vizatimet ose udhezimet e Mbikqyresit te Punimeve.

7.9 Derdhjet e ujerave te zeza

Vendndodhja dhe kuota e shkarkimit te ujerave te zeza do te jete siç tregohet ne vizatimet perkatese ose siç udhezohet nga Mbikqyresi i Punimeve.

7.10 Pershkrimi i çmimit njesi te tubave per kanalizimet

Kosto e germimit, mbulimit dhe transportit te tubave jane perfshire ne pershkrimin e cmimeve njesi qe lidhen me keto punime.

Furnizim i tubacioneve te gjitha diametrave, mbajtja, shtrirja, furnizimi i te gjitha materialeve te nevojshme, veglave, paisjeve te kerkuara per shtrimin e tubave, fuqia puntore, pershtatesit, bashkuesit, izoluesit, prova e tubave, sigurimi dhe instalimi i shiritave me ngjyre, sheshimi i siperfaqes, hekuri dhe armimi i tubave dhe te gjitha aktiviteteteve sic pershkruhen me siper jane perfshire ne cmimin njesi per nje meter tubacion kanalizimesh.

Matja: Linja e qendres se tubave PVC do te matet ne meter linear nga faqja e brendeshme e pusetes ne faqen e brendeshme te pusetes pasuese pergjate aksit te tubit.

7.11 Pershkrimi i çmimit njesi per pusetat

Koston e germimeve, mbulimit, dhe transportit te inerteve, cimentos dhe hekurit e armimit, jane mbuluar ne cmimet qe lidhen me keto zera punimesh, prandaj, nuk perfshihen ne cmimin njesi per pusetat.

Cmimi njesi per pusetat perfshin furnizimin e cimentos, inerteve, ujit, armimit shtratimit, aramturat, forcimi i bazamentit te pusetes, lidhja e tubacionit pjeset lidhese per lidhjen me hyrjet ne rruge, suvatimi i bashkueseve me llac cemento, perzierja dhe hedhja e betonit, bankinat, furnizimi dhe instalimi i mbulesave te pusetave dhe sheshimi i siperfaqes perreth, ngritja e materialeve duke perfshire por jo kufizuar furnizimin e te gjitha materialeve, paisjeve, veglave dhe fuqise puntore, si dhe, ngarklimin, transportin dhe shkarkimin e mbulesave te pusetave.

Matja: Matjet do te bazohen ne numrin e pusetave te ndertuara. Thellesia eshte distanca vertikale ndermjet niveli te tokes dhe kuotes se projektit.

SPECIFIKIMET TEKNIKE

KAPITULLI 8

UJESJELLES

TABELA E PERMBAJTJES

- 8.1 TE PERGJITHESHME
- 8.2 SHTRIMI NE KANAL
- 8.3 MJETET SHTRUESE TE TUBACIONIT DHE PERDORIMI I SAKTE I TYRE
- 8.4 INSTRUKSIONE MONTIMI
- 8.5 TESTI PARAPRAK
- 8.6 TRANSPORTI DHE MAGAZINIMI
- 8.7 GERMIMI DHE MBUSHJA
- 8.8 NDERTIMI I PUSSETAVE
- 8.9 LIDHJA ME SISTEMIN EGZISTUS
- 8.10 PERSHKRIMI I CMIMIT NJESI TE TUBAVE HDPE-100 PER UJESJELLES
- 8.11 PERSHKRIMI I CMIMIT NJESI PER PUSSETAT
- 8.12 TUBAT E POLIETILENIT

8.1 Te pergjithshme

Tubat e Polietileni jane per ujesjellesin Tipi i tyre eshte HDPE-100, per presion 10 atm dhe SDR-17.6 dhe diameter te jashtem sipas projektit.

Tubat do te furnizohen ne komplet se bashku me bashkuesit dhe shtesa te tjera te nevojshme

Kanalet e tubacioneve, shtratimi dhe mbulimi jane pershkruar ne kapitujt e tjere.

Perveç se modifikuar ose shtuar si ketu, te gjitha tubat Polietilenit do te plotesojne standardet kombetare dhe nderkombetare.

Cdo tub duhet te kete te shenuar ne te ne menyre permanente te dhenat me poshte:

Daten e prodhimit

Emrin e prodhuesit

Shenimi duhet te jete i trupezuar ne tub ose i shkruar me boje rezistente ndaj ujit.

8.2 Shtrimi ne kanal

Ne pergjithesi, tubacionet e Polietilenit shtrohen ne kanale, ne varesi te kushteve klimatike dhe te tokes ne nje thellesi e cila jepet ne projekt (Ne profilin gjatesor dhe terhor)

Karakteristikat gjellogjike te tokes dhe ngarkesa e trafikut ndikojne ne dimensionet e kanalit te tubit dhe ndikojne gjithashtu ne kapacitetin e ngarkeses qe mban tubi vete.

Gjeresia e tabanit te kanalit, kushtezohet nga diametri i jashtem i tubacionit si dhe nga domosdoshmeria e krijimit te nje hapësire pune te dystuar (hapësira minimale e punes).

Duke ju permbajtur te dhenave te siperpermendura te gjatesise h dhe gjeresise, fundi i gropes duhet te krijojte kushtet optimale, qe linja te mbivendoset ne te gjithe gjatesine e saj. Mbishtresezimet duhet te ndahen mundesisht ne menyre te barabarte, duke eliminuar keshtu presionin e ushtruar prej tyre.

Tabani i kanalit nuk duhet te jete i shkriftezuar. Nese ky taban eshte i shkriftezuar, ateherë duhet qe perpara vendosjes, ai te dystohet, shtypet ose te mbulohet me nje shtrese te posaçme. Edhe siperfaqet e shkriftezuar, por jo te forta duhet te ngjeshen.

Neqoftese kemi te bejme me siperfaqe shkembore ose gurore duhet qe fundi i kanalizimit te ngrihet te pakten 0.15 m dhe siperfaqja te mbulohet me nje shtrese rere e ngjeshur (shih Projektin).

Thelesia minimale e shtrimit zakonisht diktohet nga intersektimet me tubacioneve komunale ekzistuese (te ujit te rjetit Elektrik, telefonik, te ujrave te shiut etj). Ne rruget me trafik te rende nuk rekomandohet qe tubat te shtrohen me mbulim me te vogel se 1.0 m. Ne raste te tilla mund te propozohet nje veshje me beton.

Thelesia e lejuar e hapjes se seksionit te kanalit jepet ne projekt.

Duhet bere kujdes qe fundi i kanalit ku do te shtrohen tubat te jete i rrafshet, pa gure dhe mjaft i forte. Ne qofte se ne germimin me eskavator kjo nuk sigurohet, atehere 20 cm-at e fundit duhen germuar me krahe.

Kerkesat e me poshtme jane baze dhe duhen marre parasysh nese duam te shtrijme tubat PVC ne perputhje me standartet;

- perdorimi i nje stafi te specializuar
- pajisja e mjaftueshme me mjete adekuate shtresuese
- mbikqyrje e vazhdueshme
- pranim i rregullt deri ne testin e sterilizimit
- perpilimi i dokumentacionit teknik/azhornimi

Vetem nese ka perputhje me keto kerkesa baze, tubacioni i instaluar do te funksionoje ne menyre perfekte, per aq kohe sa eshte parashikuar.

8.3 Mjetet shtruese te tubacionit dhe perdorimi i sakte i tyre

Makinat e fuzionit

Mjetet e permendura me poshte duhet te jene ne nje numer te mjaftueshem ne kantier

Veglat TYTON, lubrifikante, mjete prerres

Vegla TYTON perdoret per pastrimin e gotave, dhe kontrollimin per mbeshtetjen si duhet te gomines TYTON pas gotes.

Lubrifikant per TYTON dhe lidhje standarte

Mjete prerres

Per prerjen e tubave prej Polietileni disqe abrazive prerres jane pare si me te pershtatshmit.

Preres me gur zmeril dhe flete sharre mund te perdoren

8.4 Instruksionet e montimit

Hapat qe duhen bere perpara montimit:

Futni gominen brenda ne gote ne menyre te tille, qe pjesa e forte e gomines te qendroje e mbeshtetur ne menyre te qendrueshme. Shtypeni gominen mire derisa te bindeni qe eshte pershtatur plotesisht.

Vendosja e gomines mund te lehtesohet nepermjet shtypjes se saj ne dy pika dhe duke e shtypur me pas ne te dy anet. Kufiri i brendshem mbrojtës nuk duhet te dale nga pjesa mbrojtëse e gotes.

Kujdes ne transportimin dhe levizjen e tubave, sepse mund te shkaktohen plasaritje te padukshme.

Tubat prodhohen ne gjatesi 6.0m (mund te behen edhe porosi te veçanta). Mund te priten kudo, midis bordurave, me sharra te zakonshme druri (dore ose mekanike, por jo me sharre zinxhir). Buza e prerjes pastrohët me lime druri ose vegla te tjera ferruese.

Shtrimi fillon nga pika me e ulet. Kupa eshte mire te vihet ne drejtimin ngjites (Siper). Buza e tubit dhe kupes duhen pastruar me kujdes. Mbas kesaj guarnicioni special gome vendoset ne thellimin e dyte midis bordurave (numruar nga buza e gypit. Duhet kontrolluar qe guarnicioni te kete zene vend mire ne thellim dhe te mos jete perdredhur.

Mbas kesaj siperfaqja e brendeshme e kupes lyhet me sapun ose me lendet e tjera te zakonshme, mandej tubi shtyhet brenda kupes me veglat e zakonshme, derisa te takoje. Nuk duhet terhequr mbrapsht fundi i tubit..

8.5 Testi Paraprak

Ky test kryhet para testit kryesor. Qellimi i testit paraprak, eshte te ndaloje ndonje ndryshim ne volumin brenda linjes, qe mund te shkaktohet nga presioni i brendshem, koha dhe temperatura, keshtu qe keto lexime qe do te merren menjehere ne testin kryesor pasues do te jape prova te qarta mbi saktesine e testit te seksionit.

Mbas uljes se presionit dhe aty ku eshte e nevojshme zbrazjes se tubacionit, eliminoni rrjedhjet ne lidhjet dhe korrigjoni ndryshimet ne pozicione.

Presioni i proves deri ne 10 Atm:	1.5 x 10
Presioni i proves mbi 10 Atm:	10 + 5 bar
Kohezgjatja e proves se presionit:	te pakten 12 ore

Testi (prova) kryesore

Kjo prove ndjek menjehere proven paraprake.

Presioni proves deri:	1.5 x 10
Presioni i proves mbi 10Atm:	10 + 5 bar
Kohezgjatja e proves:	per DN deri 150, 3 ore nga DN 200, 6 ore

8.6 Mbajtja dhe transportimi i tubave ne zone

Tubat e polietilenit do te mbahen me kujdes gjate gjithë kohes se prodhimit, transportimit ne vendin e punes dhe instalimit. Çdo tub do te inspektohet ne menyre te kujdesshme sipas standarteve te kerkesave te specifikimit gjate dorezimit dhe perpara se te shtrihen. Asnje tub i krisur, i thyer apo me difekt nuk do te perdoret ne veper. Demtimi i pjeses fundore te tubave qe sipas Mbikqyresit te Punimeve mund te shkaktoje lidhje difektoze, do te jete shkak i mjaftueshem per te hequr tubat e demtuar.

Tubat do te pastrohen plotesisht nga mbeturinat me brendesi perpara se te instalohen dhe do te mbahen te paster ne pergjegjesine e Sipermarresit deri ne marrjen ne dorezim te punimeve. Te gjitha kontaktet siperfaqesore te bashkimevedo te mbahen te pastra deri sa te kete perfunduar bashkimi, Do te merren masa per ndalimin e futjes se materialeve te huaja ne brendesi te tubave gjate instalimit. Ne tuba nuk do te vendosen, mbetje, vegla pune, rroba ose materiale te tjera.

8.7 Germimi dhe mbushja

Germimi dhe mbushja e instalimeve te ujesjellesit do te jene sic jane specifikuar ne Kapitullin 2 (Germimet) dhe Kapitullin 3 (Mbushjet dhe Mbulimet) te ketyre specifikimeve teknike.

8.8 Ndertimi i pusetave

Sipermarresi do te ndertoje puseten ne pozicionet dhe dimensionet e treguara ne projektin e Kontrates, ose sic udhezohet nga Mbikqyresi i Punimeve.

Pusetat do te lejojne hyrje per te bere inspektimin dhe pastrimin e kanaleve dhe do te jene vendosur ne pika ku ka ndryshim te drejtimeve, ndryshime te madhësisë së tubave, ndryshime të përnjehëshme të pjerresisë.

Muret e pusetave do te ndertohen me tulla argjile te pjekura mire te markes M 75 ose nga pllaka betoni te parapergatitura me raportin 1:2 çimento / rere me bashkim me llaç çimento, siç tregohet ne vizatimet .

Gjate gjithë gjatësisë së pusetes do te ndertohet nje kanal sipas aksit te tubacionit te kanalizimit per te percjelle ujerat e zeza nga nje tubacion kanalizimi tek tjetri pa nderprerje te prurjes.

Gjate ndertimit te pusetes do te fiksohen ne muret e saj shkalle prej hekuri te galvanizuar me gjeresi vertikale dhe horizontale prej 300 mm. Hapja e vrimave ne mure mbas ndertimit nuk do te lejohet.

Pasi hapet gropa e pusetes, toka duhet te pergatitet ne menyre qe te siguroje themele te pershtateshme. Per kete arsye toka poshte bazamentit te pusetes do te kompaktesohet. N.q.se toka ekzistuese nuk siguron nje bazament te pershtatshem atehere do te perdoret zhavorr dhe/ose beton M – 200.

Pjesa e poshteme e pusetes eshte zakonisht prej betoni, me pjerresi drejt nje kanali te hapur qe eshte zgjatje e kanalizimit me te ulet. Ky kanal duhet te jete i percaktuar shume mire dhe me thellesi te mjaftueshme ne menyre qe te parandaloje derdhjet e kanalizimeve te perhapen mbi fundin e pusetes. Pjesa e brendeshme e pusetes duhet te suvatohet me suva 1:2 çimento / rere.

Zona perreth pusetes nuk mund te mbushet menjehere pasi puna per mbushjen duhet te behet kur suvaja te jete perfunduar. Nqs puseta eshte ndertuar ne nje rruge te pambaruar korniza e hekurit dhe kapaku mbullues nuk vendosen ne pusete, ndersa nje pllake çeliku vendoset siper pusetes derisa rruga te asfaltohet.

Kapaket e pusetave dhe te puseve ne rruge do te jene prej beton arme. Kapaket dhe kornizat do te parashikohen sipas hapesires drite te pusetes siç eshte treguar ne vizatime.

Kapaket do te vendosen ne nivelin dhe pjerresine perfundimtare te siperfaqes se rruges, ne rruget me asfalt, 20 mm me lart ne rruget e shtruara me makadam dhe 50 mm me lart ne rruget e pashtruara. Ne siperfaqet e hapura dhe fushat kapaku do te jete 500 mm mbi zonen rrethuese, ose siç percaktohet nga vizatimet ose udhezimet e Mbikqyresit te Punimeve.

8.9 Derdhjet e ujerave te zeza

Vendndodhja dhe kuota e shkarkimit te ujerave te zeza ne linjen e unazes do te jete siç tregohet ne vizatimet perkatese ose siç udhezohet nga Mbikqyresi i Punimeve.

8.10 Pershkrimi i cmimit njesi te tubave per kanalizimet

Kosto e germimit, mbulimit dhe transportit te tubave jane perfshire ne pershkrimin e cmimeve njesi qe lidhen me keto punime.

Furnizim i tubacioneve te gjitha diametrave, mbajtja, shtrirja, furnizimi i te gjitha materialeve te nevojshme, veglave, paisjeve te kerkuara per shtrimin e tubave, fuqia puntore, pershtatesit, bashkuesit, izoluesit, prova e tubave, sigurimi dhe instalimi i shiritave me ngjyre, sheshimi i siperfaqes, hekuri dhe armimi i tubave dhe te gjitha aktiviteteteve sic pershkruhen me siper jane perfshire ne cmimin njesi per nje meter tubacion kanalizimesh.

Matja: Linja e qendres se tubave PE do te matet ne meter linear nga faqja e brendeshme e pusetes ne faqen e brendeshme te pusetes pasuese pergjate aksit te tubit.

8.11 Pershkrimi i cmimit njesi per pusetat

Koston e germimeve, mbulimit, dhe transportit te inerteve, cimentos dhe hekurit e armimit, jane mbuluar ne cmimet qe lidhen me keto zera punimesh, prandaj, nuk perfshihen ne cmimin njesi per pusetat.

Çmimi njesi per pusetat perfshin furnizimin e cimentos, inerteve, ujit, armimit shtratimit, aramturat, forcimi i bazamentit te pusetes, lidhja e tubacionit pjeset lidhese per lidhjen me hyrjet ne rruge, suvatimi i bashkueseve me llac cemento, perzierja dhe hedhja e betonit, bankinat, furnizimi dhe instalimi i mbulesave te pusetave dhe sheshimi i siperfaqes perreth, ngritja e materialeve duke perfshire por jo kufizuar furnizimin e te gjitha materialeve, paisjeve, veglave dhe fuqise puntore, si dhe, ngarkimin, transportin dhe shkarkimin e mbulesave te pusetave.

Matja: Matjet do te bazohen ne numrin e pusetave te ndertuara. Thellesia eshte distanca vertikale ndermjet niveli te tokes dhe kuotes se projektit.

8.12 TUBACIONET E POLIETILENIT (HDPE-100)

PRODHIMI

Polietilenet jane prodhuar nga procese te ndryshme dhe jane miksuar (bashkuar) me antloksidante, pigmente dhe stabilizatore LW per te bere te mundur qe materiali te jete i qendrueshem per perdorim ne industrine e ujit. Krahas faktoreve te tjere, nivelet dhe sasite e molekulave te perdorura mund te rezultojne ne qendrueshmerine e disa cilesive baze, si p.sh, koeficienti i ferkimit, densiteti, rezistenca e ferkimit etj,

Perberja e rezultuar, normalisht shperndahet ne prodhim: ne formen e granuliteve dhe tubat PE prodhohen nga nje proces shkrires (ekstuziv).

Gjate procesit te prodhimit tubi duhet te markohet (kodohet) me produktin perkates dhe procesin informativ perafersisht ne intervale 1m per çdo gjatesi te tubit.

Marketimet duhet te shkruhen mbi tub sipas ngjyrave te meposhtme:

PE 80	SDR 1.1	BLU E ERRET
	SDR 17.6	E KUQE
PE 100	SDR 11	I ZI
	SDR 17.6	I KUQ
	SDR 26	I VERDHE
	SDR 33	PORTOKALLI

KONTROLLI I CILESISE SE PRODHIMIT

Prodhimi i tubave PE eshte nje proces i vazhdueshem, nevojat e te cilit kushtezojne dhe perfeksionojne kontrollin, si te materialeve, ashtu eshe te fabrikimit te tyre per te arritur cilesine e kerkuar. Nje shkalle e kontrollit cilesor e testeve te pershkruara sipas standarteve perkatese, duhet te zbatohet brenda qellimit te nje sistemi te sigurimit cilesor ne perputhje me standartet e kerkuara.

NORMALISHT, KETO PROCEDURA KONTROLLI PERFSHIJNE:

- ✓ Testimin e cilesive te materialeve per prodhim, si p.sh perberja baze,
- ✓ Kontrollin mbi uniformitetin dhe qendrushmerine e granuliteve,
- ✓ Kontrollin e parametrave te prodhimit ne lidhje me Temperatures, presionin, shkallen e qarkullimit, shpejtesine e terheqjes dhe kapacitetin e enrgjise.
- ✓ Inspektim visual i tubave, per te kontrolluar pamjen e pergjithshme, perputhjen dimensionale dhe ndonje tregues shtese ose gabime te bera gjate prodhimit te tubave dhe lidhjet e tyre tek fundet.

Testime afatshkurtra te prodhimit, per te identifikuar ndonje devijim gjate procesit te fabrikimit gjate prodhimit.

Testimet esenciale afatshkurtra te kontrolleve cilesore perfshijne si me poshte:

- Kushtet e pamjes dhe te siperfaqes
- Dimensionet
- Stabilitetin termik
- Gjatesine ne thyerje
- Presionin hidrostatik deri ne 80' C
- Testin e shkurter te trysnise.
- Efektin ne cilesine e ujit
- Rezistencen ndaj motit
- Testim afatgjate te presionit hidrostatik
- Rezistence ndaj carjeve te kryera nga ushtrimi i forcave
- Fuqia e tensionit, te tubit dhe lidhjeve ne skaje.

SALDIMET E TUBAVE TE POLIETILENIT

Keto specifikime jepen per te studiuar lidhjet e mundeshme qe perdoren ne tubacionet PE qe perfshijne bashkimin me shkrire, elektrofuzionin dhe bashkimet mekanike.

LLOJET E BASHKIMEVE

Avantazhet e sistemeve pe te integruar dhe rezistente ndaj ngarkesave zakonisht arrihen duke bere bashkime ekonomike duke perdorur teknikat e bashkimit me fuzion. Bashkimin e buzeve aplikohet zakonisht megjithese elektrofuzioni mund te preferohet aty ku bashkimi me shkrire eshte jopraktik per shkak te mungeses se hapësirës.

Procedura e sakte per te bashkuar materiale jo te njejta per mure me trashesi te njejte. Vetem materiale te ngjashme dhe me trashesi muri te perafert duhet te bashkohen ne shkrire. Duhet te shikohen udhezimet para se te provohet bashkimi i materialeve me shkalle te ndryshme trysnie ose me diameter te ndryshem.

TRAJNIM PER BASHKIMIN ME FUZION

Megjithese parimet e bashkimit me fuzion jane relativisht te thjeshta duhet treguar kujdes ne praktike per te ruajtur integritetin e sistemit PE me ane te udhezimeve te duhura dhe duke monitoruar rrjetin.

Rekomandohet fuqishem qe te behet trajnim ne nivelin e punetoreve dhe te supervizoreve te punimeve duke perdorur ose kurset e ofruara nga investitori ose duke bere trajnime nga kompania te ndjekur nga disa praktika ne rrjet nen vezhgimin e specialitetit.

Trajnimi i saldimit me shkrirje dhe eletrofuizion ka tre elemente kryesore:

- Lidhjen e sistemeve te tubacioneve MDPE me metoden e fuzionit
- Bashkimin e sistemeve te tubacioneve MDPE me lidhje fuzioni
- Mbajtjen e nje mjedisi te sigurte pune dhe e higjenes ne sistemet e ujit.

PAJISJET DHE MAKINERITE E FUZIONIT

Pajisjet dhe makinerite e fuzionit mund te blihen ose te merren nga disa agjensi. Zakonisht bihet dakord me pronaret per kontrata periodike te mirembajtjes dhe sherbimet plus qe mund te ofroje kompania duhet te merren parasysh para blerjes. Te gjitha prodhuesit me reputacion ofrojne literature te kuptueshme te mjaftueshme mbi produktet dhe perdorimin e tyre te cilat duhet te studiohen para se pajisja te vihet ne perdorim.

Disa pika kyçe qe duhet te foksohen per perdorimin dhe mirembajtjen e ketyre pajisjeve pershkruhen si me poshte vijon:

Siperfaqet e nxehta qe do te saldohen duhet te jene te pastra qe te sigurojne nje pershkushmeri te mire te nxehtesise dhe per ti paraprire ndotjes se siperfaqes se saldimit. Çdo papasterti ne siperfaqe duhet te hiqet me kujdes kur pjata eshte e ftohte duke perdorur nje shpatull druri te bute ose/ dhe nje pllake etermiti e zhytur me pare ne nejt solvent te pershtatshme si izo-propanol. teknikat e mbrojtjes dhe rinovimit jane te gatshme nga furnizuesit. Eshte esenciale kontrolli i pavarur i nxehtesise ne siperfaqe.

Pajisje lemuese kerkohen per te pergatitur siperfaqet e bashkimit te tubave para nxehjes se tyre dhe keto jane nje pjese perberese te makinave te bashkimit me shkrirje. Skajet e prera duhet te mbahen te pastra dhe ne gjendje te mprehte

Shumica e pajisjeve te fuzionit perbehen nga alumini per shkak te karakteristikeve te tija te mira te sjelljes ndaj nxehtesise. Sidoqofte alumini eshte nje material relativisht i bute dhe peson lehte demtime nga impaktet. Pjatat e nxehta duhet te vendosen ne cilindra te paster kur nuk perdoren. zhvillimet me te fundit te makinave automatike per bashkim me shkrirje dhe pjata te nxehta qe mund te terhiqen lehte , mund te ulin rrezikun e ndotjes se siperfaqeve te pjatave te nxehta.

Makinat e fuzionit duhet te jene te afta per te zbatuar nje presion fuzioni te kontrollueshem ne siperfaqen e bashkimit por njekoheisht te jene te afta per te ushtruar forca te medha terheqese per tu perballur me instalimin e vargjeve te gjata te tubacioneve. Cilindrat shtyten me perpikmeri te larte dhe kontrollues te energjise bejne te mundur nje pune te paster dhe ndihmese per parandalimin e shtrimit te keq. Nje rul transmetues frekuent mbi vargun e tubave ul forcat per terheqeje dhe paraprin zjarrit dhe gervishtje te panevojshme te tubave. Kjo eshte veçanerisht e rendesishme kur perdoren metodat e shkrirjes me trysni te dyfishte.

BASHKIMI ME FUZION

Procedurat e rekomanduara per bashkimin me fuzion si per PE 80 ashtu edhe per PE 100 detajohen ne fuzionin me shkrirjen, elektrofuzionin, bashkimin mekanik, bashkimin me kllapa dhe xokoll se bashku me nevojat per trajnim, mirembajtje, sherbim dhe kalibrim.

Ne terma te pergjithshme ne menyre qe te behen bashkime te mira duke perdorur tekniken e akopjimit me fuzion ne rrjet eshte e nevojshme te respektohen kerkesa te procedures se bashkimit duke pasur parasysh perpunimin e skajit te tubit si edhe kontrollin e temperatures dhe trysnise.

FUZIONI ME SHKRIRJE

Tubat dhe akopjimet mund te lidhen me fuzion me shkrirje duke perdorur nje pllake qe nxehet me energji elektrike. fuzioni me shkrirje eshte i pershtatshme per tuba bashkues dhe akopjimet ne permasa me te medha se 63 mm. Sidoqofte per te siguruar saldime te besueshme vetem tubat dhe akopjuesit me permasa te njeta ne shkalle SDR dhe te tipit polietilen mund te bashkohen duke perdorur kete teknike pershembull nje tub SDR 250mm nuk duhet te bashkohet me nje akopjues SDR 17.6.

Kushtet e bashkimit me fuzion me shkrirje te rekomanduara per te bashkuar tubat PE 100 dhe PE 80 jepen ne patenten e aparatit te saldimit.

ELEKTROFUZIONI

Manikota me elektrofuzion kane disa priza qe permbajne tela nxehes elektrike te cilat kur lidhen me tensionin puthisin manikoten ne tub pa pasur nevojten e pajisjeve te tjera nxehese. Eshte esenciale qe punetoret te kujdesen veçanerisht per te siguruar procedurat e saldimit terespektohen rigorozisht dhe ne veçanti qe:

- Skajet e tubave te jene te lemuar shtu si duhet
- Te gjitha pjeset e bashkimit te jene mbajtur paster dhe te thata para bashkimit duke ditur qe ndonje papasterti mund te çojte ne deshtim. Pastrues te lagur me izopropanol mund te perdoren per te zhvendosur papastertite pas lemimit.
- Kllapat jane perdorur saktesisht per te siguruar qe bashkimi mos te levize gjate ciklit te nxehtjes dhe ftohjes.
- Mbulesa gjate saldimit perdoren per te siguruar qe pluhuri ose shiu nuk ndotin bashkimin dhe per te minimizuar efektet e lageshtise se eres.

Manikotat e elektrofuzionit mund te perdoren ne materiale PE 80 dhe PE100. Per permasat e tubave te sherbimeve me te vogla se 63 mm mund te perdoren xhunto eletrofuzioni vetem me materialin PE 80.

3.8 - RRJETI I VADITJES

Mqs ne te dy anet e lumit do te ndertohen skarpata me dhe' te gjelberuara kryesisht me bar, gjithashtu edhe tre breza me shkurre pergjate trotuareve, del e nevojshme ndertimi i nje sistemi vaditje, i cili do te perdoret pikerisht per vaditjen e pjeses se gjelberuar ne periudhen e pranveres dhe te veres (sezoni i thate). Sigurisht qe uji qe do te perdoret per vaditje nuk do te merret nga rrjeti i ujesjellesit dhe mundesite e sigurimit te sasive te nevojshme te ujit mund te jene:

- nepermjet puscpimeve pergjate bregut te lumit (ne skarpatat e tij)
- nepermjet marrjes se ujit drejtperdrejt nga lumi i Tiranës.

Per sigurimin e sasive te nevojshme te ujit qe do te nevojitet, jane marre ne konsiderate te dyja keto mundesi. Ne kete faze te projektit eshte e pamundur percaktimi i sakte i pozicionit dhe kapacitetit te mundshem te ujit qe mund te perfitohet nga puscpimet, pasi mungon nje studim hidro-gjelogjik i zones per kete qellim. Si rrjedhoje eshte e veshtire, ne mos e pamundur, dimensionimi rrjetit kryesor te vaditjes. Gjithashtu konsumi i energjise per ngritjen mekanike te ujit ne rastin e puscpimeve do te ishte disa here me i larte se ne rastin e marrjes se ujit nga lumi. Per kete arsye eshte marre ne konsiderate marrja e ujit nga Lumi i Tiranës.

Jane marre ne shqyrtim dy mundesi per marrjen e ujit nga lumi: nepermjet pikave te marrjes pergjate lumit ne pjesen e shtratit te ri te betonuar dhe perpara fillimit te shtratit te ri qe do sistemohet. Menyra e pare paraqet disa veshtiresi teper serioze si nga ana hidraulike ashtu dhe nga ana e menaxhimit te sistemit. Ne rastin e pare heqja e turbullires dhe marerialeve inerte qe sjell lumi eshte teper i komplikuar dhe do te sillte bllokimin e pajisjeve hidraulike (pompa, tubacione, aksesore, shohedhes). Per cdo pike marrje do te kishim nje pompe e cila do te pomponte direkt ne rrjetin e vaditjes. Menaxhimi i nje sistemi me shume pompa eshte me i komplikuar se nje sistem me i perqendruar. Gjithashtu edhe konsumi i energjise ne kete rast do te ishte me i larte.

Sasite e nevojshme te ujit per vaditje

Çdo bime ka nevoje per nje sasi ditore uji per tu rritur normalisht dhe per te kryer ciklin e normal te zhvillit. Ne vjeshte dhe ne dimer, ne pergjithesi, mjaftojne reshjet atmosferike dhe lageshtia natyrale per ti mbajtur bimet perhere te gjelbra ose ne kushte

zhvillimi normal. Per te ndihmuar rritjen gjate periudhes pranverore nevojiten vaditje te shpeshta. Edhe ne vere, kur humbja e ujit eshte me e madhe si pasoje e avullimit dhe reshjet atmosferike jane me te rralla, vaditja duhet te jete e shpeshte dhe e bollshme. Keshillohet qe vaditja te kryhet naten ose jo ne oret me te nxehta te dites, kur temperatura e ujit i afrohet asaj te tokes: nje “kercim” termik mund te bllokoje rritjen e bimeve. Sidoqofte, vaditja nuk duhet te behet ne oret me te nxehta: shperdorimi i ujit nga avullimi do te ishte shume i larte, vecanerisht ne bimet me gjethe te gjera.

Ne tabelen e meposhtme jepen sasite e nevojshme per vaditje ditore per disa lloje bimesh. Sasite jepen ne litra ne dite.

	Sapo mbjelle	Zhvillim i plote
Livadh (fushe me bar)	4 per m ²	4 per m ²
Gardh me shkurre	4 per ml	8 per ml
Shkurre	8-16 per ml	4 per m ²
Shkurre gjethegjera	40-60 per bime	4 per m ²
Tropikale	60-80 per bime	60-80 per bime
Halore	40-60 per bime	Periodikisht
Kopsht	3 per m ²	3 per m ²

Llogaritja e sasise se nevojshme te ujit per vaditje

Duke pranuar qe ne periudhen me te nxehte te veres nevoja per vaditje mund te jete ditore, me poshte po japim llogaritjet e sasise se ujit qe nevojitet ne nje dite per siperfaqet e gjelbra.

Meqenese projekti eshte pothuajse simetrik ne te dy anet e lumit, llogaritjet i kemi paraqitur vetem per njeren ane.

Lloji i bimesise	Norma e vaditjes (l/dite/m ²)	Siperfaqja (m ²)	Volumi ditor (m ³)
Skarpate me bar dhe peme	5	98000	490
Brezi I me shkurre	4	11200	44.8
Brezi II me shkurre	4	11200	44.8
Brezi i jashtem me bar dhe peme	5	12600	63
			Totali = 642.6

Sic e permendem dhe me siper, rekomandohet qe vaditja te kryhet jo ne oret me te nxehta te dites (mundesisht pas perendimit te

diellit ose ne oret e para te mengjesit). Si pasoje, prurja e ujit nuk do te shperndahet njetrajtesisht gjate 24 oreve te dites por vetem ne periudhen e vaditjes, te cilen do ta parashtrojme me poshte.

Sistemet e vaditjes mund te jene te disa llojeve: automatike, te komanduar ne distance, te programuar ose te thjeshte (qe ne pergjithesi kryhet nga personeli i Ndermarjes se Gjelberimit nepermjet vaditjes me tuba gome ose zorra uji te lidhura ne saracineskat perkatese te rrjetit te vaditjes). Sistemi automatik realizohet nepermjet pajisjeve perkatese qe mund te jene shihedhes automatike, pompa, pikues automatike, programues ne varesi te lageshtires dhe temperatures, timer etj.



Ne pergjithesi, siperfaqet e mbjella me bar (livadhet), vaditen ne menyre automatike nepermjet shihedhesve automatike. Shihedhesit qe perdoren per vaditjen e siperfaqeve te medha te parqeve publike, fushave sportive etj (siperfaqe me te medha se 350m²), jane te tipit me turbine dhe jane te disponueshem per vaditjen e sektoreve nga 0-360°. Kendi i hedhjes se ujit varion nga 10° deri ne 25°, ne varesi te terrenit dhe prodhuesit.

Siperfaqet e mbjella me shkurre ne pergjithesi vaditen ne menyre automatike nepermjet vaditesve me pika ose me curril te perqendruar, pasi vaditja me shihedhes do te shperdorim te ujit nepermjet gjetheve, sidomos ne periudhen e nxehte te dites.

Pas marrjes ne shqyrtim te shume varianteve te automatizimit total apo jo te sistemit te vaditjes, eshte pranuar sistem automatik nepermjet shihedhesve me turbine per siperfaqet me bar te skarpatave ne krah te lumit dhe vaditje me ane te zorrave te ujit qe do lidhen ne saracineskat perkatese te vendosura ne rrjetin nentokesor te vaditjes per brezat me shkurre dhe bar pergjate trotuareve. Automatizimi ne kete faze edhe i ketyre 3 brezave do te sillte rrezikun e demtimit te pajisjeve, do te rriste ndjeshem koston e

ndertimit dhe do ta komplikonte me tej sistemin e vaditjes. Duke qene se 3 brezat pergjate trotuareve jane te ngushte, vaditja nepermjet zorrave te ujit eshte mese i mundshem pa patur nevojën e nje numri te madh punetoresh vadites. Ne nje faze te metejshme, sistemi mund te automatizohet duke perdorur sistemin e ndertuar ne kete faze.

Llogaritja e shihedhesve automatike

Ne morine e shihedhesve automatike qe ofrohen nga prodhues te ndryshem nderkombetare, eshte e rendesishme te perzgjidhet ai tip i cili eshte me i pershtatshmi per kushtet specifike qe paraqiten. Rezja e hedhjes duhet te perputhet me largesine nga bordura e trotuarit nga ana e lumit deri ne skarpaten perj betoni te lumit e cila eshte 13 m. Duke pranuar nje rezerve qe zakonisht rekomandohet (pasi shihedhesit kane nje mekanizem edhe per zvogelimin e distances se hedhjes deri ne 20%), pranojme tipin e shihedhesit me reze=14.1m. Duke qene se ne fillim te skarpates prane trotuarit kemi nje rresht te mbjelle me peme me largesi 8m nga njera-tjetra, per te eliminuar perplasjen e pemeve me shihedhesit, pranojme largesine e vendosjejs se tyre cdo 16m. Mbivendosja e siperfaqeve te lagura nga secili shihedhes, eshte nje rezerve me teper qe ne pergjithese eshte e rekomandueshme dhe gjate praktikimit dhe optimizimit te skemes se vaditjes, mund te shkurtoje kohen e kesaj te fundit. Per nje mbulim me te mire te siperfaqes varianti me dy rreshta shihedhesish do te ishte me efektiv. Por vendosja me dy rreshta ne dy anet e e siperfaqes se mbjelle me bar do te ngarkonte se tepermi sistemin, do te kishte kosto me te larte dhe duke qene se kendi i skarpates 27° eshte me i madh se kendi i hedhjes se ujit nga shihedhesi deri 25° , pjesa e siperme nuk do te mund te mbulohej nga rezja e shihedhesve nga krahu i lumit. Po i njejti argumentim vlen edhe ne rastin e vendosjes se nje rreshti shihedhesish ne aksin e siperfaqes me bar, me kend rrotullimi 360° . Vendosja e shihedhesve vetem nga njeri krahu, ai i siperme i skarpates me bar, me kend rrotullimi 180° eshte mese i realizueshem per te mbuluar siperfaqen qe do vaditet.

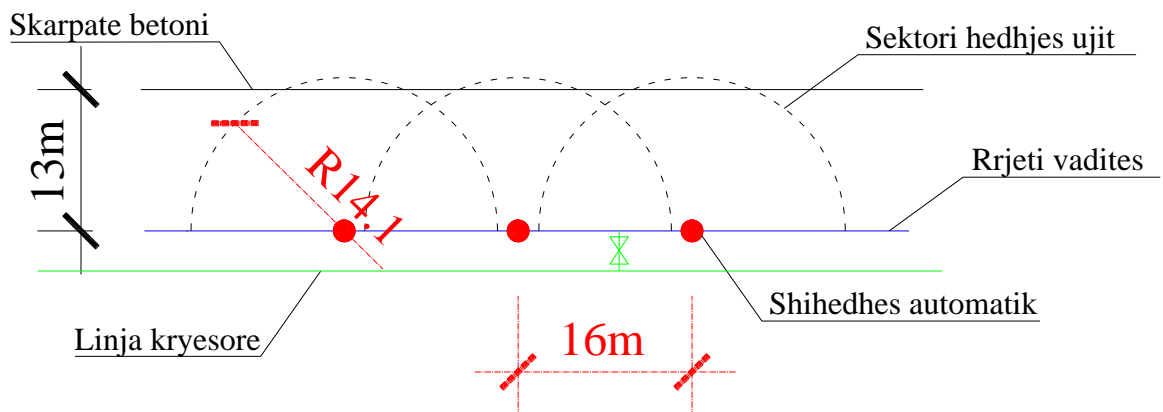

Me poshte po japim disa nga variantet e llogaritjes se shihedhesve, prurjen llogaritese dhe kohen e vaditjes. Do te pranojme vaditje pjesore me nje distance qe do te percaktohet me poshte, pasi vaditja e tere gjatesise do te kerkonte prurje uji te konsiderueshme ne njesine e kohes. Shihedhesit me reze te 13-15m kane nje konsum uji qe varion 0.3-0.7 l/sek.

Varianti I:

Shihedhes automatik me turbine me kend hedhje 25° , kend rrotullimi 180°

Presioni i punes $P = 4$ bar

Rezja e hedhjes $R = 15.1$ m

Prurja $q = 27.7$ l/min = 0.47 l/s

Siperfaqja e sektorit te qarkut qe mbulon nje shihedhes $s = 356$ m²

Duke pranuar normen e vaditjes:

$N_1 = 5$ l/dite/m², per vaditje cdo dite

$N_2 = 10$ l/dite/m², per vaditje cdo dy dite

$N_3 = 15$ l/dite/m², per vaditje cdo tre dite

Volumi i ujit ditor i nevojshem per cdo shihedhes eshte respektivisht:

$v_1 = 1780$ l

$v_2 = 3560$ l

$v_3 = 5340$ l

Koha e nevojshme per realizimin e vaditjes eshte respektivisht:

$t_1 = 64$ min = 1 ore 4 min

$$t_2 = 128 \text{ min} = 2 \text{ ore } 8 \text{ min}$$
$$t_3 = 192 \text{ min} = 3 \text{ ore } 12 \text{ min}$$

Duke pranuar segmente vaditje si me poshte:

- **per gjatesi 500 ml** kemi 32 shihedhes $\times 0.47 \text{ l/s} = 15 \text{ l/s}$. Kohezgjatja e vaditjes per gjatesine totale rreth 7 km do te ishte respektivisht 15 ore, 30 ore dhe 44 ore e 48 min. Dimensioani paraprak i linjes kryesore te vaditjes do te jete $D_j = 160 \text{ mm}$
- **per gjatesi 1000 ml** kemi 64 shihedhes $\times 0.47 \text{ l/s} = 30 \text{ l/s}$. Kohezgjatja e vaditjes do te ishte respektivisht 7 ore e 28 min, 14 ore e 56 min dhe 22 ore e 24 min. Dimensioani paraprak i linjes kryesore te vaditjes do te jete $D_j = 225 \text{ mm}$
- **per gjatesi 2000 ml** kemi 128 shihedhes $\times 0.47 \text{ l/s} = 60 \text{ l/s}$. Kohezgjatja e vaditjes do te ishte respektivisht 3 ore e 44 min, 7 ore e 28 min dhe 11 ore e 12 min. Dimensioani paraprak i linjes kryesore te vaditjes do te jete $D_j = 315 \text{ mm}$

Ne llogaritjet e mesiperme akoma nuk eshte perfshire sasia e ujit e nevojshme per vaditjen e brezave me shkurre. Gjithashtu ne kohen totale te vaditjes nuk eshte marre ne konsiderate koha qe nevojitet per manovrimet e rrjetit.

Varianti II:

Shihedhes automatik me turbine me kend hedhje 25° , kend rrotullimi 180°

Presioni i punes $P = 3 \text{ bar}$

Rezja e hedhjes $R = 14.1 \text{ m}$

Prurja $q = 29.83 \text{ l/min} = 0.5 \text{ l/s}$

Siperfaqja e sektorit te qarkut qe mbulon nje shihedhes $s = 312 \text{ m}^2$

Duke pranuar normen e vaditjes:

$$N_1 = 5 \text{ l/dite/m}^2, \text{ per vaditje cdo dite}$$

$$N_2 = 10 \text{ l/dite/m}^2, \text{ per vaditje cdo dy dite}$$

$$N_3 = 15 \text{ l/dite/m}^2, \text{ per vaditje cdo tre dite}$$

Volumi i ujit ditor i nevojshem per cdo shihedhes eshte respektivisht:

$$v_1 = 1560 \text{ l}$$

$$v_2 = 3120 \text{ l}$$

$$v_3 = 4680 \text{ l}$$

Koha e nevojshme per realizimin e vaditjes eshte respektivisht:

$$t_1 = 53 \text{ min}$$

$$t_2 = 105 \text{ min} = 1 \text{ ore } 45 \text{ min}$$

$$t_3 = 157 \text{ min} = 2 \text{ ore } 57 \text{ min}$$

Duke pranuar segmente vaditje si me poshte:

- **per gjatesi 500 ml** kemi 32 shihedhes $\times 0.5 \text{ l/s} = 16 \text{ l/s}$. Kohezgjatja e vaditjes per gjatesine totale rreth 7 km do te ishte respektivisht 12 ore e 22 min, 24 ore e 30 min dhe 36 ore e 38 min. Dimensioani paraprak i linjes kryesore te vaditjes do te jete $D_j = 160\text{-}180 \text{ mm}$
- **per gjatesi 1000 ml** kemi 64 shihedhes $\times 0.5 \text{ l/s} = 32 \text{ l/s}$. Kohezgjatja e vaditjes do te ishte respektivisht 6 ore e 11 min, 12 ore e 15 min dhe 18 ore e 19 min. Dimensioani paraprak i linjes kryesore te vaditjes do te jete $D_j = 225\text{-}250\text{mm}$
- **per gjatesi 2000 ml** kemi 128 shihedhes $\times 0.47 \text{ l/s} = 64 \text{ l/s}$. Kohezgjatja e vaditjes do te ishte respektivisht 3 ore e 6 min, 6 ore e 8 min dhe 9 ore e 10 min. Dimensioani paraprak i linjes kryesore te vaditjes do te jete $D_j = 315 \text{ mm}$

Duke krahasuar variantet e paraqitura me lart (dhe variante te tjera te marra ne konsiderate), konkludojme se varianti me i mire eshte ai i vaditjes ditore, duke pranuar rastin me te disfavorshem kur vaditja eshte e nevojshme cdo dite ne periudha teper te nxehta dhe te thata. Gjithashtu varianti i vaditjes se segmenteve prej 1000 m eshte optimal pasi realizohet vaditja ne nje dite brenda oreve jo te nxehta te saj dhe dimensionimi i rrjetit kryesor duket optimal krahasuar me variantet e tjera alternative. Gjithashtu edhe shihedhesi i variantit te dyte duket me efektiv, pasi edhe presioni i punes eshte 3 bar (me i vogel se varianti I), duke bere te mundur kursimin e energjise se sistemit.

Kjo menyre e konceptimit te skemes se vaditjes me nje linje kryesore ku ne te cilen lidhen tubacionet qe sherbejne per secilin segment, paraqitet me e pranueshme per disa arsye, krahasuar me skemen e dergimit te disa tubacioneve paralele nga sistemi i pompave per ne segmentin perkates:

- eshte me pak e kushtueshme pasi ne vend te disa tubave paralele qe duhet te shtrohen sipas alternatives se dyte (aq tuba sa segmente jane pranuar) duhet te shtrojme vetem nje linje kryesore dhe nje linje ku lidhen shihedhesit paralel me te paren dhe me dimension me te vogel
- krijon mundesine qe po ky sistem te sherbeje edhe per vazhimin e rruges (dhe siperfaqeve te gjelbra qe mund te ndertohen).

Si difekt mund te pranohen manovrimet me te shumta dhe deri diku me te komplikuar qe nevojiten si dhe veshtiresia e llogaritjeve hidraulike, sidomos renies se presionit ne tubacione gjate momentit te hapjes se shihedhesve. Per kete arsye, ne momentet e para te venies ne pune te sistemit automatik, eshte e nevojshme testimi dhe perfeksionimi i sistemit, ne menyre te tille qe te kemi presione sa me konstante pergjate tubacionit ku jane lidhur shihedhesit. Keta te

fundit jane zgjedhur te tille qe te jete e mundur modifikimi i largesise qe hedhjes se ujit, duke iu pershtatur kushteve qe do te paraqiten pas venies nen presion te sistemit.

Menyrat e lidhjes se shihedhesve automatike me tubacionin vadites jepen me poshte. Thellesia e tubacionit nga siperfaqja e tokes varion nga lloji dhe gjatesia e shihedhesit, por mund te rekomandohet 30-40cm.

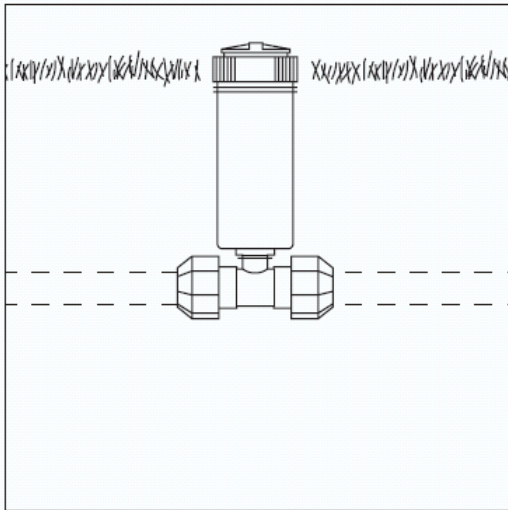

a. Lidhje me TEE

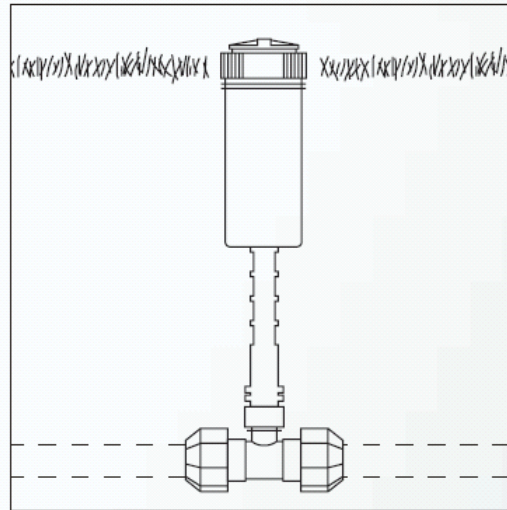

b. Lidhje me TEE me zgjatues

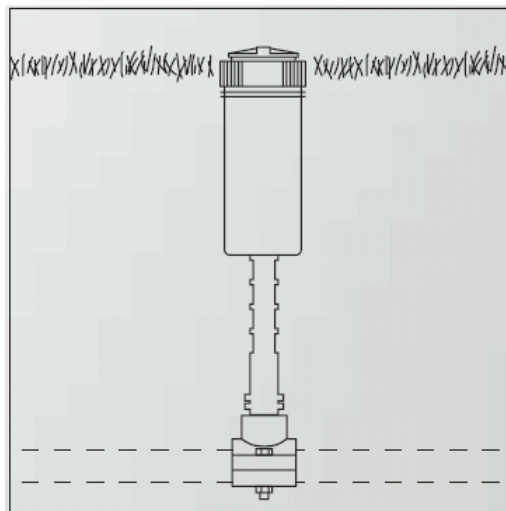

c. lidhje me stafe (kollare)

Karakteristikar teknike te shihedhesve automatike

Karakteristikat teknike dhe hidraulike te shihedhesit qe do te perdoren po i paraqesim me poshte:

- Shihedhesi duhet te kete perdorim per siperfaqe te mesme ose te medha dhe te perdoret per vaditjen e lulishteve publike, terreneve sportive etj.

- Rregullimi i sektorit të hedhjes së ujit mund të bëhet nga lart, pa patur nevojën e demontimit të shihedhesit.
- Vide regjistruese e cila bën të mundur reduktimin e rrezes së hedhjes deri në 25%.
 - Mbulesë gome me ngjyrë të çaktuar
 - Turbine të lubrifikuar me ujë
 - Guarnicion vetepastrues shumëfunksional i cili bën pastrimin e kokës hedhëse gjatë futjes në trupin e shihedhesit dhe lejon kalimin e reres.
 - Ferkim në kokën hedhëse për një regjistrim më të mirë pas instalimit.
 - Hedhje e regjistrueshme që lejon modifikimin e trajektorës nga 10-25°.
 - Vide dhe suste për rikthim prej çeliku inox.
 - Pajisje me filter dhe valvë kundërrjedhjes

Karakteristika hidraulike:

- Presioni i punës $P = 3 \text{ bar}$
- Reza $R = 14.1 \text{ m}$
- Prurja $q = 29.83 \text{ l/min}$
- Lidhja e filetuar 3/4" Femër



Llogaritja e sasive të ujit për brezat e gjelberuar përgjatë trotuareve

Duke marrë në konsideratë vadijen e njëkohshme në rreth një ore të pjesës së sipërfaqes me bar të skarpates me gjatësi 1000m me

tre brezat e gjelberuar (le ti emertojme brezi i I me shkurre ai afer lumit, brezi i II me shkurre ne mes dhe brezi i III ai me bar dhe peme ne anen e trotuarit te jashtem), volumet dhe prurjet perkatese te ujit qe nevojiten do te jene:

Brezi I :

$$1.6\text{m} \times 1000\text{m} = 1600\text{m}^2 \times 4 \text{ l/m}^2 = 6400\text{l} \text{ (per nje ore)} = 1.77\text{l/s}$$

Brezi II :

$$1.6\text{m} \times 1000\text{m} = 1600\text{m}^2 \times 4 \text{ l/m}^2 = 6400\text{l} \text{ (per nje ore)} = 1.77\text{l/s}$$

Brezi III :

$$1.8\text{m} \times 1000\text{m} = 1800\text{m}^2 \times 5 \text{ l/m}^2 = 9000\text{l} \text{ (per nje ore)} = 2.5\text{l/s}$$

Prurja totale qe nevojitet per vaditjen rreth brenda nje ore te tre brezave te gjelberuar eshte 6 l/sek. Kjo prurje do ti shtohet prurjes qe nevojitet per vaditjen e skarpates me bar, pra:

$$32 \text{ l/s} + 6 \text{ l/s} = 38 \text{ l/s} \text{ ose ne total per te dy krahet } \mathbf{76 \text{ l/sek}}$$

Me kete vlere te prurjes totale dhe presion pune PN = 3 bar do te behet dimensionimi i tubacionit kryesor te vaditjes.

Nqs me vaditjen e segmentit prej 1000 m do te angazhohen 4 punetore, secili prej tyre brenda nje ore duhet te vadise tre brezat me nje gjatesi 250ml ose siperfaqe 1250 m. Nqs paraqitet e nevojshme, ne dite te nxehta kur nevoja per vaditje eshte me intensive, numri i punetoreve mund te rritet. Dimensionimi i tubacioneve te vaditjes se brezave eshte kryer ne menyre te tille qe ne te ardhmen sistemi mund te automatizohet nepermjet vendosjes se vaditesve me pika apo curril te perqendruar.

Dimensionimi i rrjetit kryesor dhe atij sekondar

Sic e permendem me lart, rrjeti kryesor per secilin krah do te vendoset gjate gjithë gjatesise se skarpates dhe do te dimensionohet bazuar ne prurjen totale qe nevojitet ne nje ore per vaditjen e skarpates me bar dhe tre brezave te gjelberuar. Presioni i punes do te pranohet PN = 3 bar (duke konsideruar dhe humbjet ne tubacion dhe pajisje), aq sa nevojitet per funksionimin normal te shihedhesve automatike. Prurja llogaritese pra do te jete 38 l/sek. Do te vendosim tubacion polietileni PEHD me ngjitje koke me koke. Duke qene se behet fjale per rrjet vaditje dhe presioni i punes do te jete nuk do ti kaloje 3-4bar, per efekt edhe kostoje tubacionet do ta kene PN = 6 bar.

Llogaritjet per dimensionimin e tubacioneve jane bere me formulen e Hazen-Williams:

$$\Delta = JL = \frac{10.675Q^{1.852}}{C^{1.852}D^{4.8704}}L$$

Ku:

D – diametri i brendshem (ne m)

Q – prurja e tubacionit (m³/sek)

Δ - disniveli piezometrik (m) – ose presioni i punes

L – Gjatesia e tubacionit (m)

C – koeficient i ashpersise

Per polietilenin, koeficienti i ashpersise merret 150

Verifikimi i humbjeve eshte bere me formulen e Colebrook:

$$\frac{1}{\sqrt{\lambda}} = -2 \log \left(\frac{2.51}{Re \sqrt{\lambda}} + \frac{\varepsilon/D}{3.71} \right)$$

Ku:

D – diametri (mm)

Re – numri i Reynolds

λ - koeficienti i rezistences

ε - koeficienti i ashpersise

Diametri i tubacionit kryesor eshte Dj 250 mm. Cdo 1000 m do te vendosen saracineska seksionimi Dn 250 mm, Pn 10 bar me qellim ndarjen e linjes kryesore dhe per te percaktuar me qarte ne terren ndarjen e segmenteve. Keto saracineska duhen manovruar sa here qe behet vadija e sektorit perkates.

Mqs ne rrjetin e vaditjes kerkohet nje presion minimal pune prej 3 bar, ne menyre qe shihedhesit te punojne ne regjim optimal, pas depos se ujit do te instalohen dy pompa centrifugale horizontale, secila per cdonjerin krah te lumit me prurje secila **Q = 38 l/sek, H=40m (4 bar) dhe fuqi N:**

$$N = \frac{\gamma QH}{102\eta} = \mathbf{18.5KW}$$

Parashikohet qe nje faze te pare shihedhesit automatike te mos vendosen, duke e lene instalimin e tyre ne nje faze te mevonshme. Kjo per arsyen se me realizimin e objektit, shihedhesit mund te demtohen nga persona jo shume te ndergjegjshem. Ne fazen fillestare parashikohet vadija me tuba gome (zorra uji) te lidhura ne daljet perkatese qe do te vendosen rreth cdo 48 m larg njera tjetres. Saracineskat per kete qellim do te vendosen ne tubacionin PEHD Dj

75 mm, aty ku eshte parashikuar te vendosen ne fazen e metejshme shihedhesit automatike. Keto saracineska Φ 1" do te vendosen ne puseta betoni me kapak gize metalik me dimension (40x40x40)cm, te njejta me ato qe do te vendosen ne dy brezat e gjelberuar pergjate trotuareve. Ne fazen e dyte te montimit te shihedhesve, keto saracineska Φ 1" do te c'instalohen dhe ne lidhjet e tyre do te vendosen shihedhesit.